

EL TESORO DEL MACACO CACO

¿Lo podrás robar?

INSTRUCCIONES

Ahora que has decidido aventurarte a obtener la **perla sagrada** que ha robado este mono sinvergüenza, es importante que conozcas todos los detalles previos que seguramente **te facilitarán** la tarea que acabas de emprender.

PONLE LAS PILAS AL MONO

Lo primero que hay que hacer es ponerle pilas a este mono. La pilas deben ser insertadas como muestra el diagrama. Se recomienda la supervisión de un adulto durante la instalación de las pilas.

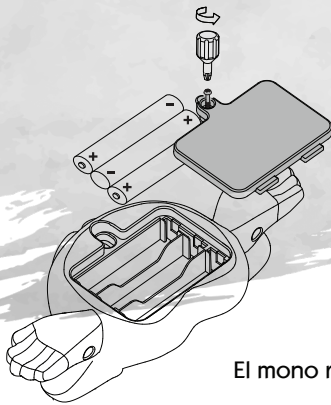

Retira la tapa del compartimento para las pilas con un destornillador de estrella **(No incluido)**

Inserta las pilas respetando la polaridad.

El mono requiere 3 pilas LR03 AAA 1,5V **NO INCLUIDAS**

Lo siguiente es entender como funciona este monito caradura. Chequea el diagrama que consiguió el último aventurero que se atrevió a fotografiar a este granuja.

CONOCIENDO AL MONO

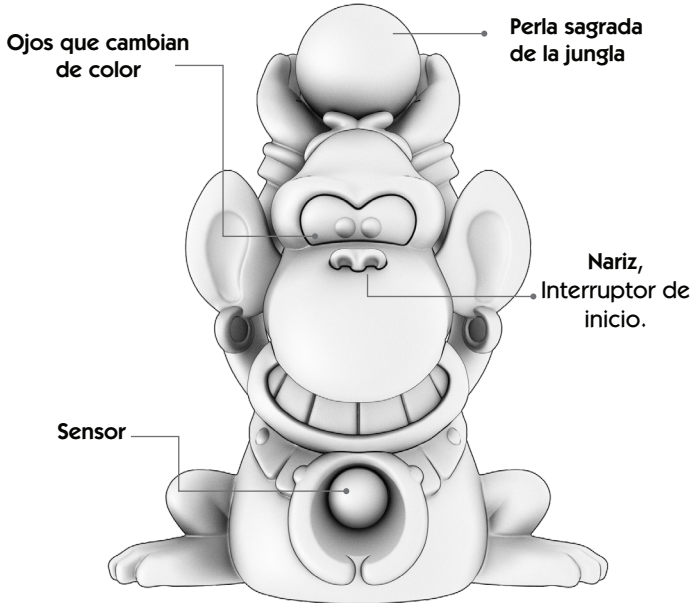

COLOCANDO LA PERLA SAGRADA

Lo siguiente que debes hacer es presionar la pequeña palanca que sobresale de las manos del mono. Presiónala y coloca la perla sagrada como indica la imagen.

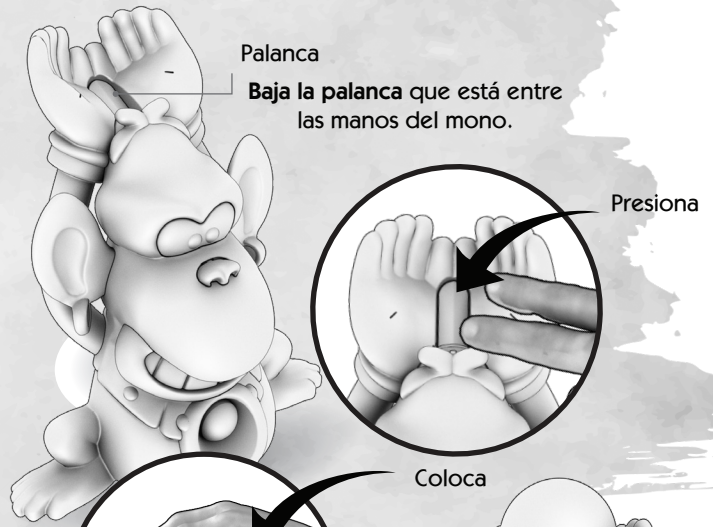

Palanca
Baja la palanca que está entre las manos del mono.

Presiona

Coloca

Coloca la perla en las manos del mono

¡Ya estás preparado para empezar!

¿SERÁS CAPAZ DE ROBARLE LA PERLA?

Como verás, el mono tiene un interruptor en la trasera tal y como se ve en la imagen de abajo

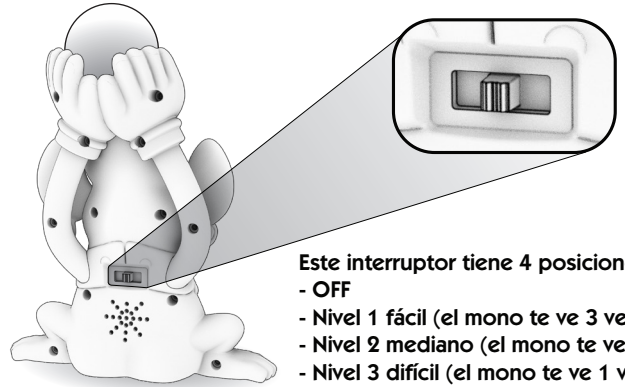

Este interruptor tiene 4 posiciones:
 - OFF
 - Nivel 1 fácil (el mono te ve 3 veces)
 - Nivel 2 mediano (el mono te ve 2 veces)
 - Nivel 3 difícil (el mono te ve 1 vez)

Este interruptor muestra los 3 niveles de dificultad que éste desafío contiene. Si eres un aventurero puedes probar el nivel 3; pero debemos advertirte que este mono ha sorprendido rápidamente hasta al más hábil de los ladrones, así que mejor empieza desde el nivel 1.

¡QUE EMPIECE EL DESAFÍO!

Para iniciar la acción, debes presionar la nariz del mono travieso. Si la perla sagrada no está en la posición correcta, sonará una advertencia en lugar de comenzar el juego. Luego escucharás algunos tambores (su ritmo favorito) durante aproximadamente 7 segundos. Mientras esto sucede, colócate frente al mono, a unos 2.5 metros de distancia. ¡Date prisa!

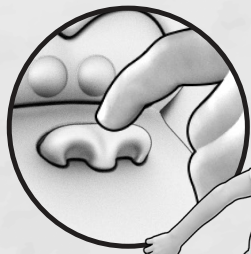

Presiona el botón de la nariz del mono para que empiece la aventura.



Aprox. 2.5 mts

¡TUCK!
¡TUCK!
¡TUCK!

¡IMPORTANTE

Una vez que los tambores dejen de sonar, no podrás moverte, ya que el mono pondrá sus ojos en rojo (modo "si te veo te atrapo") y si te mueves te detectará de inmediato. Recuerda, cuando pase esto **¡NO TE MUEVAS!**

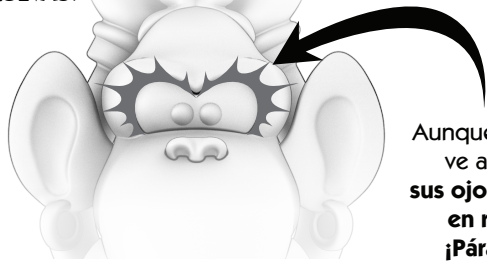

Aunque no se ve aquí, sus ojos están en rojo **¡Párate!**

OBJETIVO

Tu misión, es robarle al mono la perla sagrada que robó del templo perdido en la jungla. Si lo logras habrás recuperado un tesoro muy apreciado por la tribu Wuinana de la jungla.

Una vez que el mono está en posición, sus ojos se pondrán ROJOS. Esto indica que el mono está atento y que si te mueves te detectará y hará un berrinche monumental para que te alejes de su posesión más preciada.



¡IMPORTANTE

Si el mono te ve, DEBERÁS RETROCEDER a la posición en la que has empezado. Retrocede rápido o te verá otra vez.

Recuerda que en el nivel 1 tendrás 3 oportunidades para lograr la hazaña de robar la perla.

Acércate cuidadosamente cuando los ojos del mono estén en verde, pero no te confíes, porque pueden cambiar a rojo en cualquier momento y te "verá".

Si los ojos del mono se ponen verdes **¡Avanza!**

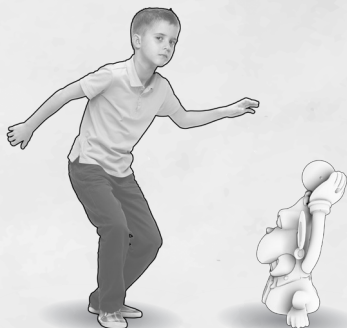

¡ATENCIÓN!

Sal corriendo para apoderarte del mono. Es una trampa, y probablemente quien lo intente será golpeado por la maldición del mono, y le empezará a crecer una cola de mono en los próximos 3 días. No lo recomendamos.

Cuando el premio esté a tu alcance, debes retirarlo con mucho cuidado, ya que cuando más cerca estés del mono, es más fácil para él atraparte. Si por alguna razón se te cae la perla, habrás fallado.

MONO ENVIDIOSO

Si el mono granuja te sorprende 3 veces (3 en el modo fácil, 2 en el medio y sólo 1 en el más difícil) hará un gran berrinche y aplicará la norma de "Si no es mía no será de nadie" y lanzará la perla para que esta se destruya (la perla al caer se dividirá en 2 partes). Si esto pasa habrás fallado y no habrá un lugar en la jungla donde puedas esconderte de la furia de éste mono rabioso.

¡CRACK!

¡WUA!

¡WUA!

¡WUA!



¡Cuidado! El mono puede destruir el tesoro

Cuando cojas la perla sagrada debes presionar la nariz de este mono para indicarle que has sido más listo que él. En ese momento puedes declararte ganador.

¡IMPORTANTE

Si coges la perla sagrada cuando los ojos del mono están verdes, ganarás el juego y escucharás el sonido de victoria. Si coges la perla sagrada cuando los ojos del mono están rojos, perderás el juego y escucharás el sonido de derrota. Si estás jugando con más amigos, jugad por turnos y a ver quién es el aventurero que logra la misión en el menor tiempo posible.

El jugador que obtenga más rápido la perla del templo sagrado de la jungla será el ganador. **¡Buena suerte, aventurero!**

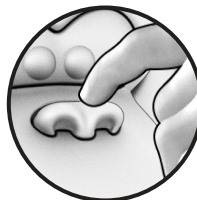

DESPUÉS de que hayas cogido la perla sagrada, Presiona la nariz del mono. Ahí acabará el reto.

Guía de Solución de Problemas

PROBLEMA	CAUSA	SOLUCIÓN
El sonido / la luz del mono es débil	-Las pilas tienen poca carga	-Sustituya las pilas por unas nuevas
El mono no puede detectar movimiento.	-Las pilas tienen poca carga -La distancia entre el jugador y el mono es mayor a 2.5 metros.	-Sustituya las pilas por unas nuevas -El jugador se mueve hacia el mono para estar a una distancia inferior a 2.5 metros.
La perla no puede salir	-Las pilas tienen poca carga -La perla no está en la posición correcta -La palanca no baja	-Sustituya las pilas por unas nuevas -Coloque la perla en las manos del mono -Baja la palanca

AVISO:

- El funcionamiento normal del producto puede verse afectado por interferencias electromagnéticas fuertes. Si esto ocurre, simplemente reinicie el producto para reanudar su funcionamiento normal retirando las pilas y luego presionando el gatillo en la nariz durante 5 segundos antes de volver a colocar las pilas.



¡ADVERTENCIA! PELIGRO DE ASFIXIA: Contiene piezas pequeñas. No conveniente para niños menores de 36 meses.

¡ADVERTENCIA! Este juguete produce destellos que podrían desencadenar epilepsia en personas sensibles.

- Los colores y las imágenes impresas pueden diferir del contenido.
- Retire todos los elementos de sujeción y plástico antes de entregar el producto a un niño.
- Conserve este embalaje y las instrucciones para su posterior referencia.
- Se recomienda la supervisión de un adulto durante el juego.
- Un adulto debería revisar periódicamente el juguete para asegurarse de que no está dañado y evitar su uso si lo estuviera.
- No utilizarlo si se observa que pudiera estar algo roto.
- Apague el juguete cuando no se está utilizando.
- Retire las pilas del juguete antes de guardarlo.
- Se deben seguir rigurosamente las instrucciones del manual al utilizar el producto.



Funciona con 3 pilas AAA (LR03) de 1,5 V (no incluidas). Cuando este aparato se encuentre fuera de uso, extraiga las pilas agotadas y deséchelas correctamente.

Los terminales de suministro no deben ser cortocircuitados.

- Deben quitarse las pilas recargables del juguete antes de iniciar su carga.
- No deben mezclarse tipos diferentes de pilas, ni pilas nuevas con usadas.
- Se recomienda usar únicamente pilas del mismo tipo o equivalentes.
- No mezclar pilas nuevas con pilas usadas.
- No mezclar pilas alcalinas, normales (carbono-zinc) y recargables (níquel-cadmio).
- Utilice pilas alcalinas
- No tiene el juguete al fuego. Las pilas podrían explotar o perder líquido

BIZAK

bi bi Bizak

Importado & Distribuido:
BIZAK S.A.
Camino de Ibarsusi s/n
Bilbao 48004 España
www.bizak.es
Email: sat@bizak.es



Fabricado por Fotorama
(Hong Kong) Ltd.
Fotorama (Hong Kong) Limited
Room 07, 10/F., Peninsula Centre,
67 Mody Road, Tsimshatsui East,
Hong Kong.

Fabricado en China