

ARMARIO

Rouperiro - Wardrobe - Armoire

2 Puertas + 2 Cajones
2 Portas + 2 Gavetas
2 Doors + 2 Drawers
2 Portes + 2 Tiroirs

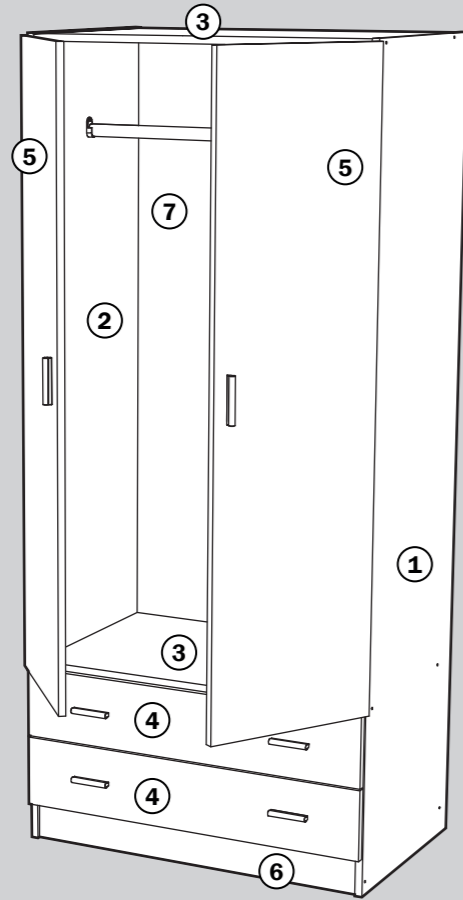

K-9459

Alto: 1800mm

Altura - Height - Hauteur

Ancho: 804mm

Largura - Width - Largeur

Fondo: 520mm

Profundidade - Depth - Profondeur

BOLSA DE HERRAJES

COMPOZIÇÃO DE FERRAGENS
HARDWARE BAG
SAC MATERIEL

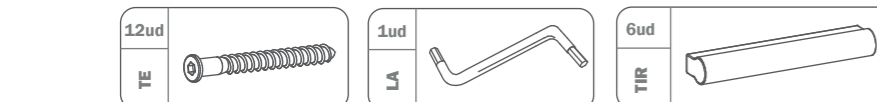
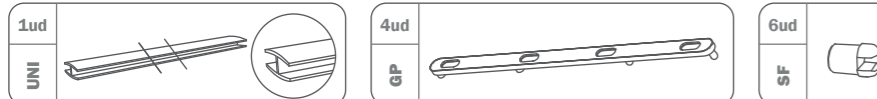
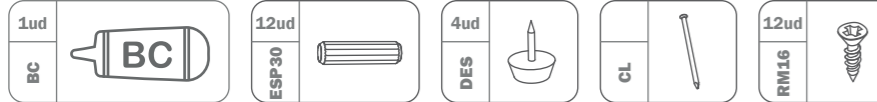
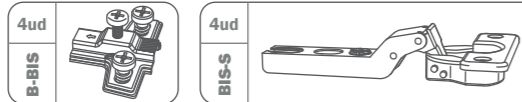

- 1 Costado Derecho 1800x500x16
Lateral Direito - Right Side - Côté Droit
- 2 Costado Izquierdo 1800x500x16
Lateral Esquerdo - Left Side - Côte Gauche
- 3 Tapa / Estante Fijo 772x484x16
Superior / Prateleira Fixa - Top / Fixed Shelf - Toit / Étagère Fixe
- 4 Frente de Cajón 785x157x16
Frontal da Gaveta - Drawer Front Panel - Façade de Tiroir
- 5 Puerta 1389x393x16
Porta - Door - Porte
- 6 Zócalo / Bar 772x92x16
Rodapé / Barra Longa - Skirting board / Wide Bar - Plinthe / Barre Large
- 7 Trasera 1744x394x3
Painel Traseiro - Back Panel - Panneau D'Arrière
- 8 Fondo de Cajón 758x454x3
Inferior da Gaveta - Drawer Bottom - Fond du Tiroir
- 9 Cajón 110x(460x769x460)
Gaveta - Drawer - Tiroir



ES. El montaje del mueble deberá realizarse siguiendo las instrucciones del fabricante, en caso contrario, puede haber riesgo de seguridad por caída o vuelco, que pueden provocar lesiones graves, por lo que deberán seguirse las siguientes instrucciones de seguridad:

- Evita poner objetos pesados sobre el producto.
- Evita que los niños se apoyen en los cajones o estantes.
- Es recomendable poner los objetos más pesados en la parte inferior del mueble.

EN. The assembly of the furniture must be carried out according to the manufacturer's instructions, otherwise there may be a safety risk due to falling or tipping over, which can cause serious injuries, therefore the following safety instructions must be followed:

- Avoid putting heavy objects on the product.
- Prevents children from leaning on drawers or shelves.
- It is advisable to put heavy objects on the bottom of the cabinet.

PT. A montagem do mobiliário deve ser efectuada de acordo com as instruções do fabricante, caso contrário pode haver um risco de segurança devido a queda ou tombamento, que pode causar ferimentos graves, pelo que devem ser seguidas as seguintes instruções de segurança:

- Evite colocar objetos pesados no produto.
- Impede que as crianças se inclinem em gavetas ou prateleiras.
- É aconselhável colocar objetos pesados na parte inferior do gabinete.

FR. Le montage des meubles doit être effectué conformément aux instructions du fabricant, sinon il peut y avoir un risque de sécurité dû à une chute ou un renversement, qui peut causer des blessures graves, c'est pourquoi les instructions de sécurité suivantes doivent être respectées:

- Éviter de poser des objets lourds sur le produit
- Empêche les enfants de s'appuyer sur les tiroirs ou les étagères.
- Il est conseillé de placer les objets lourds au fond de l'armoire.

ADVERTENCIAS DE MONTAJE

INDICAÇÕES DE MONTAGEM
ASSEMBLY INFORMATION
AVERTISSEMENTS D'ASSEMBLAGE

ES. Montaje del mueble sobre una superficie de protección.

PT. Monte os móveis em uma superfície protetora.

EN. Mount the furniture on a protective surface.

FR. Montez le meuble sur une surface de protection.

ES. Material necesario para el montaje del mueble.

PT. Material para o qual você deve usar montagem.

EN. Material that you have to use for assembly.

FR. Matériel que vous devez utiliser pour l'assemblage.

ES. Algunos pasos del montaje requieren de dos personas para su correcta realización.

PT. Alguns etapas exigem 2 pessoas para para sua montagem.

EN. Some assembly steps require two people.

FR. Certaines étapes d'assemblage nécessitent deux personnes.

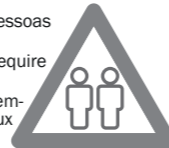

ES. No ingerir.

PT. Não ingerir.

EN. Do not swallow.

FR. Ne pas ingérer.

ES. Agitar antes de su uso.

PT. Agite antes de usar.

EN. Shake before use.

FR. Agiter avant utilisation.

1 x2

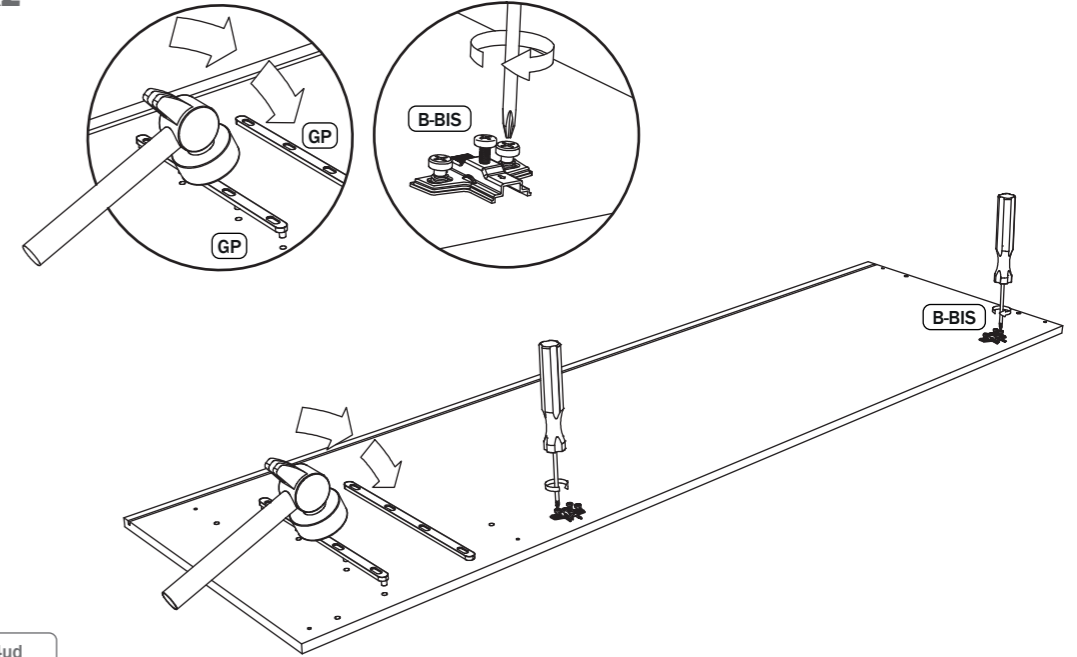

B-BIS 4ud
GP 4ud

2 x2

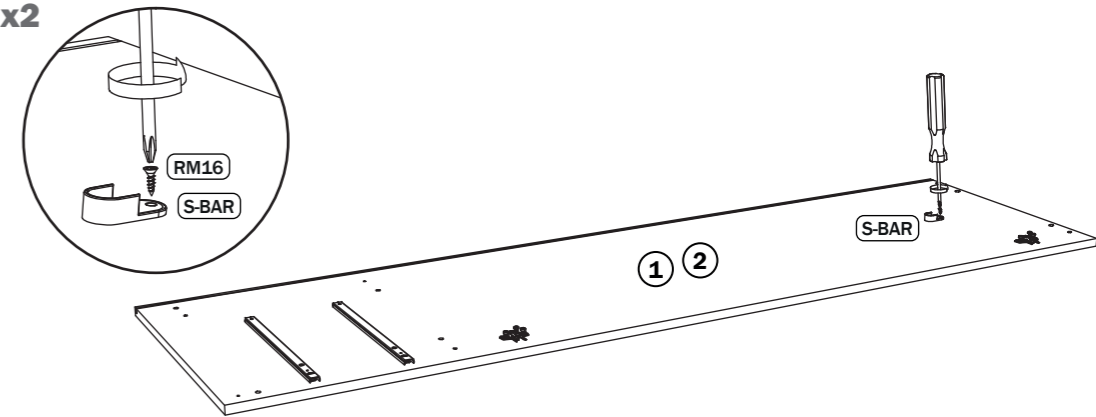

RM16 4ud
S-BAR 2ud

3 x2

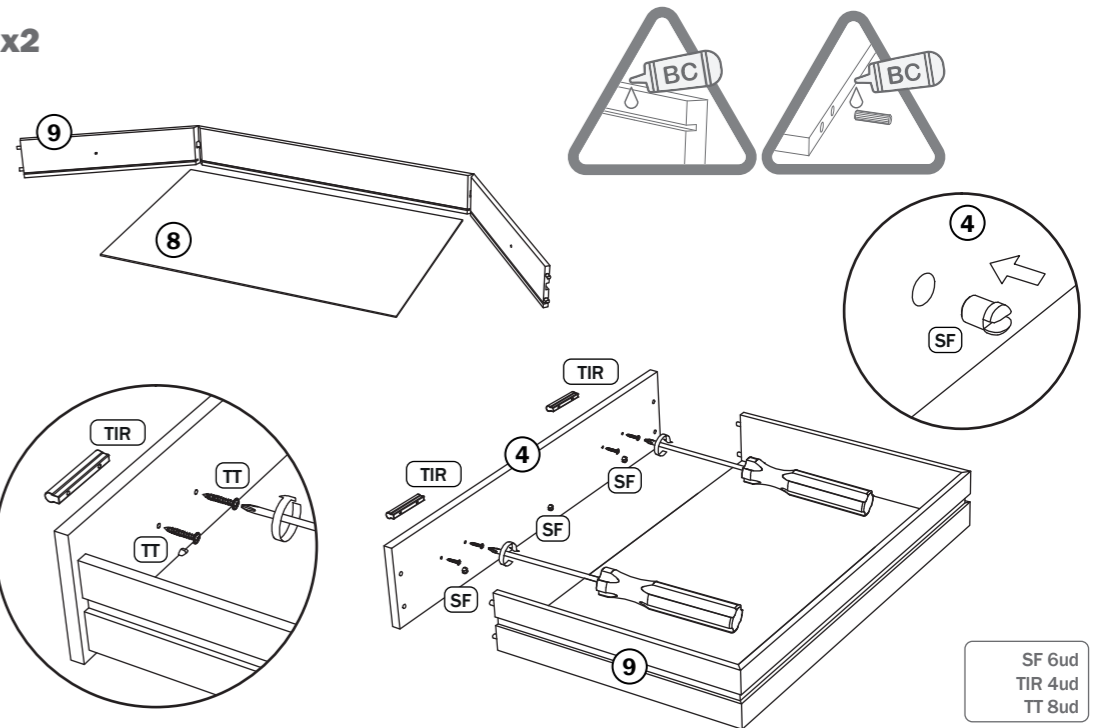

SF 6ud
TIR 4ud
TT 8ud

4

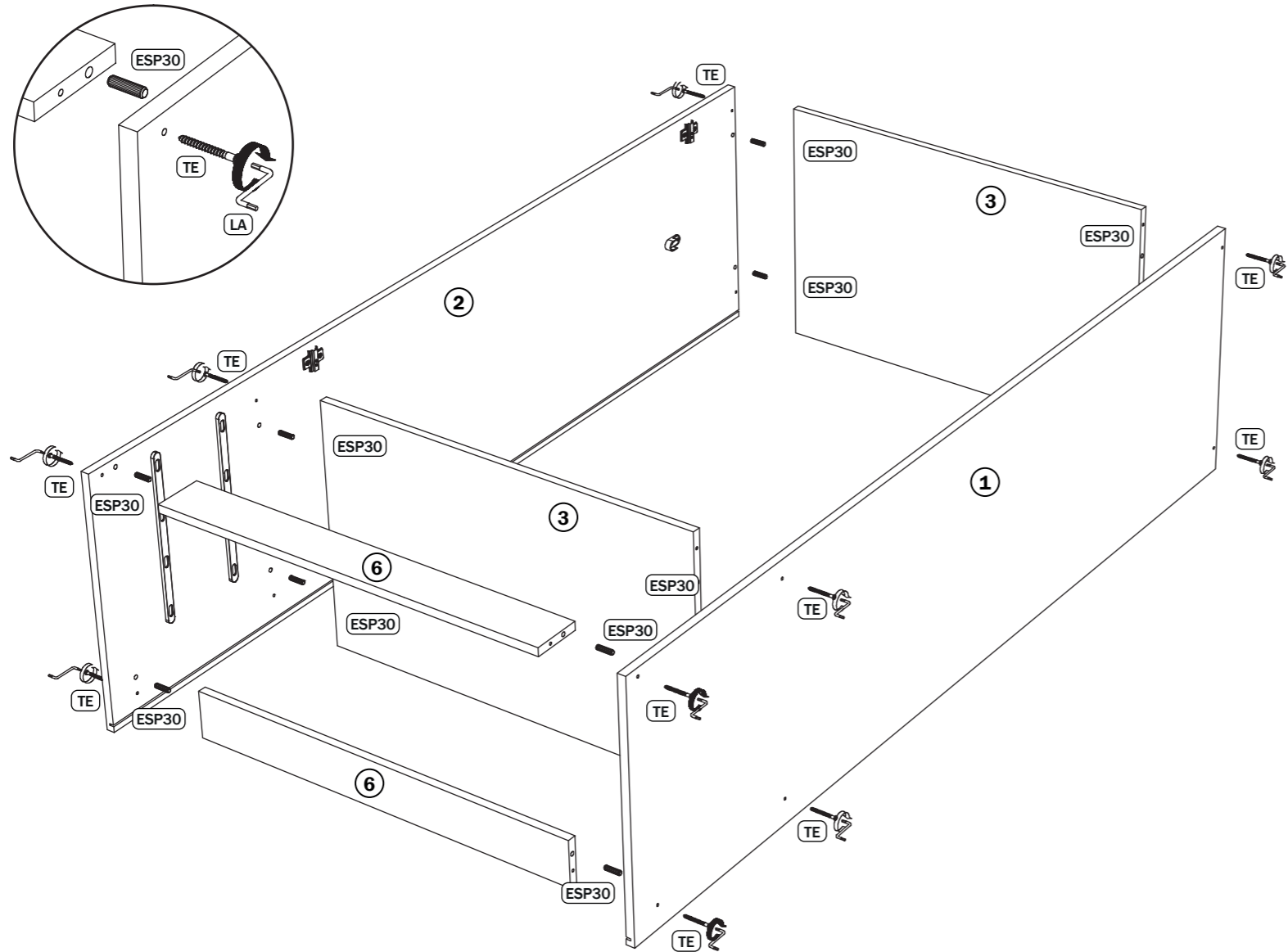

TE 12ud
LA 1ud
ESP30 12ud

7 x2

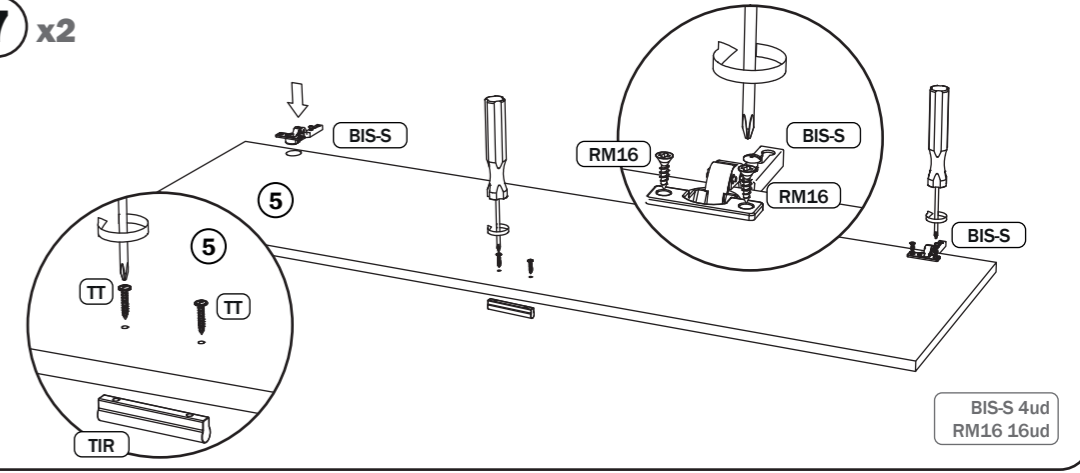

BIS-S 4ud
RM16 16ud

8

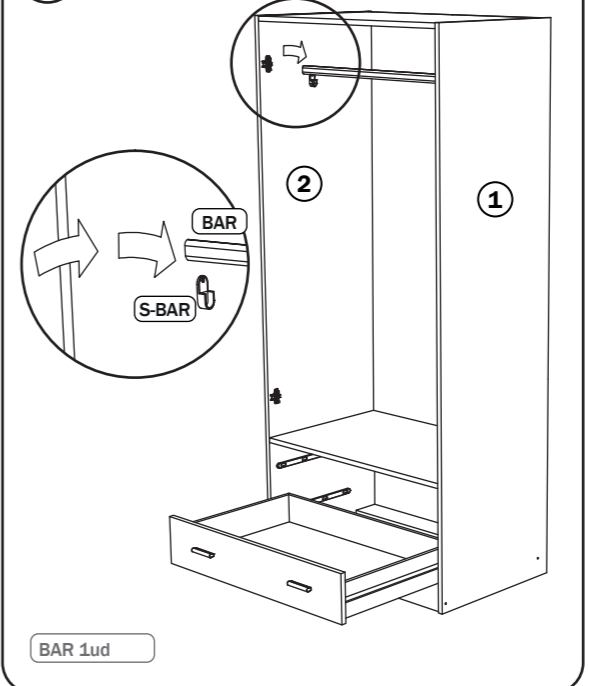

BAR 1ud

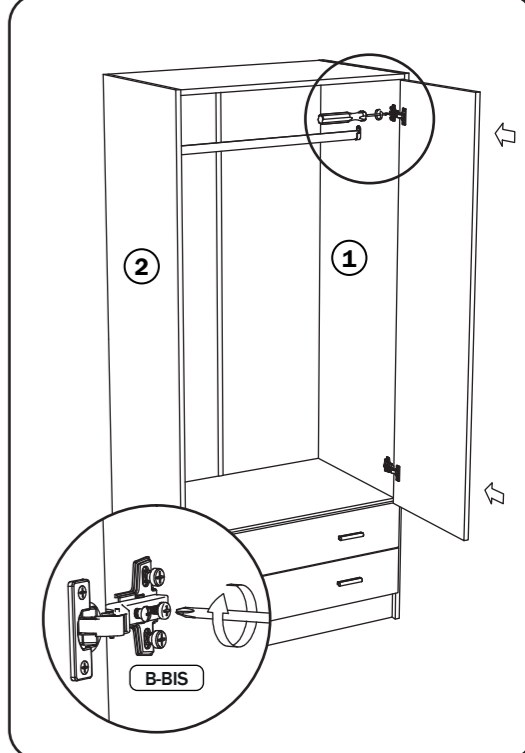

5

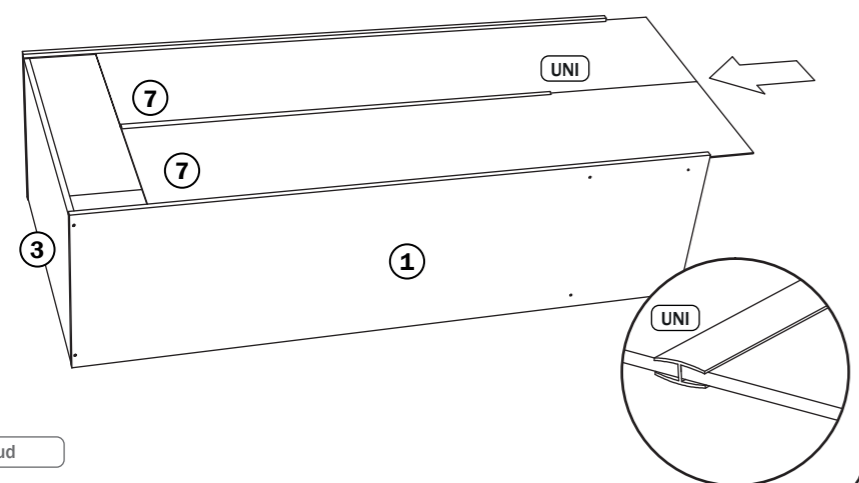

UNI 1ud

6

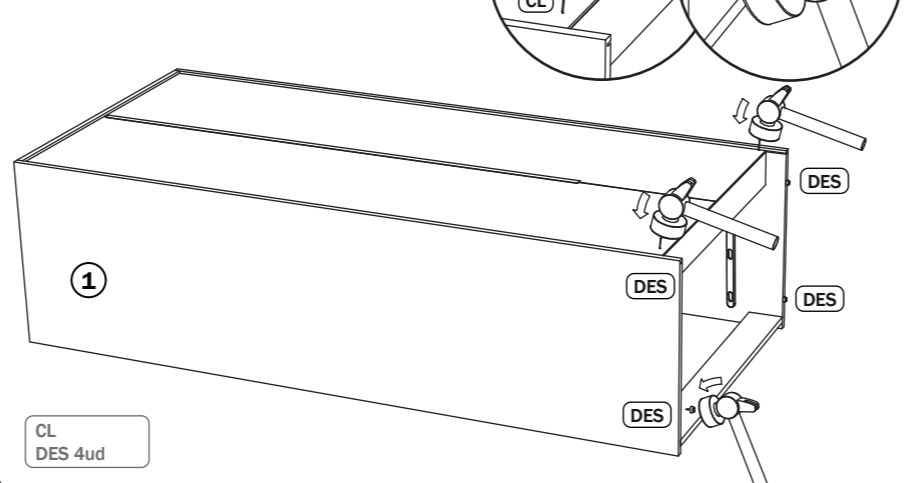

CL
DES 4ud

REGULACIÓN DE PUERTAS

REGULAMENTO DAS PORTAS - DOOR ADJUSTMENT - RÉGLAGE DE LA PORTE

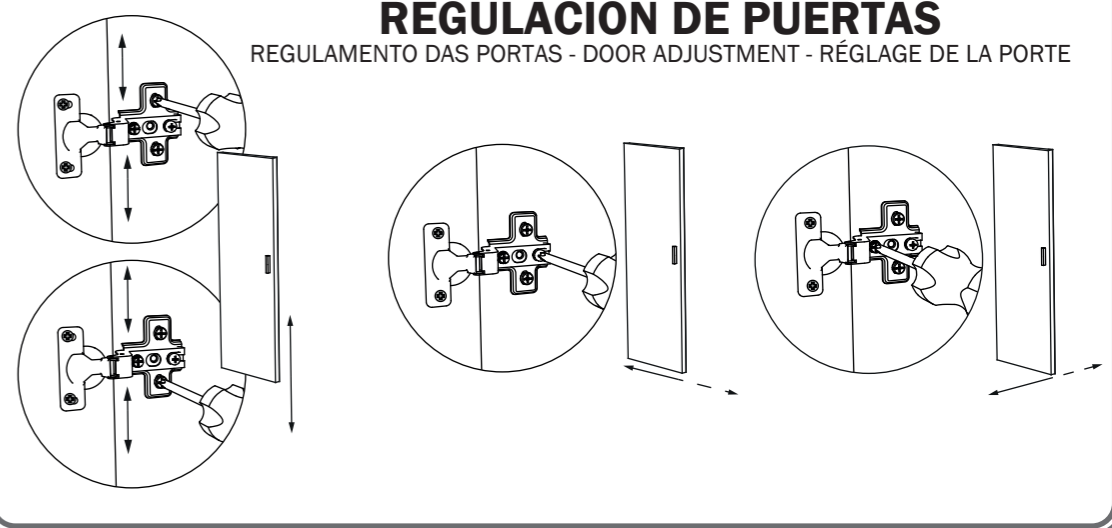

ES. Se recomienda una apertura suave de los cajones, éstos no disponen de tope de extracción. Un uso brusco de los mismos podría ocasionar la caída total al suelo y de esta forma provocar lesiones. Para evitar deformaciones del cajón, colóquelo durante 24h en su posición correcta dentro del mueble sin manipularlo ni añadir peso.

PT. Recomenda-se uma abertura suave das gavetas, estas não têm uma paragem de extracção. A sua utilização indevida pode causar a sua queda total no chão e assim causar ferimentos. Para evitar a deformação da gaveta, colocá-la durante 24 horas na sua posição correcta dentro do mobiliário sem a manusear ou adicionar peso.

EN. A smooth opening of the drawers is recommended, they do not have an extraction stop. Rough use of them could cause them to fall completely to the floor and thus cause injury. To avoid deformation of the drawer, place it for 24 hours in its correct position inside the cabinet without handling it or adding weight.

FR. Une ouverture en douceur des tiroirs est recommandée, ils n'ont pas de butée d'extraction. Une utilisation brutale des tiroirs pourrait les faire tomber complètement sur le sol et ainsi provoquer des blessures. Pour éviter la déformation du tiroir, placez-le pendant 24 heures dans sa position correcte à l'intérieur du meuble sans le manipuler ni lui ajouter de poids.