

battat[®]

Childhood Is Magical![®]

SQUISHY STACK - CLIMBERS[™]
Foam Play Shapes / Formes en mousse



PIECES / PIÈCES / STÜCK
PIEZAS / PEZZI

12
m+

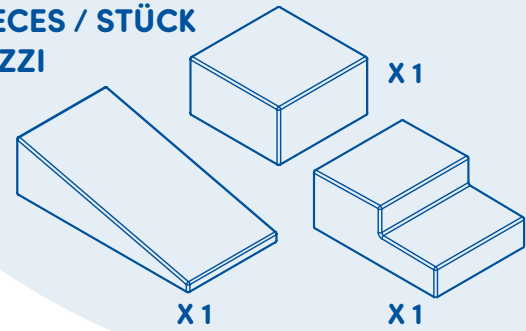

- 1** (EN): Cut open the packaging
CAUTION: Use scissors carefully to avoid cutting the shapes!
(FR): Découper l'emballage.
ATTENTION: Utiliser des ciseaux avec précaution pour éviter d'endommager les formes!
(DE): Die Verpackung aufschneiden.
ACHTUNG: Mit Vorsicht schneiden, um die Formen nicht zu beschädigen!
(ES): Cortar para abrir el envasado
PRECAUCIÓN: Utiliza las tijeras con cuidado; para evitar cortar las formas
(IT): Tagliare per aprire il confezionamento
PRECAUZIONE: Usa le forbici con cura per evitare di tagliare le forme!

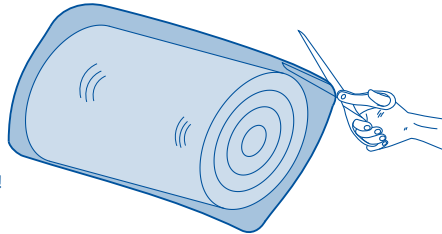

- 2** (EN): Foam shapes expands when opened
(FR): Les formes en mousse prennent de l'expansion après l'ouverture
(DE): Die Schaumstoff-Formen dehnen sich nach dem Öffnen aus
(ES): Las formas de espuma se expanden cuando se abren
(IT): Le forme di schiuma si espandono quando vengono aperte

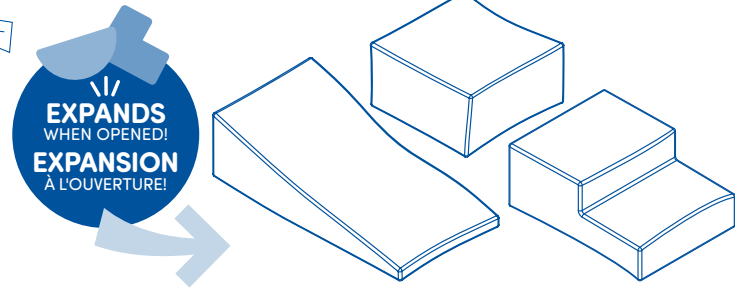

- 3** (EN): For the best results, leave the foam shapes to expand for at least 48 hours.
(FR): Pour des résultats optimaux, laisser les formes en mousse prendre de l'expansion pendant au moins 48 heures.
(DE): Für das beste Ergebnis die Schaumstoff-Formen mindestens 48 Stunden lang sich ausdehnen lassen.
(ES): Para obtener los mejores resultados, deja que las formas de espuma se expandan durante al menos 48 horas.
(IT): Per ottenere i migliori risultati, lasciare espandere le forme di schiuma per almeno 48 ore.

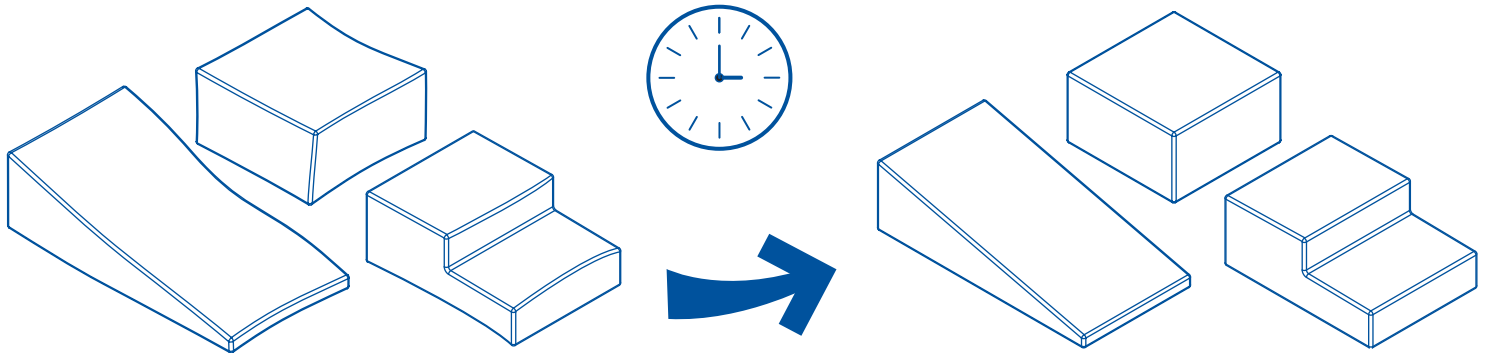

- 4** (EN): **Reshaping:** If the foam pieces do not achieve the desired shape after more than 48 hours, use a blow dryer (at a normal temperature) to correct the shapes.
- Keep the blow dryer 4 inches (10cm) from the foam pieces
 - Reshape the warmed foam pieces by hand
- (FR): **Remodelage des formes** : Si les formes en mousse ne reprennent pas la forme souhaitée après plus de 48 heures, utiliser un séchoir à cheveux (à une température normale) pour corriger les formes.
- Tenir le séchoir à cheveux à une distance de 10 cm (4 po) des formes en mousse.
 - Remodeler les formes en mousse chauffées à la main.
- (DE): **Nachformen**: Wenn die Schaumstoffteile nach mehr als 48 Stunden nicht die gewünschte Form angenommen haben, können die Teile mit einem Föhn (bei normaler Temperatur) nachgeformt werden.
- Den Föhn in einem Abstand von 10 cm zu den Schaumstoffteilen halten
 - Die erwärmten Schaumstoffteile mit der Hand nachformen
- (ES): **Remodelación**: Si las piezas de espuma no alcanzan la forma deseada después de más de 48 horas, utiliza un secador (a temperatura normal) para corregir las formas.
- Mantén el secador de pelo 4 pulgadas (10 cm) de las piezas de espuma
 - Remodelar las piezas de espuma calentadas a mano
- (IT): **Rimodellamento**: Se le parti in schiuma non raggiungono la forma desiderata dopo più di 48 ore, utilizzare un essiccatore (a temperatura normale) per correggere le forme.
- Tenere l'asciugacapelli 4 pollici (10 cm) fuori dai pezzi di schiuma
 - Riformare le parti in schiuma riscaldate a mano

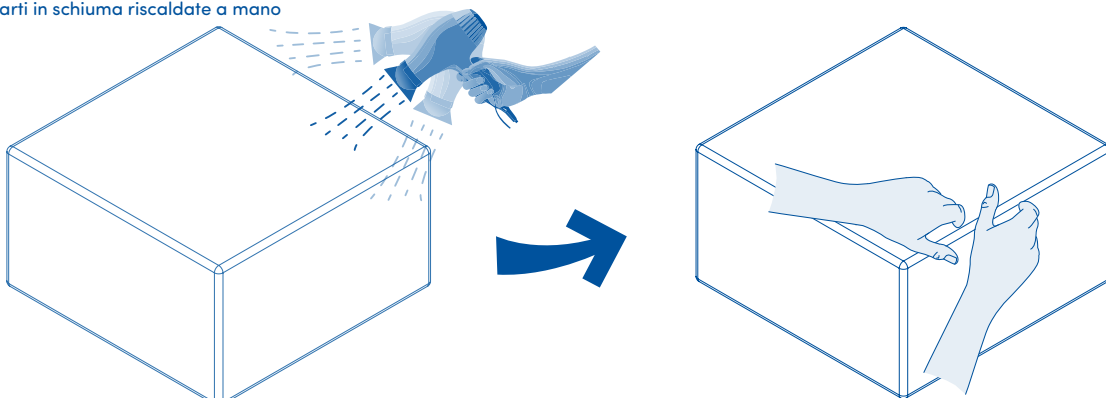

BT1848Z

5

(EN): Close the zippers and make sure the pull tabs are fully hidden beneath the lining to prevent children from unzipping the foam shapes.

(FR): Fermer la fermeture à glissière et veiller à dissimuler la tirette sous la couture pour éviter que les enfants ne retirent la housse.

(DE): Die Reißverschlüsse zuziehen und darauf achten, dass die Schieber vollständig unter dem Futter verschwindet, um zu verhindern, dass Kinder die Bezüge der Schaumstoff-Formen öffnen

(ES): Cierra las cremalleras y asegúrate de que las pestañas están completamente ocultas debajo del forro para evitar que los niños desabrochen las formas de espuma.

(IT): Chiudi le cerniere e assicurati che le linguette di presa siano completamente nascoste sotto la fodera per evitare che i bambini aprano le forme di schiuma.

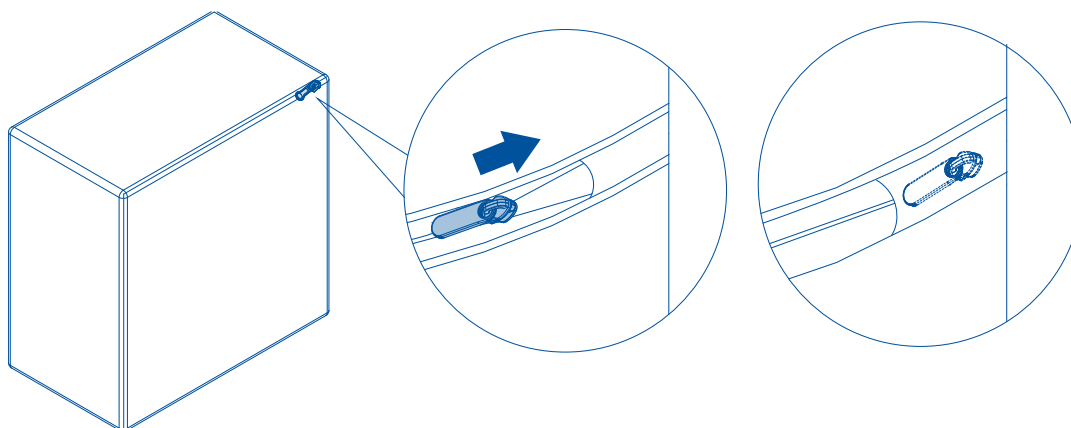

**FINAL / RÉSULTAT FINAL /
ENDERGEBNIS / FINAL / FINALE**

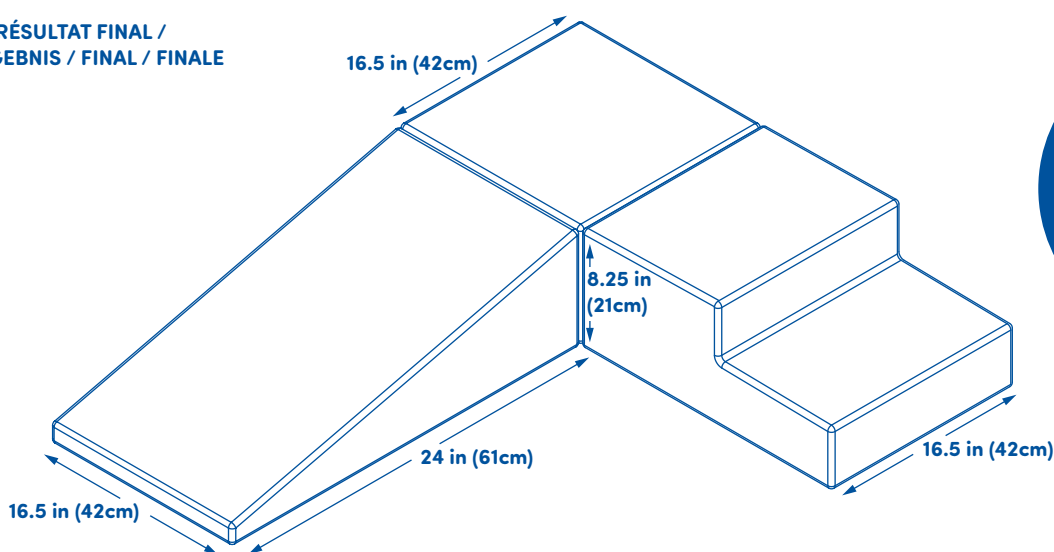

3

fun foam
shapes!
formes en
mousse
amusantes!

**WASHING INSTRUCTIONS / INSTRUCTIONS POUR LE LAVAGE /
WASCHANLEITUNG / INSTRUCCIONES DE LAVADO / ISTRUZIONI DI LAVAGGIO:**

(EN): Remove the covers
Do NOT wash the foam shapes
Machine-wash at max. 30°C/86°F
Do NOT bleach
Tumble dry on low
Do NOT iron
Do NOT dry clean

(FR): Retirer les housses
Ne PAS laver les formes en mousse
Laver à la machine à une température
maximale de 30°C (86 °F)
Ne PAS javelliser
Sécher par culbutage à basse température
Ne PAS repasser
Ne PAS nettoyer à sec

(DE): Bezüge abnehmen.
Die Schaumstoffformen NICHT waschen.
Maschinenwäsche bei max. 30°C.
NICHT bleichen.
Im Wäschetrockner bei niedriger
Temperatur trocknen.
NICHT bügeln.
NICHT chemisch reinigen.

(ES): Quitar las fundas
NO laves las formas de espuma
Lavado a máquina a 30°C máx./86 °F
NO blanquear
Secar en la secadora en modo lento
NO planchar
NO limpiar en seco

(IT): Rimuovere le coperture
NON lavare le forme di schiuma
Lavaggio in lavatrice a 30°C max./86 °F
NON SBIANCARE
Asciugare in asciugatrice in modalità lenta
NON STIRARE
NON lavare a secco

**OPTIONS FOR WRINKLE REMOVAL / OPTIONS POUR LE DÉFROISSAGE /
VERSCHIEDENE METHODEN ZUR FALTENTENTFERNUNG /
OPCIONES PARA LA ELIMINACIÓN DE ARRUGAS /
OPZIONI PER LA RIMOZIONE DELLE PIEGHE:**

- (EN):**
 - Wipe the cover with a damp washcloth and dry it with a blow dryer
 - Iron the cover with a steam iron without direct contact (do NOT use a dry iron)
 - For the best results, wash and dry the cover
- (FR):**
 - Essuyer la housse avec un linge mouillé et la sécher à l'aide d'un séchoir à cheveux
 - Repasser la housse avec un fer à vapeur sans contact direct avec le tissu (ne PAS utiliser un fer à repasser à sec)
 - Pour des résultats optimaux, laver et laisser sécher la housse
- (DE):**
 - Den Bezug mit einem feuchten Waschlappen abwischen und mit einem Föhn trocknen
 - Den Bezug ohne direkten Kontakt mit einem Dampfbügelisen bügeln (KEIN Trockenbügelleisen verwenden)
 - Für das beste Ergebnis den Bezug waschen und trocknen
- (ES):**
 - Limpia la cubierta con un paño húmedo y séquela con un secador de pelo
 - Planchar la cubierta con una plancha de vapor sin contacto directo (NO utilices una plancha seca)
 - Para obtener los mejores resultados, lavar y secar la cubierta
- (IT):**
 - Pulire la copertura con un panno umido e asciugare con un asciugacapelli
 - Stirare la copertura con un ferro da stiro a vapore senza contatto diretto (NON utilizzare un ferro da stiro asciutto)
 - Per ottenere i migliori risultati, lavare e asciugare la copertura

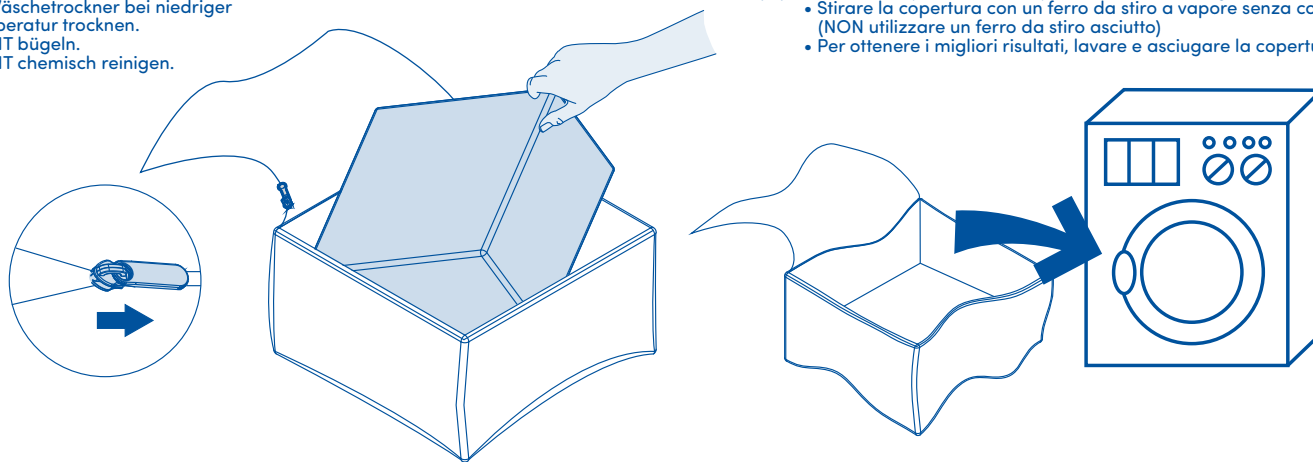

BT1848Z

HOW TO REPLACE THE COVERS AFTER WASHING THEM / REMISE EN PLACE DES HOUSSES APRÈS LE LAVAGE / AUFZIEHEN DES BEZUGS NACH DEM WASCHEN / CÓMO SUSTITUIR LAS FUNDAS DESPUÉS DE LAVARLAS / COME SOSTITUIRE LE FODERE DOPO IL LAVAGGIO:

(EN): When putting on a cover, pull on it with one hand and push the foam piece with the other. This helps when replacing a cover.

(FR): Pour remettre une housse en place, la tirer d'une main tout en poussant la forme en mousse avec l'autre main. Cette technique permet de remettre la housse en place.

(DE): Beim Aufziehen eines Bezuges mit einer Hand daran ziehen und mit der anderen Hand das Schaumstoffteil zusammendrücken. Das erleichtert das Auswechseln des Bezuges.

(ES): Al colocar una cubierta, tirarla con una mano y empujar la pieza de espuma con la otra. Esto ayuda a reemplazar una cubierta.

(IT): Quando si posiziona una coperta, tirarla con una mano e spingere dentro il pezzo di schiuma con l'altra. Questo aiuta a sostituire una coperta.

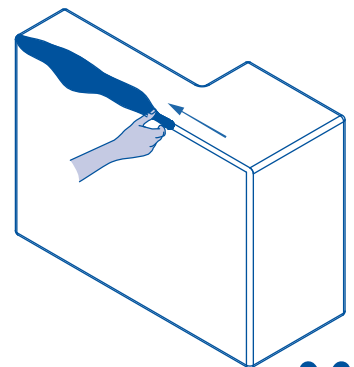
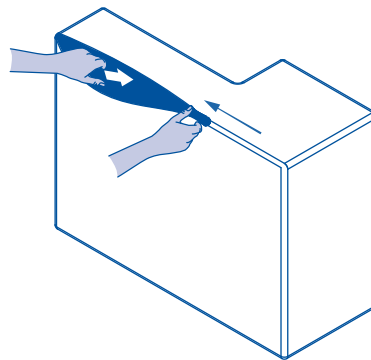
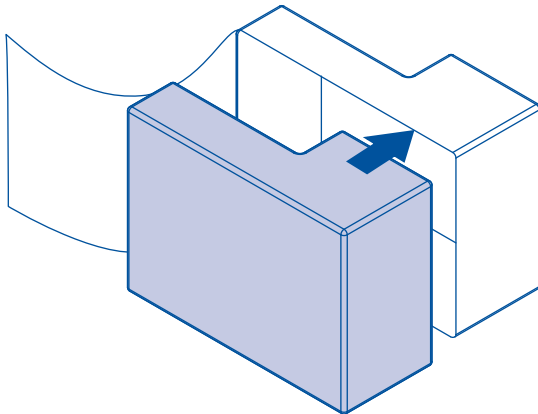
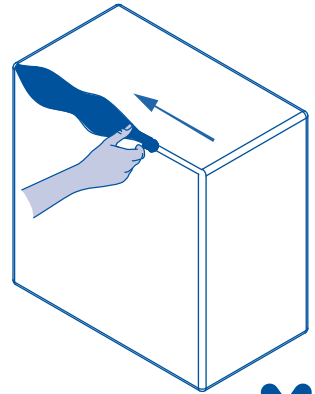
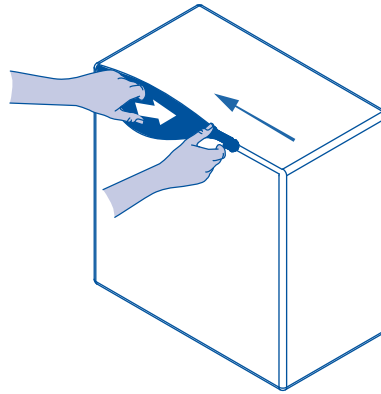
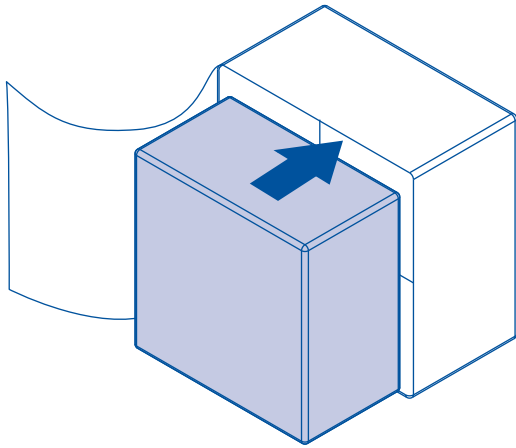
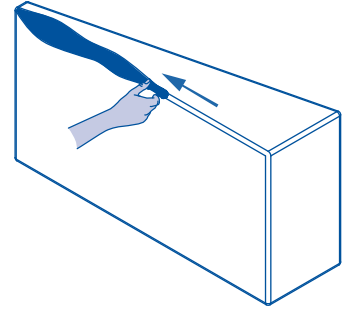
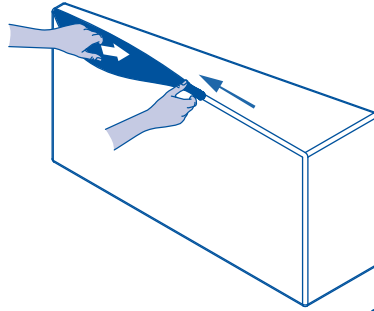
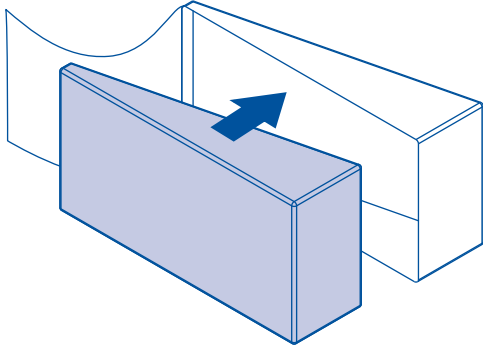

(EN): NOTE: WARNING! Keep away from fire and heat sources to avoid permanent damage to the product.

CAUTION: Adult Assembly required. Keep plastic bags out of children's reach during and after assembly.

(FR): REMARQUE: AVERTISSEMENT! Garder le produit loin du feu et des sources de chaleur pour éviter de l'endommager de manière permanente.

ATTENTION: L'assemblage doit être effectué par un adulte. Garder les sacs en plastique hors de la portée des enfants pendant et après l'assemblage.

(DE): HINWEIS: WARNUNG! Von Feuer und Wärmequellen fernhalten, um dauerhafte Schäden am Produkt zu vermeiden.

ACHTUNG: Montage durch Erwachsene erforderlich. Plastikbeutel während und nach der Montage außerhalb der Reichweite von Kindern aufbewahren.

(ES): NOTA: ADVERTENCIA! Mantener alejado del fuego y de fuentes de calor para evitar daños permanentes al producto.

PRECAUCIÓN: Se requiere montaje por adultos. Mantenga los bolsos de plástico fuera del alcance de los niños durante y después del montaje.

(IT): NOTA: ATTENZIONE! Tenere lontano da fonti di fuoco e calore per evitare danni permanenti al prodotto.

PRECAUZIONE: È necessario un assemblaggio fatto da adulti. Tenere i sacchetti di plastica fuori dalla portata dei bambini durante e dopo il montaggio.

(NL): WAARSCHUWING! Uit de buurt van open vuur en warmtebronnen houden om permanente schade aan het product te voorkomen.

VOORZICHTIG: Moet door een volwassene worden gemonteerd. Plastic zakken buiten bereik van kinderen houden gedurende en na de montage.

(DK): BEMÆRK: ADVARSEL! Holdes væk fra ild og varmekilder for at undgå permanent beskadigelse af produktet.

FORSIGTIG: Produktet skal samles af en voksen. Hold plastikposerne utilgængelige for børn under og efter samling.

(SE): OBS : VARNING! Håll borta från eld och värmekällor för att undvika permanenta produktskador.

VARNING: Montering av en vuxen krävs. Förvara plastpåsar utom räckhåll för barn under och efter monteringen.

(PL): WAGA: OSTRZEŻENIE! Nie zbliżać do ognia ani do źródeł ciepła, aby uniknąć trwałego uszkodzenia produktu.

PRZESTROGA: Montaż musi wykonać osoba dorosła. Podczas montażu i później należy dopilnować, aby dzieci nie miały dostępu do plastikowych torebek.

(GR): ΣΗΜΕΙΩΣΗ: ΠΡΟΕΙΔΟΠΟΙΗΣΗ! Κρατήστε μακριά από πηγές φωτιάς και θερμότητας για να αποφύγετε μόνιμες βλάβες στο προϊόν.

(AR): ملاحظة: تحذير! يحفظ المنتج بعيداً من أي مصدر نار أو حرارة تجنباً للتلحق. تنبيه: يقوم شخص بالغ بعملية التجميع وتحفظ الأكياس البلاستيكية بعيداً من متناول الأطفال أثناء عملية التجميع وبعد الانتهاء منها.

Please remove all packaging materials before giving to children. Veuillez retirer tout l'emballage avant de donner le produit à des enfants. Vor Übergabe an Kinder bitte sämtliches Verpackungsmaterial entfernen. Por favor quite todos los materiales del embalaje antes de darlo a los niños. Per favore rimuovi tutti i materiali dell'imballaggio prima di darlo ai bambini. Verwijder de verpakking voordat het product aan een kind wordt gegeven. Fjern alt emballagemateriale, inden det gives til børn. Ta bort all förpackningsmaterial innan du ger till barn. Przed podaniem dzieciom należy usunąć wszystkie materiały opakowaniowe. Αφαιρέστε όλα τα υλικά συσκευασίας πριν τα δώσετε σε παιδιά. يرجى إزالة جميع مواد التغليف والتعبئة قبل إعطائها للأطفال.

Please retain this information for future reference. Renseignements à conserver. Diese Information bitte aufbewahren. Guardar esta información para futuros. Istruzioni da conservare. Deze informatie goed bewaren. Opbevar disse oplysninger til fremtidig reference. Spara denna information för framtida referens. Prosimy o zachowanie tych informacji na przyszłość. Διατηρήστε αυτές τις πληροφορίες για μελλοντική αναφορά. الاحتفاظ بهذه المعلومات للرجوع إليها في المستقبل.

(AR): ملاحظة: تحذير!

BT1848Z

© 2025 MAISON BATTAT INC.
Manufactured for / Fabriqué pour Maison Battat Inc.
8440 Darnley Road, Montreal, P.Q. H4T 1M4
Designed by / conçu par Maison Battat Inc.
Battat®/MA is a registered trademark of /
est une marque de commerce de Maison Battat Inc.
Made in China. Fabriqué en Chine. Hergestellt in China.
Fabricado en China. Fabbriato in Cina. Gemaakt in China.

All Battat® products meet all US, Canadian and EN safety standards. Tous les produits Battat® sont conformes aux normes de sécurité Américaines, Canadiennes et EN. Colours may vary. Les couleurs peuvent varier. Farben können variieren. Los colores pueden variar. I colori possono variare. Kleuren kunnen variëren.



BT1848Z