

Certificate model name: RES 7 UP T2

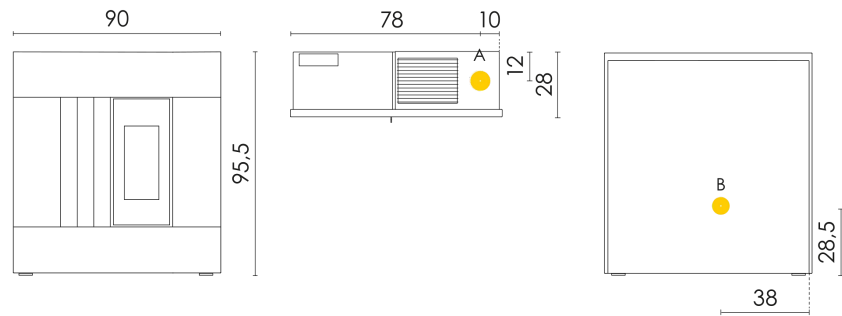

Stufe a pellet Air

DATOS TÉCNICOS

Potencia térmica (al mín-al máx)	kW	2,5 - 6,9
Potencia térmica introducida (al máx)	kW	7,8
Potencia útil con agua (al mín-al máx)	kW	- -
Eficiencia energética estacional	η_s [%]	85
Rendimiento útil (al mín-al máx)	%	90 - 89
Volumen calentable (al mín-al máx)	m ³	71 - 197
CO ₂ (al mín-al máx)	%	6,4 - 12,0
Emisiones CO (13% O ₂) (al mín-al máx)	mg/Nm ³	295 - 125
Emisiones OGC (13% O ₂) (al mín-al máx)	mg/Nm ³	2 - 2
Emisiones NOX (13% O ₂) (al mín-al máx)	mg/Nm ³	110 - 99
Contenido de polvos al 13% O ₂ (al mín-al máx)	mg/Nm ³	15 - 15
Combustible Pellet	mm	Ø6 L=3+40
Capacidad del depósito	kg	32
Consumo horario (al mín-al máx)	kg/h	0,6 - 1,6
Autonomía (al mín-al máx)	h	53 - 20
Tensión de alimentación y frecuencia	V-Hz	230-50
Consumo eléctrico en encendido	W	374
Consumo eléctrico en trabajo (al máx)	W	67
Depresión del tubo de salida de humos (al mín-al máx)	Pa	9 - 12
Masa de humos (al mín-al máx)	g/sec	3,0 - 4,6
Temperatura de humos en salida (al mín-al máx)	°C	109 - 177
Distancia al material comb. (detrás/lado/debajo)	mm	40 / 250 / 0
Distancia al material comb. (frontal/superior)	mm	600 / 750
Descarga de humos (A)	Ø mm	80
Entrada de aire combutente (B)	Ø mm	60
Salida canalización (C)	Ø mm	0
Canalizable hasta	m	0

PLUS

- Estufa hermética Airtight
- Puerta de hierro fundido
- Brasero Easy Start
- Sensores temperatura integrado
- Conexión al termostato externo
- Smart Heat
- Silent
- Wi-Fi e Bluetooth integradi
- Tanque de 32 kg

ACABADOS DISPONIBLES

7025061



Metal Antracita

EAN 8053859021674

CERTIFICACIONES

European standards
BImSchV 2015
Regensburg
München
Stuttgart
Aachen



A+

EN 16510-1:2022/
EN 16510-2-6:2022



PAQUETE ESTUFA

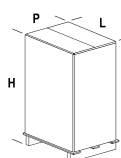

L (cm)	H (cm)	P (cm)
80	117	103
Volumen (m ³)	0,96	
Peso bruto (kg)	89	
Peso neto (kg)	77	

ALMACENAMIENTO



N° (max)
2

TRANSPORTE

