



Tocadiscos retro con radio DAB+/FM

Número de modelo: XR-179D-99

MANUAL DE INSTRUCCIONES

LISTA DE PARTES

Vista frontal y lateral

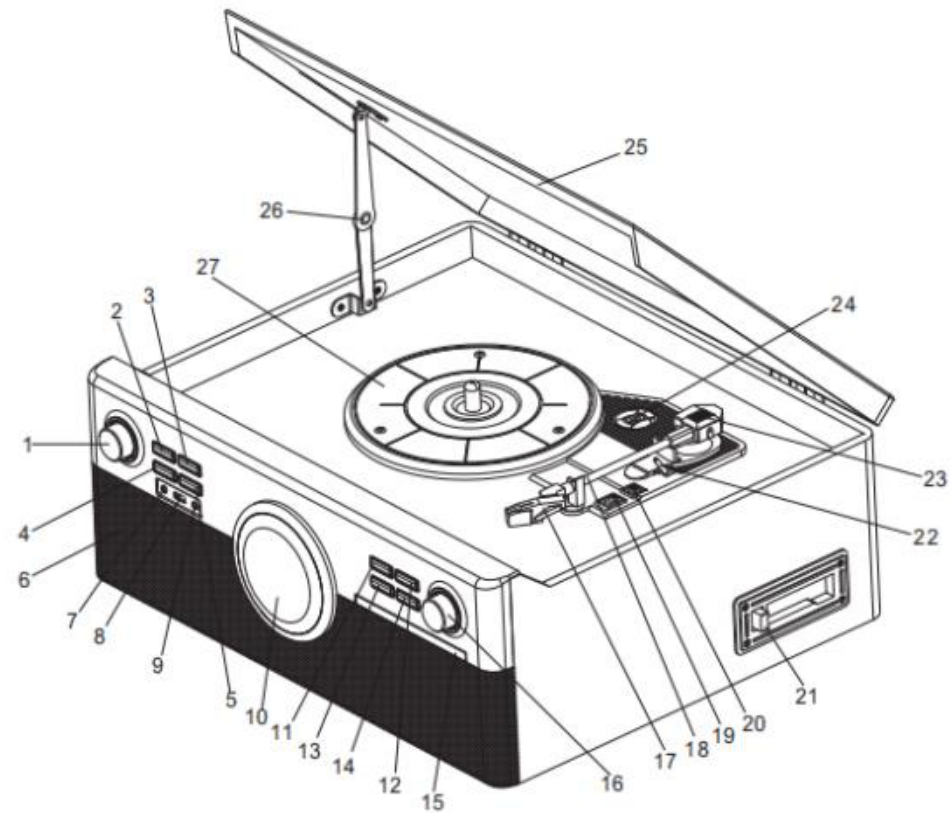

Vista trasera

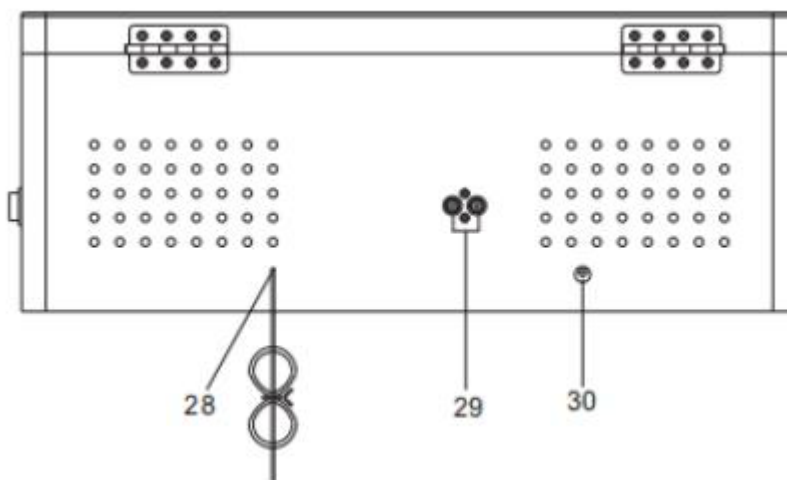

ES-1

- 1.Poder/fuente
- 2.REPETIR/PROGRAMAR
- 3.Anterior /saltar
- 4.Escanear / reproducir / pausar / ingresar
- 5.Siguiente/saltar
- 6.Altavoz estéreo
- Conector para auriculares de 7,3,5 mm
- 8.Puerto USB
- Conector AUX-IN de 9,3,5 mm
- 10.Pantalla LCD
- 11.Prestablecido
- 12.ABRIR/CERRAR
- 13.Parar/menú/información
- 14.GRABAR/BORRAR
- 15.Bandeja para discos compactos
- 16.Perilla de volumen
- 17.Aguja
- 18.Brazo fonocaptor
- 19.Interruptor de parada automática
- Interruptor de velocidad 20,33/45/78
- 21.Botón de expulsión de cinta
- 22.Palanca de señal
- 23.Peso del brazo tonificante
- Adaptador de 24,45 RPM
- 25.Cubierta del tocadiscos
- 26.Pestillo de soporte de la cubierta
- 27.Plato giratorio
- 28.Antena DAB+/FM
- 29.Conectores de salida RCA (izquierdo y derecho)
- 30.Conector de entrada de alimentación (CC 12 V 2 A)

Control remoto

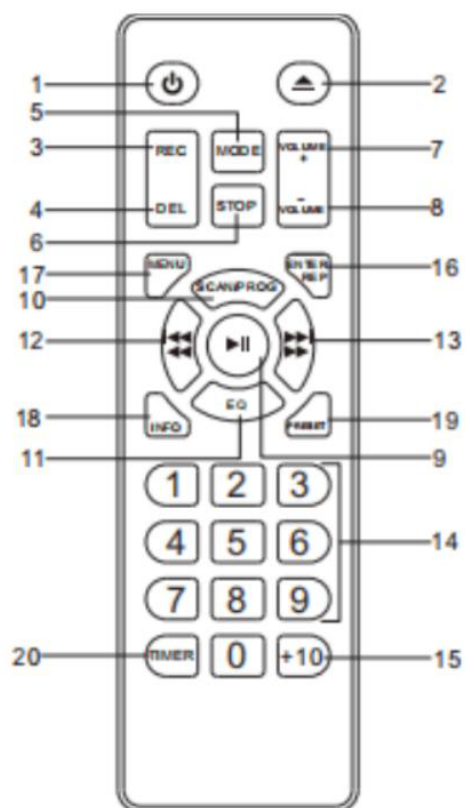

1. Interruptor de encendido/apagado
2. Botón de apertura/cierre de la bandeja de CD
3. Botón de grabación (REC)
4. Botón Eliminar (DEL)
5. Botón de modo
6. Botón de parada
7. Subir volumen
8. Bajar volumen
9. Botón Reproducir/Pausar
10. Botón ESCANEAR
11. Botón EQ
12. Botón de saltar/rebobinar
13. Botón saltar+/avance rápido
14. Teclado numérico
15. +10
16. Entrar
17. Botón de menú
18. Botón de información
19. Botón preestablecido
20. Botón del temporizador

EMPEZANDO

Antes de usarlo, retire el protector del lápiz óptico (cubierta de plástico blanca) tirando de él hacia afuera del frente del cartucho en la dirección de la flecha.



Configuración del sistema de visualización

1. Presione el botón de encendido/fuente (1) para encender el dispositivo. La pantalla se iluminará.
2. Mantenga presionado y presione el botón MENÚ(13). Luego presione el botón anterior o siguiente (3/5) hasta seleccionar "SISTEMA". Presione el botón anterior o siguiente nuevamente para seleccionar configuración de tiempo / alarmas / suspensión / ecualizador / idioma / retroiluminación / restablecimiento de fábrica / versión SW y presione ENTER (4) para seleccionar.
3. Luego, seleccione la hora configurada presionando ENTER, presione el botón anterior o siguiente para seleccionar configurar reloj/configurar fecha/configurar actualización automática/configurar 12 o 24 horas. Luego presione el botón ENTER para confirmar.
4. Si configura el reloj o la fecha, mantenga presionado el botón anterior o siguiente para configurar la hora y los minutos, luego presione el botón ENTER para confirmar.
5. Si configura la actualización automática, siga el procedimiento 2-3 anterior y seleccione la actualización automática. Luego presione el botón anterior o siguiente para seleccionar opciones como radio.
6. Si configura las alarmas, presione el botón anterior o siguiente para seleccionar la configuración de alarmas, luego seleccione activar o desactivar las alarmas y las alarmas 1 o 2. Configurar la hora de las alarmas después de seleccionar el modo de alarmas (Detalle / DAB+ / FM / zumbador) y configurar el volumen de las alarmas .
7. Si configura la suspensión, presione el botón anterior o siguiente para seleccionar suspensión y presione el botón ENTER para confirmar. Seleccione el temporizador de apagado 15/30/45/60/90 minutos y dormir.
8. Si configura el ecualizador, presione el botón anterior o siguiente para seleccionar el ecualizador y presione el botón ENTER para confirmar, seleccionando EQ plano / rock / clásico / jazz / pop / bajo / personalizado (seleccionando personalizado y presione el botón anterior o siguiente para seleccionar bajo o efecto de audio triple).
9. Si configura la luz de fondo, presione el botón anterior o siguiente para seleccionar la luz de fondo y presione el botón ENTER para confirmar, seleccionando el nivel de luz de fondo (alto/bajo/medio) y el tiempo de luz de fondo (10/20/30/45/60/ 90/120/180) Sec.

10. Si configura el restablecimiento de fábrica, presione el botón anterior o siguiente para seleccionar el restablecimiento de fábrica y presione el botón ENTER para confirmar, seleccione sí o no, elimine todas las configuraciones después de seleccionar el restablecimiento de fábrica (sí).
11. Si configura la versión SW, presione el botón anterior o siguiente para seleccionar la versión SW y presione el botón ENTER para confirmar. El sistema mostrará el mensaje de producción.

Modo fono (vinilo)

Abra la cubierta del tocadiscos

- Levante la cubierta del plato giratorio (25) completamente hasta que se detenga.
- Baje la cubierta lentamente hasta que encaje el pestillo. Si el pestillo no encaja, tire de la barra inferior con la mano.
- La tapa ahora permanecerá abierta.

Cierre la cubierta del tocadiscos

- Levante la tapa (25) completamente hasta que se detenga.
- El pestillo debe soltarse. Baje lentamente la cubierta. Si el pestillo no se suelta, empuje la barra inferior con la mano.
- Asegúrese de sujetar la tapa con cuidado para evitar pillarse los dedos al cerrarla.

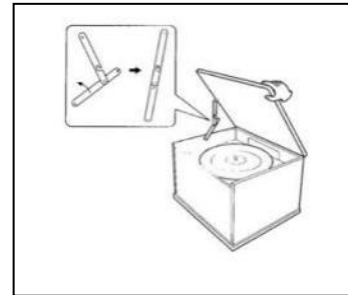

Consejos para discos de vinilo

- No toque las ranuras de los discos. Manipule los registros únicamente por los bordes o la etiqueta. Asegúrese de que sus manos estén limpias. El aceite de piel deteriorará gradualmente el registro.
- Mantenga sus registros alejados del polvo y guárdelos en un lugar seco y fresco.
- Mantenga sus discos en fundas cuando no los utilice para evitar el polvo y los rayones.
- Guarde los registros en posición vertical. Los registros almacenados horizontalmente se doblarán y deformarán.
- No guarde registros en la cajuela de un automóvil.
- Guarde los registros en un área con temperatura estable y baja humedad.
- Para limpiar, limpie suavemente la superficie con movimientos circulares utilizando un paño suave antiestático.

Reproducción de un disco de vinilo (!IMPORTANTE!)

Cuando utilice el tocadiscos, asegúrese de quitar el protector del lápiz óptico (2). debe deslizarse fácilmente fuera del conjunto de aguja del cartucho (1). Además, hacer asegúrese de soltar el bloqueo del brazo antes de usarlo y de asegurarlo nuevamente después de usarlo.

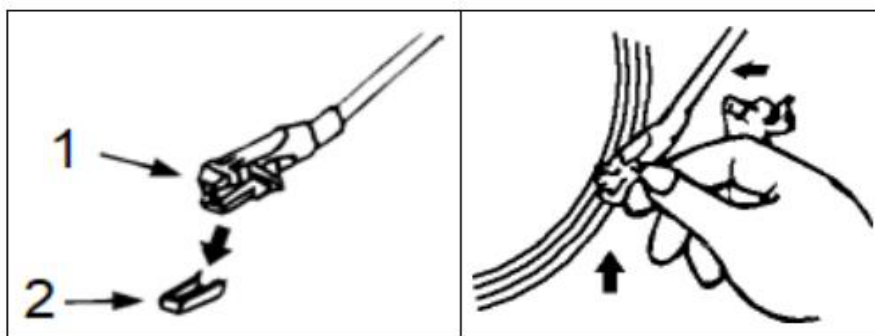

- Encienda la unidad y ajuste el volumen a un nivel apropiado.
- Gire la perilla de función a la posición PHONO.
- Coloque un disco en el plato giratorio y seleccione la velocidad de reproducción correcta: 33/45/78 rpm según el vinilo que se esté reproduciendo. Cuando reproduzca un disco de 45 rpm, utilice el adaptador de 45 rpm incluido.
- Configure el control de parada automática/manual: Coloque el interruptor de parada automática en ON para detener el giro del tocadiscos cuando termine la grabación. Si el interruptor está en APAGADO, el plato giratorio seguirá girando.
- Retire el protector del lápiz y desbloquee el bloqueo del brazo fonocaptor.
- Empuje la palanca de elevación hacia arriba para elevar el brazo fonocaptor y luego mueva suavemente el brazo fonocaptor hasta la posición deseada sobre el disco. El plato comenzará a girar cuando el brazo fonocaptor se mueva hacia el disco. Empuje la palanca de localización (22) hacia adelante para bajar el brazo lentamente a la posición deseada en el disco. El disco comenzará a reproducirse.
- Si el interruptor automático (20) se coloca en ON, el disco dejará de reproducirse automáticamente. Si está configurado en APAGADO, el registro no se detendrá automáticamente.
- Cuando termine la grabación, empuje la palanca de localización (22) hacia atrás para levantar el brazo fonocaptor y muévelo suavemente de nuevo a su posición de reposo.
- Cuando haya terminado de reproducir discos, active el bloqueo del brazo fonocaptor para protegerlo de movimientos accidentales. Desconéctalo de la fuente de alimentación si no lo vas a utilizar por un tiempo.

NOTA: Si su grabación se detiene antes de que termine la última pista, ajuste el interruptor Detener en APAGADO. Su disco ahora se reproducirá hasta el final, pero tendrá que detener la rotación del tocadiscos manualmente.

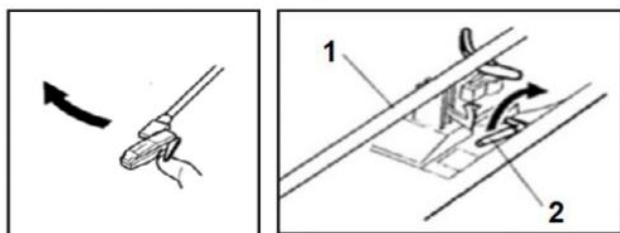

1. Tone Arm / 2. Cue-lever

DISCOS COMPACTOS

- Este tocadiscos es compatible con CD de audio convencionales y discos CD-R y CD-RW correctamente finalizados.
- Coloque siempre el disco en la bandeja de discos con la cara de la etiqueta hacia arriba. (Los discos compactos se pueden reproducir o grabar en una sola cara).
- Para sacar el disco de su estuche de almacenamiento, presione hacia abajo en el centro del estuche y levante el disco, sosteniéndolo con cuidado por los bordes. Si el disco se ensucia, limpie la superficie con un movimiento circular desde el centro hacia afuera con un paño suave y seco.

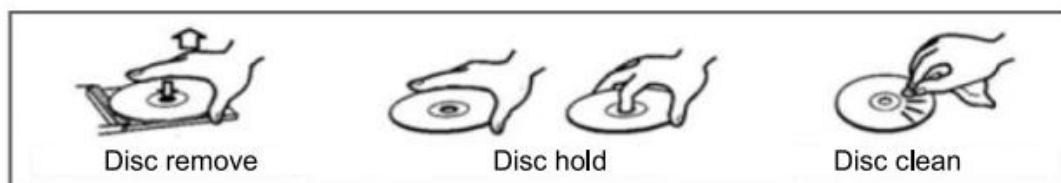

- Nunca utilice productos químicos como aerosoles para discos, aerosoles o líquidos antiestáticos, benceno o diluyentes para limpiar el disco. Estos productos químicos causarán daños irreparables a la superficie plástica del disco.
- Coloque el disco nuevamente en su estuche después de usarlo para evitar el polvo y los rayones.
- No exponga los discos a la luz solar directa ni a altas temperaturas durante períodos prolongados. La exposición prolongada a altas temperaturas deformará el disco.
- La reproducción de discos deformados puede dañar la unidad.
- No se recomienda el uso de discos imprimibles con esta unidad ya que el lado de la etiqueta puede estar pegajoso y dañar la unidad.
- No utilice spray protector en los discos.
- No escriba en discos con bolígrafo o bolígrafos de punta dura. Utilice únicamente rotuladores con punta de aceite.
- No utilice estabilizadores. El uso de estabilizadores de CD disponibles comercialmente puede causar daños a esta unidad.
- No utilice CD con forma irregular ya que pueden dañar la unidad.

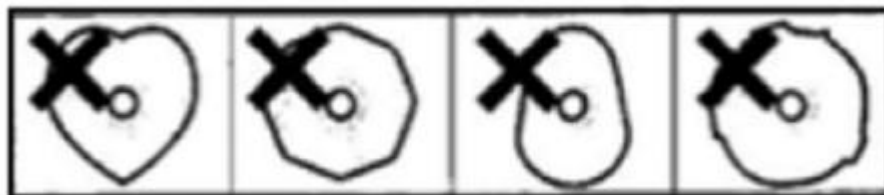

Reproducir un CD

- Encienda la unidad presionando el botón de encendido. Coloque la perilla de función en CD.

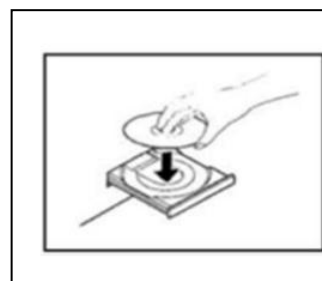

- Coloque un disco en la bandeja con la etiqueta impresa enfrentando.
- Presione el botón ABRIR/CERRAR (12)(▲) para cerrar la bandeja.
- El número total de pistas aparecerá en la pantalla de visualización.
- El sistema iniciará la reproducción automáticamente después de varios segundos, o presione el botón REPRODUCIR/PAUSA (4)(▶ II) para iniciar la reproducción.
- La reproducción del disco comienza desde la primera pista y el indicador PLAY se iluminará.
- Durante la reproducción, el número de la pista que se está reproduciendo se mostrará en la pantalla.
- Gire la perilla de volumen para ajustar el volumen.
- Presione el botón REPRODUCIR/PAUSA (4)(▶ II) durante la reproducción. La reproducción se detendrá en la posición actual.
- Para reanudar la reproducción, presione el botón REPRODUCIR/PAUSA (4) (▶ II) nuevamente.
- Presione el botón STOP (13)(■) para detener la reproducción.

NOTA:

- No coloque más de un disco en la bandeja a la vez.
- El disco debe colocarse en el centro de la bandeja del disco.
- Si el disco no está insertado correctamente, es posible que no sea posible sacarlo una vez que se haya cerrado.
- No fuerce la bandeja con la mano al abrirla y cerrarla.

Para saltar a la pista siguiente o anterior

- Durante la reproducción, presione repetidamente los botones SIGUIENTE/ANTERIOR (5/3) (12/13 on remote) hasta encontrar la pista deseada. La pista seleccionada se reproducirá desde el principio.
- En el modo STOP, presione los botones SIGUIENTE/ANTERIOR(5/3) (12/13 on remote) repetidamente hasta encontrar la pista deseada. Presione el botón REPRODUCIR/PAUSA (4) (9 on remote) para iniciar la reproducción desde la pista seleccionada.
- Cuando se presiona el botón ANTERIOR (3) (12 on remote) durante la reproducción, la pista que se está reproduciendo se reiniciará desde el principio. Para volver al principio de la pista anterior, presione el botón ANTERIOR (3) (12 on remote) dos veces.

Buscar parte de una pista

- Durante la reproducción, mantenga presionados los botones SIGUIENTE o ANTERIOR (5/3) (12/13 on remote) para avanzar/retroceder rápidamente, luego suéltelos cuando encuentre la sección deseada.

Función de repetición

Presione REPEAT/PROG para activar esta función. Todas las pistas se pueden reproducir en modo diferente de la siguiente manera:

- Repetir todo: puede escuchar las pistas o carpetas deseadas repetidamente con esta función.
- Repetir uno: puede escuchar la pista deseada repetidamente con esta función

- Reproducción aleatoria: puede escuchar todas las pistas o carpetas en orden aleatorio mediante esta función.

Función del programa

Se pueden programar hasta 99 pistas para mp3 (20 pistas de CD) y reproducirlas en el orden deseado. Antes de usarlo, asegúrese de que el sistema esté en modo de parada.

1. Vaya al modo CD y presione ■(13) para detener la reproducción del CD.
2. Presione el botón PROG (2). Aparecerá "PROG" en la pantalla. Además, indicará el número de programa y los dígitos del número de pista que se programará.
3. Seleccionar la pista deseada presionando SALTAR ARRIBA/ABAJO (3/5)
4. Presione el BOTÓN PROGRAMA (2) para almacenar la pista en la memoria.
5. Repita los pasos 3 y 4 para ingresar pistas adicionales en la memoria si es necesario.
6. Cuando se hayan programado todas las pistas deseadas, presione el botón REPRODUCIR/PAUSA(4) para reproducir el disco en el orden asignado.
7. Para borrar el orden del archivo programado, presione el botón detener de nuevo.

Modo USB

Reproducción USB

- Encienda la unidad y ajuste el volumen a un nivel apropiado.
- Inserte un dispositivo USB en el puerto USB, asegurándose de insertarlo recto sin doblarlo.

Gire la perilla de función a la posición USB.

Controles de reproducción

- Para pausar la reproducción, presione el botón REPRODUCIR/PAUSAR (4) (9 on remoto) una vez para detener la reproducción. Presiónelo nuevamente para continuar la reproducción.
- Para reproducir la pista anterior, presione (3) (12 on remoto) una vez o manténgalo presionado continuamente para avanzar rápidamente a través de las pistas anteriores.
- Para reproducir la siguiente pista, presione (5) (13 on remoto) una vez o manténgalo presionado continuamente para avanzar rápidamente por las pistas.
- Para detener la reproducción de la pista de música, presione el botón STOP(13).

Grabación en una unidad flash USB

Este equipo tiene la capacidad de codificar sus medios musicales tradicionales (discos de vinilo, cintas de casete, audio Bluetooth, radio o CD) en formato digital y grabarlos en un dispositivo USB como archivos MP3.

- Inserte un dispositivo de almacenamiento (memoria USB) en la ranura USB.
- Prepare sus medios de música tradicionales para la reproducción: coloque el cable en el tocadiscos, inserte una cinta de casete en la ranura para casetes, en SERA CD en un reproductor de CD o conecte un medio de grabación diferente a la toma AUXIN. Coloque el interruptor de función en la función adecuada: PHONO, CD, TAPERADIO (FM/DAB+), BT o AUX.

- Presione el botón RECORD (14) para iniciar la grabación.
- Presione el botón STOP para detener la grabación. Las pistas de música se guardarán directamente en la unidad flash USB como archivos MP3.

NOTA: Si está grabando a través de un casete, asegúrese de que no haya ningún cable AUX IN conectado a la toma AUX.

Silenciar el volumen también silenciará el registro. La disminución o el aumento del volumen no tiene ningún impacto en el registro. La velocidad de grabación es 1:1. La grabación tardará tanto como reproducir el disco, la cinta de casete o el CD. El formato de grabación está preestablecido en MP3 con una velocidad de bits de 128 kbps.

ELIMINAR DEL USB

Para eliminar un archivo de su dispositivo de almacenamiento multimedia, en el modo de parada, primero seleccione la pista usando los botones (3) (12 on remoto) o (5) (13 on remoto). También puede eliminar una pista mientras se reproduce en modo de reproducción. Mantenga presionado el botón REC/DEL hasta que el indicador DEL parpadee en la pantalla. Puede elegir entre eliminar un archivo, una carpeta o todos presionando (3) (12 on remoto) o (5) (13 on remoto). Luego presione el botón REC/DEL nuevamente y el archivo se eliminará.

Modo inalámbrico:

Reproducción por Bluetooth

Seleccione el interruptor de fuente a "Bluetooth". Luego debe encender su teléfono u otro dispositivo multimedia e iniciar la función de búsqueda de Bluetooth. El operador recibirá el número de identificación de Bluetooth para "INVES XR-179D-99", cuando su dispositivo Bluetooth esté conectado, el altavoz emitirá un pitido.

Seleccione los botones , (5) (3) o (4) (13), que pueden pausar/interrumpir la reproducción o detener las canciones. Para salir de la función, cambie la fuente o presione POWER para poner el dispositivo en espera.

Atención: si reinicia la máquina, debe repetir esos pasos para reiniciar la función

Bluetooth. En la situación de la función Bluetooth, no está disponible para la función

manos libres. El último dispositivo conectado se conecta automáticamente.

Modo cinta

Consejos para la cinta de casete

- Las cintas de metal y cromo (cobalto) tienen orificios de identificación.
- Use su dedo o un lápiz para girar el centro de la cinta del casete y quitar la cinta floja.
- Evite tocar la cinta. Las huellas dactilares atraen el polvo y la suciedad.
- Evite dejar caer los casetes o someterlos a golpes o fuerza excesivos

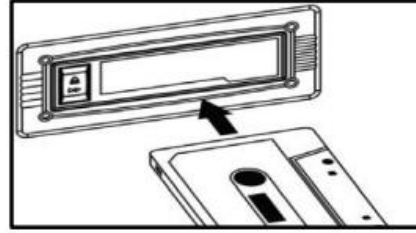

IMPORTANTE al utilizar la platina de cassette:

- Asegúrese de insertar el cassette en la dirección correcta.
- Para evitar dañar el cassette, recomendamos encarecidamente sacarlo del equipo después de reproducirlo.

Reproducir un cassette

Encienda la unidad y ajuste el volumen a un nivel apropiado. Gire la perilla de función a **Cassette**. Inserte una cinta pregrabada en la ranura del cassette con el lado de la cinta hacia la derecha. Al presionar ligeramente, la cinta se deslizará en su lugar y comenzará a reproducirse automáticamente.

NOTA: Para avanzar rápidamente la cinta, presione el botón de expulsión de cinta (21) hasta la mitad mientras se reproduce el cassette. Para reanudar la reproducción normal, suelte el botón. Para detener la reproducción, presione el botón por completo. La reproducción se detendrá y el cassette será expulsado.

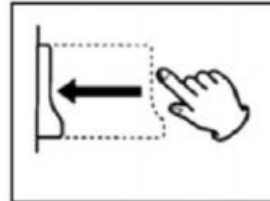
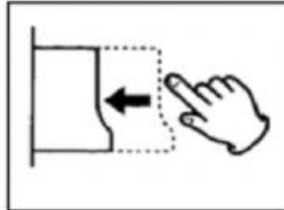

Modo auxiliar

Reproducir música desde una entrada AUX

Encienda la unidad presionando el botón de Encendido. Configure la fuente en **AUX**. Conecte un extremo del cable AUX-IN de 3,5 mm (no incluido) al conector AUX-IN de 3,5 mm en el panel frontal de la unidad y el otro extremo a su dispositivo de audio (reproductor de CD, tableta, Reproductor de MP3, teléfono inteligente, etc.) Conector AUX. Presione **PLAY** en la fuente de audio externa.

NOTA: La salida de volumen se ve afectada por el nivel de volumen de la fuente. Asegúrese de que el volumen de la fuente esté configurado en aproximadamente 70-80% para evitar la distorsión del sonido. La reproducción no se puede controlar desde el panel frontal cuando se usa el modo AUX IN. La reproducción debe controlarse desde su dispositivo de audio conectado.

Conexión a auriculares

Ajuste el volumen a un nivel apropiado antes de ponerse los auriculares. Conecte el conector para auriculares de 3,5 mm a la toma para auriculares.

Conexión a un amplificador externo

Esta función le permite reproducir música en un tocadiscos a través de un amplificador o altavoces externos. Necesitará un cable RCA para realizar esta conexión (no incluido). Conecte un extremo de los conectores RCA rojo y blanco a los puertos LINE OUT (29) en la parte posterior del XR-179D-99 y el otro extremo a los enchufes R (rojo) y L (blanco) en la parte posterior del amplificador o altavoces externos.

Modo de radio

FUNCIONAMIENTO DE RADIO DAB+/FM Este dispositivo viene suministrado con una antena DAB+/FM. Antes del primer uso, retire la brida de plástico negro que sujeta la antena. Mantenga todos los dispositivos digitales o teléfonos móviles alejados de la antena, ya que esto puede provocar interferencias en la recepción. Es posible que sea necesario reposicionar la antena si mueve el dispositivo a una nueva ubicación. Encienda el interruptor de encendido para seleccionar FM o DAB+. (1) Presione el botón SCAN (4) para buscar la estación de radio deseada mientras ajusta la ubicación de la antena para obtener la mejor recepción.

Sintonización automática de FM

Durante el modo de funcionamiento de FM, presione el BOTÓN MENÚ, luego presione el botón SCAN hasta seleccionar "escaneo" o presione y mantenga presionada la tecla anterior o siguiente. Presione el botón SCAN y el dispositivo escanea todas las estaciones de FM.

Información del sistema de datos de radio

Durante el modo FM, presione el botón INFO para mostrar información, número de programa/tipo de programa/intensidad de la señal/hora y fecha.

Recepción FM mono y FM estéreo

La recepción estéreo es posible cuando la emisora FM sintonizada transmite en estéreo. Presione el botón MENÚ hasta seleccionar "CONFIGURACIÓN DE AUDIO". luego presione el botón anterior o siguiente para seleccionar entre MONO FORZADO o ESTÉREO PERMITIDO.

Sintonización automática de DAB+

Mantenga presionado el botón de menú para seleccionar la búsqueda de estaciones. Presione el botón SCAN para comenzar a buscar las estaciones DAB+.

Sintonización manual

Presione el botón anterior o siguiente. La estación encontrará manualmente la estación deseada. Durante la recepción DAB+, presione el botón INFO para mostrar información de la estación DAB+ en la pantalla. Tipo de programa/número de programa/rango de frecuencia/intensidad de la señal/hora y fecha, etc.

Memoria presintonizada FM/DAB+

Cuando seleccione la estación deseada, presione y mantenga presionado el botón PRESET (11) durante 2 segundos. La pantalla muestra "Preset Store 1: (Empty)". Presione el botón anterior o siguiente para seleccionar el número de presintonía deseado, luego presione y mantenga presionado el botón Enter para almacenar la estación.

Función de espera

Presione el botón de ENCENDIDO para ingresar instantáneamente al modo de espera. La unidad entrará en modo de espera automáticamente después de 15 minutos sin reproducir música. Presione el botón POWER (1) y se encenderá nuevamente. Presione cualquier otro botón y la pantalla se iluminará durante unos segundos.

Preguntas frecuentes

El dispositivo no se enciende

→Asegúrese de que el cable de alimentación de la unidad esté conectado a una toma de corriente adecuada y que el enchufe de pared esté encendido.

No hay sonido

→Gire la perilla de encendido/volumen en el sentido de las agujas del reloj para aumentar el volumen.

La cinta de casete no se reproduce.

→Asegúrese de que la perilla de función esté configurada en la función deseada. Asegúrese de que esté correctamente insertado.

El disco de vinilo no se reproduce.

→Asegúrese de que la perilla de función esté configurada en la función deseada. Asegúrate de haber seleccionado la velocidad correcta (33, 45 o 78 RPM).

No se reproducirá nada a través de la conexión AUX IN

→Asegúrese de que el cable esté firmemente conectado y verifique que el dispositivo externo esté limpio y sin daños. Verifique que la perilla de función esté configurada en la función deseada. Verifique que el volumen del dispositivo externo esté entre 70 y 80 %.

No se reproducirá nada a través del dispositivo USB

→Asegúrese de que el dispositivo de memoria esté correctamente insertado en el puerto USB y se selecciona la función correcta. Es posible que sea necesario formatear los medios.

NOTA: Si no se puede lograr el funcionamiento normal, desenchufe el cable de alimentación del a la toma de corriente y vuelva a enchufarla.

Especificaciones técnicas

ESPECIFICACIONES	VALOR
Alimentación	
Potencia de entrada	12V=2.0A
Dimensiones	478x415x200mm
Amplificador y altavoz	
Potencia de salida	2x14W
Altavoz	4Ω 15W(2 unidades)
Sintonizador	
Gama de frecuencia FM	88MHz-108MHz
Gama de frecuencia DAB+	174.928-239.200MKHz
USB	
Capacidad máxima	32GB
Sistema de reproducción de archivos	FAT32
Formato de reproducción de archivos	MP3,WMA
Formato de grabación de archivos	MP3
CD	CD-DA/CD-R/ CD-RW/MP3/WMA
Tocadiscos	
Tipo de cartucho	Cartucho estereo de ceramica
Velocidad	331/3,45,78 RPM
BT	
BT versión	V5.0
Distancia	Zonas abiertas de 10m
BT frecuencia	2402~ 2480MHz
Información ERP	
Consumo de energía en modo de	0.88W



La directiva europea 2012/19/UE sobre Residuos de Aparatos Eléctricos y Electrónicos (RAEE), requiere que los electrodomésticos antiguos no sean desechados en los contenedores municipales de uso general.



Los aparatos antiguos deben ser recogidos por separado para optimizar la recuperación y el reciclaje de los materiales que contienen y reducir el impacto en la salud humana y el medioambiente. El "contenedor de basura" tachado que aparece en el producto le recuerda que tiene la obligación de desecharlo de manera que sea recogido por separado,



El simbolo indica un equipo de clase II



El simbolo indica una corriente altera (CA)



Solo para uso en interiores



El simbolo indica que la corriente directa

DECLARACIÓN UE DE CONFORMIDAD



Nosotros, **El Corte Inglés con domicilio social en C/ Hermosilla 112, 28009 Madrid (España) y N.I.F. A28017895** declaramos bajo nuestra responsabilidad que el producto de la marca **INVES 10205263:**



a la que hace referencia esta declaración es conforme con los requisitos esenciales y otras disposiciones relevantes de la **Directiva RED (2014/53/UE)**.

El producto cumple con las siguientes normas y/u otros documentos normativos:

This product is in conformity with the following standards and/or other normative documents:

Article 3.1(a) Safety

EN IEC 62368-1: 2020+A11:2020

Article 3.1(a)Health

EN 50663:2017

EN 62479: 2010

Article 3.1(b)EMC

ETSI EN 301 489-1 V2.2.3 (2019-11)

ETSI EN 301 489-17 V3.2.4 (2020-09)

EN55032:2015+A11:2020+A1:2020

EN55035:2017+A11:2021

EN IEC 61000-3-2: 2019+A1:2021

EN61000-3-3:2013+A1:2019+A2:2021

Article 3.2 Radio

ETSI EN 300 345-1 V1.1.1 (2019-06)

ETSI EN 300 345-3 V1.1.1 (2021-06)

ETSI EN 300 345-4 V1.1.1 (2021-06)

ETSI EN 300 328 V2.2.2 (2019-07)

EL CORTE INGLÉS S.A., conservará el expediente técnico completo que estará disponible a previa solicitud.

Firmado en nombre de **El Corte Inglés S.A.:**

Antonio García Montero

Director Dpto. Calidad y Seguridad de Producto



Retro Turntable With DAB+/FM Radio

Model Number:XR-179D-99

INSTRUCTION MANUAL

PARTS LIST

Front and side view

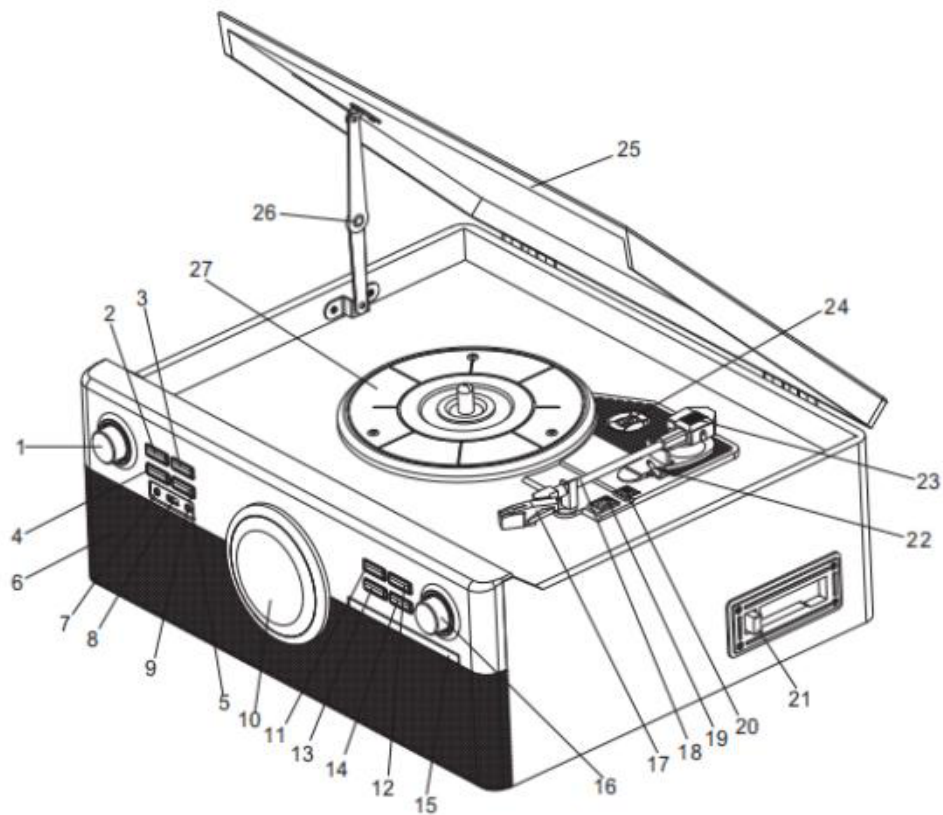

Back view

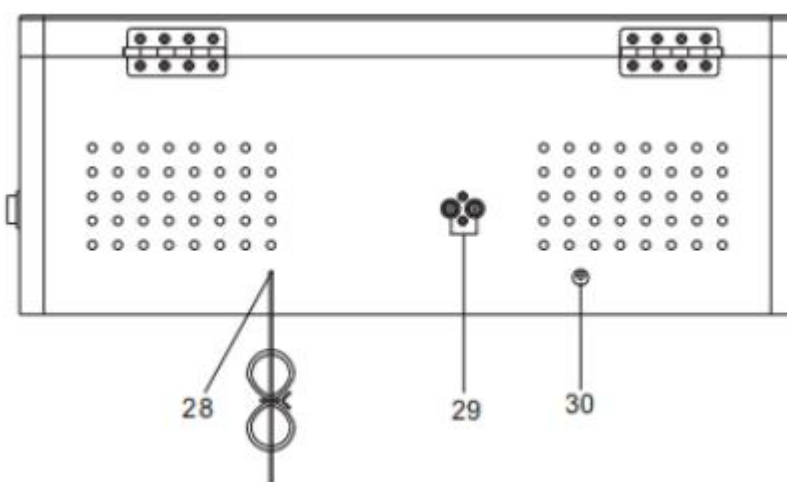

- 1.Power / source
- 2.REPEAT/PROG
- 3.Previous /skip
- 4.Scan / play / pause / enter
- 5.Next/skip
- 6.Stereo speaker
- 7.3.5mm Headphone jack
- 8.USB port
- 9.3.5mm AUX-IN jack
- 10.LCD Display
- 11.Preset
- 12.OPEN/CLOSE
- 13.Stop / menu / info
- 14.REC/DEL
- 15.Compact disc tray
- 16.Volume knob
- 17.Needle
- 18.Tone arm
- 19.Auto stop switch
- 20.33/45/78 speed switch
- 21.Tape eject button
- 22.Cue lever
- 23.Tone arm weight
- 24.45 RPM adaptor
- 25.Turntable cover
- 26.Cover support latch
- 27.Turntable platter
- 28.DAB+/FM antenna
- 29.RCA output jacks (left & right)
- 30.Power input jack(DC 12 V 2 A)

Remote control

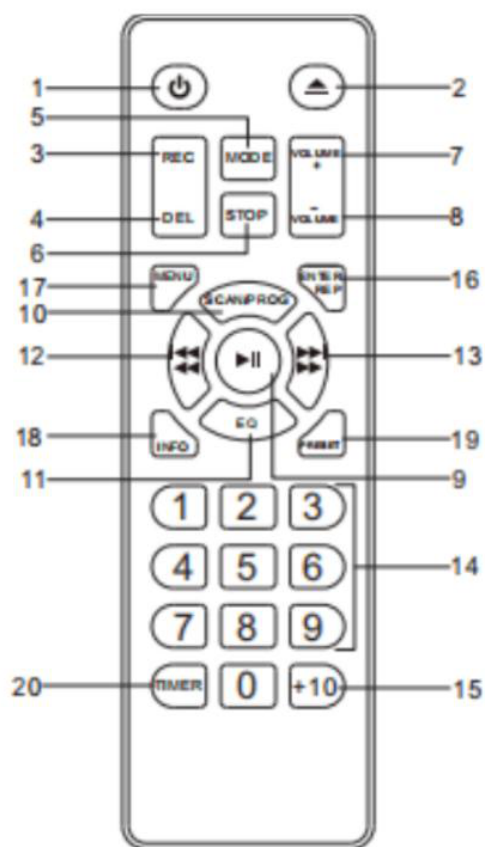

- 1.ON / OFF switch
- 2.CD tray open/close button
- 3.Record (REC) button
- 4.Delete (DEL) button
- 5.Mode button
- 6.Stop button
- 7.Volume up
- 8.Volume down
- 9.Play / Pause button
- 10.SCAN button
- 11.EQ button
- 12.Skip-/Rewind button
- 13.Skip+ /Fast forward button
- 14.Numeric keyboard
- 15.+10
- 16.Enter
- 17.Menu button
- 18.Info button
- 19.Preset button
- 20.Timer button

GETTING STARTED

Before use, detach stylus guard (white plastic cover) by pulling it straight off the front of the cartridge in the direction of the arrow.



Setting the display system

1. Press the power/source (1) button to power the device on. The display will light up.
2. Hold and Press the MENU(13) button. Then press the previous or next button (3/5) until select the "SYSTEM". Press previous or next button again to select time set up / alarms / sleep / equalizer / language / back light/factory reset / SW version and press ENTER (4) to select.
3. Then selecting time set up by press ENTER, press the previous or next button to select set clock/ set date/ set auto update/set 12or 24 hours. Then press the ENTER button to confirm.
4. If setting clock or date, keep press the previous or next button to set hour & minutes, then press the ENTER button to confirm.
5. If setting the Auto-Updating, follow the above procedure 2-3 and select auto update. Then press the previous or next button to select options like radio.
6. If setting the alarms, press the previous or next button to select alarms set up then select alarms on or off and alarms 1 or 2. Setting alarms time after select alarms mode (Detail / DAB+ / FM / buzzer) and setting alarms volume.
7. If setting the sleep, press the previous or next button to select sleep and press ENTER button to confirm. Selecting sleep timer 15/30/45/60/90 minute and sleep off.
8. If setting equalizer, press the previous or next button to select equalizer and press ENTER button to confirm, selecting EQ flat / rock / classic / jazz/ pop / bass / custom (selecting custom and press the previous or next button to select bass or treble audio effect).
9. If setting the back light, press the previous or next button to select back light and press the ENTER button to confirm, selecting backlight level (high/low/medium) and backlight time (10/20/30/45/60/90/120/180) Sec.
10. If setting the factory reset, press the previous or next button to select factory reset and press ENTER button to confirm, select yes or no, delete all setting after select factory reset (yes).
11. If setting the SW version, press the previous or next button to select SW Version and press ENTER button to confirm. the system will be showed the production message.

Phono mode (Vinyl)

Open the Turntable Cover

- Lift the Turntable cover (25) all the way up until it stops.
- Lower the cover slowly until the latch engages.
If the latch does not engage, pull the lower bar by hand.
- The cover will now stay open.

Close the Turntable Cover

- Lift the cover (25) all the way up until it stops.
- The latch should disengage. Slowly lower the cover. If the latch does not disengage, push out the lower bar by hand.
- Make sure you hold the cover carefully to avoid pinching your fingers as it closes.

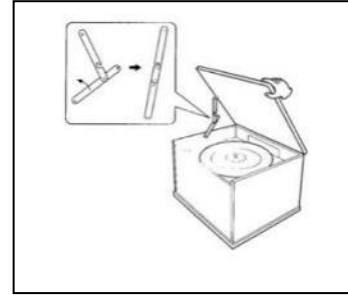

Vinyl records hints

- Do not touch the records grooves. Only handle records by their edges or the label.
Ensure that your hands are clean. Skin oil will gradually deteriorate the record.
- Keep your records away from dust and store in a dry, cool place.
- Keep your records in sleeves when not in use to avoid dust and scratches.
- Store records upright. Records stored horizontally will bend and warp.
- Do not store records in the trunk of a car.
- Store records in an area with a stable temperature and low humidity.
- To clean, gently wipe the surface in a circular motion using a soft anti-static cloth.

Playing a vinyl record (!IMPORTANT !)

When using the turntable, make sure to remove the stylus protector (2). It should easily slide off the cartridge stylus assembly (1). Furthermore, make sure to unclip the tone arm lock before use and to secure it again after use.

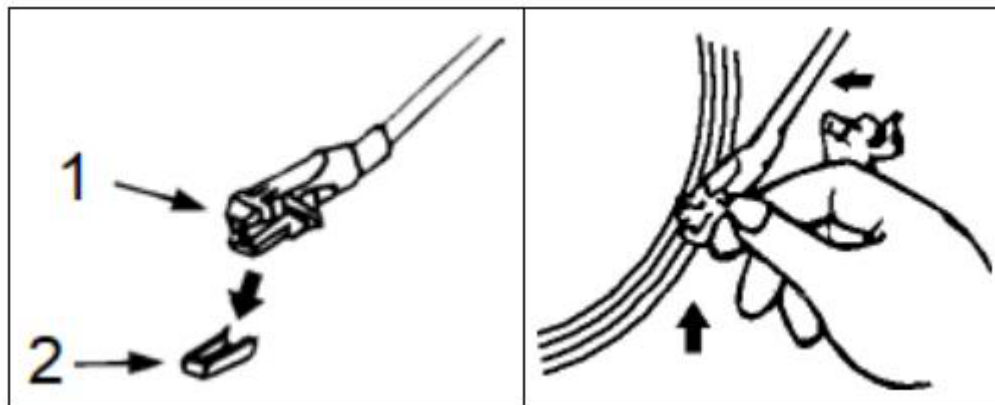

- Turn on the unit and adjust the volume to an appropriate level.
- Turn the function knob to the PHONO position.
- Place a record on the turntable platter and select the correct player speed: 33/45/78rpm according to the vinyl being played. When playing a 45rpm record, use the included 45rpm adaptor.

- Set the auto/manual stop control: Set the auto stop switch to ON to stop the turntable turning when the record is finished. If the switch is set to OFF, the turntable will continue turning.
- Remove the stylus guard and unlock the tone arm lock.
- Push the lift lever up to raise the tone arm and then gently move the tone arm to the desired position over the record.

The platter will begin to spin when the tone arm is moved toward the record.

Push the cue-lever(22) forward to lower the tone arm slowly onto the desired position on the record. The record will begin playing.

- If the auto switch (20) is turned to ON, the record will stop playing automatically. If it is set to OFF, the record will not stop automatically.
- When the record is finished, push the cue-lever (22) backwards to raise the tone arm and gently move it back to its rest position.
- When you have finished playing records, engage the tone arm lock to protect it from accidental movement. Unplug it from the power supply if it is not going to be used for a while.

NOTE: Should your record stop before the last track finishes, set the Stop switch to OFF. Your record will now play to the end, but you will have to stop the turntable rotation manually.

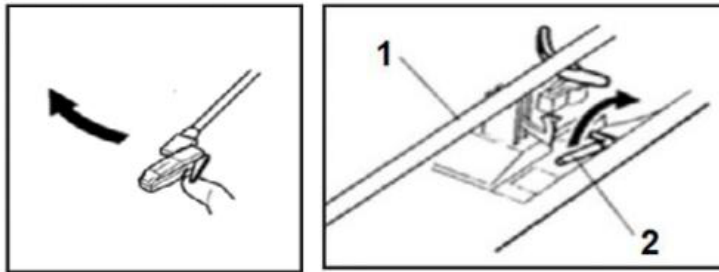

1. Tone Arm / 2. Cue-lever

COMPACT DISCS

- This Turntable is compatible with conventional audio CDs and properly finalized CD-R and CD-RW discs.
- Always place the disc in the disc tray with the label side facing up.(Compact discs can be played or recorded on one side only.)
- To remove the disc from its storage case, press down on the center of the case and lift the disc out, holding it carefully by the edges. Should the disc become dirty, wipe the surface in a circular motion from the center whole outwards with a soft, dry cloth.

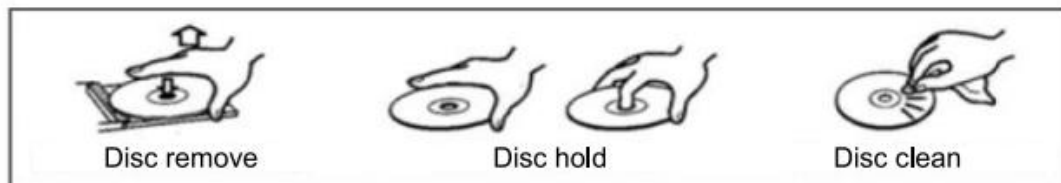

- Never use chemicals such as record sprays, antistatic sprays or fluid, benzene or thinner to clean the disc. Such chemicals will do irreparable damage to the disc's plastic surface.
- Place the disc back in its case after use to avoid dust and scratches.
- Do not expose discs to direct sunlight or high temperatures for extended periods of time. Long exposure to high temperatures will warp the disc.
- Playing warped discs may damage the unit.
- Printable discs are not recommended for use with this unit as the label side may be sticky and damage the unit.
- Do not use protective coating spray on the discs.
- Do not write on discs with ball point or hard tipped pens. Only use oil-based felt tipped pens.
- Do not use stabilizers. Using commercially available CD stabilizers may cause damage to this unit.
- Do not use CD's with an irregular shape as they may damage the Unit.

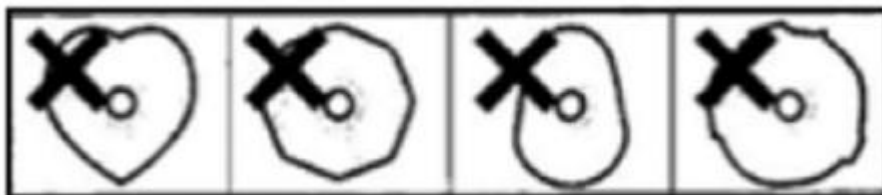

- If you have any doubts about the care and handling of a disc, read the precautions supplied with the disc, or contact the manufacturer directly.

Playing a CD

- Turn the unit ON by pressing the Power button. Set the function knob to CD.
- Place a disc on the tray with the printed label facing up.
- Press the OPEN/CLOSE button (12) (▲) to close the tray.
- The total number of tracks will appear on the display screen.
- The system will start playback automatically after several seconds, or press the PLAY/PAUSE button (4) (▶ ||) to start playback.
- Disc playback starts from the first track, and the PLAY indicator will illuminate.
- During playback, the number of the track playing will display on the screen.
- Turn the Volume knob to adjust the volume.
- Press the PLAY/PAUSE button (4) (▶ ||) during playback. Playback will stop at the current position.
- To resume playback, press the PLAY/PAUSE button (4) (▶ ||) again.
- Press the STOP button (13) (■) to stop playback.

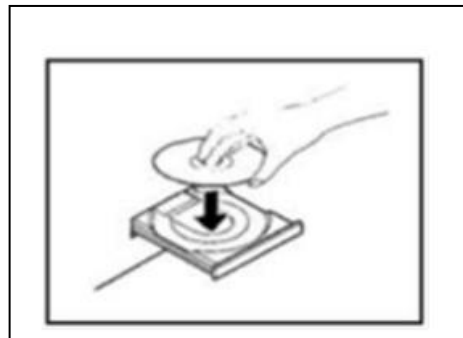

NOTE:

- Do not place more than one disc in the tray at one time.
- The disc must be placed in the center of the disc tray.
- If the disc is not properly inserted, it may not be possible to get the disc out once it has closed.
- Do not force the tray by hand when it is opening and closing.

To Skip to the Next or Previous Track

- During playback, repeatedly press the NEXT/PREVIOUS buttons (5/3) (12/13 on remote) until the desired track is found. The selected track will play from the beginning.
- In STOP mode, press the NEXT/PREVIOUS buttons (5/3) (12/13 on remote) repeatedly until the desired track is found. Press the PLAY/PAUSE button (4) (9 on remote) to start playback from the selected track.
- When the PREVIOUS (3) (12 on remote) button is pressed during playback, the track being played will restart from the beginning. To return to the beginning of the previous track, press the PREVIOUS button (3) (12 on remote) twice.

Search for Part of a Track

- During playback, hold down the NEXT or PREVIOUS buttons (5/3) (12/13 on remote) for fast backward/forward, then release when the desired section is found.

Repeat Function

Press the REPEAT/PROG to activate this function. All the tracks can be played in difference mode as follow:

- Repeat all: you can listen the desired tracks or folder repeatedly by this function.
- Repeat one: you can listen the desired track repeatedly by this function
- Random play: you can listen all the tracks or folder in a random order by this function.

Program Function

Up to 99 tracks can be programmed for mp3 (20 tracks from CD) and be played in your desired order. Before use, be sure the system is at stop mode.

1. Go in CD mode and press (13) to stop the CD playback.
2. Press the PROG button (2) "PROG" will appear on display . Moreover, it will indicate program no. and digits for track no. to be programmed.
3. Selecting a desired track by pressing SKIP UP/DOWN (3/5)
4. Press the PROGRAM BUTTON (2) to store the track into memory.
5. Repeat steps 3 and 4 to enter additional tracks into the memory if necessary.
6. When all the desired tracks have been programmed, press PLAY/PAUSE (4) button to play the disc in assigned order.
7. To delete the programmed file order, press STOP button again.

USB mode**USB Playback**

- Turn ON the unit and adjust the volume to an appropriate level.
- Insert a USB device into the USB port, making sure to insert it straight without bending.

- Turn the function knob to USB position.

Playback controls

- To pause playback, press the PLAY/PAUSE (4) (9 on remote) button once to halt playing. Press it again to continue playback.
- To play the previous track, press (3) (12 on remote) once or hold down continuously to rapidly progress through previous tracks.
- To play the next track, press (5) (13 on remote) once or hold down continuously to rapidly advance through tracks.
- To stop playback of the music track, press the STOP/ button (13).

Recording onto a USB flash drive

This equipment has the capacity to encode your traditional music media (vinyl records, cassette tapes, Bluetooth audio, radio or CDs) into digital format and record it onto a USB device as MP3 file(s).

- Insert a storage device (USB-Stick) into the USB slot.
- Get your traditional music media ready for playback: Either place record on the turntable, insert a cassette tape into the cassette slot, insert a CD into a CD player or connect a different recording medium to the AUX IN socket. Set the function switch to the appropriate function: PHONO, CD, TAPERADIO (FM/DAB+), BT or AUX.
- Press the RECORD button (14) to start the recording.
- Press the STOP button to stop recording. The music track(s) will be saved directly on the USB flash drive as MP3 file(s).

NOTE: If you are recording via Cassette, make sure an AUX IN cable is not connected to AUX socket.

Mute the volume will also mute the record. Volume decrease or increase has no impact to the record. The recording speed is 1:1. Recording will take as long as playing the record, cassette tape or CD. The recording format is preset at MP3 bit rate 128 kbps.

DELETE FROM USB

To delete a file from your media storage device, in stop mode, first select the track by using the (3) (12 on remote) or (5) (13 on remote) buttons. You can also delete a track while it is being played in playback mode. Press and hold the REC/DEL button until the DEL indicator flashes on the display. You can choose between delete one file, folder or all by pressing (3) (12 on remote) or (5) (13 on remote). Then press the REC/DEL button again and the file will be deleted.

Wireless mode:

Wireless playing

Select the source switch to "Bluetooth". Then you should turn on your phone or other media device and start the Bluetooth searching function. The receiver will receive the Bluetooth identification number for "INVES XR-179D-99", when your Bluetooth device is connected, the speaker will beep.

Select the (5)(3) or (4)(13) buttons, which can make you pause/play interrupt or stop the songs. To quit the function, change the source or press the POWER to standby the device.

Attention: If you reboot the machine, you should repeat those steps to get the Bluetooth function restarted. Under the Bluetooth function situation, it's not available for the hands-free function. The last connected device connects automatically.

Tape mode

Cassette Tape hints

- Metal and chrome (cobalt) tapes have identification holes.
- Use your finger or a pencil to turn the cassette tape's hub and take up any slack tape.
- Avoid touching the tape. Finger prints attract dust and dirt.
- Avoid dropping or subjecting cassettes to excessive shock or force.

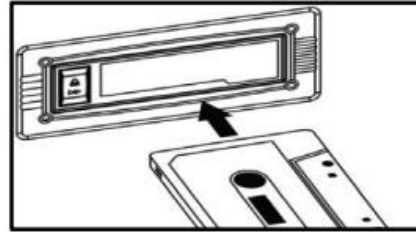

IMPORTANT when using the cassette deck:

- Make sure to insert the cassette in the correct direction.
- To avoid damaging the cassette, we strongly recommend taking it out of the equipment after playing the cassette.

Playing a cassette

Turn ON the unit and adjust the volume to an appropriate level. Turn the Function knob to Cassette. Insert a pre-recorded tape into the cassette slot with the tape side to the right. By pushing slightly, the tape will slide into place and begin playing automatically.

NOTE: To fast forward the cassette tape, press the tape eject button (21) halfway down while the cassette is playing. To resume normal playback, release the button. To stop playback, press the button completely. The playback will be stopped and the cassette will be ejected.

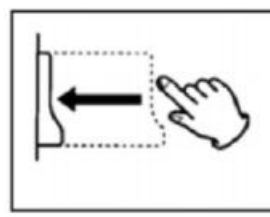
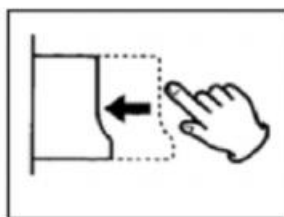

AUX in mode

Playing Music from an AUX input

Turn the unit ON by pressing the Power button. Set the source to AUX Connect one end of the 3.5mm AUX-IN cable (not included) into the 3.5mm AUX-IN Jack on the front panel of the unit and the other end to your audio device's (CD player, Tablet, MP3 player, Smartphone etc.) AUX jack. Press PLAY on the external audio source.

NOTE: The volume output is affected by the volume level on the source. Ensure that the source volume is set to about 70-80% to avoid sound distortion. Playback cannot be controlled from the front panel when using AUX IN mode. Playback must be controlled from your connected audio device.

Connecting to headphones

Adjust the volume to an appropriate level before you put on your headphones. Plug in your 3.5mm headphone jack to the headphone socket.

Connecting to an external amplifier

This feature enables you to play turntable music through amplifier or external speakers. You will need an RCA cable to make this connection (not included). Plug one end of the Red and White RCA jacks into the LINE OUT ports (29) at the back of the XR-179D-99 and the other end into R (red) and L (white) sockets at the back of the amplifier or external speakers.

Radio Mode

DAB+/FM RADIO OPERATION This device comes supplied with a DAB+/ FM antenna. Before first use, remove the black plastic tie-wrap that is holding the antenna. Keep any digital devices or mobile phones away from the antenna, as this may lead to interference of reception. The antenna may need to be re-positioned if you move the device to a new location. Turn the POWER on to select FM or DAB+. (1) Press the SCAN button (4) to search your desired radio station while adjusting the antenna location to obtain the best reception.

Automatic tuning of FM

During FM working mode press the MENU BUTTON, then press the SCAN button until select the "scanning" or press and hold the previous or next key. Press the SCAN button and the device scans all of the FM stations.

Radio data system information

During FM mode, press the INFO button to display information, program no./program type/signal strength / time and date.

FM-Mono & FM-Stereo reception

Stereo reception is possible when the tuned FM station is broadcasting in stereo. Press the MENU button until selecting "AUDIO SETTING". then press the previous or next to select between FORCED MONO Or STEREO ALLOWED.

Automatic tuning of DAB+

Hold the menu button to select station scan. Press the SCAN button to start searching the DAB+ stations.

Manual tuning

Press the previous or next button. The station will be finding manually the desired station. During DAB+ reception, press the INFO button to display informations of the DAB+ station on the display. Program type /program no./frequency range /signal strength / time and date, etc.

Preset memory FM/DAB+

When selected the desired station, press and hold the PRESET (11) button for 2 seconds. The display show "Preset Store 1: (Empty)". press the previous or next button to select the desired preset number, then press and hold the enter button to store the station.

Stand-by function

Press the POWER button to enter instant the standby mode. The unit will enter standby mode automatically after 15 minutes when it is not playing any music. Press the POWER button (1) and it will power on again. Press any other button and the display lights up for a few seconds.

FAQ's

Device will not power on

→Make sure that the unit's power cord is connected to an appropriate electrical outlet and the wall socket is switched on.

There is no sound

→Rotate the power/volume knob clockwise to increase the volume.

The cassette tape will not play

→Make sure the function knob is set to your desired function. Make sure it is properly inserted.

The vinyl record will not play

→Make sure the function knob is set to you desired function. Make sure you have selected the right speed (33, 45 or 78 RPM).

Nothing will play via the AUX IN connection

→Make sure the cable is firmly connected and check if external device is clean and undamaged. Check the function knob is set to your desired function. Check that volume of external device is at 70-80%.

Nothing will play via the USB device

→Make sure the memory device is properly inserted in the USB port and the correct function is selected. The media may need to be formatted.

NOTE: If normal operation cannot be obtained, unplug the power cord from the power outlet and plug it in again.

TECHNICAL SPECIFICATIONS

SPECIFICATION	VALUE
Power	
Input	12V==2.0A
Dimensions	478x415x200mm
Amplifier&Speaker	
Output power	2x14W
Speaker	4Ω 15W (2 units)
Tuner	
FM frequency range	88MHz-108MHz
DAB+/DAB: frequency range	174.928-239.200MHz
USB	
Maximum capacity	32GB
File system playback	FAT32
Playback file format	MP3,WMA
Recording file format	MP3
CD	CD-DA/CD-R/ CD-RW/MP3/WMA
Record Player	
Cartridge type	Ceramic stereo cartridge
Spce	331/3,45,78 RPM
BT	
BT version	V5.0
Distance	10m open areas
BT frequency	2402~ 2480MHz
ERP information	
Power consumption in standby mode	0.88W



The European directive 2012/19/EU on Waste Electrical and Electronic Equipment (WEEE), requires that old household electrical appliances must not be disposed of in the normal unsorted municipal waste stream.



Old appliances must be collected separately in order to optimize the recovery and recycling of the materials they contain, and reduce the impact on human health and the environment. The crossed out "wheeled bin" symbol on the product reminds you of your obligation, that when you dispose of the appliance, it must be separately collected.



The symbol indicates class II equipment



The symbol indicates AC voltage



For indoor use only



The symbol indicates direct current

EU DECLARATION OF CONFORMITY



We, **El Corte Inglés** with address **C/ Hermosilla 112, 28009 Madrid (España)** y **N.I.F. A28017895** declare under our sole responsibility that the product of brand **INVES 10205263**



to which this declaration relates is in conformity with the essential requirements of **Directive 2014/53/UE, relating to RED (Radio Equipment Directive).**

This product is in conformity with the following standards and/or other normative documents:

Article 3.1(a) Safety

EN IEC 62368-1: 2020+A11:2020

Article 3.1(a)Health

EN 50663:2017

EN 62479: 2010

Article 3.1(b)EMC

ETSI EN 301 489-1 V2.2.3 (2019-11)

ETSI EN 301 489-17 V3.2.4 (2020-09)

EN55032:2015+A11:2020+A1:2020

EN55035:2017+A11:2021

EN IEC 61000-3-2: 2019+A1:2021

EN61000-3-3:2013+A1:2019+A2:2021

Article 3.2 Radio

ETSI EN 300 345-1 V1.1.1 (2019-06)

ETSI EN 300 345-3 V1.1.1 (2021-06)

ETSI EN 300 345-4 V1.1.1 (2021-06)

ETSI EN 300 328 V2.2.2 (2019-07)

EL CORTE INGLÉS S.A. retains the complete technical file which will be available upon request.

Signed by or for **El Corte Inglés S.A.:**

Antonio García Montero

Product Quality and Safety Manager

A handwritten signature in blue ink, consisting of several overlapping loops and lines, positioned to the right of the signature text.

inves

El Corte Inglés S.A.

Hermosilla 112 - 28009 Madrid

España / Espanha / Spain.

NIF: A-28017895

Fabricado en / na China /.

Made in China

www.elcorteingles.es

