

HeyView Air

Interphone vidéo sans fil

Wireless door entry system
Videocitofono senza fili
Video portero sin cable
Funk Video-Türsprechanlage
Draadloze videofoon
Vídeo porteiro sem fios

PVS0013

HeyView Air



350 m
en champ libre



Installation
facile sans fil



Vision nocturne
en couleur



Gâche
ou portail



REC
Photos
Vidéos



20 mélodies

SOMMAIRE

A- Précautions d'utilisation.....	2
B- Descriptif	2
C- Câblage / Installation	3
D- Utilisation.....	8
E- Réglages	9
F- Caractéristiques techniques.....	11
G- Assistance technique.....	12
H- Garantie.....	13
I- Avertissements	13
J-Déclaration de conformité.....	13

A- PRÉCAUTIONS D'UTILISATION

Ce manuel fait partie intégrante de votre produit. Ces instructions sont pour votre sécurité. Lisez-les attentivement avant utilisation et conservez-les pour une consultation ultérieure. Choisir un emplacement approprié. S'assurer qu'aucun élément ne gêne à l'insertion des chevilles et des vis dans le mur. Ne pas brancher votre alimentation tant que votre installation n'est pas terminée et contrôlée. La mise en œuvre, les connexions électriques et les réglages doivent être effectués dans les règles de l'art par une personne qualifiée et spécialisée. Le bloc d'alimentation doit être installé dans un lieu sec. Vérifier que ce produit est utilisé uniquement pour l'usage auquel il est destiné.

La fonction de ce visiophone est d'identifier un visiteur, il ne doit pas être utilisé pour la surveillance de la rue. L'utilisation de cette installation doit se faire dans le respect de la Loi n° 78-17 du 6 janvier 1978 relative à l'informatique, aux fichiers et aux libertés. Il appartient à l'acheteur de se renseigner auprès de la CNIL en cas de questionnement sur les conditions et les autorisations administratives nécessaires en cas d'usage en dehors d'un cadre strictement personnel. SCS Sentinel ne pourra être tenu responsable en cas d'utilisation de ce produit en dehors des lois et réglementations en vigueur.

B- DESCRIPTIF

B1- Contenu du kit

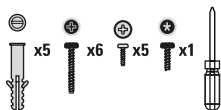
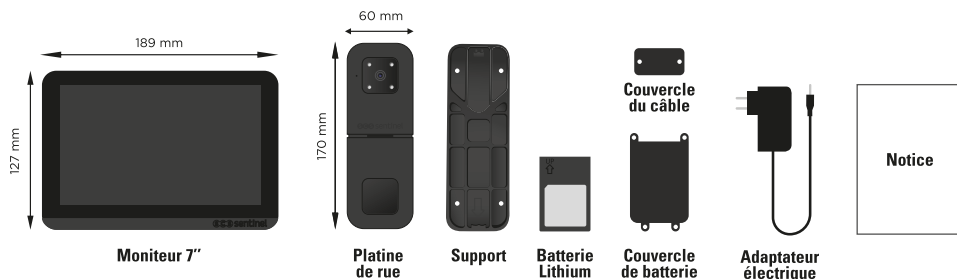

Visserie

B2- Présentation du produit

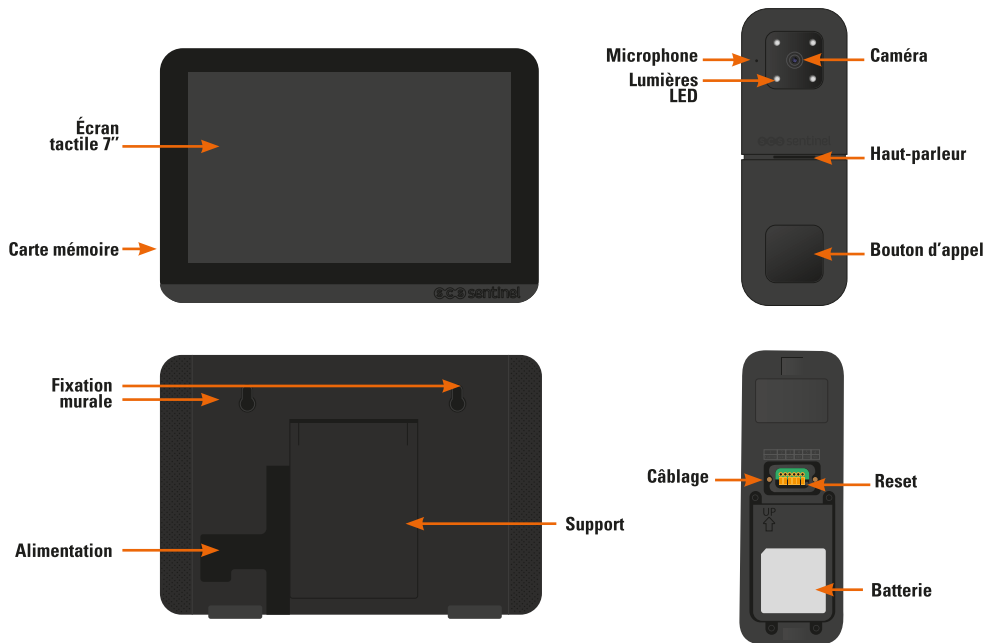

C- CÂBLAGE / INSTALLATION

⚠ Avant de fixer définitivement votre platine et votre moniteur, testez votre produit. (page 6)

C1- Schéma de câblage

Avant de procéder au câblage, veuillez utiliser une section de câble inférieure ou égale à 1 mm². Dénudez vos câbles sur 10 mm.

A l'aide d'un tournevis, enfoncez la touche orange du bornier. Introduisez le fil dénudé dans le trou et relâchez la touche orange. Vérifiez que le câble soit bien en place.

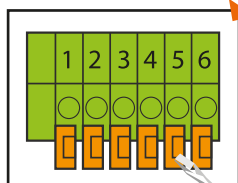

Exemple

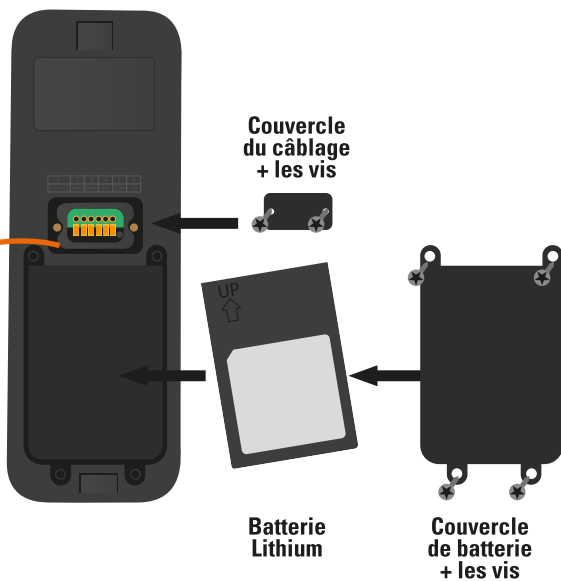

Platine de rue

Veillez utiliser une section de câble inférieure ou égale à 1 mm².



La platine de rue peut être alimentée par :

- la batterie seule
- la batterie + panneau solaire (non fourni)
- la batterie + alimentation électrique 9-24V DC (non fournie)

Bouton de sortie (option) : il permet d'activer la gâche ou le portail (selon la configuration choisie)

OPTION 1 : alimentation par batterie

Ouverture portail uniquement

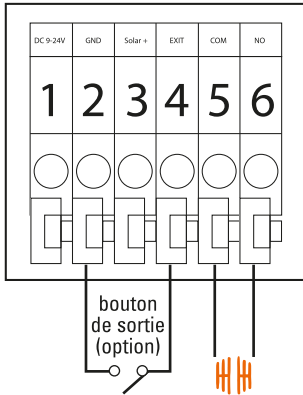

Recharger la batterie

Quand la batterie est insuffisante, le symbole  apparaît sur l'écran. Démontez la batterie et rechargez-la en la branchant avec un câble USB-C.

Un voyant vert clignote durant la durée de la charge et s'éteint quand la batterie est chargée.

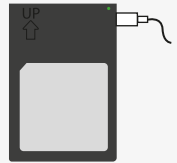

OPTION 2 : alimentation électrique (non fournie)

• Transformateur 9-24V DC

Ouverture serrure ou gâche

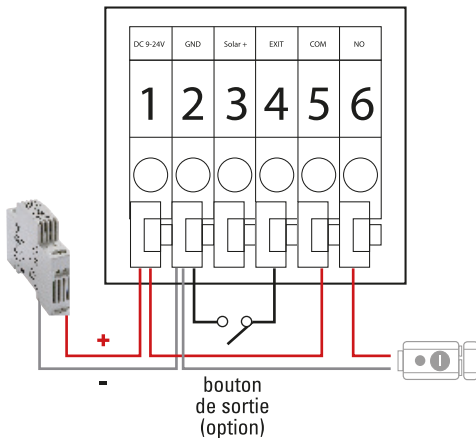

Ouverture portail

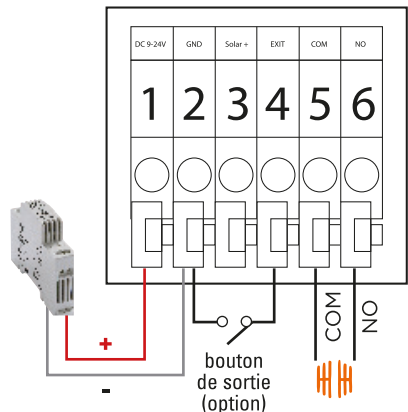

OPTION 3 : alimentation solaire (non fournie)

• Panneau solaire

Ouverture portail

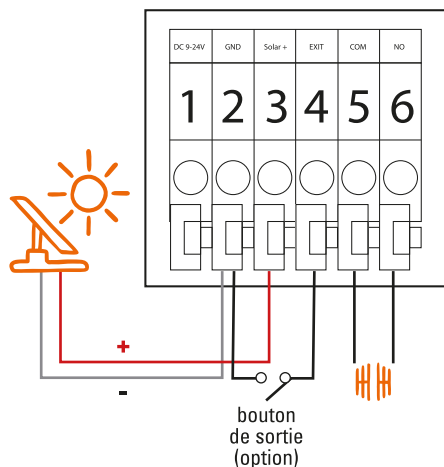

C2- Installation

Platine de rue

L'installation sous un porche ou un lieu couvert est recommandée.

Eviter que la lentille de la caméra ne soit en contact direct avec les rayons du soleil.

Choisir un emplacement approprié pour l'installation de la platine de rue. La hauteur d'installation ne doit pas dépasser 2 mètres.

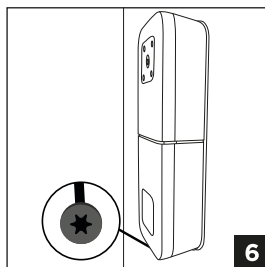
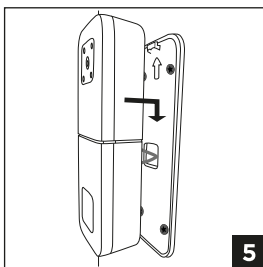
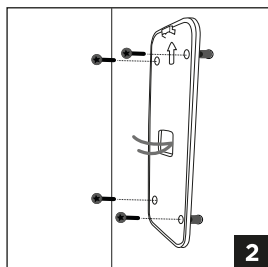
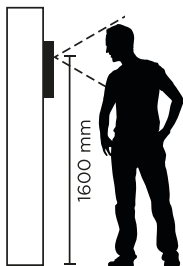

1. Percez 4 trous avec un espacement correspondant à ceux du support mural puis insérez les 4 chevilles fournies.

2. Faire passer le câble à travers le trou du support puis le fixer à l'aide de 4 vis fournies.

3. Dénudez les câbles sortant du mur sur une longueur de 10 mm.

4. Branchez les fils conformément au schéma de câblage.

5. Fixez la platine de rue sur le support mural.

6. Vissez la vis de sécurité en bas de la platine de rue grâce au tournevis fourni.

Moniteur

Choisir un emplacement approprié pour l'installation du moniteur. La hauteur d'installation ne doit pas dépasser 2 mètres.

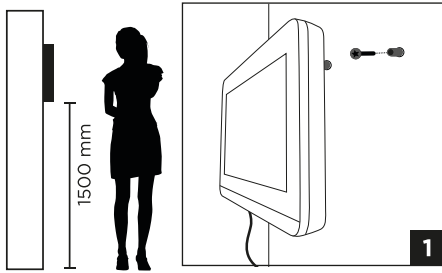

- 1 Percez 2 trous avec un espacement correspondant à ceux du moniteur puis insérer les 2 chevilles fournies.
(Les pattes de fixation doivent ressortir vers vous.)
- 2 Fixez le moniteur sur le mur en le faisant glisser vers le bas, jusqu'à la butée.
- 3 Branchez le moniteur pour vérifier que le système fonctionne correctement.

OU

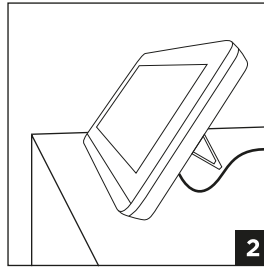

1. Choisir un emplacement approprié pour l'installation du moniteur.
- 2 Ouvrez le support au dos du moniteur puis poser le sur une surface plane.



- 3 Branchez le moniteur pour vérifier que le système fonctionne correctement.

C4- Testez votre produit

1 UNE FOIS L'INTERPHONE ALIMENTÉ, TESTEZ SON FONCTIONNEMENT.



Placez la platine de rue et le moniteur proche l'un de l'autre.



Appuyez sur la platine de rue.

Si le moniteur sonne, votre appareil est en service!

Vous pouvez passer à la vérification 2.



Si votre appareil ne sonne pas, **procédez à l'appairage** entre le moniteur et la platine de rue.

② TESTEZ LE PRODUIT DANS SON ENVIRONNEMENT

Attention la distance de 350 m est dite «en champ libre», c'est-à-dire sans obstacle.

Les barbelés, la porte d'entrée, les murs, le pilier, les arbres ainsi que l'activité électromagnétique à proximité (lignes électriques, téléphonie) peuvent sérieusement affaiblir le signal.



Si le moniteur sonne dans l'environnement testé, procédez à l'installation.



S'il ne sonne pas, changez l'emplacement de la platine et/ou du moniteur jusqu'à trouver la configuration idéale.

Afin d'assurer une bonne communication entre la platine de rue et le moniteur, respectez les points suivants :

1. L'installation sous un porche ou un lieu couvert est recommandée.
Eviter que la lentille de la caméra ne soit en contact direct avec les rayons du soleil.
Ne pas placer directement la platine de rue sur une porte de sécurité en métal, (le métal fera barrière au signal).
La platine de rue peut être installée sur un mur à proximité.
2. Réduire les obstacles entre la platine de rue et le moniteur intérieur. Les obstacles affaibliront le signal.
Dans le cas où il y a une obstruction inévitable qui affecte la transmission, réduisez la distance entre l'émetteur et le transmetteur.



Portée en champ libre

350 m

100%	Champ libre
80%	Bois, verre
60-70%	Cloison placoplâtre
50-70%	Pierre
20-50%	Béton
<10%	Métal

Exemple

MAX 87,5 m
(2 murs en pierre
25% de la distance
en champ libre)

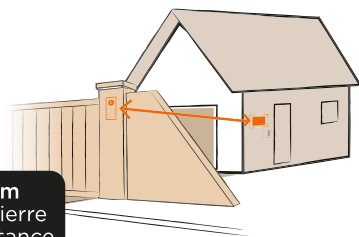

3. Ne pas mettre d'autres produits de même fréquence tel qu'un routeur, appareil bluetooth, TV, ordinateur et four micro-onde près de votre moniteur, afin d'éviter les interférences et de réduire ainsi la distance de communication. Quand la platine de rue est en communication avec le moniteur, si une personne se trouve entre les deux appareils, la communication sera moins fluide.
Quand la platine de rue est en communication avec le moniteur intérieur, le moniteur ne doit pas être placé en position basse ou dans un coin.

 Placer le moniteur en hauteur en évitant les obstructions tels que les murs, les micro-ondes et le Wi-Fi.

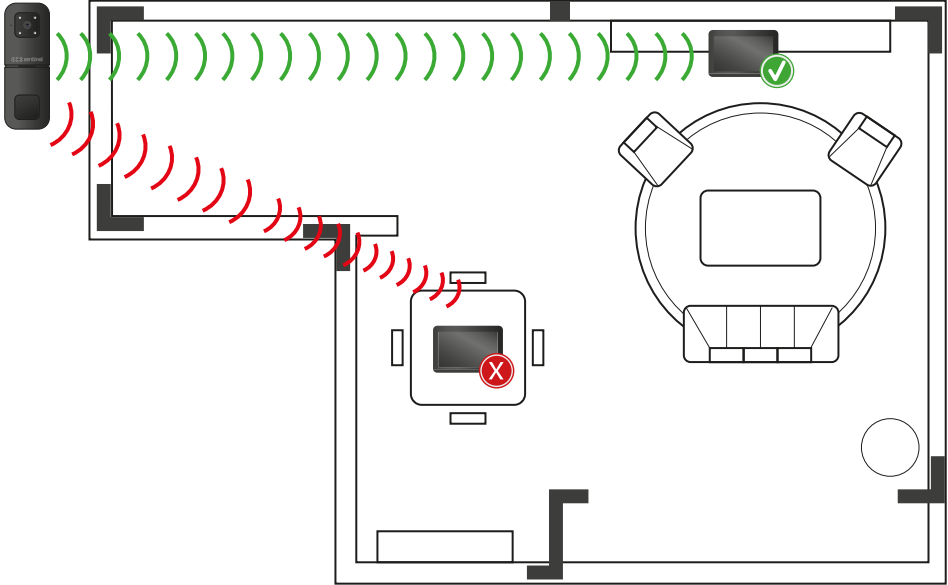

D- UTILISATION

D1- Appel depuis la platine de rue

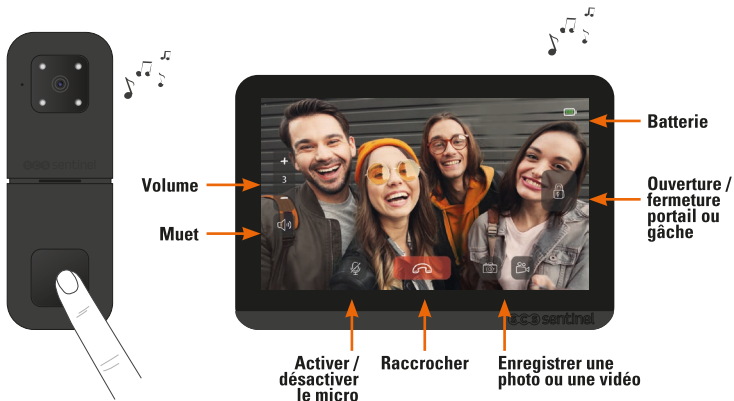

La durée de la conversation est réglable :
15 sec / 30 sec / 1 min / 2 min
L'appel se termine automatiquement après la durée.

D2- Écrans principaux

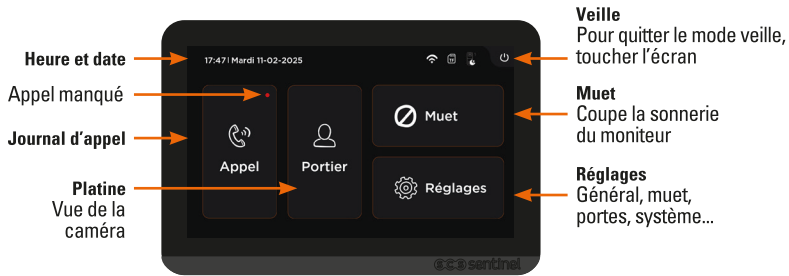

D3- Photos / Vidéos

1. Si vous appuyez sur ou pendant la conversation, la caméra prendra une photo ou une vidéo du visiteur (enregistrement jusqu'à 100 photos).
2. Vous avez accès de chez vous à la vue extérieure de votre maison en appuyant sur l'icône .

D4- Rétroéclairage du bouton d'appel

1. Si la platine de rue est alimentée en 9-24V DC, le rétroéclairage est actif.
2. Si la platine de rue est alimentée sur batterie, le rétroéclairage est inactif.

E- RÉGLAGES

Appuyer sur «**Réglage**» pour entrer dans les différents réglages :



Général

Affichage

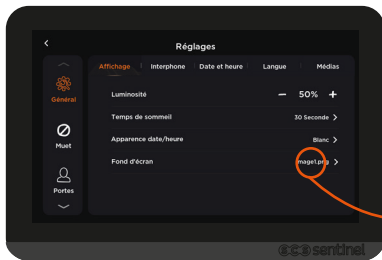

Interphone

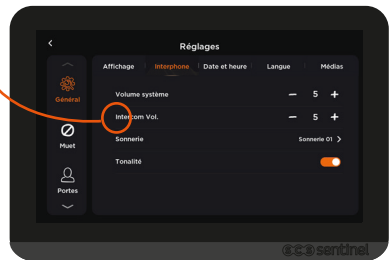

Date et heure

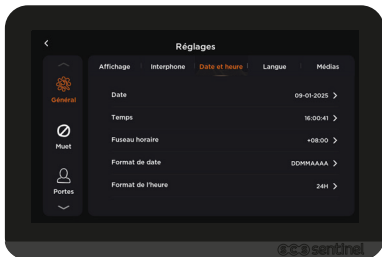

Langue



Média



Activer / désactiver les captures automatiques des images et des vidéos lors d'un appel.

Muet

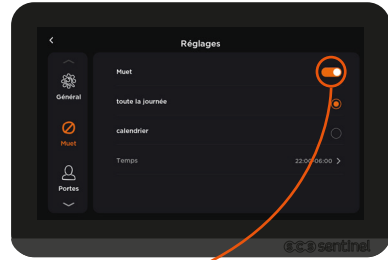



Mode silencieux

Définir la plage horaire précise du mode muet en sélectionnant :

- toute la journée
- ou une période en cliquant «calendrier» puis «temps» pour déterminer l'heure du début et de fin du mode silencieux.

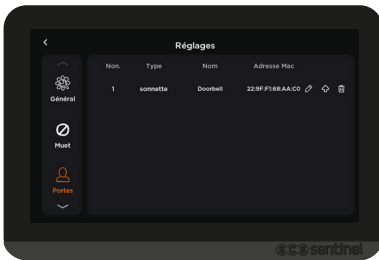
Portier



Cliquer sur  pour définir les paramètres de la platine de rue (nom, durée de la sonnerie, volume, temps de déverrouillage) et  pour la supprimer du moniteur

Système

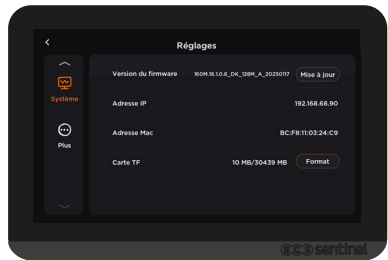

Plus

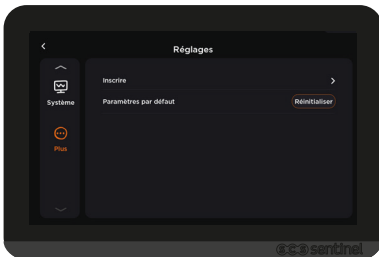

Si vous réinitialisez le moniteur, les paramètres usine se remettront par défaut.

Appel

Journaux d'appels



Liste des appels reçus de la platine. Cliquez sur  pour visualiser les photos et vidéos enregistrées durant les appels.

Appairage



L'appairage n'est pas nécessaire lors de la première installation. Celui-ci est déjà appairé sortie d'usine.

1

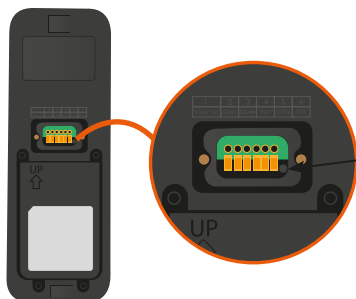

Appuyez sur le bouton au dos de la platine de rue avec une pointe pendant 5 secondes jusqu'à l'émission d'un bip. Le bouton d'appel va clignoter en blanc pendant 1 minute.

2 À faire pendant que le bouton d'appel clignote en blanc :

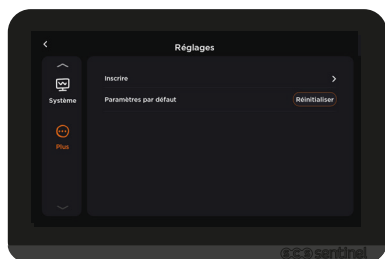

Régleres > Plus > inscrire > 1# ou 2#

F- CARACTÉRISTIQUES TECHNIQUES

Moniteur

Alimentation	12V DC 0.5A
Ecran	7" LCD
Capacité mémoire (photos)	128 Mo
Capacité mémoire externe (photos ou vidéos)	4-32 Go (max) avec carte SD (carte type TF)
Fréquence de fonctionnement	866 MHz
Puissance maximale d'émission	<20 dBm
Consommation en mode veille	< 2W
Température de fonctionnement	-10°C à +45°C

Délai pour la mise en veille : réglable dans les paramètres (minimum 30sec).

Platine de rue

Angle de vue	110°
Vision nocturne	4 LED
Température de fonctionnement	-20°C - +50°C
Indice de protection	IP65
Fréquence de fonctionnement	866 MHz
Puissance maximale d'émission	<20 dBm
Consommation en mode veille	< 2W

Délai pour la mise en veille : < 1min.

Batterie

Référence du modèle	DOYOVO184258
Tension nominale	3.7V DC
Capacité nominale	4200mAh

La batterie doit être chargée dans un environnement dont la température se situe entre 0 et 40°C.

Adaptateur électrique

Référence du modèle	XH-1200-0500LG
Tension d'entrée	100-240V AC
Fréquence du CA d'entrée	50/60Hz
Tension de sortie	12V DC
Courant de sortie	0.5A
Puissance de sortie	6W
Rendement moyen en mode actif	80.32%
Consommation électrique hors charge	0.068W

G- ASSISTANCE TECHNIQUE

Problème rencontré	Solutions
La platine ne déclenche aucune sonnerie sur le moniteur.	<ol style="list-style-type: none">1- Le moniteur est-il allumé ?2- Vérifiez si la platine de rue n'est pas trop éloignée de l'écran, voir tableau récapitulatif de portée (La prendre dans les mains et se rapprocher du moniteur puis appeler).3- Veuillez refaire l'appairage des éléments (Plus / inscrire).
Le retour de son ou de vidéo est mauvais ou inexistant.	<ol style="list-style-type: none">1- Veuillez remplacer la batterie, en cas de batterie faible il peut y avoir des problèmes de transmission audio/vidéo.2- L'orifice du micro est-il obstrué ? Le micro est situé en partie haute de la platine de rue.3- Vérifiez si la platine de rue n'est pas trop éloignée de l'écran, voir tableau récapitulatif de portée (La prendre dans les mains et se rapprocher du moniteur puis appeler).

Conseils d'expert

En cas de besoin, vous pouvez prendre contact avec nos experts au numéro ci-dessous.

Notre équipe de techniciens et de techniciennes, basée en France, assure un conseil avisé et personnalisé.



0 892 350 490

Service 0,15 € / min
+ prix appel

Horaire du service, voir sur le site internet : scs-sentinel.com/contact

Nous vous demandons au préalable de relever la référence de votre matériel sur la notice ou l'emballage de votre produit. Nous vous conseillons également de brancher votre matériel « en fils volants » sur une table après avoir démonté les éléments.

Chat'en ligne



Une question ?

Pour une réponse personnalisée, utilisez notre chat'en ligne sur notre site web www.scs-sentinel.com

H- GARANTIE



SCS Sentinel accorde à ce produit une garantie supérieure à la durée légale, en gage de qualité et de fiabilité.

Il est impératif de garder une preuve d'achat durant toute la période de garantie.

Conservez soigneusement le code-barre ainsi que votre justificatif d'achat, il vous sera demandé pour faire jouer la garantie.

Ne sont pas couverts par la garantie :

- Dommages matériels ou électriques résultant d'une mauvaise installation (erreur de câblage, polarité inversée, ...)
- Dommages résultant d'une utilisation impropre (utilisation différente de son origine) ou de modifications.
- Dommages résultant de l'utilisation et/ou installation de pièces ne provenant pas de celles prévues et incluses par SCS Sentinel.
- Dommages dus à un manque d'entretien ou un choc
- Dommages dus aux intempéries telles que : grêle, foudre, vent violent, etc.
- Retours articles sans copie de facture ou justificatif d'achat.

I- AVERTISSEMENTS

- Garder une distance minimale (10 cm) autour de l'appareil pour une aération suffisante.
- Ne pas gêner l'aération par l'obstruction des ouvertures d'aération par des objets tels que journaux, nappes, rideaux, etc.
- Ne pas approcher l'appareil de flammes nues, telles que des bougies allumées.
- Le fonctionnement normal du produit peut être perturbé par une forte interférence électromagnétique.
- Cet équipement est destiné à un usage privé uniquement.
- Le moniteur ne doit pas être exposé à des égouttements d'eau ou des éclaboussures. Aucun objet rempli de liquide tel que des vases ne doit être placé sur l'appareil.
- La prise du réseau d'alimentation doit demeurer aisément accessible. Elle est utilisée comme dispositif de déconnexion.
- Le moniteur et l'adaptateur doivent être utilisés en intérieur.
- Effectuer tous les branchements entre les éléments avant d'alimenter le kit.
- Ne brancher votre moniteur qu'avec l'adaptateur fourni.
- Les éléments étant composés d'électronique, ils sont à manipuler avec précaution.
- Ne pas boucher le microphone de la platine de rue et du moniteur.
- Lors de l'installation de votre produit, ne pas laisser les emballages à la portée des enfants ou des animaux. Ils représentent une source potentielle de danger.
- Ce produit n'est pas un jouet. Il n'a pas été conçu pour être utilisé par des enfants.



Avant tout entretien, débrancher vos appareils. Ne pas nettoyer le produit avec des solvants, des substances abrasives ou corrosives. Utiliser un simple chiffon doux pour nettoyer l'écran du moniteur. Ne rien vaporiser sur le produit.



Assurez-vous de la bonne maintenance de votre produit et vérifiez fréquemment l'installation pour déceler tout signe d'usure. N'utilisez pas l'appareil si une réparation ou un réglage est nécessaire. Faites appel à du personnel qualifié.



Ne jetez pas les appareils et les batteries hors d'usage avec les ordures ménagères. Les substances dangereuses qu'ils sont susceptibles de contenir peuvent nuire à la santé et à l'environnement. Utilisez les moyens de collectes sélectives mis à votre disposition par votre commune ou votre distributeur.



FR

Cet appareil, ses accessoires, et batterie se recyclent

À DÉPOSER EN MAGASIN

À DÉPOSER EN DÉCHÈTERIE



OU



Courant alternatif



Courant continu



Modèle de classe II

IP 65 : L'unité extérieure est protégée contre la poussière et contre les jets d'eau de toutes les directions à la lance.

Points de collecte sur www.quefairedemesdechets.fr
Privilégiez la réparation ou le don de votre appareil !



J- DÉCLARATION DE CONFORMITÉ

Par la présente, SCS Sentinel déclare que ce produit est conforme aux exigences essentielles et autres dispositions pertinentes de la directive 2014/53/UE. La déclaration de conformité peut être consultée sur le site : www.scs-sentinel.com/downloads

TABLE OF CONTENTS

A- Safety instructions	14
B- Description	14
C- Wiring / Installation	15
D- Use	20
E- Settings.....	21
F- Technical features.....	23
G- Online assistance	24
H- Warranty	25
I- Warnings	25
J- Declaration of conformity	25

A- SAFETY INSTRUCTIONS

This manual is an integral part of your product. These instructions are provided for your safety. Read this manual carefully before installing and keep it in a safe place for future reference. Select a suitable location. Make sure you can easily insert screws and wallplugs into the wall. Do not connect your electrical appliance until your equipment is totally installed and controlled. The installation, electric connections and settings must be made using best practices by a specialized and qualified person. The power supply must be installed in a dry place. Check the product is only used for its intended purpose.

The function of this videophone is to identify a visitor, it must not be used for street surveillance. The use of this installation must be in compliance with the French law n° 78-17 of January 6, 1978 relating to data processing, files and freedoms. It is up to the buyer to ask the CNIL about the conditions and administrative authorisations required for use outside a strictly personal context. SCS Sentinel cannot be held responsible in case of use of this product outside the laws and regulations in force.

B- DESCRIPTION

B1- Content

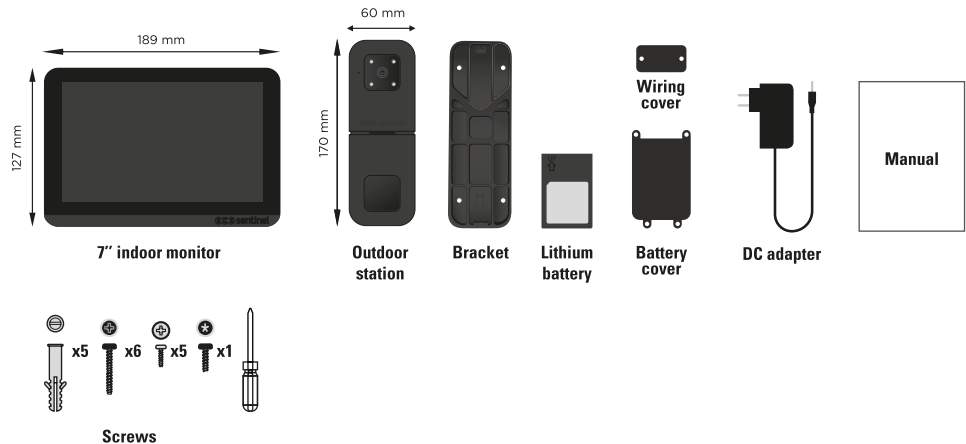

B2- Product presentation

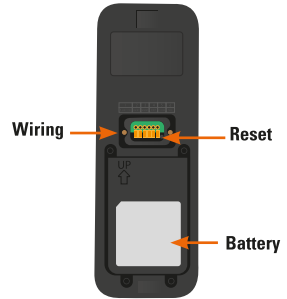
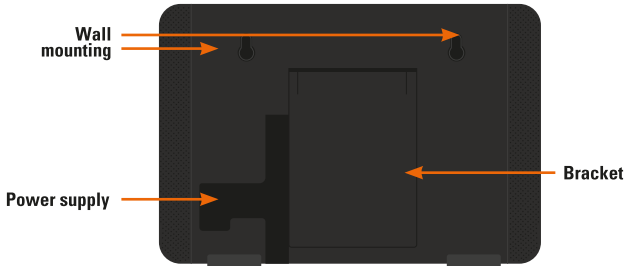
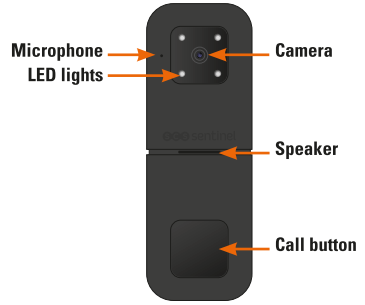
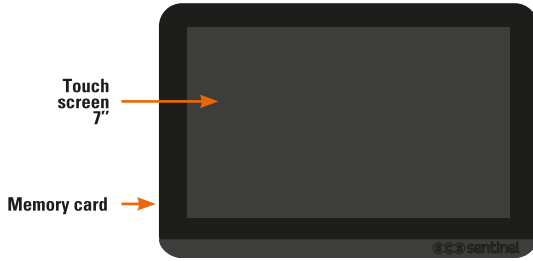

C- WIRING / INSTALLATION

⚠ Before you permanently attach your door station and monitor, test your product.

C1- Wiring diagram

Before wiring, please use a cable cross-section of 1 mm² or less. Strip your cables by 10 mm. Using a screwdriver, press the orange button on the terminal block. Insert the stripped wire into the hole and release the orange button. Check that the cable is firmly in place.

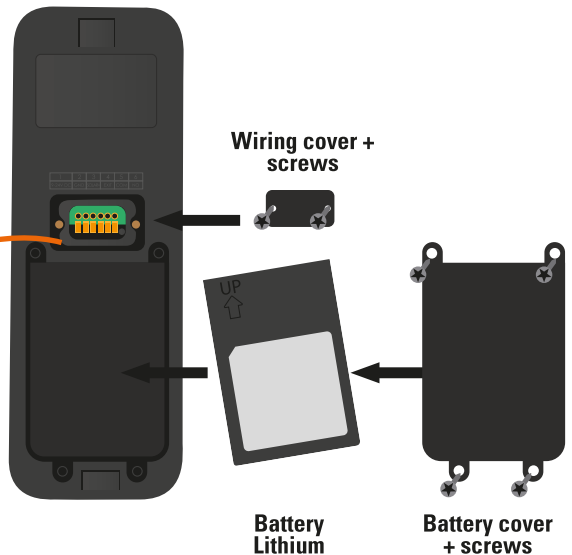
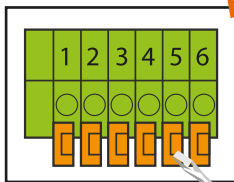

Door station



Please use a cable cross-section of 1 mm² or less.

The door station can be powered by :

- the battery alone
- battery + solar panel (not supplied)
- battery + 9-24V DC power supply (not supplied)

Exit button (optional): used to activate the strike or gate (depending on the selected configuration).

OPTION 1 : battery power

Gate opening only

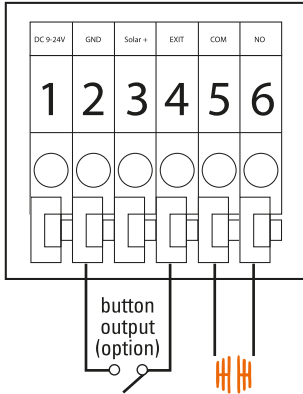

Recharging the battery

When the battery is running low, the symbol  appears on the screen. Remove the battery and recharge it by plugging it in with a USB-C cable.

A green light flashes during charging time and goes out when the battery is fully charged.

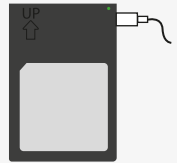

OPTION 2 : power supply (not supplied)

• 9-24V DC transformer

Opening lock or strike

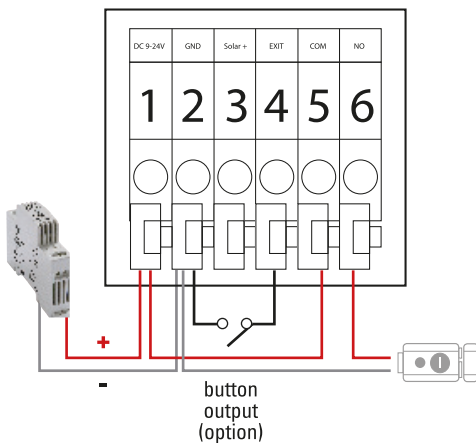

Gate opening

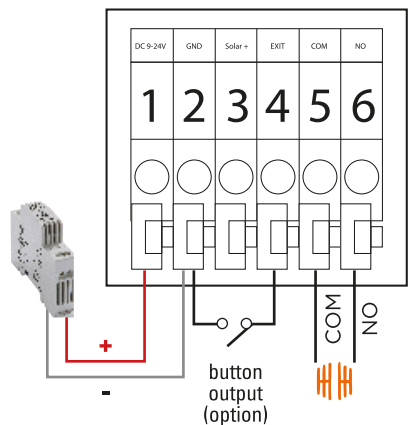

OPTION 3 : Solar power supply (not supplied)

- Solar panel

Gate opening only

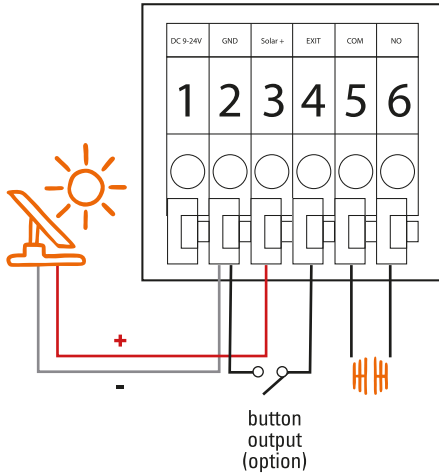

C2- Installation

Door station

Installation under a porch or a covered area is recommended.
Try to avoid the sunlight into camera lens.

Choose a suitable location for the door station. The installation height should be not greater than 2 meters.

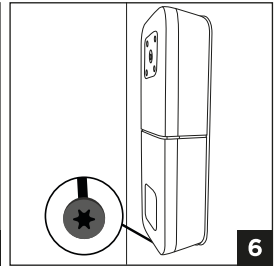
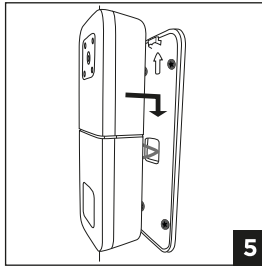
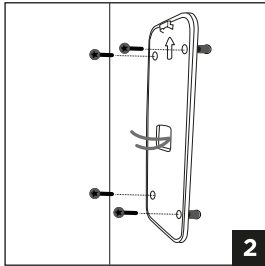
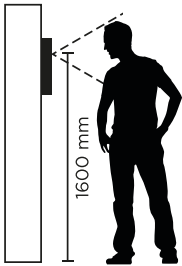

1. Drill 4 holes spaced to match the holes in the wall bracket, then insert the 4 wall plugs supplied.

2. Pass the cable through the hole in the bracket and secure it with the 4 screws supplied.

3. Strip the cables coming out of the wall to a length of 10 mm.

4. Connect the wires according to the wiring diagram.

5. Fix the door station to the wall bracket.

6. Screw the security screw at the bottom of the door station using the screwdriver supplied.

Monitor

Choose a suitable location for the monitor. The installation height should be not greater than 2 meters.

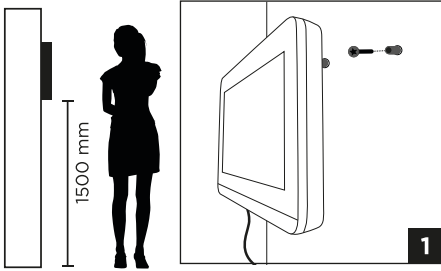

OR

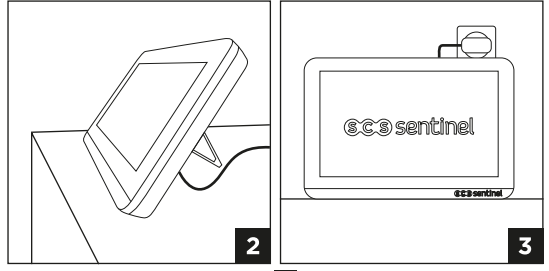

- 1 Drill 2 holes at the same spacing as the motor and insert the 2 dowels supplied. (The fixing lugs must protrude towards you).
2. Fix the monitor to the wall by sliding it down as far as it will go.
3. Plug in the monitor to check that the system is working properly.

1. Choose a suitable location for the monitor.
- 2 Open the stand on the back of the monitor and place it on a flat surface.
- 3 Plug in the monitor to check that the system is working properly.

C4- Test your product

1 ONCE THE DOOR ENTRY SYSTEM IS POWERED, TEST ITS OPERATING.



Place the door station and monitor close to each other.



Press the door station, if the monitor rings, your device is in service!
You can proceed to check 2.



If your device doesn't ring, pair the monitor with the door station

2 TEST THE PRODUCT IN ITS ENVIRONMENT

Be careful the distance of 350m is called «free field», that is to say without obstacles.

Barbed wire, entry door, walls, pillar, trees and nearby electromagnetic activity (power lines, telephony) can seriously weaken the signal.



If the monitor sounds in the tested environment, **proceed with the installation.**



If it doesn't sound, **change the location of the door station and/or monitor** until you find the ideal configuration.

In order to ensure smooth communication, please note the following.

1. Installation under a porch or a covered area is recommended. Try to avoid the sunlight into camera lens. Do not place the outdoor station directly on metal security door, because metal will have barrier effect on the signal. Outdoor station can be installed on the wall nearby.
2. Reduce the obstacle between outdoor station and indoor monitor. The obstacle will weaken the signal. In the case that there is the obstruction which affects transmission distance, please shorten the distance between transmitter and receiver.



Free field range

350 m

100%	Free field
80%	Wood, glass
60-70%	Plasterboard
50-70%	Stone
20-50%	Concrete
<10%	Metal

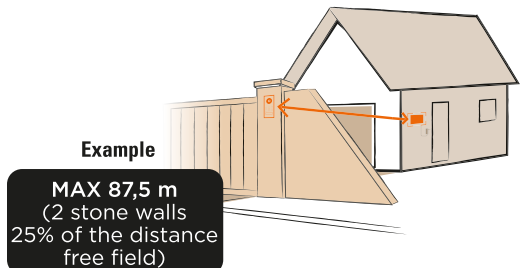

3. Do not put any product of the same frequency such as router, TV, computer, bluetooth device and microwave oven next to our device in order to avoid causing the interference and shortening of communication distance. When outdoor station is in communication with indoor monitor, if someone walks on the distance between 2 devices, the communication might be less effective. The indoor monitor cannot be put in low-lying place or corner.



Place the monitor high up, avoiding obstructions such as walls, microwaves and Wi-Fi.

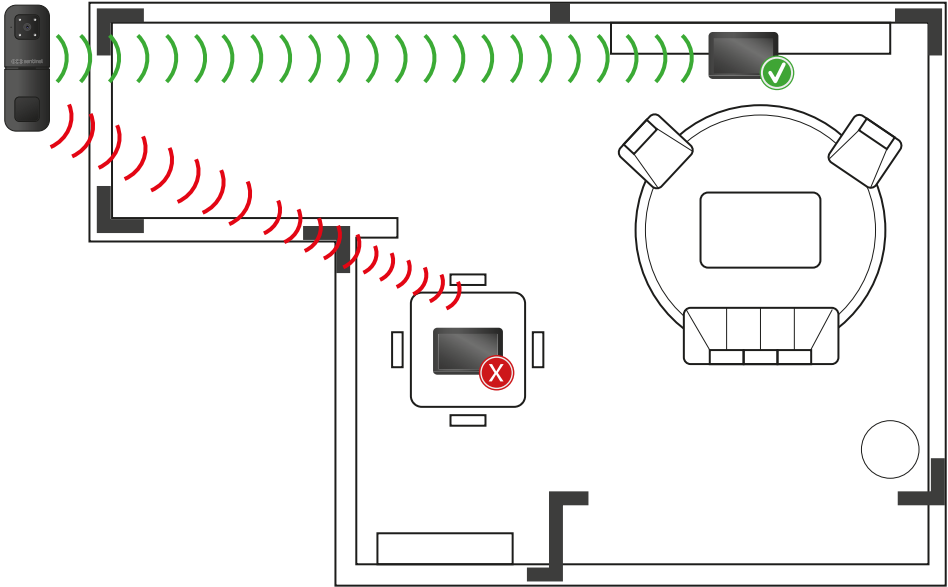

D- USE

D1- Call from door station

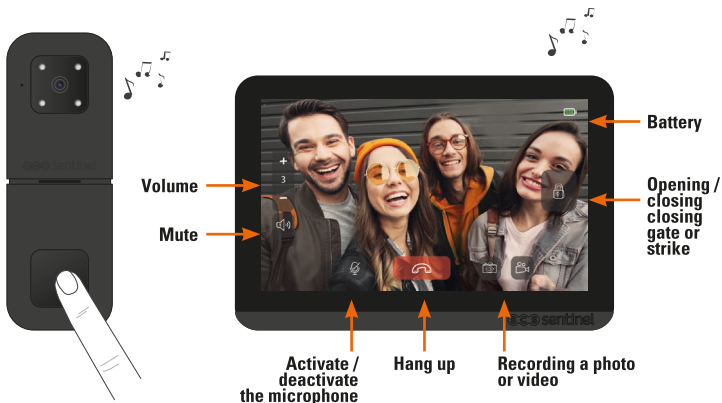

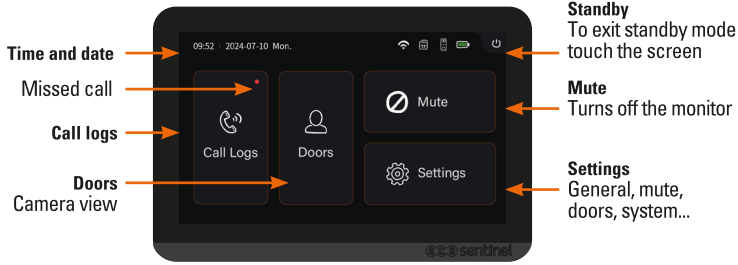

The length of the conversation can be adjusted:
 15 sec / 30 sec / 1 min / 2 min
 The call ends automatically after this time.

D2- Main screens



D3- Photos / Video

1. If you press  or  during the conversation, the camera will take a photo or video of the visitor (recording up to 100 photos).
2. You can access the outside view of your home from home by clicking on the icon 

D4- Call button backlight

1. If the door station is supplied with 9-24V DC, the backlighting is active.
2. If the door station is battery-powered, the backlighting is inactive.

E- SETTINGS

Press 'Settings' to enter the various settings:



Settings

Display

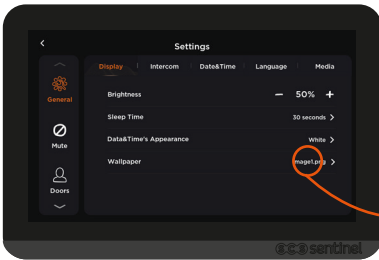

Intercom

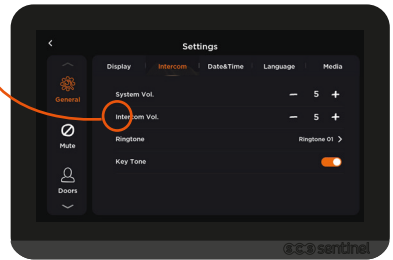

Date & time

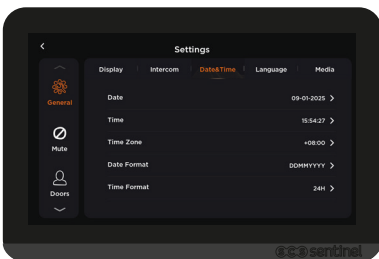

Language



Media



Activate/deactivate automatic capture of images and videos during a call.

Mute

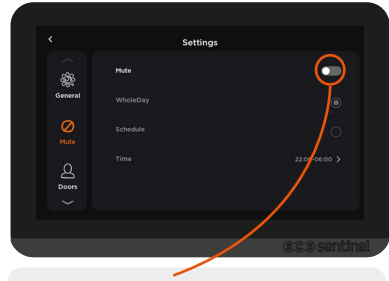



Mute mode

Define the precise time slot for mute mode by selecting :

- all day
- or a period by clicking 'calendar' then 'time' to set the start and end times for silent mode.

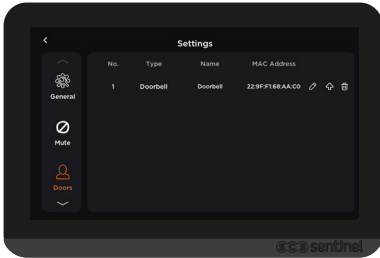
Doors



Click on  to define the door station parameters (name, ring duration, volume, unlock time) and  to remove it from the monitor

System



More

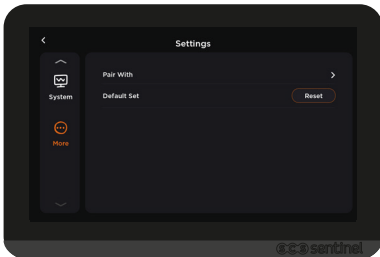

If you reset the monitor, the factory settings will be restored to their default values.

Call logs

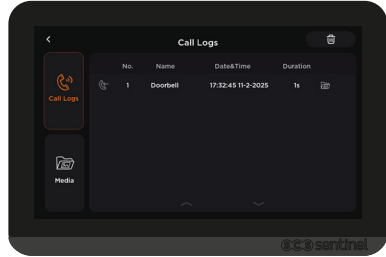

List of calls received from the player.

Click to  view photos / videos recorded during the call.

Pairing



The pairing is not necessary when you get your videophone. It has already been paired with factory default.

1

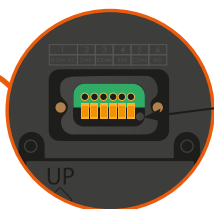
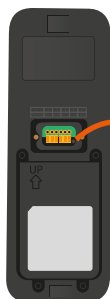

Press the button on the back of the door station for 5 seconds until you hear a beep. The call button will flash white for 1 minute.

2 While the call button is flashing white:

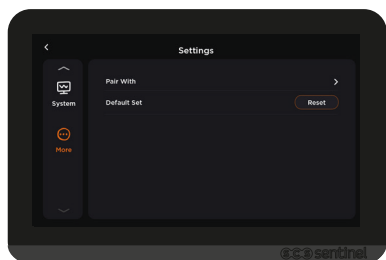

Settings > More > Pair with > 1# or 2#

F- TECHNICAL FEATURES

Monitor

Input power	12V DC 0.5A
Screen	7" LCD
Memory capacity (photos)	128 Mo
External memory capacity (photos or videos)	4-32 Go (max) with SD card (TF card type)
Frequency	866 MHz
Maximum transmitted power	<20 dBm
Standby consumption	< 2W
Operation temperature	-10°C - +45°C

Standby delay: adjustable in settings (minimum 30 sec).

Outdoor station

Angle view	110°
Night vision	4 LED
Operation temperature	-20°C - +50°C
Protection rating	IP65
Frequency	866 MHz
Maximum transmitted power	<20 dBm
Standby consumption	< 2W

Standby delay: < 1 min.

Battery

Model identifier	DOYOV0184258
Rated voltage	3.7V DC
Nominal capacity	4200mAh

The battery must be charged in an environment where the temperature is between 0 and 40°C.

Adapter

Model identifier	XH-1200-0500LG
Input voltage	100-240V AC
Input AC frequency	50/60Hz
Output voltage	12V DC
Output current	0.5A
Output power	6W
Average active efficiency	80.32%
No-load power consumption	0.068W

G- TECHNICAL ASSISTANCE

Problem	Solutions
The board does not trigger any on the monitor.	<ol style="list-style-type: none">1- Is the monitor switched on?2- Check that the door station is not too far from the monitor, see range table (take it in your hands and move closer to the monitor then call).3- Check the state of the batteries (with weak batteries a ringing tone is triggered on the door station but not on the monitor).
The sound or video feedback is poor or non-existent.	<ol style="list-style-type: none">1- Please replace the battery. A weak battery may cause audio/video transmission problems.2- Is the microphone hole blocked? The microphone is located at the top of the door station.3- Check that the door station is not too far from the screen, see range table (hold it in your hands and move closer to the monitor, then call).

Online assistance



Any question ?

For an individual answer, use our online chat on our website www.scs-sentinel.com

H- WARRANTY



SCS Sentinel gives this product a warranty that exceeds the legal period, as a guarantee of quality and reliability.

It is essential to keep proof of purchase throughout the warranty period.

Keep your barcode and proof of purchase in a safe place, as you will need it to make a claim under the warranty.

The guarantee does not cover

- Material or electrical damage resulting from incorrect installation (wiring error, reversed polarity, etc.).
- Damage resulting from improper use (use other than that for which it was originally intended) or modifications.
- Damage resulting from the use and/or installation of parts not supplied and included by SCS Sentinel.
- Damage due to lack of maintenance or impact.
- Damage due to bad weather such as hail, lightning, strong winds, etc.
- Items returned without a copy of the invoice or proof of purchase.

I- WARNINGS

- Maintain a minimum distance of 10 cm around the device for sufficient ventilation.
- Be sure that the device is not blocked by paper, tablecloth, curtain or other items that would impede airflow.
- Keep matches, candles and flames away from the device.
- Product functionality can be influenced by a strong electromagnetic interference.
- This equipment is intended for private consumer use only.
- The monitor should not be exposed to dripping or splashing water; no objects filled with liquids, such as vases, should be placed near the appliance.
- The mains plug is used as disconnect device and shall remain readily operable during intended use.
- The monitor and the adapter must only be used indoors.
- Connect all the parts before switching on the power.
- Only connect your monitor using the provided adapter.
- Do not cause any impact on the elements as their electronics are fragile.
- Do not block the microphone.
- When installing the product, keep the packaging out of reach of children and animals. It is a source of potential danger.
- This appliance is not a toy. It is not designed to be used by children.

 Disconnect the appliance from the main power supply before service. Do not clean the product with solvent, abrasive or corrosive substances. Only use a soft cloth. Do not spray anything on the appliance.

 Make sure that your appliance is properly maintained and regularly checked in order to detect any sign of wear. Do not use it if a repair or adjustment is needed. Always call on qualified personnel.

 Don't throw out of order products and batteries with the household waste (garbage). The dangerous substances that they are likely to include may harm health or the environment. Make your retailer take back these products or use the selective collect of garbage proposed by your city.

— — Direct current ~ ~ Alternating current

 Model class II

IP 65 : The outdoor unit is protected against dust and water jets from all directions.

J- DECLARATION OF CONFORMITY

Hereby, SCS Sentinel declares that this product complies with the essential requirements and other relevant provisions of Directive 2014/53/UE. The UE declaration of conformity may be consulted on the website : www.scs-sentinel.com/downloads.



INDICE

A- Precauzioni per l'uso	26
B- Specifiche.....	26
C- Cablaggio/ Installazione	27
D- Utilizzo.....	32
E- Impostazioni	33
F- Caratteristiche tecniche.....	35
G- Assistenza tecnica.....	36
H- Garanzia	37
I- Avvertenze	37
J- La dichiarazione di conformità	37

A- PRECAUZIONI PER L'USO

Il presente manuale costituisce parte integrante del prodotto. Queste istruzioni vengono fornite per la sicurezza. Leggerle con attenzione prima dell'uso e di conservarle per ulteriori esigenze di consultazione. Scegliere la posizione idonea. Verificare che non ci siano elementi che impediscono l'inserimento nel muro di viti e tasselli. Non collegare l'alimentazione prima di avere finito e controllato l'installazione. L'installazione, i collegamenti elettrici e le impostazioni devono essere eseguiti a regola d'arte da un addetto qualificato e specializzato. L'alimentatore deve essere collocato in un luogo asciutto. Verificare che questo prodotto venga utilizzato esclusivamente per l'uso a cui è destinato. La funzione di questo videotelefono è quella di identificare un visitatore, non deve essere utilizzato per la sorveglianza stradale. L'utilizzo di questo impianto deve essere conforme alla legge francese n° 78-17 del 6 gennaio 1978 relativa al trattamento dei dati, dei file e delle libertà. Spetta all'acquirente informarsi presso la CNIL sulle condizioni e le autorizzazioni amministrative necessarie per l'utilizzo al di fuori di un contesto strettamente personale. SCS Sentinel non può essere ritenuta responsabile in caso di utilizzo di questo prodotto al di fuori delle leggi e dei regolamenti in vigore.

B- SPECIFICHE

B1- Contenuto del kit

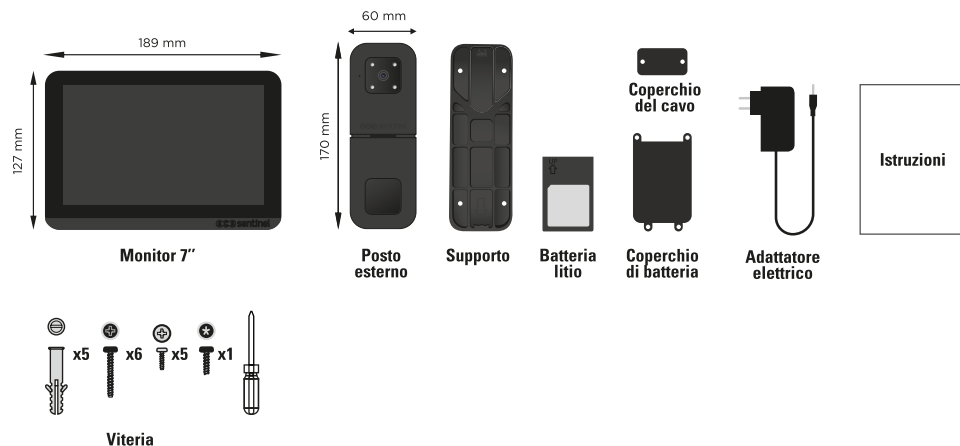

B2- Presentazione del prodotto

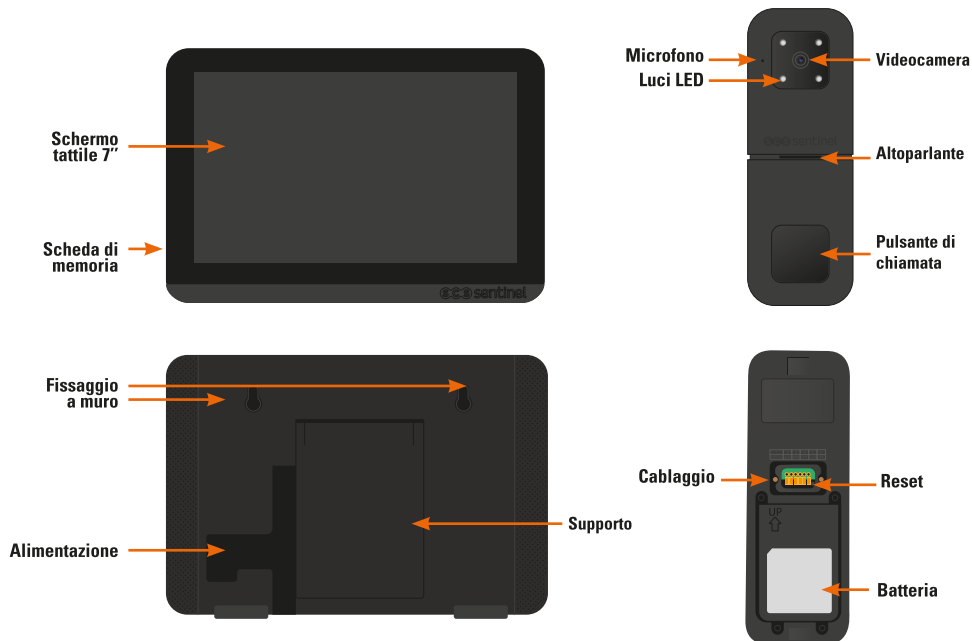

C- CABLAGGIO / INSTALLAZIONE

⚠ Prima di fissare definitivamente il lettore e il monitor, testare il prodotto.

C1- Schema di collegamento

Prima di effettuare il cablaggio, utilizzare cavi di sezione non superiore a 1 mm².
Spelare i cavi di 10 mm.
Con un cacciavite, premere il pulsante arancione sulla morsettiera.
Inserire il cavo spellato nel foro e rilasciare il pulsante arancione.
Verificare che il cavo sia saldamente in posizione.

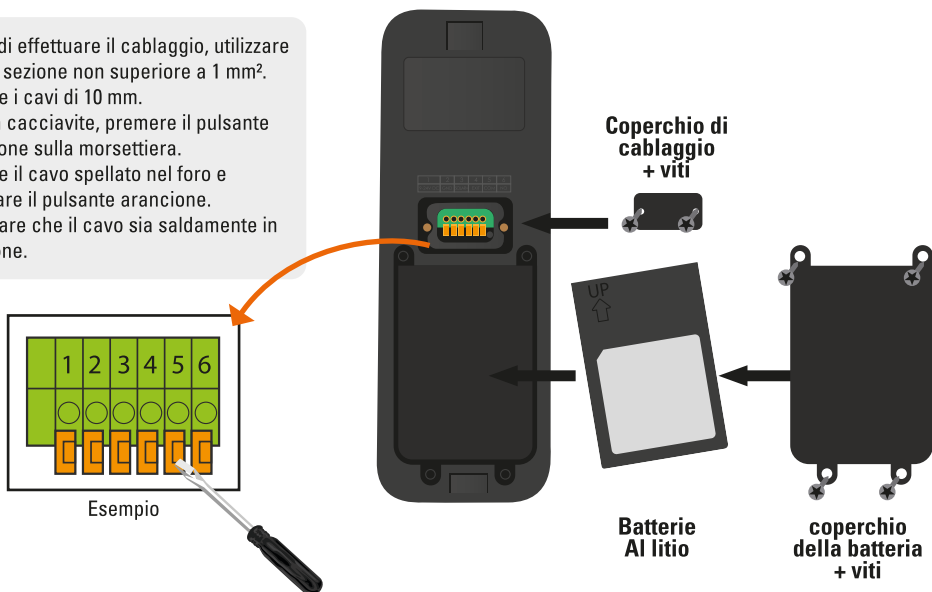

Posto esterno



Utilizzare un cavo di sezione non superiore a 1 mm².

Il posto esterno può essere alimentato con :

- solo batteria
- batteria + pannello solare (non fornito)
- batteria + alimentatore 9-24V DC (non fornito)

Pulsante di uscita (opzionale): serve ad attivare l'apriporta o il cancello (a seconda della configurazione selezionata).

OPZIONE 1: alimentazione con batterie

Apertura cancello solo

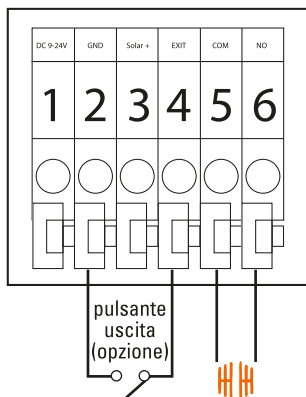

Ricarica della batteria

Quando la batteria si sta scaricando, sullo schermo appare il simbolo . Rimuovere la batteria e ricaricarla con un cavo USB-C.

Una luce verde lampeggia durante la carica della batteria e si spegne quando la batteria è completamente carica.

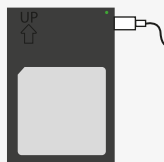

OPZIONE 2 : alimentazione elettrica (non fornita)

- Trasformatore 9-24V DC

Apertura della serratura o dell'apriporta

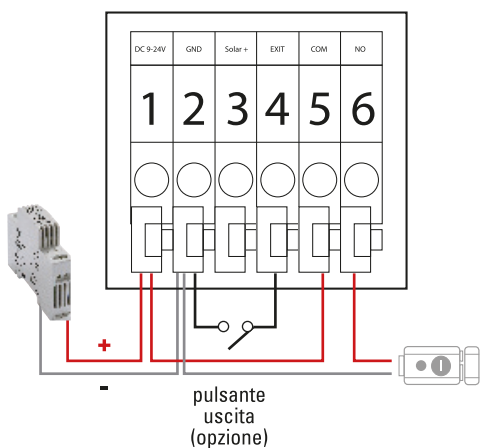

Apertura cancello

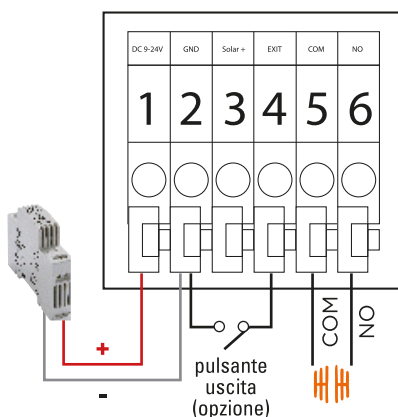

OPZIONE 3 : energia solare (non fornita)

• Pannello solare

Apertura cancello

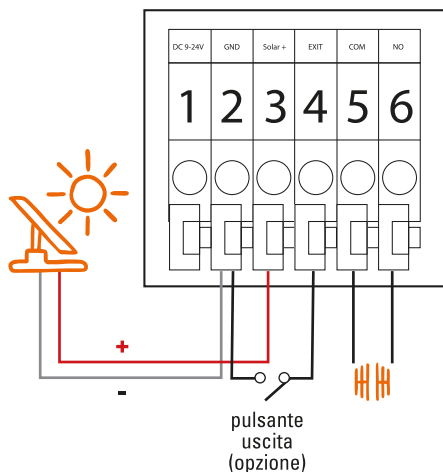

C2- Installazione

Posto esterno

L'installazione sotto un portico o un luogo coperto è raccomandata. Evitare che la lente della videocamera sia a diretto contatto con i raggi solari.

Scegliere una posizione adeguata per il posto esterno. L'altezza di installazione non deve superare i 2 metri.

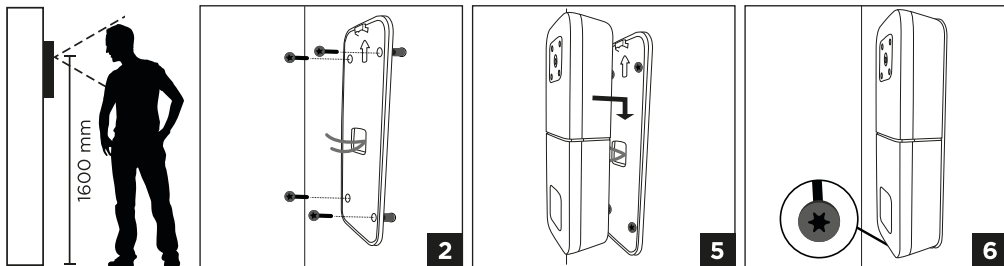

1. Praticare 4 fori distanziati dai fori della staffa a parete, quindi inserire i 4 tasselli in dotazione.

2 Far passare il cavo attraverso il foro della staffa e fissarlo con le 4 viti in dotazione.

3. Spelare i cavi che escono dalla parete per una lunghezza di 10 mm.

4. Collegare i fili secondo lo schema di cablaggio.

5 Fissare il posto esterno alla staffa a muro.

6 Avvitare la vite di sicurezza nella parte inferiore del posto esterno con il cacciavite in dotazione.

Monitor

Scegliere una posizione adeguata per il monitor. L'altezza di installazione non deve superare i 2 metri.

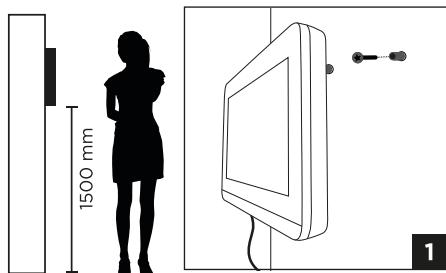

1. Praticare 2 fori distanziati da quelli del monitor, quindi inserire i 2 tasselli in dotazione. (Le alette di fissaggio devono sporgere verso di voi).
2. Fissare il monitor alla parete facendolo scivolare verso il basso fino all'arresto.
3. Collegare il monitor per verificare il corretto funzionamento del sistema.

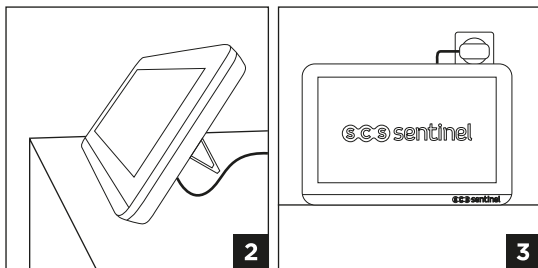

1. Scegliere una posizione adeguata per il monitor.
2. Aprire il supporto sul retro del monitor e posizionarlo su una superficie piana.
3. Collegare il monitor per verificare il corretto funzionamento del sistema.

C4- Prova il tuo prodotto

1 UNA VOLTA CHE L'INTERFONO È ALIMENTATO, TESTARE IL SUO FUNZIONAMENTO



Mettere la pulsantiera esterna ed il monitor una vicina all'altro.



Premere la pulsantiera esterna.

Se il monitor suona, il dispositivo funziona!

Si può andare alla verifica 2.



Se il dispositivo non suona, effettuare l'accoppiamento del dispositivo tra il monitor e la pulsantiera esterna.

2 PROVARE IL PRODOTTO NEL SUO AMBIENTE

Attenzione la distanza di 350 m è detta "a campo aperto", cioè libera da ostacoli.

Il filo spinato, la porta d'ingresso, i muri, il pilastro, gli alberi e l'attività elettromagnetica nelle vicinanze (linee elettriche, telefonia) possono indebolire seriamente il segnale.



Se il monitor suona nell'ambiente provato, **continuare l'installazione**



Se non suona, **modificare la posizione della pulsantiera esterna e/o del monitor** fino ad ottenere la configurazione ideale

Per garantire una buona comunicazione tra il posto esterno e il monitor, osservare i seguenti punti:

1. L'installazione sotto un portico o un luogo coperto è raccomandata. Evitare che la lente della videocamera sia a diretto contatto con i raggi solari. Non posizionare il posto esterno direttamente su una porta metallica di sicurezza (il metallo funge da barriera al segnale). Il posto esterno può essere montato su una parete vicina.
2. Ridurre gli ostacoli tra il posto esterno e il monitor interno. Gli ostacoli indeboliscono il segnale. Nel caso in cui vi sia un ostacolo inevitabile che influisce sulla trasmissione, ridurre la distanza tra l'emettitore ed il trasmettitore.



Portata in campo aperto

350 m

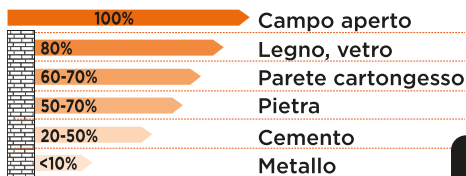

Esempio

MAX 87,5 m
(2 muri di pietra
25% della distanza
campo libero)

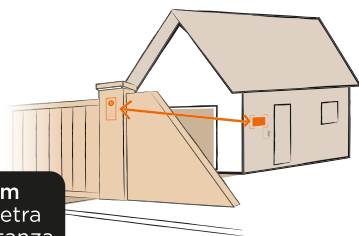

3. Non collocare altri prodotti con la stessa frequenza, come router, dispositivi Bluetooth, TV, computer e forno a microonde vicino al monitor, per evitare disturbi e ridurre così la distanza di comunicazione. Quando il posto esterno è in comunicazione con il monitor, se una persona si trova tra i due dispositivi, la comunicazione sarà meno fluida. Quando il posto esterno è in comunicazione con il monitor interno, il monitor non deve essere posizionato in basso o in un angolo.

 Posizionare il monitor in alto evitando ostacoli quali pareti, forni a microonde e Wi-Fi.

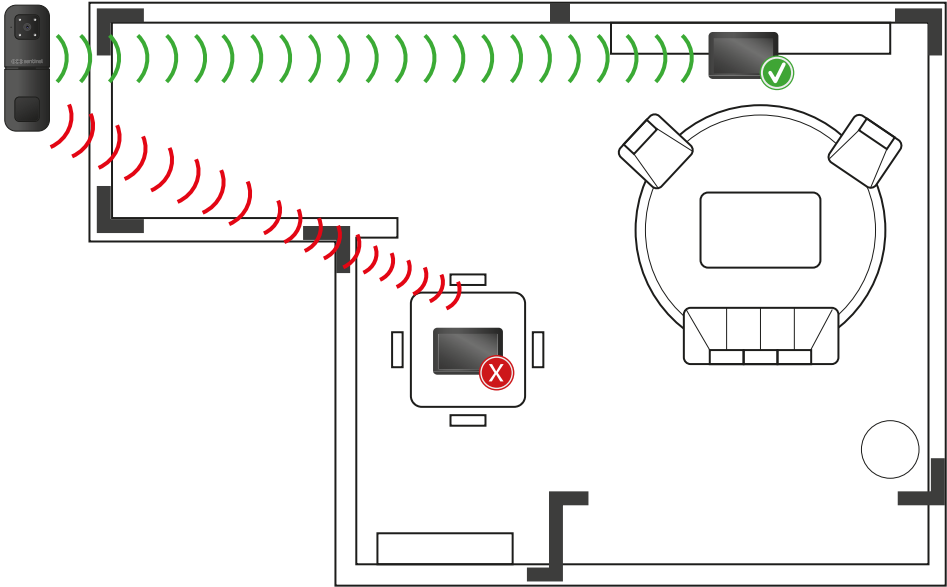

D- UTILIZZO

D1- Chiamata dal posto esterno

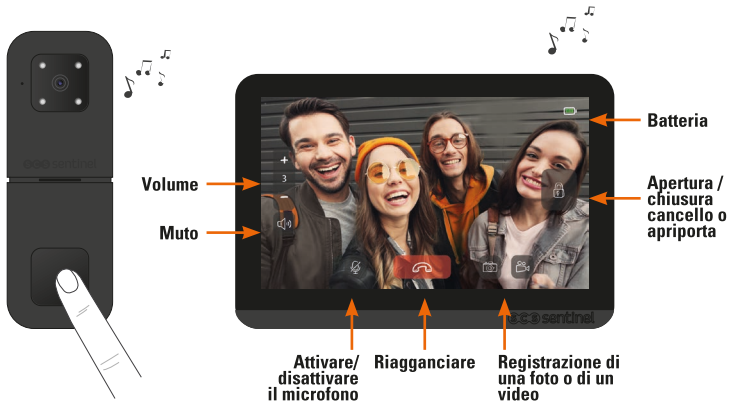

La durata della conversazione può essere regolata:
15 sec. / 30 sec. / 1 min. / 2 min.
La chiamata termina automaticamente dopo questo tempo.

D2- Schermate principali

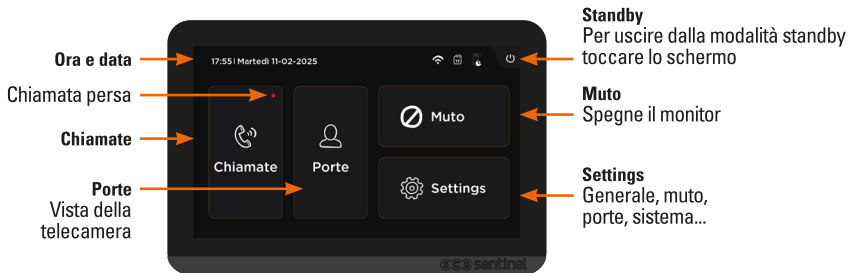

D3- Foto / Video

- Se si preme o durante la conversazione, la fotocamera scatterà una foto o un video del visitatore (registrando fino a 100 foto).
- È possibile accedere alla vista esterna della propria abitazione da casa premendo il tasto

D4- Retroilluminazione del pulsante di chiamata

- Se il posto esterno è alimentato a 9-24 V CC, la retroilluminazione è attiva.
- Se il posto esterno è alimentato a batteria, la retroilluminazione è inattiva.

E- IMPOSTAZIONI

Premere **"Settings"** per accedere alle varie impostazioni:



Generale

Schermo

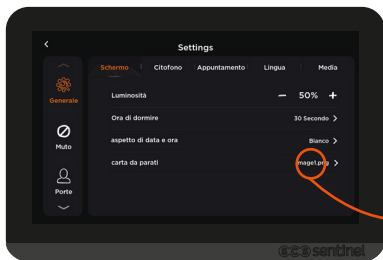

Volume del microfono del posto esterno

Gestione dello sfondo nella schermata principale

Citofono

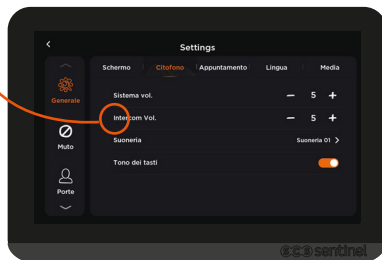

Appuntamento

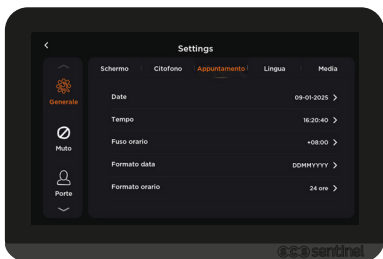

Lingua

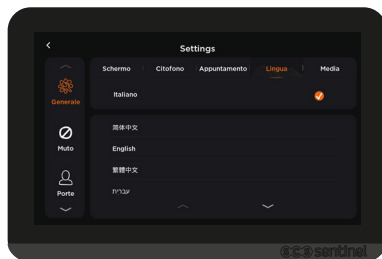

Media

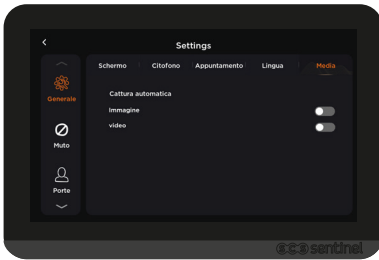

Attivare/disattivare l'acquisizione automatica di immagini e video durante una chiamata.

Muto

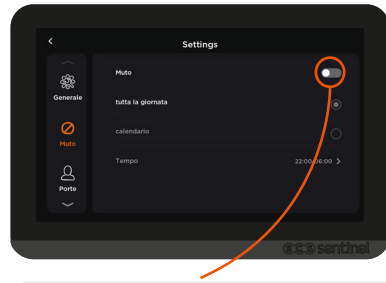



Modalità Mute

Definire la fascia oraria precisa per la modalità mute selezionando :

- tutto il giorno
- o un periodo, facendo clic su "calendario" e poi su "ora" per impostare gli orari di inizio e fine della modalità silenziosa..

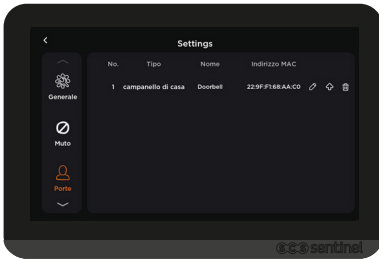
Porte



Fare clic  su per definire i parametri del posto esterno (nome, durata dello squillo, volume, tempo di sblocco) e  per rimuoverlo dal monitor.

Sistema

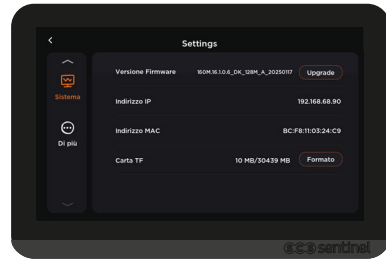

Chiamate

Registro delle chiamate

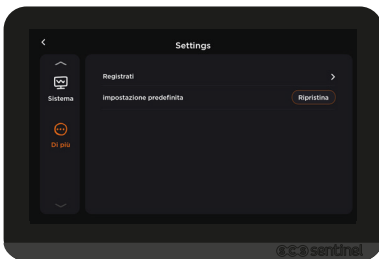

Se si resetta il monitor, le impostazioni di fabbrica vengono ripristinate ai valori predefiniti.



Elenco delle chiamate ricevute dal ponte. Fare clic  per visualizzare le foto / video registrate durante la chiamata.

Pairing



Il pairing non è necessario quando si acquista il citofono, è già accoppiato in fabbrica.

1

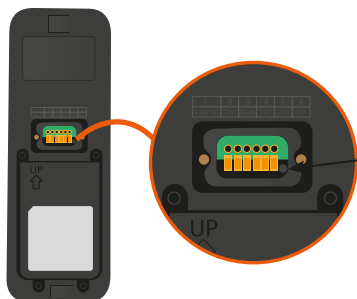

Premere il pulsante sul retro del posto esterno per 5 secondi finché non si sente un segnale acustico.

Il pulsante di chiamata lampeggia in bianco per 1 minuto.

2

Mentre il pulsante di chiamata lampeggia in bianco:

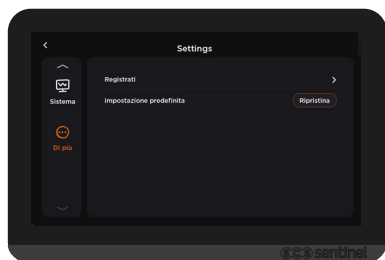

Settings > Di più > registratori > 1# ou 2#

F- CARATTERISTICHE TECNICHE

Monitor

Alimentazione	12V DC 0.5A
Schermo	7" LCD
Capacità della memoria (foto)	128 Mo
Capacità della memoria esterna (foto o video)	4-32 Go (max) con scheda SD (Scheda di tipo TF)
Frequenza d'esercizio	866 MHz
Potenza massima di trasmissione	<20 dBm
Consumo in modalità standby	< 2W
Temperatura d'esercizio	-10°C - +45°C

Ritardo della modalità standby: regolabile nelle impostazioni (minimo 30 sec).

Posto esterno

Angolo di vista	110°
Vista notturna	4 LED
Temperatura d'esercizio	-20°C - +50°C
Classe di protezione	IP65
Frequenza d'esercizio	866 MHz
Potenza massima di trasmissione	<20 dBm
Consumo in modalità standby	< 2W

Ritardo della modalità standby: < 1 min.

Batteria

Riferimento del modello	DOYOVO184258
Tensione nominale	3.7V DC
Capacità nominale	4200mAh

La batteria deve essere caricata in un ambiente la cui temperatura è compresa tra 0 e 40°C.

Adattatore elettrico

Riferimento del modello	XH-1200-0500LG
Tensione di ingresso	100-240V AC
Frequenza del CA dell'entrata	50/60Hz
Tensione di uscita	12V DC
Corrente di uscita	0.5A
Potenza di uscita	6W
Rendimento medio in modo attivo	80.32%
Consumo elettrico a vuoto	0.068W

G- ASSISTENZA TECNICA

Problema riscontrato	Soluzioni
La scheda non attiva alcun sul monitor.	<ol style="list-style-type: none">1- Il monitor è acceso?2- Verificare che il posto esterno non sia troppo lontano dal monitor, vedi tabella di portata (prenderlo in mano e avvicinarsi al monitor, quindi chiamare).3- Ripetere il processo di accoppiamento (Plus / Register).
Il ritorno audio o video è scarsa o inesistente.	<ol style="list-style-type: none">1- Sostituire la batteria. Una batteria debole può causare problemi di trasmissione audio/video.2- Il foro del microfono è ostruito? Il microfono si trova nella parte superiore del posto esterno.3- Verificare che il posto esterno non sia troppo distante dallo schermo, vedere la tabella di portata (tenerlo in mano e avvicinarsi al monitor, quindi chiamare).

Assistenza telefonica

I tecnici del servizio post-vendita sono disponibili al numero :



 **01119620971**

In caso di alfunzionamento del prodotto durante l'installazione o pochi giorni dopo la stessa si invita a contattare il servizio clienti rimanendo in prossimità del prodotto in modo da consentire ai nostri tecnici di diagnosticare subito l'origine del problema.

Chat online



Una domanda ?

Per una risposta personalizzata, utilizzare la nostra chat online su nostro sito web www.scs-sentinel.com

H- GARANZIA



SCS Sentinel concede a questo prodotto una garanzia superiore alla durata legale, in garanzia di qualità e affidabilità.

È obbligatorio conservare una prova d'acquisto per tutta la durata della garanzia.

Conservare accuratamente sia il codice a barre che lo scontrino :
vi saranno richiesti per far valere la garanzia.

La garanzia non copre

- I danni materiali o elettrici derivanti da un'installazione non corretta (errore di cablaggio, inversione di polarità, ecc.).
- I danni derivanti da un uso improprio (uso diverso da quello per cui è stato originariamente previsto) o da modifiche.
- Danni derivanti dall'uso e/o dall'installazione di parti non fornite e incluse da SCS Sentinel.
- Danni dovuti a mancanza di manutenzione o a urti.
- Danni dovuti a maltempo come grandine, fulmini, vento forte, ecc.
- Articoli restituiti senza una copia della fattura o della prova d'acquisto.

I- AVVERTENZE

- Mantenere una distanza minima (10 cm) intorno al dispositivo per una sufficiente aerazione.
 - Non ostacolare l'aerazione ostruendo le prese d'aria con oggetti quali giornali, tovaglie, tende, ecc.
 - Non avvicinare il dispositivo a fiamme libere come candele accese.
 - Il normale funzionamento del prodotto può essere disturbato da una forte interferenza elettromagnetica.
 - Questa attrezzatura è destinata esclusivamente ad un uso privato.
 - Il monitor non deve essere esposto a gocciolamenti o schizzi d'acqua. È vietato posizionare sul dispositivo oggetti pieni di liquido come dei vasi.
 - la spina della rete d'alimentazione deve rimanere facilmente accessibile. Viene utilizzata come dispositivo di scollegamento.
 - Il monitor et l'adattatore devono essere utilizzati all'interno.
 - Eseguire tutti i collegamenti tra gli elementi prima di alimentare il kit.
 - Collegare il dispositivo solo con l'adattatore in dotazione.
 - Gli elementi elettronici devono essere maneggiati con cura.
 - Non tappare il microfono del posto esterno e del monitor.
 - durante l'installazione del prodotto, gli imballaggi non devono essere lasciati alla portata di bambini o animali poiché costituiscono una potenziale fonte di pericolo.
 - Questo prodotto non è un giocattolo. Non è stato progettato per essere usato dai bambini.
- Prima di ogni eventuale manutenzione, scollegare i dispositivi. Non pulire il prodotto con solventi, sostanze abrasive o corrosive.



Per pulire lo schermo del monitor, usare un panno morbido. Non spruzzare niente sul prodotto.



Verificare la manutenzione corretta del prodotto e controllare regolarmente l'installazione per individuare ogni eventuale segno d'usura. Non usare il dispositivo se sono necessarie riparazioni o regolazioni. Rivolgersi ad un personale qualificato.



Non gettare gli apparecchi e le batterie fuori uso insieme ai normali rifiuti domestici. Potrebbero contenere sostanze pericolose nocive per la salute e l'ambiente. usare i mezzi per la raccolta differenziata messi a disposizione dal comune o dal proprio distributore.

— Corrente continua

IP65 : L'unità esterna è protetta da polvere e getti d'acqua provenienti da tutte le direzioni.

~ Corrente alternata

Modello di classe II



J- LA DICHIARAZIONE DI CONFORMITÀ

Con la presente, SCS Sentinel certifica che il prodotto è conforme alle esigenze essenziali applicabili e in particolare alle esigenze della direttiva 2014/53/UE. La dichiarazione UE di conformità completa può essere consultata sul sito web : www.scs-sentinel.com/downloads.

ÍNDICE

A- Instrucciones de seguridad	38
B- Descripción	38
C- Cableado / Instalación	39
D- Uso	44
E- Ajustes	45
F- Características técnicas	47
G- Asistencia técnica	48
H- Garantía.....	49
I- Avisos	49
J- La declaración de conformidad.....	49

A- PRECAUCIONES DE USO

Este manual forma parte de su producto. Se facilitan la siguientes instrucciones para su seguridad. Leer detenidamente estas instrucciones antes de utilizar el producto y conservarlas para futuras consultas. Elegir un emplazamiento adecuado. Asegurarse de que ningún elemento dificulte la sujeción de los tacos y tornillos en la pared. Terminar y controlar su instalación antes de enchufar. No enchufar su alimentación mientras su instalación no esté terminada y controlada. La instalación, las conexiones eléctricas y los ajustes deben efectuarse por una persona calificada y especializada. El bloque de alimentación debe instalarse en un lugar seco. Usar el equipo únicamente para el fin para el que ha sido diseñado.

La función de este videoteléfono es identificar a un visitante, no debe utilizarse para vigilancia callejera. La utilización de esta instalación debe ser conforme a la ley francesa n° 78-17 del 6 de enero de 1978 relativa a la informática, a los ficheros y a las libertades. Corresponde al comprador informarse en la CNIL sobre las condiciones y autorizaciones administrativas necesarias para una utilización fuera de un contexto estrictamente personal. SCS Sentinel no podrá ser considerada responsable en caso de utilización de este producto fuera de las leyes y reglamentos en vigor.

B- DESCRIPCIÓN

B1- Contenido

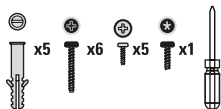

Tornillos

B2- Presentación del producto

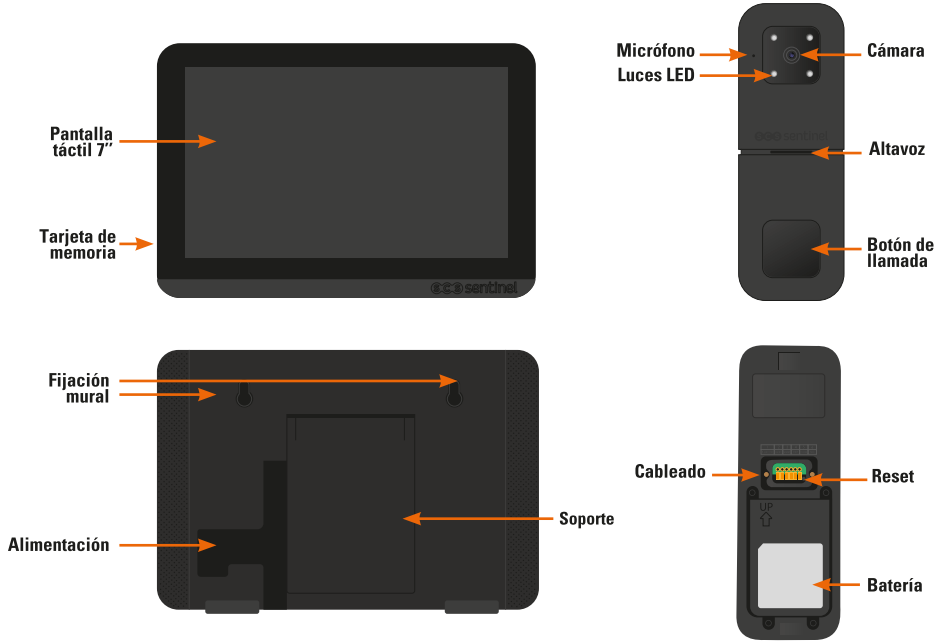

C- CABLEADO / INSTALACIÓN

⚠ Antes de fijar definitivamente su placa exterior y su monitor, pruebe su producto.

C1- Esquema de cableado

Antes de proceder al cableado, utilice cables de sección igual o inferior a 1 mm². Pele los cables 10 mm. Con un destornillador, presione el botón naranja del bloque de terminales. Introduzca el cable pelado en el orificio y suelte el botón naranja. Compruebe que el cable está bien colocado.

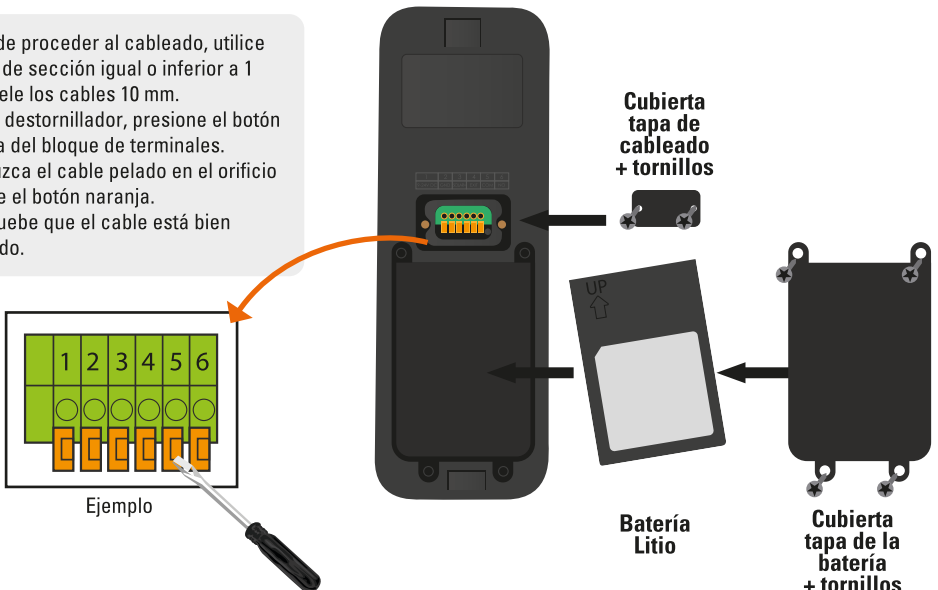

Placa exterior



Utilice un cable de sección igual o inferior a 1 mm².

La estación de puerta puede alimentarse con :

- sólo batería
- batería + panel solar (no suministrados)
- batería + alimentación 9-24V CC (no suministrada)

Botón de salida (opcional): sirve para activar el cerradero o la cancela (según la configuración seleccionada).

OPCIÓN 1 : alimentación con pila

Apertura portal sólo

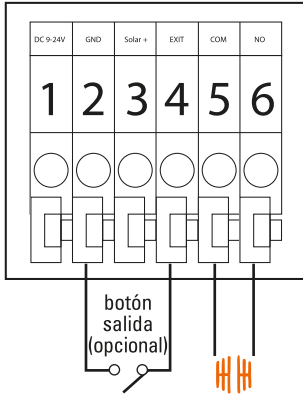

Recarga de la batería

Cuando la batería se está agotando, aparece el símbolo  en la pantalla. Extraiga la batería y recárguela mediante un cable USB-C.

Una luz verde parpadea mientras se carga la batería y se apaga cuando está completamente cargada.

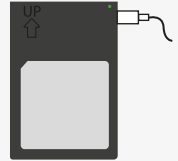

OPCIÓN 2 : alimentación eléctrica (no suministrado)

• Transformador 9-24V DC

Apertura cerradura

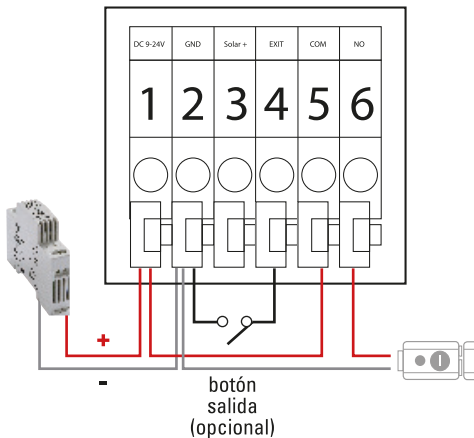

Apertura portal

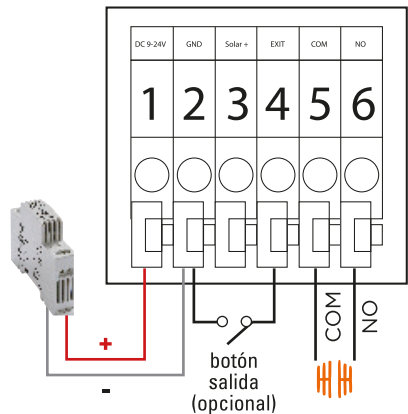

OPCIÓN 3 : energía solar (no suministrada)

• Panel solar

Apertura portal

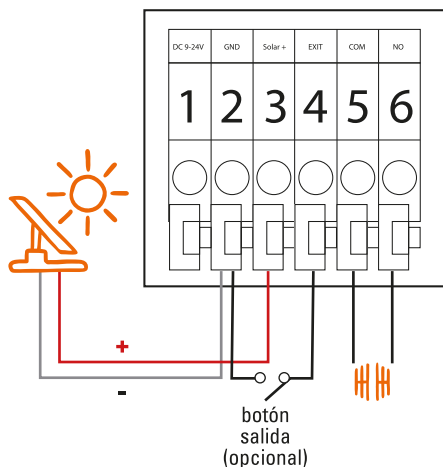

C2- Instalación

Placa exterior

La instalación en un porche o lugar cubierto está recomendada. Tratar de evitar la luz solar en la lente de la cámara.

Elija una ubicación adecuada para la estación de puerta. La altura de instalación no debe ser mayor a 2 metros.

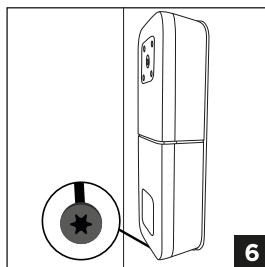
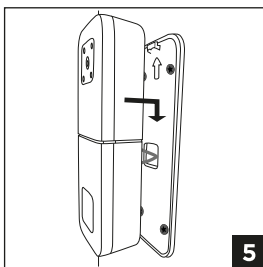
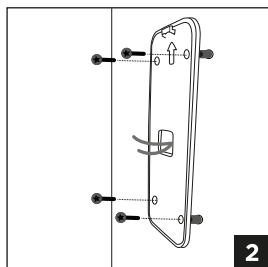
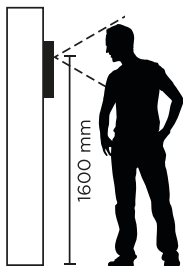

1. Taladrar 4 orificios espaciados para que coincidan con los orificios del soporte de pared y, a continuación, insertar los 4 tacos de pared suministrados.

2. Pasar el cable por el orificio del soporte y fíjalo con los 4 tornillos suministrados.

3. Pelar los cables que salen de la pared hasta una longitud de 10 mm.

4. Conectar los cables de acuerdo con el diagrama de cableado.

5. Fijar la estación de puerta al soporte mural.

6. Atornillar el tornillo de seguridad situado en la parte inferior de la estación de puerta con el destornillador suministrado.

Monitor

Elija una ubicación adecuada para del monitor. La altura de instalación no debe ser mayor a 2 metros.

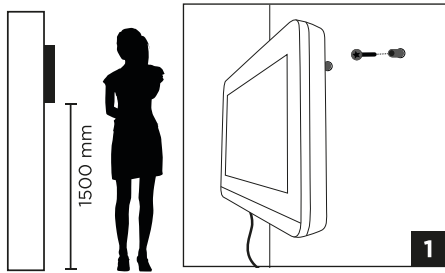

- 1 Taladrar 2 orificios espaciados para que coincidan con los del monitor y, a continuación, inserte los 2 tacos suministrados. (Los salientes de fijación deben sobresalir hacia usted).
- 2 Fijar el monitor a la pared deslizándolo hacia abajo hasta que se detenga.
- 3 Conectar el monitor para comprobar que el sistema funciona correctamente.

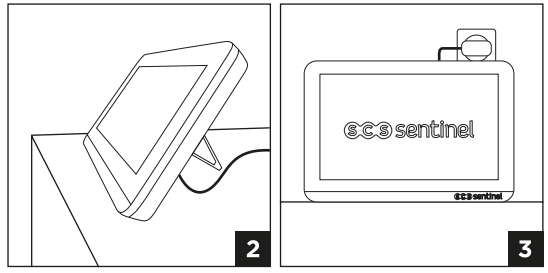

1. Elija una ubicación adecuada para del monitor.
- 2 Abrir el soporte de la parte posterior del monitor y colócalo sobre una superficie plana.
- 3 Conectar el monitor para comprobar que el sistema funciona correctamente.

C4- Prueba tu producto

1 UNA VEZ QUE EL INTERCOMUNICADOR ESTÁ ENCENDIDO, PRUEBE SU FUNCIONAMIENTO.



Coloque la placa exterior y el monitor cerca el uno del otro.



Pulse la placa exterior.
Si el monitor suena, ¡su dispositivo está en servicio!
Puede pasar a la verificación 2



Si el dispositivo no suena, **empareje el monitor con la placa exterior.**

2 PRUEBE EL PRODUCTO EN SU ENTORNO

Atención, la distancia de 350 metros se llama «campo libre», es decir, sin obstáculos.

El alambre de púas, la puerta de entrada, la pared, el pilar, los árboles y la proximidad electromagnética (líneas eléctricas, telefonía) pueden debilitar seriamente el señal.



Si el monitor suena en el entorno probado, **proceda a la instalación.**



Si no suena, **cambie la ubicación de la placa y/o del monitor hasta encontrar la configuración ideal.**

Para garantizar una comunicación óptima, es necesario leer las informaciones siguientes :

1. La instalación en un porche o lugar cubierto está recomendada. Tratar de evitar la luz solar en la lente de la cámara. No colocar directamente en una puerta de seguridad de metal, porque el metal tendría un efecto de barrera en la transmisión de la señal radio. La placa exterior se puede instalar a proximidad de la puerta directamente en la pared.
2. Evitar los obstáculos entre la placa exterior y el monitor interior. Un obstáculo debilitaría la señal. Si no se puede evitar la obstrucción de la señal, será necesario reducir la distancia entre transmisor y receptor.



Alcance en campo libre

350 m

100%	Campo libre
80%	Madera, vidrio
60-70%	Paneles de yeso
50-70%	Piedra
20-50%	Hormigón
<10%	Metal

Ejemplo

MAX 87,5 m
(2 muros de piedra
25% de la distancia
campo libre)

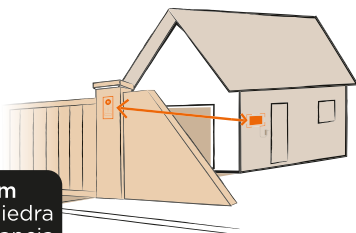

3. No colocar productos radio (router, productos bluetooth, TV, ordenador, horno microondas...) cerca de su aparato ya que podría provocar interferencias o reducir la distancia de comunicación. Si la placa exterior está comunicando con el monitor interior y alguien pasa entre los dos aparatos, la comunicación podría perder eficacia. Cuando la placa exterior está en comunicación con el monitor interior, el monitor no debe colocarse en una posición baja o en una esquina.

 Colocar el monitor en altura evitando obstrucciones como paredes, microondas y Wi-Fi.

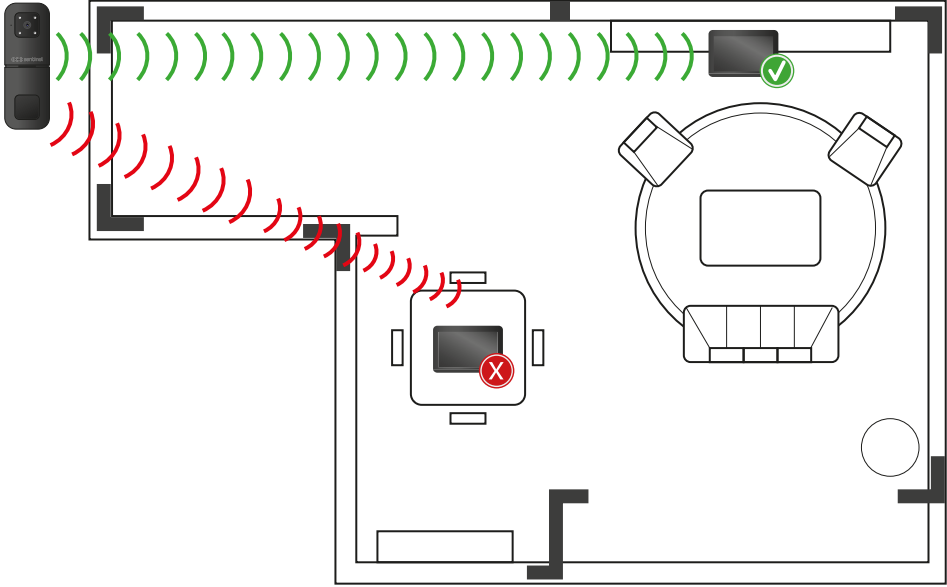

D- USO

D1- Llamada desde placa de calle



Volumen

Silenciar

Activar / desactivar el micrófono

Cuelga

Grabar una foto o un video

Batería



Apertura / cierre puerta o cerradura

La duración de la conversación se puede ajustar:
15 seg / 30 seg / 1 min / 2 min
La llamada finaliza automáticamente transcurrido este tiempo.

D2- Pantallas principales



D3- Fotos / Video

1. Si pulsar sur  o  durante la conversación, la cámara tomará una foto o un vídeo del visitante (grabando hasta 100 fotos).
2. Puedes acceder a la vista exterior de tu casa desde casa pulsando la tecla 

D4- Retroiluminación del botón de llamada

1. Si la estación de puerta se alimenta con 9-24V CC, la retroiluminación está activa.
2. Si la estación de puerta se alimenta con pilas, la retroiluminación está inactiva.

E- AJUSTES

Pulse «**Ajustes**» para acceder a los distintos ajustes:



General

Mostar



Volumen del micrófono de la estación de puerta

Gestión del fondo de pantalla en la pantalla principal

Intercom



Fecha y hora



Idioma



Medios

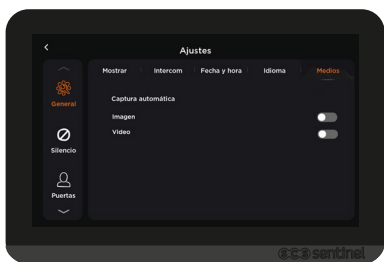

Activar/desactivar la captura automática de imágenes y vídeos durante una llamada.

Silencio

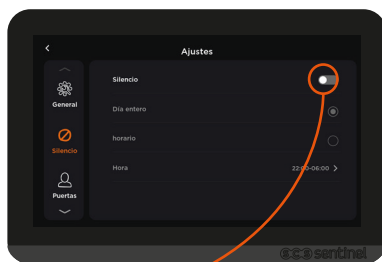



Modo silencio

Defina la franja horaria precisa para el modo silencio seleccionando :

- todo el día
- o un periodo haciendo clic en «calendario» y luego en «hora» para fijar las horas de inicio y fin del modo silencio.

Puertas



Pulsar sobre  para definir los parámetros de la estación de puerta (nombre, duración del timbre, volumen, tiempo de desbloqueo) y  para quitarlo del monitor.

Más



Si reinicia el monitor, se restablecerán los valores predeterminados de fábrica.

Sistema



Registro

Registros de llamadas

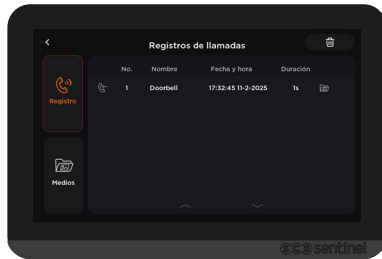

Lista de llamadas recibidas desde la cubierta. Haz clic  para ver las fotos / video grabadas durante la llamada.

Emparejamiento



No se necesita el emparejamiento para la primera instalación. El aparato ya está emparejado de fábrica.

1

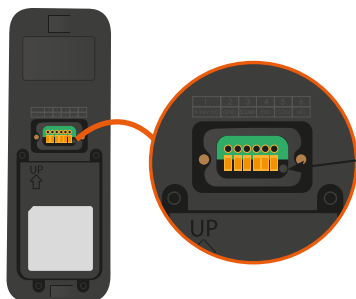

Pulsar el botón de la parte posterior de la estación de puerta durante 5 segundos hasta que oiga un pitido. El botón de llamada parpadeará en blanco durante 1 minuto.

2

Mientras el botón de llamada parpadea en blanco:



Ajustas > Más > registro > 1# o 2#

F- CARACTERÍSTICAS TÉCNICAS

Monitor

Alimentación	12V DC 0.5A
Pantalla	7" LCD
Memoria interna (fotos)	128 Mo
Capacidad memoria externa (fotos o videos)	4-32 Go (max) con tarjeta SD (Tarjeta tipo TF)
Frecuencia	866 MHz
Máximos de potencia transmitida	<20 dBm
Consumo en modo de espera	< 2W
Temperatura de servicio	-10°C - +45°C

Retraso del modo de espera: ajustable en la configuración (mínimo 30 seg).

Placa exterior

Ángulo de visión	110°
Visión nocturna	4 LED
Temperatura de servicio	-20°C - +50°C
Índice de protección	IP65
Frecuencia	866 MHz
Máximos de potencia transmitida	<20 dBm
Consumo en modo de espera	< 2W

Retraso del modo de espera: < 1 min.

Batería

Referencia del modelo	DOYOVO184258
Tensión nominal	3.7V DC
Capacidad nominal	4200mAh

La batería debe cargarse en un entorno cuya temperatura esté entre 0 y 40°C.

Adaptador

Referencia del modelo	XH-1200-0500LG
Tensión de entrada	100-240V AC
Frecuencia de CA de entrada	50/60Hz
Tensión de salida	12V DC
Corriente de salida	0.5A
Potencia de salida	6W
Rendimiento medio en activo	80.32%
Consumo eléctrico sin carga	0.068W

G- ASISTENCIA TÉCNICA

Problema encontrado	Soluciones
La placa no dispara ningún en el monitor.	1- ¿Está encendido el monitor? 2- Compruebe que la placa de calle no está demasiado lejos de la pantalla, ver tabla de alcance (sujétela con las manos y acérquese al monitor y luego llame). 3- Vuelva a emparejar los elementos (Plus / Register).
El retorno de sonido o vídeo es deficiente o inexistente.	1- Por favor, sustituya la batería. Una batería débil puede causar problemas de transmisión de audio/vídeo. 2- ¿Está obstruido el orificio del micrófono? El micrófono se encuentra en la parte superior de la estación de puerta. 3- Compruebe que la estación de puerta no está demasiado lejos de la pantalla, consulte la tabla de alcance (sujétela con las manos y acérquese al monitor, después llame).

Consejos de los expertos

Los técnicos del servicio posventa están disponibles en el siguiente número:



937376105

Si el producto funciona mal durante la instalación o pocos días después, póngase en contacto con el servicio de atención al cliente permaneciendo cerca del producto para que nuestros técnicos puedan diagnosticar el problema inmediatamente.

Chat en línea



Una pregunta ?

Para una respuesta personalizada, se puede utilizar nuestro chat en línea en nuestro sitio web www.scs-sentinel.com

H- GARANTÍA



SCS Sentinel concede a este producto una garantía superior a la duración legal, como referencia de calidad y fiabilidad.

Conservar el recibo de compra durante todo este período de garantía.

Conservar el código de barra así como que su justificante de compra, serán necesarios para hacer uso de la garantía.

La garantía no cubre

- Daños materiales o eléctricos derivados de una instalación incorrecta (error de cableado, polaridad invertida, etc.).
- Daños resultantes de un uso inadecuado (uso distinto al previsto originalmente) o modificaciones.
- Daños derivados del uso y/o instalación de piezas no suministradas e incluidas por SCS Sentinel.
- Daños debidos a falta de mantenimiento o golpes.
- Daños debidos a inclemencias meteorológicas como granizo, rayos, vientos fuertes, etc.
- Artículos devueltos sin copia de la factura o comprobante de compra.

I- AVISOS

- Mantener una distancia mínima de 10 cm alrededor del aparato para asegurar una ventilación suficiente.
- La ventilación no se debe obstaculizar cubriendo las aperturas de ventilación con elementos como por ejemplo periódicos, manteles, cortinas, etc.
- No coloque el aparato cerca de llamas vivas, como velas encendidas.
- Importantes interferencias electromagnéticas pueden perturbar el funcionamiento normal del producto.
- El producto sólo está destinado al uso privado.
- El monitor no debe estar expuesto a goteo o derrames de agua. Ningún objeto que contenga líquido, como por ejemplo vasijas, deben colocarse cerca del aparato.
- La toma de corriente debe mantenerse fácilmente accesible. Se usa como mecanismo de desconexión.
- El monitor y el adaptador sólo se pueden usar en interiores.
- Efectuar todas la conexiones entre los elementos antes de enchufar el kit.
- Exclusivamente conectar el monitor con el adaptador incluido.
- Manejar los elementos con cuidado. Los componentes electrónicos son frágiles.
- No obstaculizar el micrófono de la placa exterior o del monitor.
- Durante la instalación del producto, dejar el producto y el embalaje fuera del alcance de los niños o de los animales. Constituyen una fuente potencial de peligro.
- Este producto no es un juguete. No fue diseñado para ser utilizado por niños solos.

 Desconecte el cable de alimentación antes de realizar la limpieza o el mantenimiento. No limpie el producto con sustancias abrasivas o corrosivas. Utilice un simple paño suave. No vaporice ningún producto sobre el aparato.

 Asegurese de efectuar un correcto mantenimiento del producto y verifique a menudo la instalación para detectar algún posible defecto. No utilice el aparato si necesita una reparación o un ajuste. Llame a un personal calificado.

 No tire los aparatos inservibles con los residuos domésticos, ya que las sustancias peligrosas que puedan contener pueden perjudicar la salud y al medio ambiente. Pídale a su distribuidor que los recupere o utilice los medios de recogida selectiva puestos a su disposición por el ayuntamiento.

--- Corriente continua

IP 65 : La unidad exterior está protegida contra el polvo y los chorros de agua procedentes de todas las direcciones.

~ Corriente alterna

 Modelo de clase II



J- LA DECLARACIÓN DE CONFORMIDAD

Por la presente, SCS Sentinel declara que este producto cumple con los requisitos esenciales y otras disposiciones relevantes de la directiva 2014/53/UE. La declaración de conformidad completa se puede consultar en el sitio web : www.scs-sentinel.com/downloads.

INHALT

A- Vorsichtsmaßnahmen	50
B- Beschreibung	50
C- Verkabelung/Montage	51
D- Verwendung	56
E- Einstellungen	57
F- Technische Daten	59
G- Online-support	60
H- Garantie	61
I- Warnungen	61
J- Konformitätserklärung	61

A- HINWEISE UND VORSICHTSMASSNAHMEN

Dieses Handbuch ist ein integraler Bestandteil Ihres Produkts. Diese Anleitung dient zu Ihrer Sicherheit. Lesen Sie es vor dem Gebrauch sorgfältig durch und bewahren Sie es für die spätere Verwendung auf. Wählen Sie einen geeigneten Standort. Achten Sie darauf, dass keine Elemente das Einbringen der Dübel und Schrauben in die Wand behindern. Schließen Sie Ihr Netzteil erst an, wenn Ihre Installation abgeschlossen und überprüft ist. Die Installation, der elektrische Anschluss und die Einstellungen müssen von einem qualifizierten Fachmann durchgeführt werden. Das Netzteil muss an einem trockenen Ort aufgestellt werden. Vergewissern Sie sich, dass dieses Produkt nur für den vorgesehenen Gebrauch verwendet wird.

Die Funktion dieses Bildtelefons ist die Identifizierung eines Besuchers, es darf nicht zur Überwachung der Straße verwendet werden. Die Nutzung dieser Anlage muss unter Einhaltung des Gesetzes Nr. 78-17 vom 6. Januar 1978 über Informatik, Dateien und Freiheitsrechte erfolgen. Es obliegt dem Käufer, sich bei der CNIL zu erkundigen, falls er Fragen zu den Bedingungen und den notwendigen behördlichen Genehmigungen hat, die bei einer Nutzung außerhalb eines strikt persönlichen Rahmens erforderlich sind. SCS Sentinel kann nicht haftbar gemacht werden, wenn dieses Produkt außerhalb der geltenden Gesetze und Vorschriften verwendet wird.

B - BESCHREIBUNG

B1- Bausatzinhalt

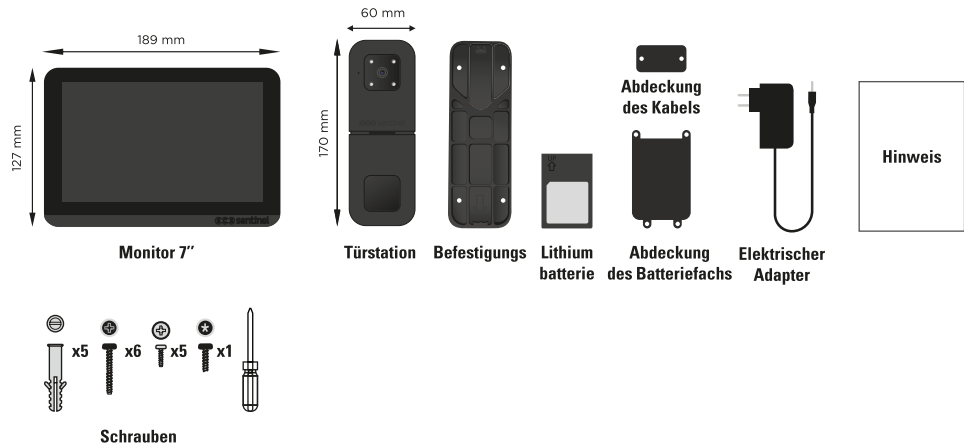

B2- Produktpräsentation

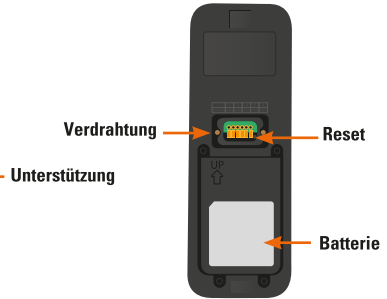
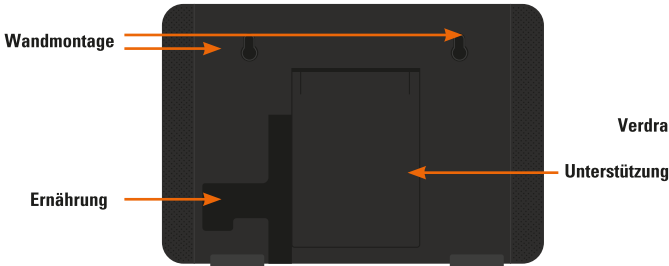
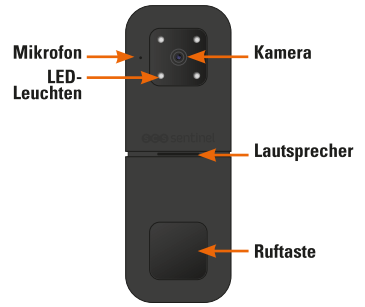
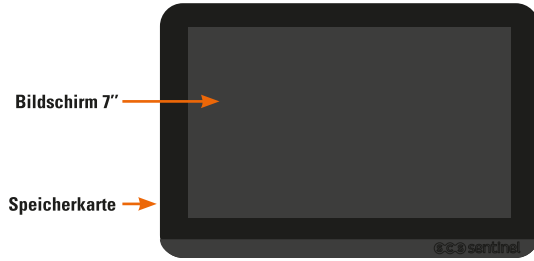

C- VERKABELUNG/MONTAGE

⚠ Testen Sie Ihr Produkt, bevor Sie Ihren Plattenspieler und Monitor dauerhaft reparieren.

C1- Anschlussplan

Bevor Sie mit der Verkabelung beginnen, verwenden Sie bitte einen Kabelquerschnitt von 1 mm² oder weniger. Isolieren Sie Ihre Kabel 10 mm ab.
Drücken Sie mit einem Schraubendreher die orangefarbene Taste an der Klemmenleiste. Führen Sie das abisolierte Kabel in das Loch ein und lassen Sie die orangefarbene Taste los.
Überprüfen Sie, ob das Kabel fest sitzt.

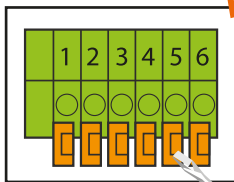

Beispiel

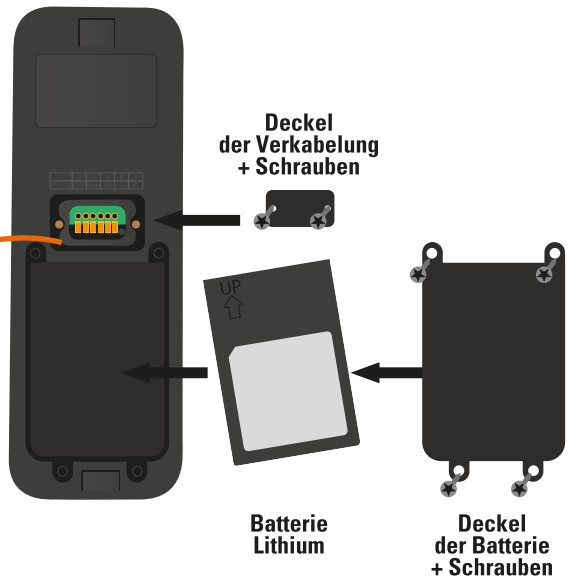

Türstation



Bitte verwenden Sie einen Kabelquerschnitt von 1 mm² oder weniger.

Die Türstation kann mit Strom versorgt werden durch :

- der Batterie allein
- der Batterie + Solarpanel (nicht im Lieferumfang enthalten)
- der Batterie + Netzteil 9-24V DC (nicht im Lieferumfang enthalten).

Ausgangstaste (Option): Mit dieser Taste können Sie den Türöffner oder das Tor aktivieren (je nach gewählter Konfiguration).

OPTION 1 : Batteriestromversorgung

Nur Toröffnung

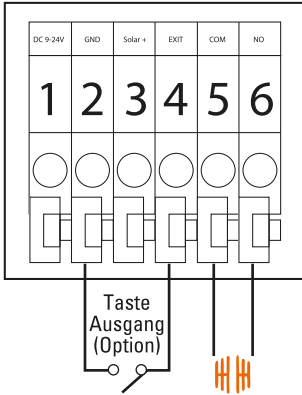

Den Akku aufladen

Wenn der Akku nicht mehr ausreicht, erscheint das Symbol auf dem Bildschirm. Nehmen Sie den Akku auseinander und laden Sie ihn auf, indem Sie ihn mit einem USB-C-Kabel anschließen. Eine grüne LED blinkt während des Ladevorgangs und erlischt, wenn der Akku aufgeladen ist.

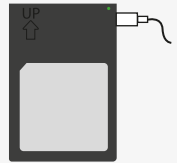

OPTION 2 : Netzteil (nicht mitgeliefert)

• Netzteiltransformator 9-24V DC

Schloss oder Türöffner öffnen

Tor öffnen

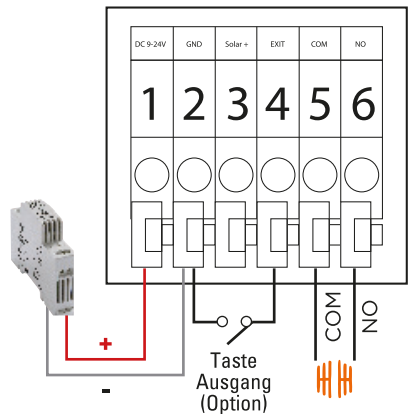
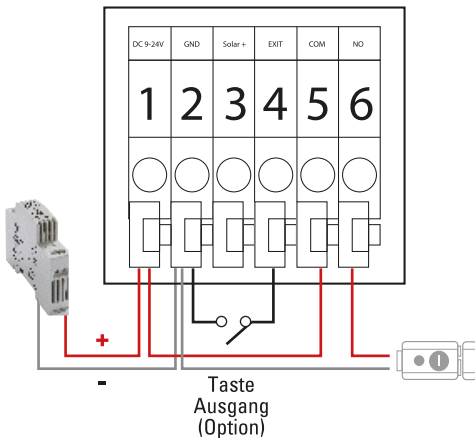

OPTION 3 : Solarstrom (nicht mitgeliefert)

• Solarpanel

 Tor öffnen

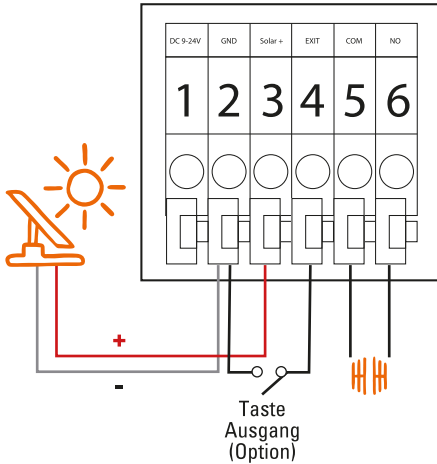

C2- Montage

Türstation

Installation unter einer Veranda oder einem überdachten Platz wird empfohlen. Vermeiden Sie, dass das Objektiv der Kamera in direktem Kontakt mit Sonneneinstrahlung steht.

Wählen Sie einen geeigneten Ort für die Installation der Türstation. Die Installationshöhe sollte 2 Meter nicht überschreiten.

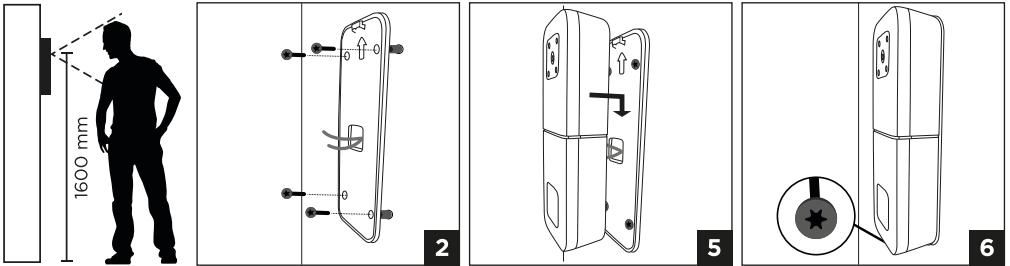

1. Bohren Sie 4 Löcher mit einem Abstand, der dem der Wandhalterung entspricht, und setzen Sie dann die 4 mitgelieferten Dübel ein.

2 Führen Sie das Kabel durch das Loch in der Halterung und befestigen Sie es dann mit den 4 mitgelieferten Schrauben.

3. Isolieren Sie die Kabel, die aus der Wand kommen, auf einer Länge von 10 mm ab.

4. Schließen Sie die Kabel gemäß dem Schema an Verdrahtungsplan an.

5 Befestigen Sie die Türstation an der Wandhalterung.

6 Drehen Sie die Sicherheitsschraube an der Unterseite der Türstation mit dem mitgelieferten Schraubendreher ein.

Monitor

Wählen Sie einen geeigneten Standort für die Installation des Monitors. Die Installationshöhe sollte 2 Meter nicht überschreiten.

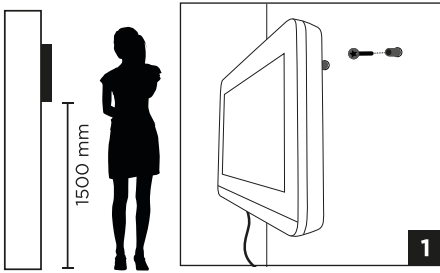

ODER

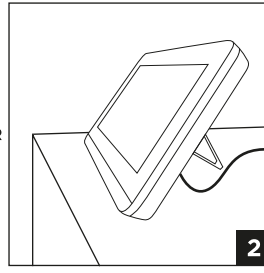

- 1 Bohren Sie zwei Löcher mit einem Abstand, der dem des Monitors entspricht, und setzen Sie dann die beiden mitgelieferten Dübel ein. (Die Befestigungslaschen müssen zu Ihnen hin herausstehen).
- 2 Befestigen Sie den Monitor an der Wand, indem Sie ihn bis zum Anschlag nach unten schieben.
- 3 Schließen Sie den Monitor an, um zu überprüfen, ob das System ordnungsgemäß funktioniert.

- 1 Wählen Sie einen geeigneten Standort für die Installation des Monitors.
- 2 Öffnen Sie den Standfuß auf der Rückseite des Monitors und legen Sie ihn auf eine ebene Fläche.
- 3 Schließen Sie den Monitor an, um zu überprüfen, ob das System ordnungsgemäß funktioniert.

C4- Testen sie ihr produkt

1 SOBALD DIE GEGENSPRECHANLAGE EINGESCHALTET IST, TESTEN SIE DEN BETRIEB



Stellen Sie die Türstation und den Monitor nahe beieinander auf.



Drücken Sie die Türstation.
**Wenn der Monitor klingelt,
ist Ihr Gerät in Betrieb!**

Sie können mit
Überprüfung 2 fortfahren.



Wenn Ihr Gerät nicht klingelt,
**führen Sie die Kopplung
zwischen dem Monitor und
der Türstation durch.**

2 TESTEN SIE DAS PRODUKT IN SEINER UMGEBUNG

Bitte beachten Sie, dass die Entfernung von 350 m «auf freiem Feld», also ohne Hindernisse, sein soll.

Stacheldraht, Haustür, Wände, Säule, Bäume sowie elektromagnetische Aktivitäten in der Nähe (Stromleitungen, Telefonie) können das Signal ernsthaft schwächen.



Wenn der Monitor klingelt in der Umwelt getestet, fahren Sie mit der Installation fort.



Wenn es nicht klingelt, ändern Sie die Position des Plattenspielers und / oder den Monitor, bis Sie die ideale Konfiguration gefunden haben.

Um eine gute Kommunikation zwischen der Türstation und dem Monitor zu gewährleisten, sind die folgenden Punkte zu beachten:

- 1 Installation unter einer Veranda oder einem überdachten Platz wird empfohlen. Vermeiden Sie, dass das Objektiv der Kamera in direktem Kontakt mit Sonneneinstrahlung steht. Platzieren Sie die Türstation nicht direkt auf einer Metall-Sicherheitstür (das Metall wirkt als Barriere für das Signal). Die Türstation kann an einer nahegelegenen Wand installiert werden.
- 2 ein. Reduzieren Sie Hindernisse zwischen der Türstation und dem Innenmonitor. Hindernisse beeinträchtigen die Signalstärke. Im Falle einer unvermeidlichen Behinderung der Übertragung reduzieren Sie den Abstand zwischen Sender und Empfänger.



Reichweite im freien Feld

350 m



Beispiel

MAX 87,5 M
(2 Steinmauern
25% der Entfernung
im freien Feld)

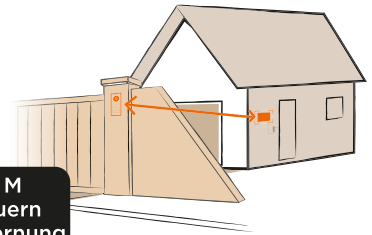

3. Sie keine anderen Produkte mit der gleichen Frequenz, wie z.B. einen Router, ein Bluetooth-Gerät, einen Fernseher, einen Computer und einen Mikrowellenherd in die Nähe Ihres Monitors, um Störungen zu vermeiden und die Kommunikationsreichweite zu verringern. Wenn die Türstation mit dem Monitor verbunden ist und sich eine Person zwischen den beiden Geräten befindet, ist die Kommunikation weniger flüssig. Wenn die Türstation mit dem Innenmonitor in Verbindung steht, sollte der Monitor nicht in eine niedrige Position oder in eine Ecke gestellt werden.

 Stellen Sie den Monitor erhöht auf und vermeiden Sie Hindernisse wie Wände, Mikrowellen und Wi-Fi.

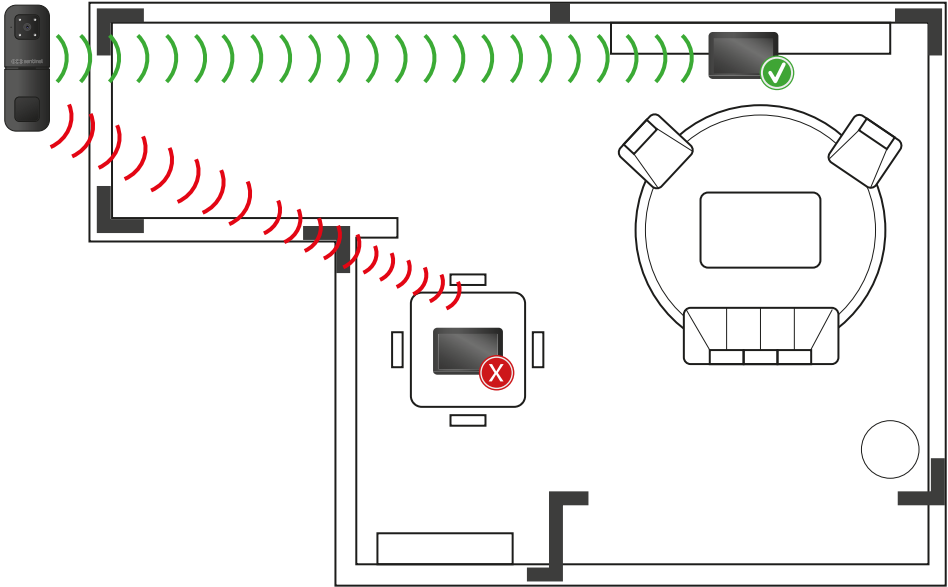

D- BETRIEB

D1- Anruf von der Türstation

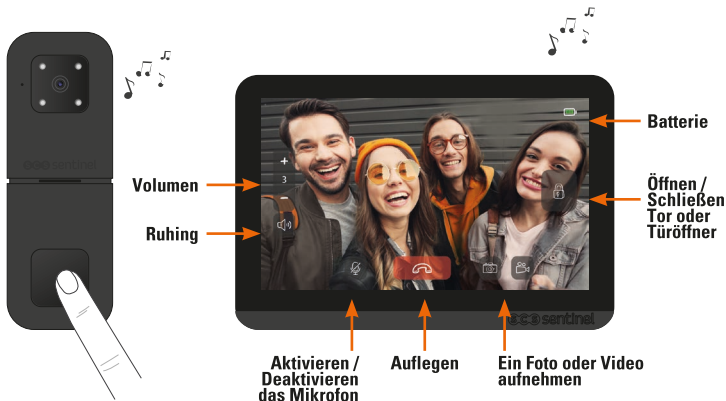

Die Dauer des Gesprächs ist einstellbar :
15 Sek. / 30 Sek. / 1 Min.
/ 2 Min.
Das Gespräch wird nach der Dauer automatisch beendet.

D2- Hauptbildschirme

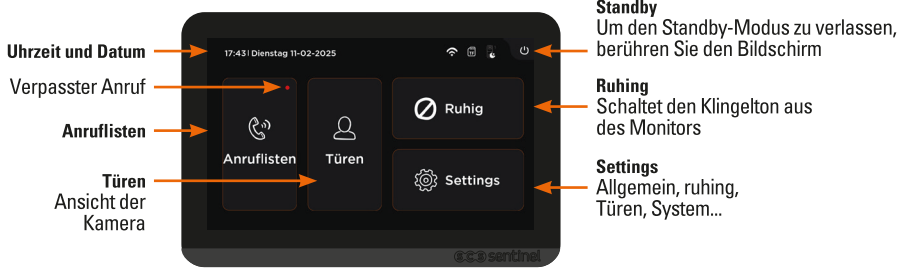

D3- Fotos / Videos

1. Wenn Sie während eines Gesprächs auf oder drücken, nimmt die Kamera ein Foto oder ein Video des Besuchers auf (Aufnahme von bis zu 100 Fotos).
2. Sie haben von zu Hause aus Zugriff auf die Außenansicht Ihres Hauses, indem Sie auf das Symbol

D4- Hintergrundbeleuchtung der Ruftaste

1. Wenn die Türstation mit 9-24V DC versorgt wird, ist die Hintergrundbeleuchtung aktiv.
2. Wenn die Türstation batteriebetrieben ist, ist die Hintergrundbeleuchtung inaktiv.

E- EINSTELLUNGEN

Drücken Sie auf „**Setting**“, um in die verschiedenen Einstellungen zu gelangen :



Allgemein

Anzeige

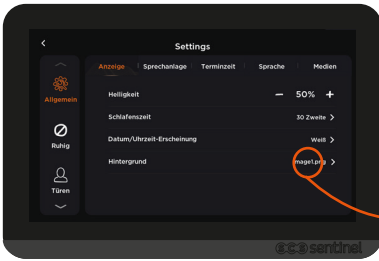

Sprechanlage



Mikrofonlautstärke der Türstation

Verwalten des Hintergrundbildes auf dem Hauptbildschirm

Terminzeit

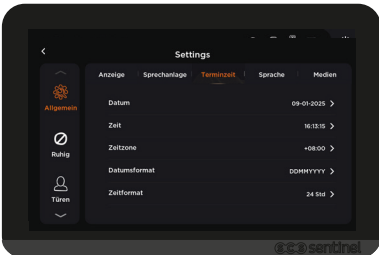

Sprache

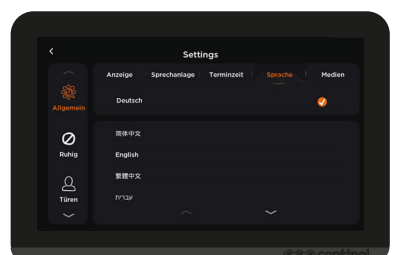

Medien

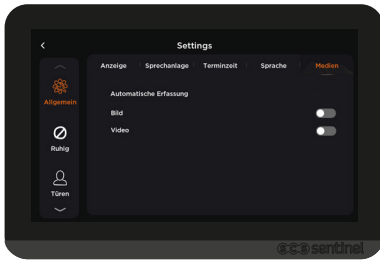

Aktivieren / deaktivieren Sie die automatische Aufnahme von Bildern und Videos während eines Anrufs.

Ruhig

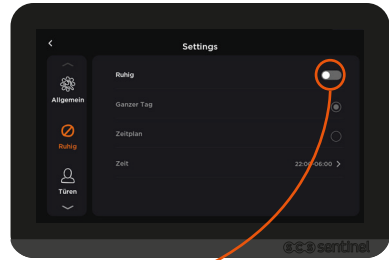



Stummschaltmodus

Legen Sie das genaue Zeitfenster für den Stummschaltmodus fest, indem Sie wählen:

- den ganzen Tag
- oder einen Zeitraum, indem Sie auf „Kalender“ und dann auf „Zeit“ klicken, um die Start- und Endzeiten für den Stummschaltmodus festzulegen.

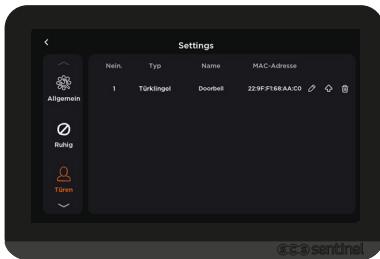
Türen



Klicken Sie auf , um die Parameter der Türstation festzulegen (Name, Klingeldauer, Lautstärke, Entsperrzeit) und  um sie vom Monitor zu entfernen.

System

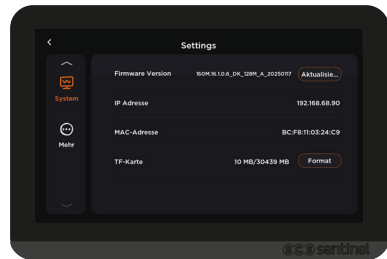

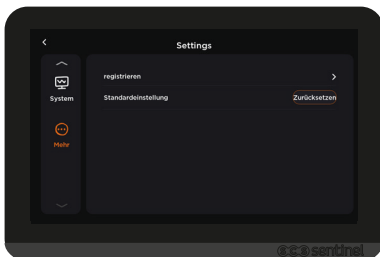

Mehr

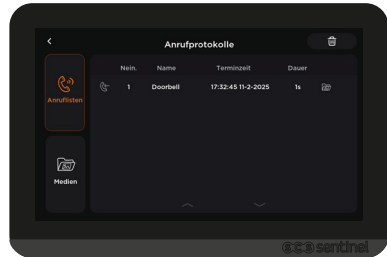

Wenn Sie den Monitor zurücksetzen, werden die Werkseinstellungen auf die Standardwerte zurückgesetzt.

Anruflisten Anrufprotokolle



Liste der Anrufe, die auf dem Plattenspieler empfangen wurden. Klicken Sie auf  um die während des Anrufs aufgenommenen Fotos anzusehen.

Koppeln



Nach dem Kauf Ihrer Gegensprechanlage ist keine Kopplung erforderlich. Diese ist werkseitig bereits gekoppelt.

1

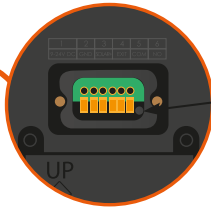
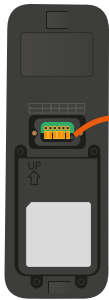

Drücken Sie die Taste auf der Rückseite der Türstation mit einer Spitze 5 Sekunden lang, bis ein Piepton ertönt. Die Anruftaste wird weiß blinken. 1 Minute lang.

2

Zu tun, während die Anruftaste weiß blinkt :

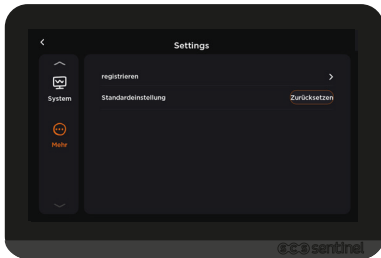

Mehr > registrieren > 1# ou 2#

F- TECHNISCHE DATEN

Monitor

Stromversorgung	12V DC 0.5A
Bildschirm	7" LCD
Speicherkapazität (Fotos)	128 Mo
Externe Speicherkapazität (Fotos oder Videos)	4-32 Go (max) mit SD-Karte (Musterkarte TF)
Betriebsfrequenz	866 MHz
Maximale Sendeleistung	<20 dBm
Standby-Verbrauch	< 2W
Betriebstemperaturbereich	-10°C - +45°C

Standby-Verzögerung: in den Einstellungen einstellbar (mindestens 30 Sek.).

Türstation

Betrachtungswinkel	110°
Nachtsicht	4 LED
Betriebstemperaturbereich	-20°C - +50°C
Schutzart	IP65
Betriebsfrequenz	866 MHz
Maximale Sendeleistung	<20 dBm
Standby-Verbrauch	< 2W

Standby-Verzögerung: < 1 Min.

Batterie

Modellreferenz	DOYOVO184258
Nennspannung	3.7V DC
Nominale Kapazität	4200mAh

Der Akku muss in einer Umgebung aufgeladen werden, deren Temperatur zwischen 0 und 40°C liegt.

Elektrischer Adapter

Modellreferenz	XH-1200-0500LG
Eingangsspannung	100-240V AC
Eingangswchselfrequenz	50/60Hz
Ausgangsspannung	12V DC
Ausgangsstrom	0.5A
Ausgangsleistung	6W
Durchschnittlicher Wirkungsgrad im Betrieb	80.32%
Stromverbrauch ohne Last	0.068W

G- TECHNISCHER SUPPORT

Aufgetretenes Problem	Lösung
Der Plattenspieler löst keinen Klingelton auf dem Monitor.	1- Ist der Monitor eingeschaltet? 2- Überprüfen Sie, ob die Türstation nicht zu weit vom Monitor entfernt ist, siehe Tabelle Reichweite (Nehmen Sie die Türstation in die Hand und gehen Sie näher zum Monitor, dann rufen Sie an). 3- Bitte führen Sie das Pairing der Elemente erneut durch (Plus / Anmelden).
Die Ton- oder Videorückgabe ist schlecht oder gar nicht vorhanden.	1- Bitte tauschen Sie den Akku aus. Bei einem schwachen Akku kann es zu Problemen bei der Audio-/Videoübertragung kommen. 2- Ist die Mikrofonöffnung verstopft? Das Mikrofon befindet sich im oberen Teil der Türstation. 3- Überprüfen Sie, ob die Türstation nicht zu weit vom Monitor entfernt ist, siehe Übersichtstabelle zur Reichweite (Nehmen Sie die Türstation in die Hand und gehen Sie näher an den Monitor heran, dann rufen Sie an).



Eine Frage ?

Für eine individuelle Antwort, nutzen Sie unseren Online-Chat auf unserer Website www.scs-sentinel.com

H- GARANTIE



SCS Sentinel gewährt für dieses Produkt eine Garantie, die über die gesetzliche Dauer hinausgeht, als Gewähr für Qualität und Zuverlässigkeit.

Zu registrieren, um Anspruch auf die Garantie erheben zu können. Bewahren Sie den Strichcode sowie den Kaufbeleg sorgfältig auf, da diese Elemente nötig sind, um die Garantie beanspruchen zu können. Der Kaufbeleg muss über die gesamete Garantielaufzeit aufbewahrt werden.

Nicht von der Garantie abgedeckt sind:

- Materielle oder elektrische Schäden, die auf eine falsche Installation zurückzuführen sind (Verdrahtungsfehler, verkehrte Polarität, ...).
- Schäden, die durch unsachgemäßen Gebrauch (Verwendung, die von der ursprünglichen Verwendung abweicht) oder durch Veränderungen entstehen.
- Schäden, die durch die Verwendung und/oder den Einbau von Teilen entstehen, die nicht von SCS Sentinel vorgesehen und enthalten sind.
- Schäden durch mangelnde Wartung oder Erschütterungen.
- Schäden aufgrund von Witterungseinflüssen wie: Hagel, Blitzschlag, starker Wind usw.
- Rücksendungen von Artikeln ohne Kopie der Rechnung oder des Kaufbelegs.

I- WARNHINWEISE

- Halten Sie einen Mindestabstand (10 cm) um das Gerät herum ein, um eine ausreichende Belüftung zu gewährleisten.
- Behindern Sie die Belüftung nicht, indem Sie Lüftungsöffnungen mit Gegenständen wie Zeitungen, Tischdecken, Vorhängen usw. versperren.
- Nähern Sie sich dem Gerät nicht mit offenem Feuer, wie z.B. angezündeten Kerzen.
- Der normale Betrieb des Produkts kann durch starke elektromagnetische Störungen beeinträchtigt werden.
- Dieses Gerät ist nur für den privaten Gebrauch bestimmt.
- Das Gerät darf keinem Tropf- oder Spritzwasser ausgesetzt werden. Es dürfen keine mit Flüssigkeit gefüllten Gegenstände, wie Vasen, auf das Gerät gestellt werden.
- Die Steckdose muss leicht zugänglich bleiben. Sie wird als Trennvorrichtung verwendet.
- Der Monitor und der Adapter müssen im Innenbereich verwendet werden.
- Stellen Sie alle Verbindungen zwischen den Elementen her, bevor Sie das Set mit Strom versorgen.
- Schließen Sie Ihr Gerät nur mit dem mitgelieferten Adapter an.
- Da elektrische Bauteile eingesetzt werden, müssen diese mit Sorgfalt behandelt werden.
- Blockieren Sie nicht das Mikrofon von Türstation und Monitor.
- Lassen Sie die Verpackung bei der Installation Ihres Produkts nicht in Reichweite von Kindern oder Haustieren, da diese eine potenzielle Gefahrenquelle darstellen.
- Dieses Produkt ist kein Spielzeug. Es ist nicht für den Gebrauch durch Kinder bestimmt.

 Trennen Sie Ihr Gerät vor jeder Wartung. Reinigen Sie das Produkt nicht mit Lösungsmitteln, abrasiven oder korrosiven Substanzen. Verwenden Sie ein einfaches weiches Tuch, um den Monitorbildschirm zu reinigen. Sprühen Sie nichts auf das Produkt.

 Stellen Sie sicher, dass Ihr Produkt ordnungsgemäß gewartet wird und überprüfen Sie die Installation regelmäßig auf Verschleißerscheinungen. Verwenden Sie das Gerät nicht, wenn eine Reparatur oder Einstellung erforderlich ist. Bitte wenden Sie sich an qualifiziertes Personal.

 Entsorgen Sie gebrauchte Batterien und Geräte nicht über den Hausmüll. Die darin enthaltenen gefährlichen Stoffe können Gesundheit und Umwelt schädigen. Bitte nutzen Sie die Recyclingcenter Ihrer Gemeinde oder Ihren Vertriebspartner zur Geräteentsorgung.

— Gleichstrom ~ Alternierender Strom

 Klassenmodell II

IP 65 : Die Außeneinheit ist gegen Staub und gegen Wasserstrahlen aus allen Richtungen mit einem Strahlrohr geschützt.



J- KONFORMITÄTSERKLÄRUNG

Hiermit erklärt die Firma SCS Sentinel, dass sich dieses Produkt in Übereinstimmung mit den grundlegenden Anforderungen und den anderen relevanten Vorschriften der Richtlinie 2014/53/EU befindet. Ist die vollständige UE-Konformitätserklärung bei www.scs-sentinel.com/downloads erhältlich.

INHOUD

A- Voorzorgsmaatregelen voor het gebruik	62
B- Beschrijving	62
C- Bekabeling/Installatie	63
D- Gebruik	68
E- Instellingen	69
F- Technische kenmerken	71
G- Garantie	72
H- Waarschuwingen	72
I- conformiteitsverklaring	72

A- VOORZORGSMAATREGELEN VOOR HET GEBRUIK

Deze handleiding maakt een integrerend deel uit van uw product. Deze instructies zijn bedoeld voor uw veiligheid. Lees ze aandachtig vóór gebruik, en bewaar ze voor latere raadpleging. Zoek een geschikte plaats. Zorg dat er geen voorwerpen zijn die de bevestiging van de pennen en schroeven in de muur kunnen belemmeren. Schakel het apparaat niet in voordat uw installatie beëindigd en gecontroleerd is. De inbedrijfstelling, de elektrische verbindingen en de instellingen moeten vakkundig worden uitgevoerd door gekwalificeerd en gespecialiseerd personeel. Het voedingsblok moet op een droge plaats worden geïnstalleerd. Zorg ervoor dat dit product enkel voor het beoogde doel wordt gebruikt.

De functie van deze videofoon is het identificeren van een bezoeker, hij mag niet gebruikt worden voor straatbewaking. Het gebruik van deze installatie moet in overeenstemming zijn met de Franse wet nr. 78-17 van 6 januari 1978 betreffende gegevensverwerking, bestanden en vrijheden. Het is aan de koper om bij de CNIL te informeren naar de voorwaarden en administratieve vergunningen die vereist zijn voor gebruik buiten een strikt persoonlijke context. SCS Sentinel kan niet aansprakelijk worden gesteld in geval van gebruik van dit product buiten de geldende wetten en voorschriften.

B- BESCHRIJVING

B1- Inhoud van de kit

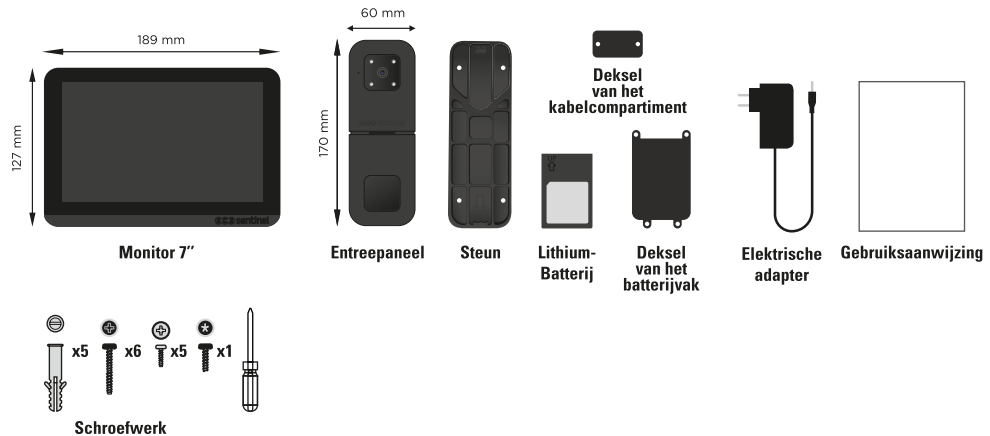

B2- Presentatie van het product

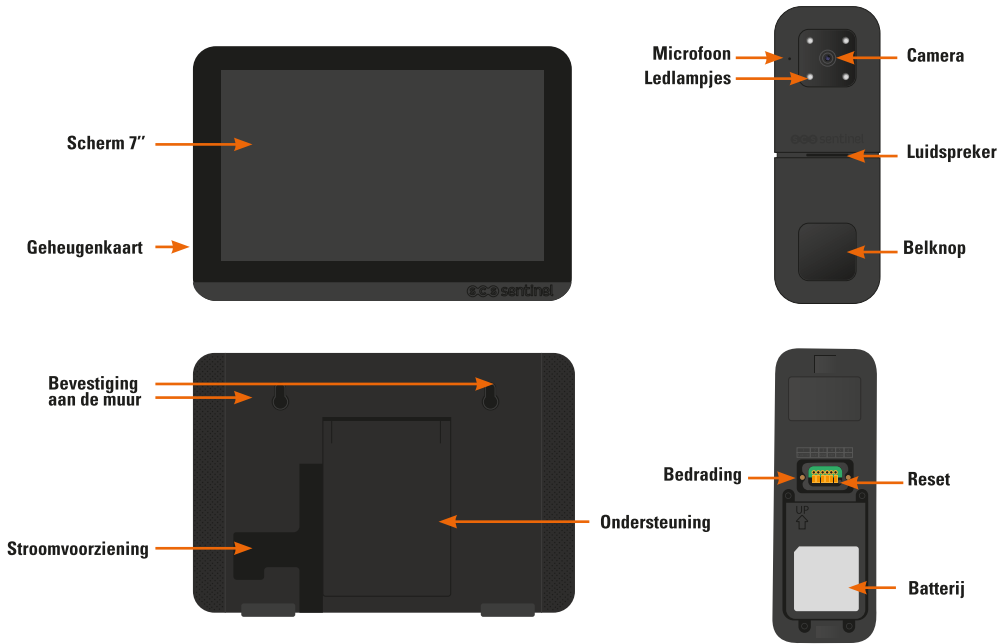

C- BEKABELING/INSTALLATIE

⚠ Test uw product voordat u uw platenspeler en monitor permanent bevestigt.

C1- Bedradingsschema

Gebruik voor het bedraden een kabeldoorsnede van 1 mm² of minder. Strip je kabels met 10 mm. Druk met een schroevendraaier op de oranje knop op het aansluitblok. Steek de gestripte draad in het gat en laat de oranje knop los. Controleer of de kabel goed vastzit.

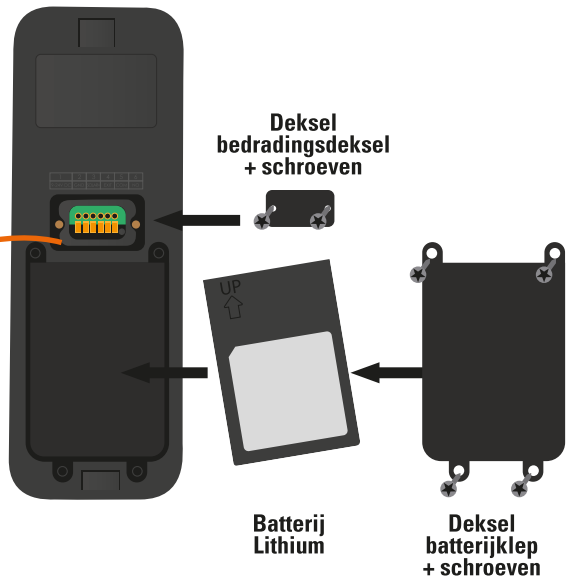
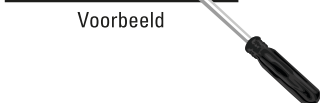
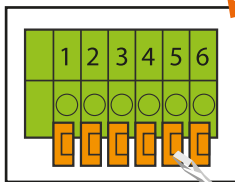

Entreepaneel



Gebruik een kabeldoorsnede van 1 mm² of minder.

Het deurstation kan worden gevoed door :

- de batterij alleen
- batterij + zonnepaneel (niet meegeleverd)
- batterij + 9-24V DC voeding (niet meegeleverd)

Exit-knop (optioneel): wordt gebruikt om de sluiters of het hek te activeren (afhankelijk van de gekozen configuratie).

OPTIE 1 : gebruik met batterijen

Portaal openen alleen

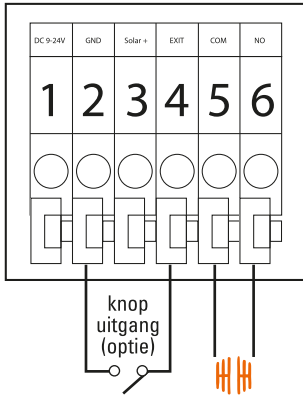

De batterij opladen

Als de batterij bijna leeg is, verschijnt het symbool  op het scherm. Verwijder de batterij en laad deze op met een USB-C kabel. Een groen lampje knippert terwijl de batterij wordt opgeladen en gaat uit wanneer de batterij volledig is opgeladen.

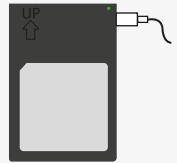

OPTIE 2 : elektrische voeding (niet meegeleverd)

• Stroomvoorzieningstransformator 9-24V DC

Slot of staking openen

Portaal openen alleen

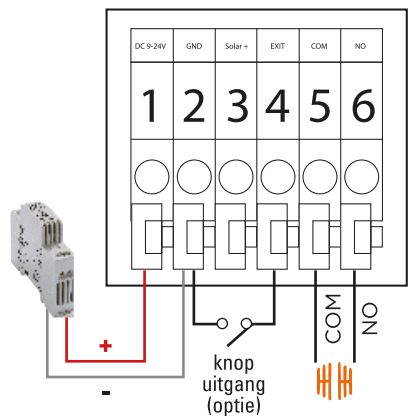
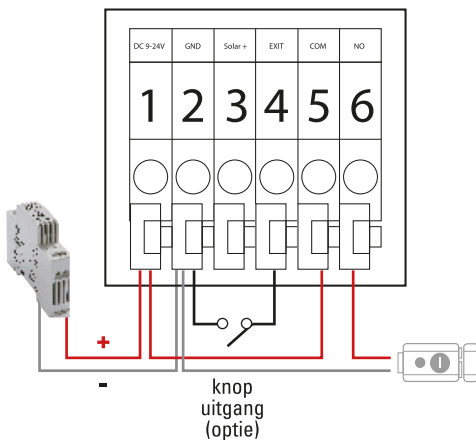

OPTIE 3 : zonne-energie (niet meegeleverd)

• Zonnepaneel

Portaal openen

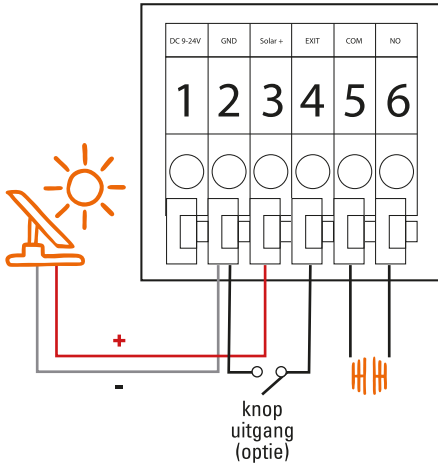

C2- Installatie

Entrepaneel

Installatie onder een veranda of overdekte plaats ten aanbevolen. Zorg ervoor dat de lens van de camera niet wordt blootgesteld aan directe zonnestralen.

Kies een geschikte locatie voor het deurstation. De installatie hoogte mag niet groter zijn dan 2 meter.

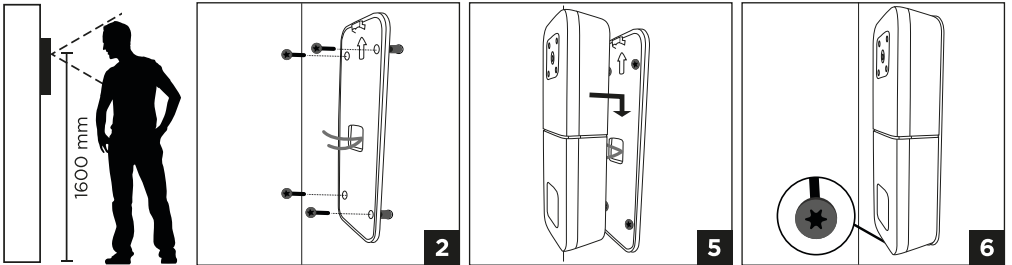

1. Boor 4 gaten met dezelfde tussenruimte als de gaten in de muurbeugel en breng vervolgens de 4 meegeleverde muurpluggen aan.

2 Leid de kabel door het gat in de beugel en zet hem vast met de 4 meegeleverde schroeven.

3. Strip de kabels die uit de muur komen tot een lengte van 10 mm.

4. Sluit de draden aan volgens het bedradingsschema.

5 Monteer het deurstation op de muurbeugel

6 Schroef de veiligheidsschroef aan de onderkant van het deurstation vast met de meegeleverde schroevendraaier.

Monitor

Kies een geschikte locatie voor de monitor. De installatie hoogte mag niet groter zijn dan 2 meter.

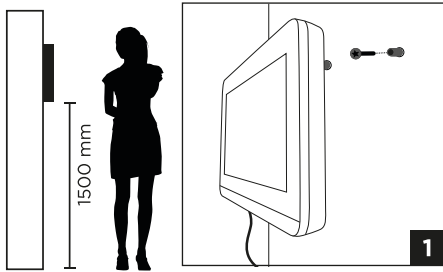

- 1 Boor 2 gaten met dezelfde tussenruimte als in de monitor en breng vervolgens de 2 meegeleverde muurpluggen aan. (De bevestigingslipjes moeten naar u toe uitsteken).
- 2 Bevestig de monitor aan de muur door hem naar beneden te schuiven tot hij stopt.
- 3 Sluit de monitor aan om te controleren of het systeem goed werkt.

OF

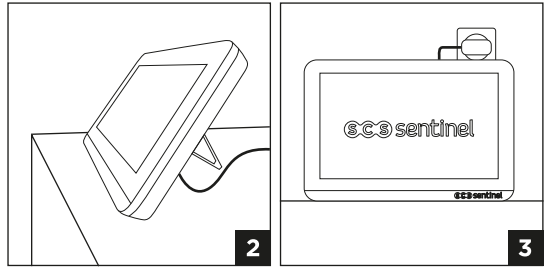

1. Kies een geschikte locatie voor de monitor monitor.
- 2 Open de standaard aan de achterkant van de monitor en plaats de monitor op een vlakke ondergrond.
- 3 Sluit de monitor aan om te controleren of het systeem goed werkt.

C4- Test uw product

1 ZODRA DE INTERCOM IS INGESCHAKELD, TEST DE WERKING ERVAN



Plaats het deurstation en de monitor dicht bij elkaar.



Druk op het deurstation. **als de monitor overgaat, is uw apparaat in gebruik!**

U kunt doorgaan met verificatie 2.



Als uw apparaat niet overgaat, **voert u de koppeling** uit tussen de monitor en de deurpost.

2 TEST HET PRODUCT IN ZIJN OMGEVING

Houd er rekening mee dat de afstand van 350 m «in een vrij veld» is, dat wil zeggen zonder obstakels.

Prikkeldraad, de voordeur, muren, pilaren, bomen en nabijgelegen elektromagnetische activiteit (hoogspanningslijnen, telefoons) kunnen het signaal ernstig verzwakken.



Als de monitor rinkelt in de leefomgeving getest, gaat u verder met de installatie.



Als het niet overgaat, verander dan de locatie van de draaitafel en / of de monitor totdat u de ideale configuratie heeft gevonden.

Volg onderstaande instructies om de goede communicatie tussen het entreepaneel en de monitor te verzekeren:

1. Installatie onder een veranda of overdekte plaats ten aanbevolen. Zorg ervoor dat de lens van de camera niet wordt blootgesteld aan directe zonnestralen. Installeer het entreepaneel niet rechtstreeks op een metalen veiligheidsdeur (het metaal kan het signaal verstoren). Installeer het entreepaneel niet op een muur in de buurt.
2. Zorg voor zo weinig mogelijk obstakels tussen het entreepaneel en de binnenmonitor. De obstakels verzwakken het signaal. Als één van de hinderlijke obstakels onvermijdbaar is, moet u de afstand tussen de zender en de seiner verkorten.



Bereik in open veld

350 m

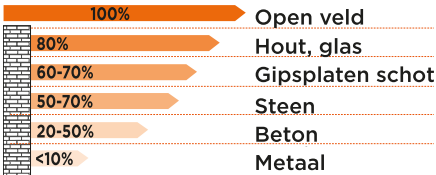

Voorbeeld

MAX 87,5 m
(2 stenen muren
25% van de afstand
vrij veld)

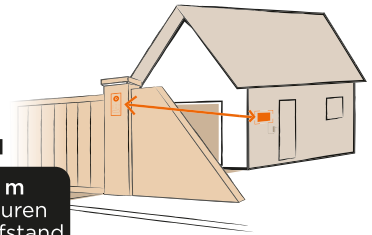

3. Plaats uw monitor niet in de buurt van andere toestellen met dezelfde frequentie zoals routers, bluetooth-apparatuur, tv's, computers en microgolfovens om interferenties en vermindering van de communicatieafstand te voorkomen. Wanneer het entreepaneel en de monitor met elkaar communiceren en er zich tussen beide apparaten een persoon bevindt, zal de communicatie minder vlot gaan. Wanneer het entreepaneel en de binnenmonitor met elkaar communiceren, mag de camera niet op een lage hoogte of in een hoek geïnstalleerd zijn.

 Plaats de monitor in de hoogte en vermijd obstakels zoals muren, microgolven en wifisignalen.

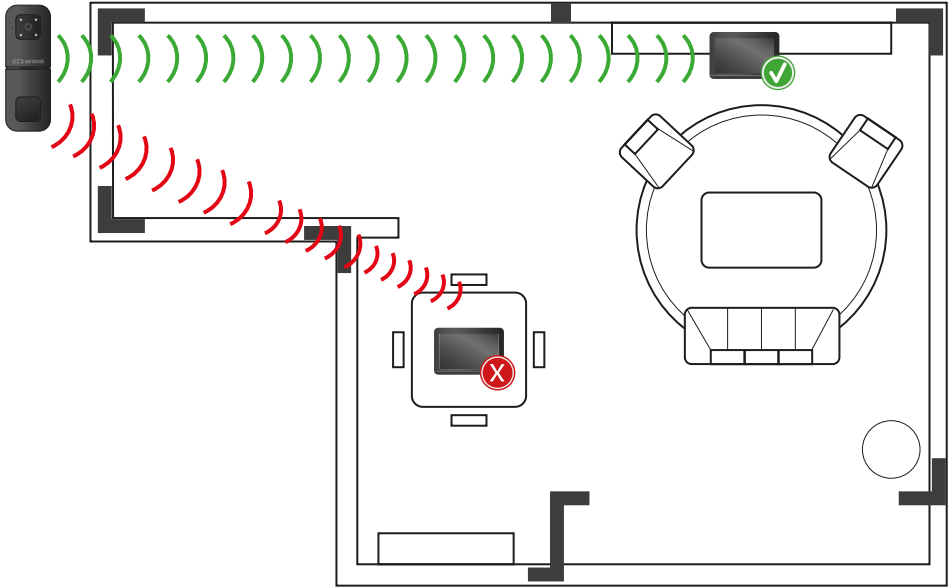

D- GEBRUIK

D1- Oproep van deurstation

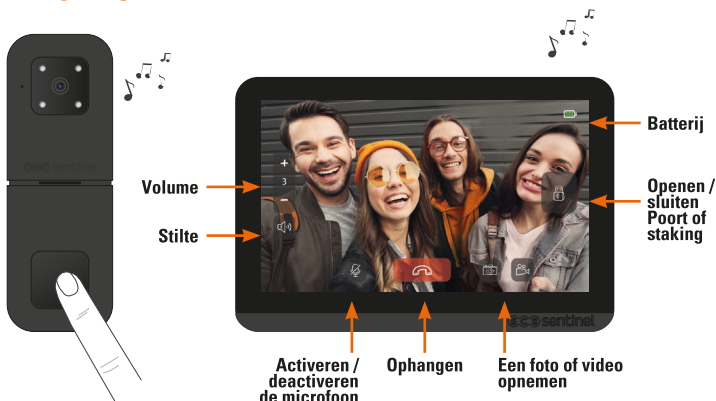

De duur van het gesprek kan worden aangepast: 15 sec / 30 sec / 1 min / 2 min
Na deze tijd wordt het gesprek automatisch beëindigd.

D2- Hoofdschermen



D3- Foto's / Video's

1. Als u op of Tijdens het gesprek maakt de camera een foto of video van de bezoeker (tot 100 foto's).
2. U kunt het buitenaanzicht van uw huis vanuit huis bekijken door op het pictogram te klikken

D4- Belknop met achtergrondverlichting

1. Als het deurstation wordt gevoed met 9-24 V DC, is de achtergrondverlichting actief.
2. Als het deurstation op batterijen werkt, is de achtergrondverlichting niet actief.

E- INSTELLINGEN

Druk op "Opgericht" om de verschillende instellingen te openen:



Algemeen

Weergave

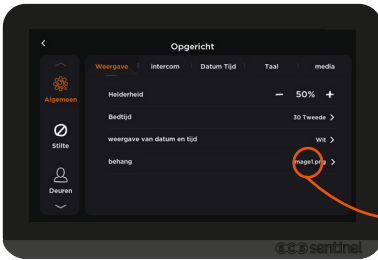

Intercom



Microfoon volume deurstation

De achtergrond achtergrondafbeelding op het hoofdscherm

Datum Tijd

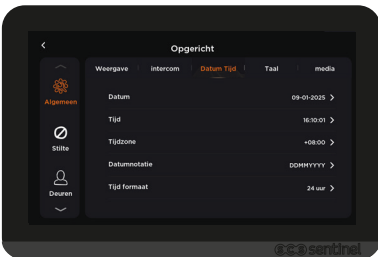

Taal



Media



Automatisch vastleggen van afbeeldingen en video's tijdens een gesprek in- of uitschakelen.

Stilte

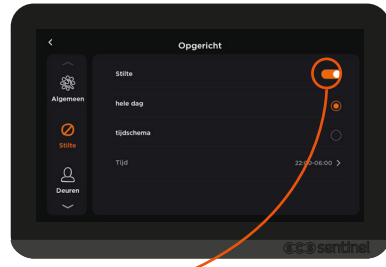



Modus dempen

Definieer het exacte tijdslot voor de dempingsmodus door te selecteren:

- hele dag
- of een periode door te klikken op 'kalender' en vervolgens op 'tijd' om de begin- en eindtijd voor de stille modus in te stellen.

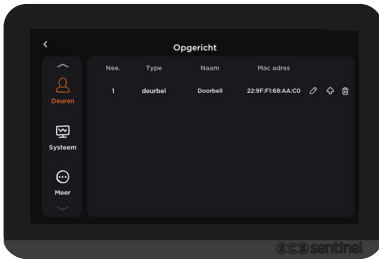
Deuren



Klik op  om de parameters van het deurstation te definiëren (naam, belduur, volume, ontgrendeltijd) en  om het van de monitor te verwijderen.

System



Meer

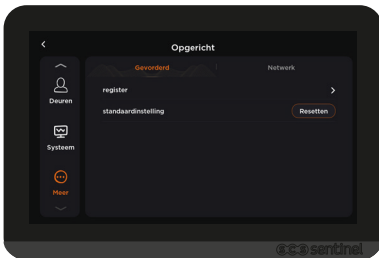

Als je de monitor reset, worden de fabrieksinstellingen hersteld naar de standaardwaarden.

Bel Log

Oproeplogboeken

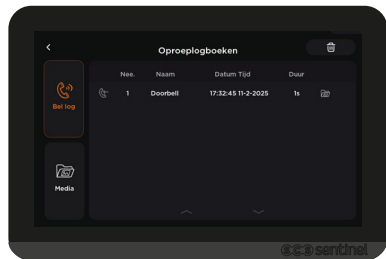

Lijst van ontvangen oproepen. Klik  om de foto's / video's te bekijken die tijdens het gesprek zijn opgenomen.

Koppeling



U moet uw intercom niet koppelen om het moment van aankoop. De intercom werd in de fabriek gekoppeld.

1

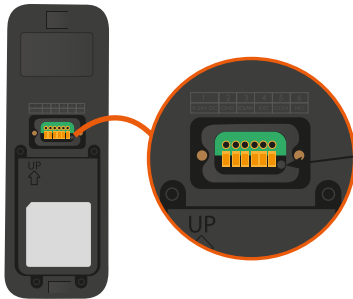

Druk 5 seconden op de knop op de achterkant van het deurstation totdat je een pieptoon hoort. De belknop knippert wit gedurende 1 minuut.

2 Terwijl de belknop wit knippert:

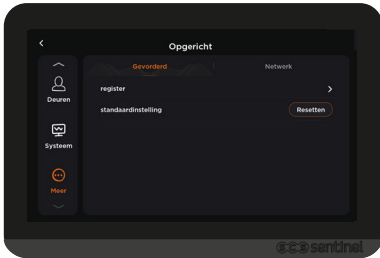

Opgericht > Meer > register > 1# of 2#

F- TECHNISCHE KENMERKEN

Monitor	Voeding	12V DC 0.5A
	Scherm	7" LCD
	Geheugencapaciteit (foto's)	128 Mo
	Externe geheugencapaciteit (foto's of video's)	4-32 Go (max) amet SD-kaart (standaardkaart TF)
	Bedrijfsfrequentie	866 MHz
	Maximaal zendvermogen	<20 dBm
	Standby-verbruik	< 2W
	Bedrijfstemperatuur	-10°C - +45°C
	Standby-vertraging: instelbaar in de instellingen (minimaal 30 sec).	
	Entrepaneel	Gezichtshoek
Nachtzicht		4 LED
Bedrijfstemperatuur		-20°C - +50°C
Beschermingscode		IP65
Bedrijfsfrequentie		866 MHz
Maximaal zendvermogen		<20 dBm
Standby-verbruik		< 2W
Standby-vertraging: < 1 min.		

Bakkerij

Modelnummer	DOYOVO184258
Nominale spanning	3.7V DC
Nominale capaciteit	4200mAh

De batterij moet worden opgeladen in een omgeving waar de temperatuur tussen 0 en 40°C ligt.

Elektrische adapter

Modelnummer	XH-1200-0500LG
Ingangsspanning	100-240V AC
AC-ingangsfrequentie	50/60Hz
Uitgangsspanning	12V DC
Uitgangsstroom	0.5A
Uitgangsvermogen	6W
Gemiddelde opbrengst in actieve modus	80.32%
Stroomverbruik zonder belasting	0.068W

G- TECHNISCHE BIJSTAND

Probleem	Oplossingen
Het bord triggert geen op de monitor.	<ol style="list-style-type: none">1- Staat de monitor aan?2- Controleer of het deurstation niet te ver van het scherm is verwijderd, zie de reikwijdte tabel (houd het station in uw handen en ga dichterbij de monitor staan en roep dan op).3- Koppel de elementen opnieuw (Plus / Register).
De geluids- of beeldweergave is slecht of niet aanwezig.	<ol style="list-style-type: none">1- Vervang de batterij. Een zwakke batterij kan problemen veroorzaken bij de audio/video-overdracht.2- Is het microfoongat geblokkeerd? De microfoon bevindt zich bovenaan het deurstation.3- Controleer of het deurstation niet te ver van het scherm is verwijderd, zie de tabel voor het bereik (houd het in uw handen en ga dichterbij het beeldscherm staan, bel dan).

H- GARANTIE



SCS Sentinel verleent aan dit product een garantie die superieur is aan de wettelijke duur, in veiligheid van kwaliteit en betrouwbaarheid.

Houd de streepjescode en uw aankoopbewijs bij, deze hebt u nodig voor de garantie.

Tijdens de garantieperiode moet u uw bewijs van aankoop bijhouden.

De garantie dekt niet

- Materiële of elektrische schade als gevolg van onjuiste installatie (bedradingsfout, polariteit omgedraaid, enz.).
- Schade als gevolg van onjuist gebruik (gebruik anders dan waarvoor het oorspronkelijk bedoeld was) of wijzigingen.
- Schade als gevolg van het gebruik en/of de installatie van onderdelen die niet door SCS Sentinel zijn geleverd en meegeleverd.
- Schade door gebrek aan onderhoud of stoten.
- Schade door slecht weer zoals hagel, bliksem, harde wind, etc.
- Artikelen die worden geretourneerd zonder kopie van de factuur of aankoopbewijs.

I- WAARSCHWIGEN

- Voorzie minstens (10 cm) afstand rond het apparaat om voldoende ventilatie te verzekeren.
- Steek geen voorwerpen als kranten, tafellakens, gordijnen... die de ventilatie kunnen bemoeilijken in de ventilatieopeningen.
- Houd het apparaat uit de buurt van open vlammen, zoals brandende kaarsen.
- Sterke, elektromagnetische interferentie kan de normale werking van het product verstoren.
- Deze uitrusting is uitsluitend bestemd voor particulier gebruik.
- De monitor mag niet worden blootgesteld aan druppelend water of spatten. Zet geen voorwerpen met vloeistoffen, zoals vazen, op het apparaat.
- Het stopcontact van het elektriciteitsnet moet gemakkelijk toegankelijk blijven. Het wordt gebruikt als aansluitpunt.
- De monitor en de adapter mogen uitsluitend binnenshuis worden gebruikt.
- Sluit alle onderdelen aan alvorens de kit in te schakelen.
- Sluit uw apparaat enkel aan met de meegeleverde adapter.
- De onderdelen die elektronische elementen bevatten moeten met zorg worden gehanteerd.
- Zorg ervoor dat de microfoon van het entreepaneel schoon is.
- Tijdens de installatie van het product moet u de verpakking buiten het bereik van kinderen en huisdieren houden. Ze vormen een potentiële bron van gevaar.
- Dit product is geen speelgoed. Het is niet ontworpen voor gebruik door kinderen.



Schakel uw apparaten uit alvorens onderhoudswerkzaamheden uit te voeren. Maak het product niet schoon met oplosmiddelen, schuurmiddelen of corrosieve stoffen. Maak het scherm van de monitor schoon met een zacht doek. Spreek niets op het product.



Waak over het correcte onderhoud van uw product en controleer de installatie regelmatig op slijtage. Gebruik het apparaat niet als het hersteld moet worden of niet correct is ingesteld. Doe een beroep op gekwalificeerd personeel.



Gooi de afgedankte producten en batterijen niet samen met het reguliere afval weg. De gevaarlijke stoffen die ze kunnen bevatten, kunnen schadelijk zijn voor de gezondheid en het milieu. Gebruik de middelen voor gescheiden ophaling die uw gemeente of handelaar ter beschikking stelt.

--- Gelijktroom

~ Alternierende Strom



Klassemodel II

IP 65 : De buitenunit is beschermd tegen stof en waterstralen uit alle richtingen.



J- CONFORMITEITSVERKLARING

Hierbij verklaart SCS SENTINEL dat het product in overeenstemming is met de essentiële eisen en andere relevante bepalingen van richtlijn 2014/53/UE. De inhoud van de conformiteitsverklaring kunt u vinden op de website : www.scs-sentinel.com/downloads

ÍNDICE

A- Precauções de utilização	74
B- Descrição	74
C- Cablagem / Instalação	75
D- Utilização	80
E- Regulações	81
F- Características técnicas	83
G- Assistência técnica	84
H- Garantia	85
I- Avisos	85
J- Declaração de conformidade	85

A- PRECAUÇÕES DE UTILIZAÇÃO

Este manual é parte integrante do seu produto. Estas instruções são para sua segurança. Leia-as atentamente antes da utilização e guarde-as para consulta posterior. Escolha uma localização adequada. Certifique-se de que nenhum elemento é danificado ao inserir as buchas e parafusos na parede. Não ligue a alimentação antes de a instalação estar totalmente terminada e verificada. A entrada em funcionamento, as ligações elétricas e as regulações devem ser feitas de acordo com as regras definidas e realizadas por uma pessoa qualificada e especializada. O bloco de alimentação deve ser instalado num local seco. Certifique-se de que o produto é usado apenas para a utilização a que se destina. A função deste videofone é identificar um visitante, não deve ser utilizado para vigilância de rua. A utilização desta instalação deve estar em conformidade com a lei francesa n° 78-17, de 6 de Janeiro de 1978, relativa ao tratamento de dados, ficheiros e liberdades. Cabe ao comprador perguntar à CNIL sobre as condições e autorizações administrativas necessárias para a utilização fora de um contexto estritamente pessoal. A SCS Sentinel não pode ser responsabilizada em caso de utilização deste produto fora das leis e regulamentos em vigor.

B- DESCRIÇÃO

B1- Conteúdo do kit

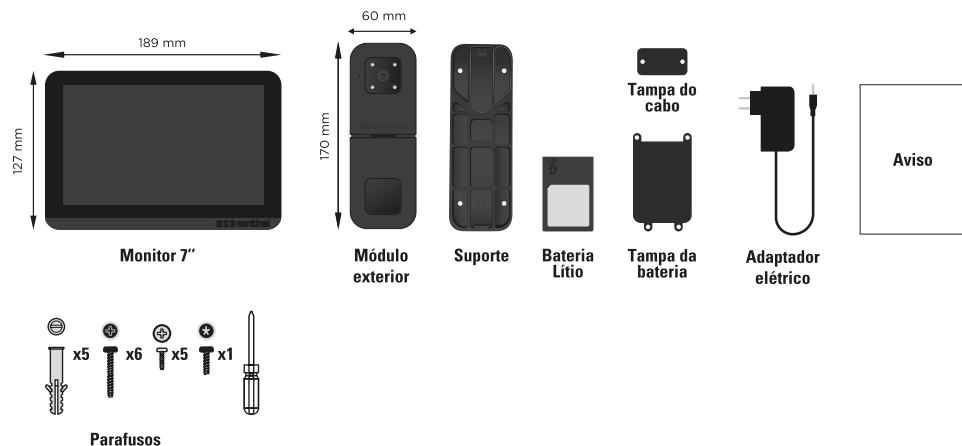

B2- Apresentação do produto

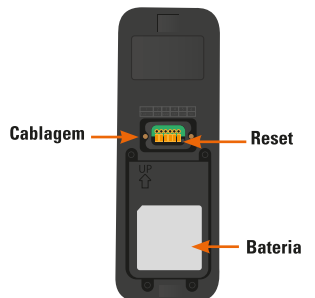
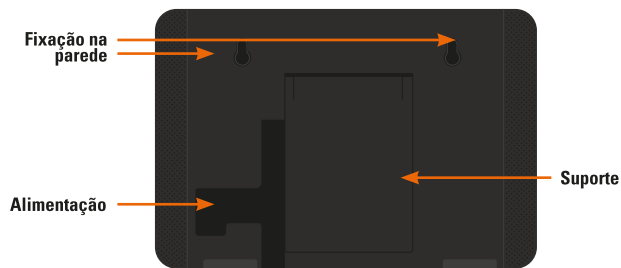
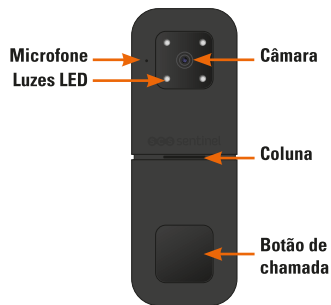
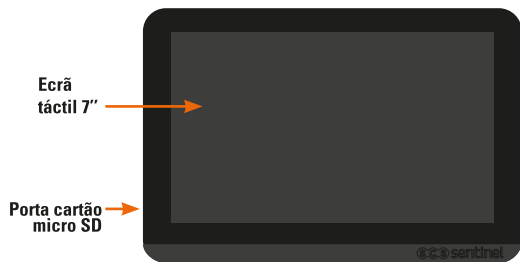

C- CABLAGEM / INSTALAÇÃO

⚠ Antes de fixar definitivamente o seu leitor e monitor, teste o seu produto.

C1- Esquema de ligações

Antes de efetuar a ligação, utilize uma secção transversal de cabo de 1 mm² ou inferior. Descarne os seus cabos em 10 mm.

Com uma chave de fendas, prima o botão cor de laranja do bloco de terminais.

Introduza o fio descarnado no orifício e solte o botão laranja.

Verifique se o cabo está bem colocado.

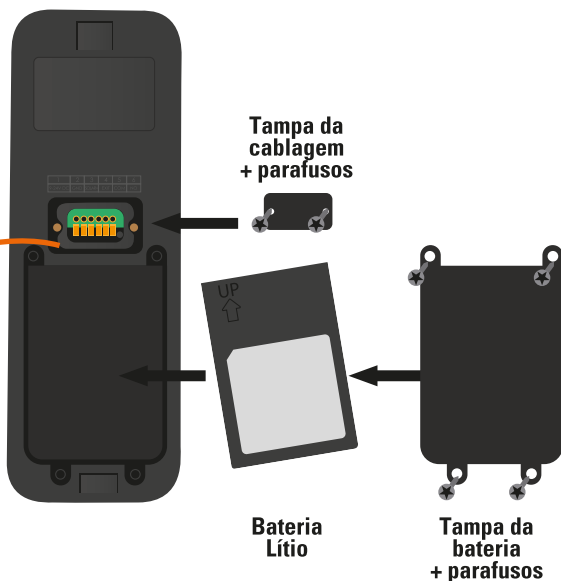
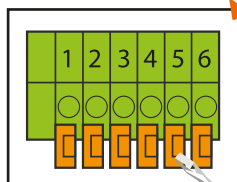

Módulo exterior



Utilize um cabo com uma secção transversal de 1 mm² ou inferior.

O posto de controlo pode ser alimentado por :

- apenas a bateria
- bateria + painel solar (não fornecido)
- bateria + fonte de alimentação 9-24V DC (não fornecida)

Botão de saída (opcional): utilizado para ativar o batente ou o portão (consoante a configuração selecionada).

OPÇÃO 1 : Alimentado por bateria

⚡ Apenas abertura do portão

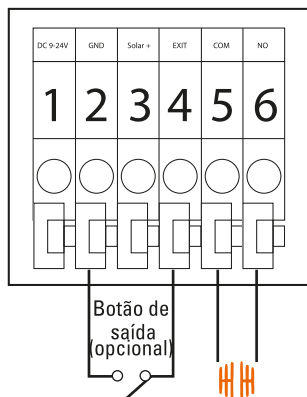

🔋 Recarregar a bateria

Quando a bateria está a ficar fraca, o símbolo  aparece no ecrã.

Retire a bateria e recarregue-a utilizando um cabo USB-C.

Uma luz verde pisca enquanto a bateria está a ser carregada e apaga-se quando a bateria está totalmente carregada.

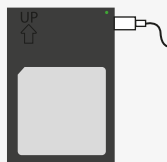

OPÇÃO 2 : fonte de alimentação (não fornecida)

• Transformador 9-24V DC

🔌 Abertura de fechadura ou ferrolho

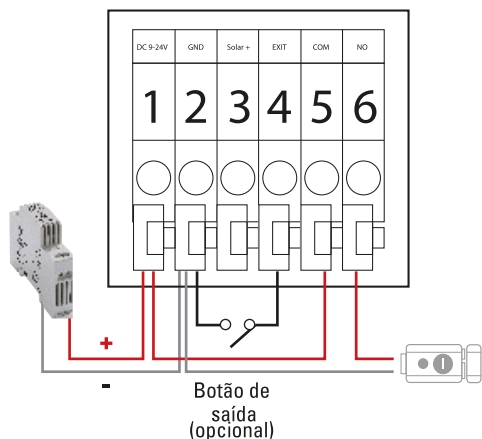

⚡ Abertura do portão

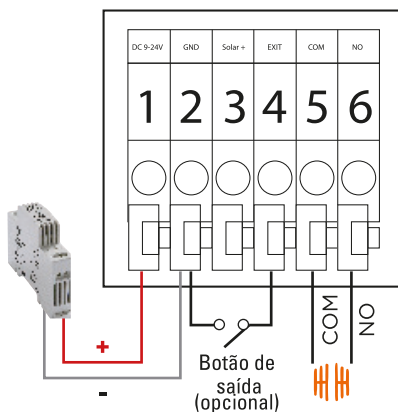

OPÇÃO 3 : energia solar (não fornecida)

• Painel solar

☀️ Abertura do portão

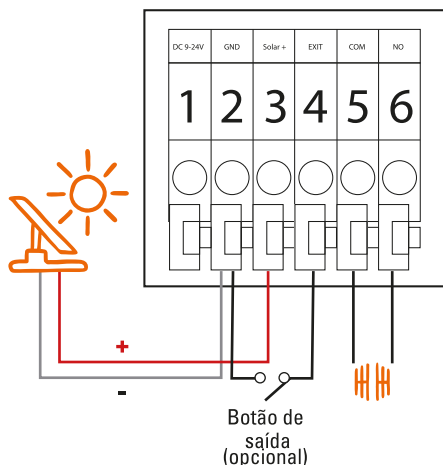

C2- Instalação

Módulo exterior

Si consiglia l'installazione in un portico o in un'area coperta.

Evitare che l'obiettivo della telecamera entri in contatto diretto con i raggi solari.

Escolha um local adequado para a estação de porta. A altura de instalação não deve ser superior a 2 metros.

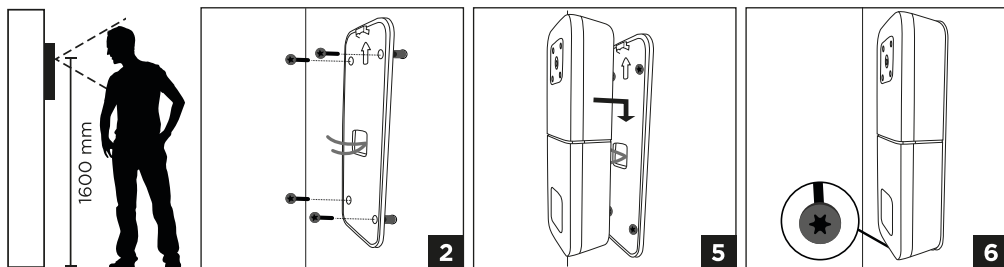

1. Faça 4 furos espaçados para coincidir com os furos do suporte de parede e, em seguida, insira as 4 buchas fornecidas.

2. Passe o cabo pelo orifício do suporte e fixe-o com os 4 parafusos fornecidos.

3. Descarte os cabos que saem da parede com um comprimento de 10 mm.

4. Ligar os fios de acordo com o esquema elétrico.

5. Montar a estação de porta no suporte de parede

6. Aparafusar o parafuso de segurança na parte inferior do posto de controle com a chave de fendas fornecida.

Monitor

Escolha um local adequado para a estação o monitor. A altura de instalação não deve ser superior a 2 metros.

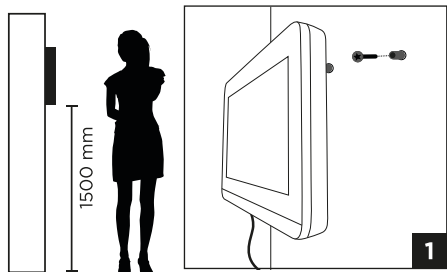

- 1 Faça 2 furos espaçados de forma a coincidirem com os do monitor e, em seguida, insira as 2 buchas fornecidas.
(Os olhais de fixação devem estar virados para si).
- 2 Fixe o monitor à parede fazendo-o deslizar para baixo até parar.
- 3 Ligue o monitor para verificar se o sistema está a funcionar corretamente.

OU

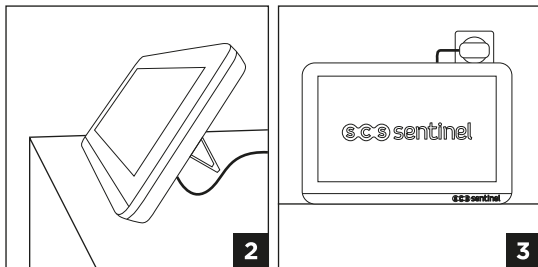

- 1 Escolher um local adequado para o monitor.
- 2 Abra o suporte na parte de trás do monitor e coloque-o numa superfície plana.
- 3 Ligue o monitor para verificar se o sistema está a funcionar corretamente.

C4- Teste o seu produto

1 QUANDO O INTERCOMUNICADOR ESTIVER LIGADO TESTAR O SEU FUNCIONAMENTO.



Posicione o posto de controlo de porta e o monitor próximos um do outro.



Prima o posto de comando.
Se o monitor tocar, o seu aparelho está em serviço!
Pode passar ao controlo 2.



Se o telefone não tocar, **emparelhe** o monitor e o estação de porta.

2 TESTAR O PRODUTO NO SEU AMBIENTE

Note-se que a distância de 350 m é considerada “campo livre”, ou seja, sem obstáculos.

O arame farpado, a porta da frente, as paredes, os pilares, as árvores e a atividade electromagnética nas proximidades (linhas eléctricas, linhas telefónicas) podem enfraquecer seriamente o sinal.



Se o monitor soar no ambiente que está a ser testado, **prossiga com a instalação.**



Se não tocar, **mudar a posição do baralho até encontrar a configuração ideal.**

Para assegurar uma boa comunicação entre o posto de controlo e o monitor, tenha em atenção os seguintes pontos:

1. Recomenda-se a instalação num alpendre ou numa área coberta.
Evite que a lente da câmara entre em contacto directo com os raios solares.
Não coloque a estação de porta directamente sobre uma porta de segurança metálica (o metal actuará como uma barreira ao sinal).
A estação de porta pode ser instalada numa parede próxima.
2. Reduza o número de obstáculos entre o posto de controlo de porta e o monitor interior. Os obstáculos enfraquecerão o sinal. Se houver uma obstrução inevitável que afecte a transmissão, reduza a distância entre o transmissor e o recetor.



Alcance de campo livre

350 m

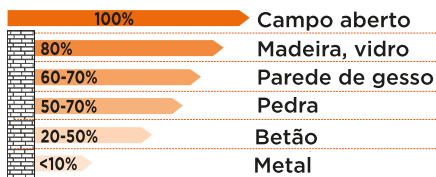

A exemplo

MAX 87,5 m
(2 muros de pedra
25% da distância
campo livre)

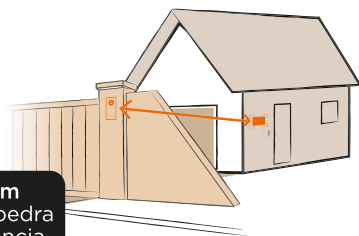

3. Não coloque outros produtos com a mesma frequência, como um router, um dispositivo Bluetooth, uma televisão, um computador e um forno micro-ondas, perto do monitor, para evitar interferências e reduzir a distância de comunicação. Quando o posto de controlo da porta está a comunicar com o monitor, se houver alguém entre os dois dispositivos, a comunicação será menos fluida.

Quando o posto de controlo da porta está a comunicar com o monitor interior, o monitor não deve ser colocado numa posição baixa ou num canto.

 Coloque o monitor numa posição elevada, evitando obstruções como paredes, micro-ondas e Wi-Fi.

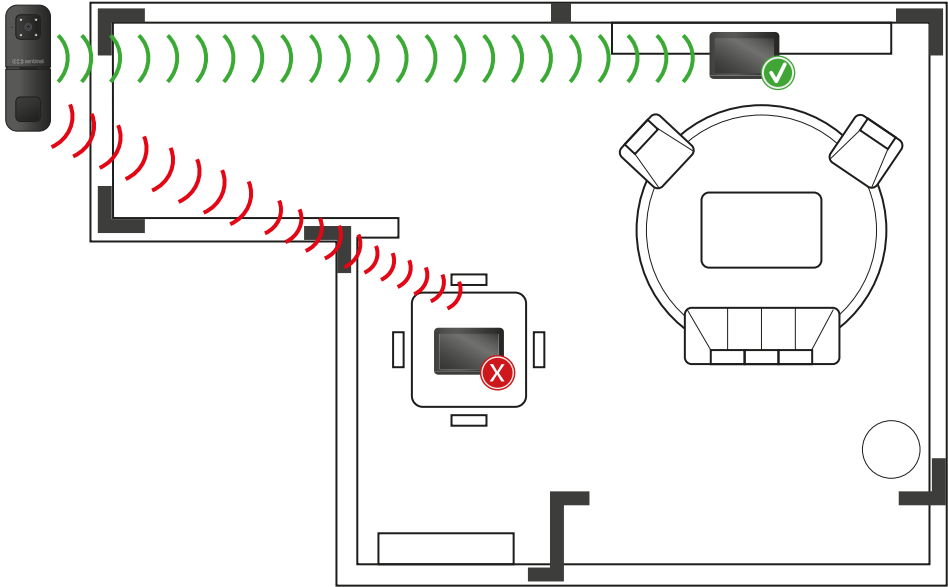

D- UTILIZAÇÃO

D1- Chamada a partir do módulo exterior

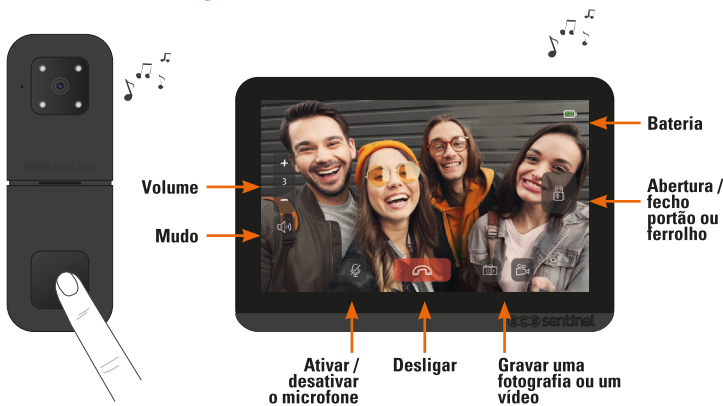

A duração da conversação pode ser ajustada:
15 seg. / 30 seg. / 1 min. / 2 min.
A chamada termina automaticamente após este tempo.

D2- Ecrã principal



D3- Fotografias e vídeos

1. Se premir ou durante a conversa, a câmara tira uma fotografia ou faz um vídeo do visitante (gravando até 100 fotografias).
2. Pode aceder à vista exterior da sua casa a partir de casa, clicando no ícone

D4- Retroiluminação do botão de chamada

1. Se o posto de controlo de portas for alimentado com 9-24V DC, a retroiluminação está ativa.
2. Se o posto de porta for alimentado por bateria, a retroiluminação está inativa.

E- REGULAÇÕES

Prima “Ajustes” para aceder às várias definições:



Em geral

Ajuste



Volume do microfone do posto de controlo de porta

Gestão do papel de parede no ecrã principal

Interfone



Data hora



Linguagem



Midia

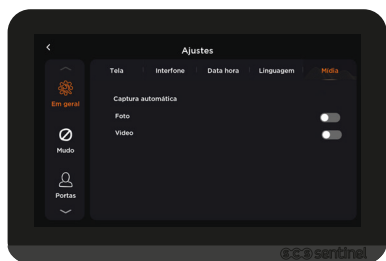

Ativar/desativar a captura automática de imagens e vídeos durante uma chamada.

Mudo





Modo silencioso

Defina o intervalo de tempo exato para o modo de silêncio selecionando :

- todo o dia
- ou um período, clicando em “calendário” e depois em “hora” para definir as horas de início e de fim do modo silencioso.

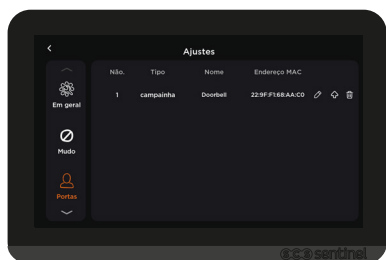
Portas



Clique em  para definir os parâmetros da estação de porta (nome, duração do toque, volume, tempo de desbloqueio) e  para o remover do monitor.

Sistema



Mais



Se reiniciar o monitor, as definições de fábrica serão restauradas para os valores predefinidos.

Arquivo

Registro de chamadas



Lista de chamadas recebidas. Clique  para ver as fotografias / video gravadas durante a chamada.

Emparelhamento



O emparelhamento não é necessário para a primeira instalação.
O aparelho já está emparelhado quando sai da fábrica.

1

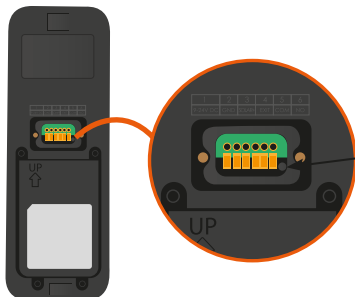

Prima o botão na parte de trás da estação de porta durante 5 segundos até ouvir um sinal sonoro.
O botão de chamada piscará a branco durante 1 minuto.

2 Enquanto o botão de chamada está a piscar a branco:



Ajustes > Mais > registo > 1# ou 2#

F- CARACTERÍSTICAS TÉCNICAS

Monitor

Alimentação	12V DC 0.5A
Ecrã	7" LCD
Memória interna (fotografias)	128 Mo
Memória externa (fotografias ou vídeos)	4-32 Go (max) com cartão SD (cartão de tipo TF)
Frequência	866 MHz
Potência máxima de emissão	<20 dBm
Consumo em modo de espera	< 2W
Temperatura de funcionamento	-10°C - +45°C

Atraso do modo de espera: ajustável nas configurações (mínimo 30 seg).

Módulo exterior

Ângulo de vista	110°
Visão noturna	4 LED
Temperatura de funcionamento	-20°C - +50°C
Índice de proteção	IP65
Frequência	866 MHz
Potência máxima de emissão	<20 dBm
Consumo em modo de espera	< 2W

Atraso do modo de espera: < 1 min.

Bateria

Referência do modelo	DOY0V0184258
Nominale spanning	3.7V DC
Nominale capaciteit	4200mAh

A bateria deve ser carregada em um ambiente cuja temperatura esteja entre 0 e 40°C.

Adaptador elétrico

Referência do modelo	XH-1200-0500LG
Tensão de entrada	100-240V AC
Frequência do CA de entrada	50/60Hz
Tensão de saída	12V DC
Corrente de saída	0.5A
Potência de saída	6W
Rendimento médio em modo ativo	80.32%
Consumo elétrico em vazio	0.068W

G- ASSISTÊNCIA TÉCNICA

Problema encontrado	Soluções
A placa não acciona qualquer no monitor.	<ol style="list-style-type: none">1- O monitor está ligado?2- Verificar se o posto de porta não está demasiado afastado do ecrã, ver tabela de alcance (segure-o nas mãos e aproxime-se do monitor e depois ligue).3- Volte a emparelhar os elementos (Plus / Register).
O retorno do som ou do vídeo é fraco ou inexistente.	<ol style="list-style-type: none">1- Substitua a pilha. Uma pilha fraca pode causar problemas de transmissão áudio/vídeo.2- O orifício do microfone está bloqueado? O microfone está situado na parte superior do posto de controlo.3- Verifique se o posto de porta não está demasiado afastado do ecrã, consulte a tabela de alcance (segure-o nas mãos e aproxime-se do monitor, depois ligue).

Chat online



Tem alguma pergunta?

Para obter uma resposta personalizada, utilize o nosso serviço de chat em linha no nosso sítio Web www.scs-sentinel.com.

H- GARANTIA



A SCS Sentinel concede a este produto uma garantia superior à duração legal, como prova de qualidade e fiabilidade.

É obrigatório guardar um comprovativo de compra durante todo o período da garantia.

Guarde o código de barras e o comprovativo de compra, eles serão pedidos para acionar a garantia.

A garantia não cobre

- Danos materiais ou eléctricos resultantes de uma instalação incorrecta (erro de cablagem, polaridade invertida, etc.).
- Danos resultantes de uso impróprio (uso diferente daquele para o qual foi originalmente concebido) ou modificações.
- Danos resultantes do uso e/ou instalação de peças não fornecidas e incluídas pela SCS Sentinel.
- Danos devido à falta de manutenção ou impacto.
- Danos causados por mau tempo, como granizo, relâmpagos, ventos fortes, etc.
- Artigos devolvidos sem uma cópia da fatura ou prova de compra.

I- AVISOS

- Mantenha uma distância mínima (10 cm) à volta do aparelho para que haja uma ventilação suficiente.
- Não impeça a ventilação obstruindo as aberturas com objetos como jornais, toalhas, cortinas, etc.
- Não aproxime o aparelho de chamas vivas, como velas acesas.
- O funcionamento pode ser perturbado por interferências eletromagnéticas fortes.
- Este aparelho destina-se apenas a uso privado.
- O monitor não deve ser exposto a pingas ou respingos de água. Não devem ser colocados objetos com líquido, tais como copos, sobre o aparelho.
- A tomada da rede elétrica deve estar acessível. Ela é usada como dispositivo para desligar.
- O monitor e o adaptador devem ser utilizados no interior.
- Efetue todas as ligações entre os elementos antes de ligar o kit.
- Ligue o aparelho apenas com o kit fornecido.
- Os elementos contêm componentes eletrónicas, devem por isso ser manuseados com cuidado.
- Não obstruir o microfone do módulo exterior nem o do monitor.
- Depois de efetuar a instalação, não deixe as embalagens ao alcance de crianças ou de animais. Elas representam um potencial perigo.
- Este produto não é um brinquedo. Não foi concebido para ser utilizado por crianças.

 Antes de qualquer manutenção, desligue os aparelhos. Não limpe este produto com solventes, substâncias abrasivas ou corrosivas. Utilize um pano macio para limpar o ecrã do monitor. Não vaporize nada sobre o produto.

 Faça uma boa manutenção do seu produto e verifique frequentemente a instalação para detetar qualquer sinal de desgaste. Não utilize o aparelho caso seja necessária alguma reparação ou regulação. Chame pessoal qualificado.

 Não deite fora o aparelho junto com o lixo comum. As substâncias perigosas que ele possa conter podem ser prejudiciais à saúde e ao ambiente. Utilize os serviços de recolha seletiva disponíveis na sua localidade ou distribuidor.

 Corrente contínua

 Corrente alterna

 Modelo de classe II

IP 65: A unidade exterior está protegida contra poeiras e jactos de água vindos de todas as direcções.



J- DECLARAÇÃO DE CONFORMIDADE

Par la présente, SCS Sentinel déclare que ce produit est conforme aux exigences essentielles et autres dispositions pertinentes de la directive 2014/53/UE. La déclaration de conformité peut être consultée sur le site : www.scs-sentinel.com/downloads

Toutes les infos sur :
www.scs-sentinel.com



SCS sentinel

110, rue Pierre-Gilles de Gennes
49300 Cholet - France