

SCS sentinel

AudioKit DUO

Interphone audio

filaire - 2 logements

Audio door phone / 2 apartments
Citofono audio / 2 appartamenti
Intercomunicador audio / 2 apartamentos
Audio-Türsprechanlage / 2 Wohnungen
Audio-Intercom / 2 appartementen
Θυροτηλέφωνου / 2 διαμέρισμα
Intercomunicador áudio / 2 apartamentos

PAF0007

AudioKit DUO



2 fils
100m max



16 mélodies



Platine de rue
en applique

- Notice d'utilisation et d'installation Installation and user manual Manuale d'installazione e uso
- Instrucciones de uso e instalación Installation und Bedienungsanleitung Installatie en Gebruiksaanwijzing
- Εγχειρίδιο της εγκατάστασης και της χρησιμοποίησης Manual de instruções e instalação

V.082021 - IndA

ÍNDICE

A- Precauciones para el uso.....	14
B- Descripción.....	14
C- Cableado / Instalación.....	15
D- Uso.....	16
E- Características técnicas.....	17
F- Asistencia técnica.....	17
G- Garantía.....	17
H-Avisos.....	17

A- PRECAUCIONES PARA EL USO

Este manual forma parte de su producto. Se facilitan la siguientes instrucciones para su seguridad. Leer detenidamente estas instrucciones antes de utilizar el producto y conservarlas para futuras consultas. Elegir un emplazamiento adecuado. Asegurarse de que ningún elemento dificulte la sujeción de los tacos y tornillos en la pared. Terminar y controlar su instalación antes de enchufar. No enchufar su alimentación mientras su instalación no esté terminada y controlada. La instalación, las conexiones eléctricas y los ajustes deben efectuarse por una persona calificada y especializada. El bloque de alimentación debe instalarse en un lugar seco. Usar el equipo únicamente para el fin para el que ha sido diseñado.

B- DESCRIPCIÓN

B1- Contenido / dimensiones

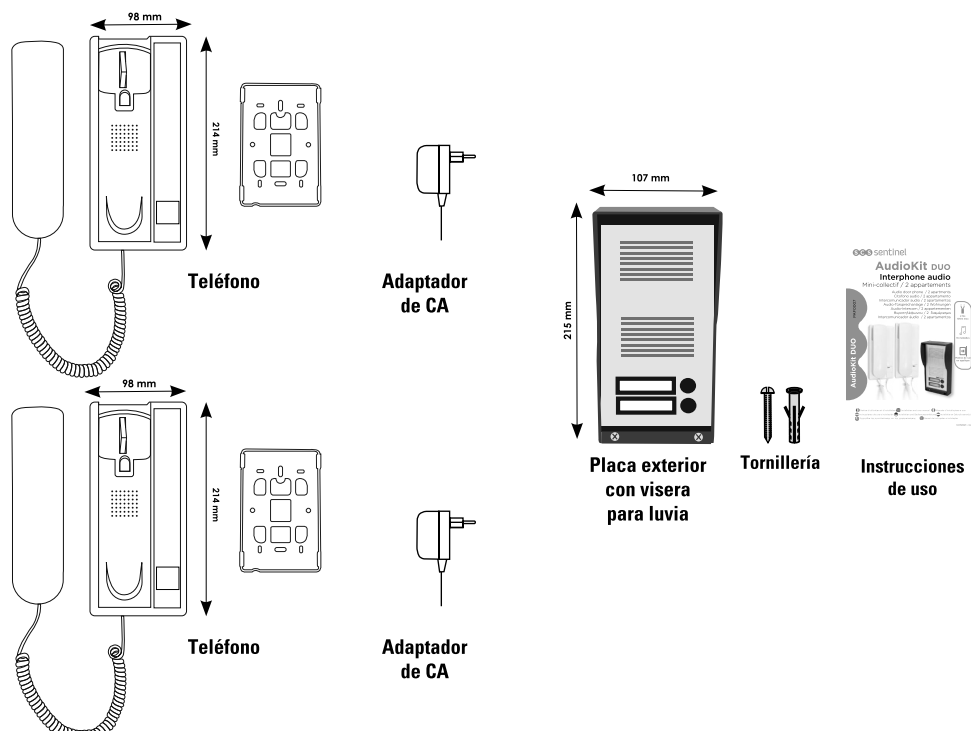

B2- Presentación del producto

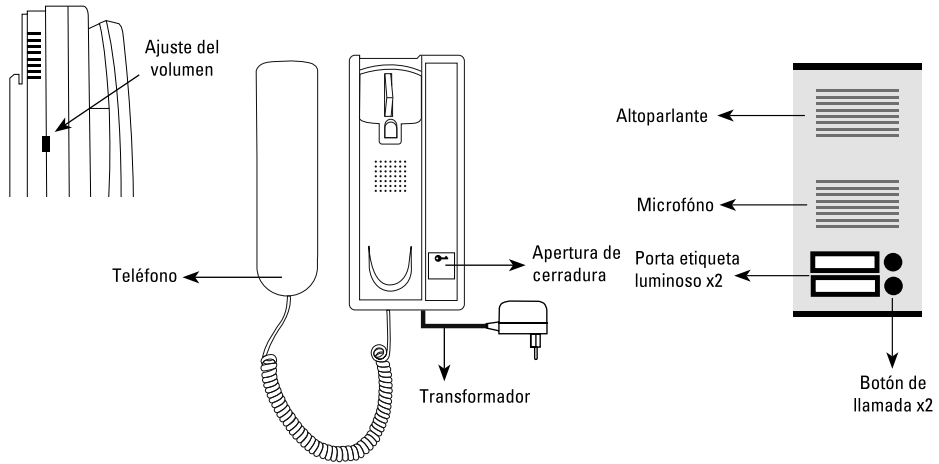

C- CABLEADO / INSTALACIÓN

C1- Esquema de cableado

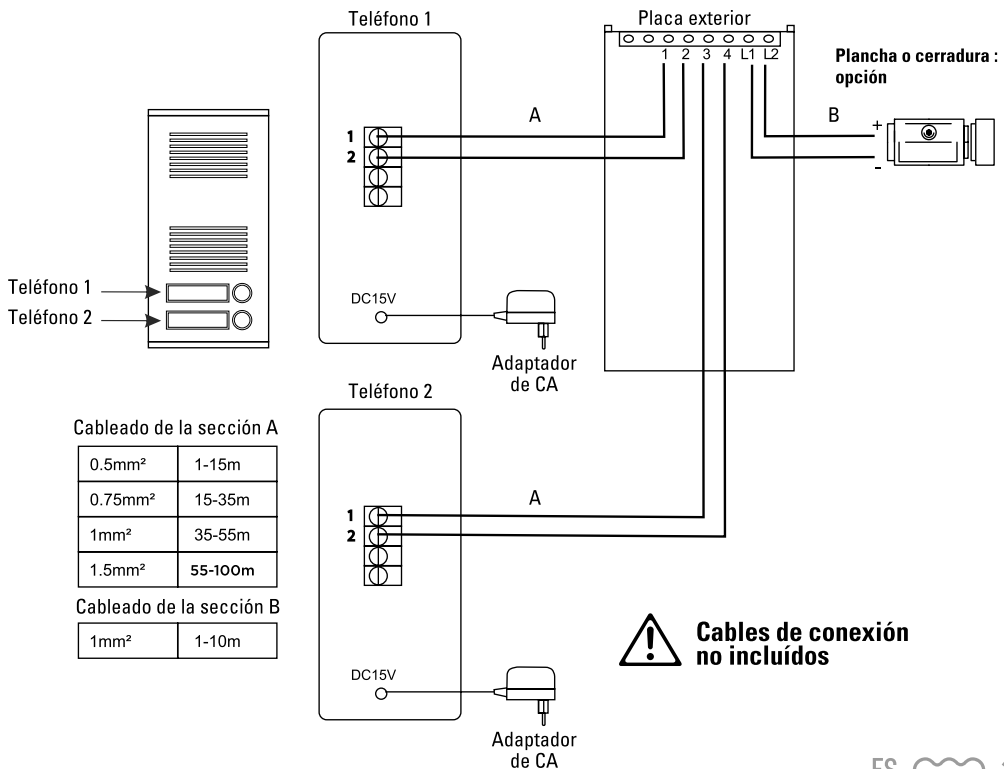

C2- Fijación y conexión de los elementos

Instalación del teléfono

- 1 Fijar el soporte a la pared con tornillos 1,4 - 1,6 m del suelo.

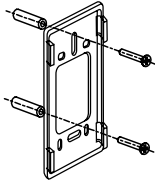

- 2 Conectar los cables según el diagrama de cableado.
Colgar el transformador a una fuente de alimentación.
Colgar el auricular en la base.

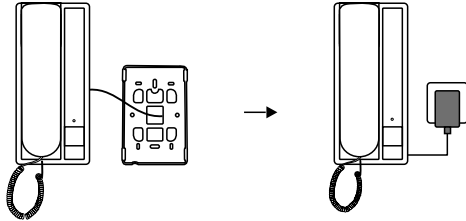

Instalación de la placa exterior

- 1 Fijar la visera en la pared con tornillos (1,4 - 1,6 m de altura desde el suelo, tamaño de tornillo: 4 * 40BA)

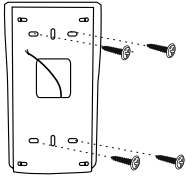

- 2 Quitar los tornillos de la parte superior, abrir la cubierta superior y deslizar la placa trasera.
Pasar los cables a través del orificio en la placa posterior, luego conectar los cables a los terminales de la unidad. Luego reemplazar la placa trasera. Volver a colocar la cubierta superior y fijarla con tornillos.

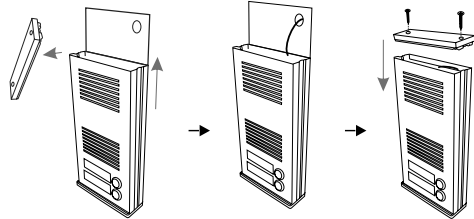

- 3 Fijar la placa exterior en la visera recortando desde la parte superior y colocar la placa exterior en la estación de puerta. Luego apretar los dos tornillos.

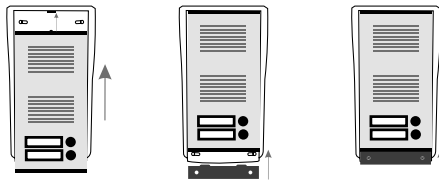

D- USO

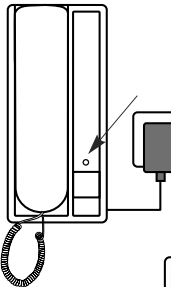

LED rojo fijo :
Modo de timbre activado

LED azul fijo :
Modo silencioso activado

Parpadeando en rojo y azul :
auricular descolgado
o llamar en curso

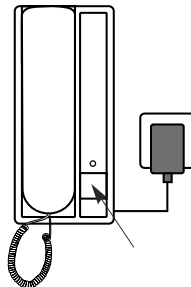

Para cambiar de modo tono de llamada en modo silencioso y viceversa:

El teléfono debe estar colgado. Presione el botón de liberación de bloqueo durante 1 segundo.

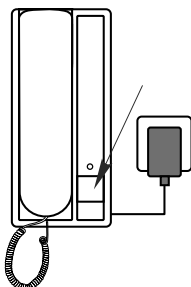

Para cambiar la melodía:

El teléfono debe estar colgado
Mantener presionado el botón de desbloqueo hasta que suene un pitido largo.

Soltar el botón durante el PITIDO largo.

Recorrer por las diferentes melodías presionando el botón «Apertura cerradero».

Una vez eligida la melodía, descolgar y colgar el teléfono para seleccionarla.

E- CARACTERÍSTICAS TÉCNICAS

Placa exterior

Instalación	montaje en la pared
Fachada	aluminio
Control de cerradura y cerradero	15 V DC 1A
Dimensiones	107 x 215 x 66 mm

Teléfono

Instalación	montaje en la pared
Cableado	1 a 15 metros : 0.5 mm ² cable(no suministrado) 15 a 35 metros : 0.75 mm ² cable(no suministrado) 35 a 55 metros : 1 mm ² cable(no suministrado) 55 a 100 metros : 1.5 mm ² cable(no suministrado)
Distancia de cableado máxima	100 m
Uso	únicamente en interiores
Dimensiones	98 x 214 x 40 mm

Adaptador

Referencia del modelo	DZ024HL150120V
Tensión de entrada	110-240V AC
Frecuencia de CA de entrada	50/60Hz
Tensión de salida	15V DC
Corriente de salida	1.2A
Potencia de salida	18W
Rendimiento medio en activo	86.59%
Rendimiento bajo carga (10%)	81.44%
Consumo eléctrico sin carga	0.062W

F- ASISTENCIA TÉCNICA

Se puede contactar los técnicos del servicio posventa a la siguiente dirección de email :

asistencia.technica@scs-sentinel.com

G- GARANTÍA



Garantía 2 años

Conservar el recibo de compra durante todo este período de garantía.

Conservar el código de barra así como que su justificante de compra, serán necesarios para hacer uso de la garantía.

H- AVISOS

- Mantener una distancia mínima de 10 cm alrededor del aparato para asegurar una ventilación suficiente.
 - La ventilación no se debe obstaculizar cubriendo las aperturas de ventilación con elementos como por ejemplo periódicos, manteles, cortinas, etc.
 - No coloque el aparato cerca de llamas vivas, como velas encendidas.
 - Importantes interferencias electromagnéticas pueden perturbar el funcionamiento normal del producto.
 - El producto sólo está destinado al uso privado.
 - El aparato no debe estar expuesto a goteo o derrames de agua. Ningún objeto que contenga líquido, como por ejemplo vasijas, deben colocarse cerca del aparato.
 - No se debe utilizar el producto en una zona tropical.
 - La toma de corriente debe mantenerse fácilmente accesible. Se usa como mecanismo de desconexión.
 - El monitor y el adaptador sólo se pueden usar en interiores.
 - Efectuar todas la conexiones entre los elementos antes de enchufar el kit.
 - Exclusivamente conectar el equipo con el adaptador incluido.
 - Manejar los elementos con cuidado. Los componentes electrónicos son frágiles.
 - No obstaculizar el micrófono de la placa exterior o del teléfono.
 - Durante la instalación del producto, dejar el producto y el embalaje fuera del alcance de los niños o de los animales.
- Constituyen una fuente potencial de peligro.
- Este producto no es un juguete. No fue diseñado para ser utilizado por niños solos



Desconecte el cable de alimentación antes de realizar la limpieza o el mantenimiento. No limpie el producto con sustancias abrasivas o corrosivas. Utilice un simple paño suave. No vaporice ningún producto sobre el aparato.



Asegurese de efectuar un correcto mantenimiento del producto y verifique a menudo la instalación para detectar algún posible defecto. No utilice el aparato si necesita una reparación o un ajuste. Llame a un personal calificado.



No tire los aparatos inservibles con los residuos domésticos, ya que las sustancias peligrosas que puedan contener pueden perjudicar la salud y al medio ambiente. Pídale a su distribuidor que los recupere o utilice los medios de recogida selectiva puestos a su disposición por el ayuntamiento.





Toutes les infos sur :
www.scs-sentinel.com

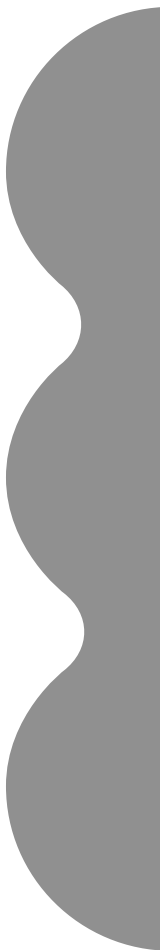

SCS sentinel

110, rue Pierre-Gilles de Gennes
49300 Cholet - France

