

ONEXUS[®]

MORE THAN ENERGY

Manual de usuario - Estación de carga



OX1+

Manual de usuario

Lea atentamente antes de la instalación , el mantenimiento y el funcionamiento .

- ▷ Si no se lee este manual detenidamente, el funcionamiento podría ser incorrecto.
- ▷ El incumplimiento de las instrucciones de seguridad puede conllevar un riesgo de muerte, lesiones y daños al dispositivo; el proveedor no se hace responsable de las reclamaciones derivadas de ello.

Muchas gracias por utilizar nuestra estación de carga de CA para vehículos eléctricos.

- ▷ Este manual describe la instalación, el uso y el mantenimiento de la estación de carga de CA para vehículos eléctricos. Está dirigido al personal de instalación y mantenimiento.

Artículo	Número de modelo
Monofásico, 7,4 kW, con manguera de carga.	OX1+
Trifásico, 22 kW, con manguera de carga	OX1+

- ▷ El texto y las ilustraciones de este manual de usuario son explicaciones generales de este tipo de equipos, y el producto real puede no coincidir con este manual en los detalles .

CONTENIDO

1. ABREVIATURAS	4
2. NOTAS DE SEGURIDAD	5
2.1. Señales de seguridad utilizadas	5
2.2. Ambiente.....	7
2.3. Instalación.....	7
2.4. Operación	8
2.5. Mantenimiento	8
3. CUMPLIMIENTO DE NORMAS.....	9
3.1. Modo de carga.....	9
3.2. Conexión de carga.....	9
3.3. Interfaz de carga.....	10
4. INFORMACIÓN DEL PRODUCTO	11
4.1. General	11
4.2. Definición del número de modelo	12
4.3. Presupuesto.....	13
4.3.1. Especificaciones eléctricas	13
4.3.2. Descripción funcional	13
4.3.3. Condiciones ambientales	13
4.3.4. Parámetros mecánicos	14
4.4. Placa de identificación	14
5. INSTALACIÓN	16
5.1. Desempaquetado	16
5.1.1. Lista de embalaje	16
5.1.2. Inspección y confirmación.....	16
5.2. Preparar	17
5.3. Sistema de suministro de energía	19
5.4. Pasos de instalación.....	20
5.5. Vacío enchufe	22
6. OPERACIÓN	23
6.1. Encendido.....	23
6.2. Humano - Máquina Interfaz	23
6.2.1. Descripción general	23
6.2.2. Pantalla LCD	24
6.2.3. RFID lector	24
6.2.4. Indicador LED	25
6.2.5 Botón de control.....	25
6.3. Configurar parámetros.....	25
6.4. Comienza la carga	27
6.5. Normalmente deja de cargar	28
6.6. Dejar de cargar de forma anormal.....	28
7. GESTIÓN DE FALLAS Y MANTENIMIENTO	29
7.1. Manejo de fallas.....	29
7.2. Mantenimiento	30
8. FUNCIONES OPCIONALES	32
8.1. Balance de carga.....	32
8.1.1. Hardware lista	32
8.1.2. Cableado.....	33
8.1.3. Operación.....	34
8.2. Carga solar (indeterminado)	34
ACUERDO DE GARANTÍA.....	35
DECLARACIÓN DE CONFORMIDAD (DOC).....	35
DECLARACIÓN DE CUMPLIMIENTO DE RAEE.....	36

1. ABREVIATURAS

N.º de serie	Abreviaturas	Descripción
1	IEC	Comisión Electrotécnica Internacional
2	Vehículo eléctrico	Vehículo eléctrico, que puede ser BEV (vehículo eléctrico de batería) o PHEV (vehículo eléctrico híbrido enchufable).
3	E VSE	Equipo de suministro para vehículos eléctricos [IEC61851-1]
4	OBC	Cargador integrado (de un vehículo eléctrico)
5	L CD	Pantalla de cristal líquido
6	CONDUJO	Diodo emisor de luz
7	R FID	Identificación por radiofrecuencia
8	C MS	Sistema de gestión central
9	O CPP	Protocolo de punto de carga abierto
10	Yo P	Protección contra la entrada de agua
11	H MI	Interfaz hombre-máquina
12	R CMU	Unidad de monitoreo de corriente residual
13	M CB	Disyuntor miniatura
14	P E	Tierra protectora

2. NOTAS DE SEGURIDAD

2.1. Señales de seguridad utilizadas

Las siguientes señales de advertencia, señales obligatorias y señales informativas se utilizan en este manual , tanto en la estación de carga de vehículos eléctricos de CA como en su interior.



PRECAUCIÓN : Advertencia sobre riesgos eléctricos.

Esta señal tiene como objetivo advertir al usuario que pueden producirse lesiones personales graves o daños materiales importantes si el dispositivo no se utiliza según las instrucciones



ATENCIÓN : Advertencia sobre un punto peligroso o una situación de riesgo.

Esta señal tiene como objetivo advertir al usuario que pueden producirse lesiones leves o daños materiales



PRECAUCIÓN: No tocar con las manos en caso de descarga electrostática (ESD). Indica las posibles consecuencias de tocar componentes sensibles a las descargas electrostáticas.



PRECAUCIÓN : Advertencia de combustión.



Prohibido el acceso a personas no autorizadas.



Prohibido el acceso a personas con marcapasos.



Utilice calzado de protección.



Es obligatorio usar casco de seguridad.



Indica textos importantes, notas o consejos.



Indica información sobre reciclaje.



Indica los conjuntos o piezas que deben desecharse correctamente.

2.2. Ambiente



- ▷ Las estaciones de carga para vehículos eléctricos deben instalarse sobre materiales incombustibles como el hormigón; de lo contrario, podría producirse un incendio peligroso.
- ▷ Las estaciones de carga para vehículos eléctricos no deben instalarse en zonas que contengan gases explosivos; de lo contrario, podría producirse una explosión peligrosa.
- ▷ No deje sustancias inflamables o explosivas cerca de la estación de carga de vehículos eléctricos; de lo contrario, podría producirse una explosión peligrosa.



- ▷ La estación de carga para vehículos eléctricos debe instalarse en un lugar libre de polvo conductor y de gases o vapores que puedan dañar el aislamiento.
- ▷ La estación de carga para vehículos eléctricos debe instalarse en un lugar sin vibraciones ni impactos violentos; para una buena ventilación, monte la estación de carga en posición vertical.
- ▷ La base de instalación deberá estar por encima del nivel del suelo, y se deberá construir una zanja de drenaje alrededor de la estación de carga de vehículos eléctricos; de lo contrario, el equipo podría dañarse.

2.3. Instalación



Es imprescindible tomar las medidas de seguridad necesarias al instalar la estación de recarga para vehículos eléctricos.



▷ La instalación y el cableado deben ser realizados por personal con la cualificación profesional adecuada; de lo contrario, podría producirse una descarga eléctrica peligrosa.

▷ Asegúrese de que la fuente de alimentación de entrada esté completamente desconectada antes de realizar el cableado; de lo contrario, podría producirse una descarga eléctrica peligrosa.

▷ El terminal PE de la estación de carga para vehículos eléctricos debe estar bien conectado a tierra; de lo contrario, podría producirse una descarga eléctrica peligrosa.

▷ La punta del cable de la estación de carga debe estar bien fijada; de lo contrario, existe riesgo de dañar el equipo.

▷ No deje objetos metálicos, como tornillos o juntas, en el interior de la estación de carga para vehículos eléctricos; de lo contrario, podría producirse una explosión o un incendio peligrosos.



▷ El terminal del bucle principal de la estación de recarga de vehículos eléctricos debe conectarse firmemente a los extremos de los cables; de lo contrario, podrían producirse daños materiales.

▷ Las partes desnudas de los extremos de los cables eléctricos deben envolverse con cinta aislante; de lo contrario, podrían producirse incendios peligrosos y pérdidas materiales.

2.4. Operación



▷ Queda terminantemente prohibido que los menores o las personas con capacidad limitada se acerquen a la estación de recarga para evitar lesiones.

▷ Queda terminantemente prohibido forzar la recarga cuando el vehículo eléctrico o la estación de recarga presenten un fallo.

2.5. Mantenimiento



El personal debe utilizar siempre calzado de protección durante los trabajos de mantenimiento.
Precaución: ESD para evitar dañar los dispositivos electrónicos, especialmente para proteger los microchips de las placas de circuito impreso (PCBA).



▷ La sustitución de accesorios debe ser realizada por personal cualificado; está prohibido dejar rebabas o restos metálicos en el controlador; de lo contrario, podría producirse una explosión o un incendio.



▷ Tras sustituir la placa de circuito impreso principal, es necesario ajustar y calibrar los parámetros antes de ponerla en funcionamiento; de lo contrario, podrían producirse daños materiales.

▷ Se recomienda realizar inspecciones de seguridad rutinarias de la estación de carga al menos una vez a la semana.

▷ Mantenga el conector de carga limpio y seco, y límpielo con un paño limpio y seco si se ensucia.

3. CUMPLIMIENTO DE NORMAS

3.1. Modo de carga

- Conforme a la *norma EN IEC 61851-1:2019*



Modo de carga:

Método para conectar un vehículo eléctrico a la red de suministro para suministrar energía al vehículo.

El modo de carga del producto de la serie OX10 es el Modo 3.



El modo 3 es un método para la conexión de un vehículo eléctrico a un equipo de alimentación de CA para vehículos eléctricos conectado permanentemente a una red de alimentación de CA, con una función de piloto de control que se extiende desde el equipo

3.2. Conexión de carga

- De acuerdo con la norma EN IEC 61851-1:2019, los productos de la serie OX10 cumplen con la conexión del caso C.*



Caso C:

Conexión de un vehículo eléctrico a una red de suministro mediante un cable y un conector para vehículos fijados permanentemente a la estación de carga del vehículo eléctrico .



Figura 3-1 Diagrama esquemático de la conexión de la CAJA C

3.3. Interfaz de carga

- El conector de carga de los productos de la serie OX1+ cumple con la norma IEC 62196-2, enchufe tipo 2 (con cable de carga).

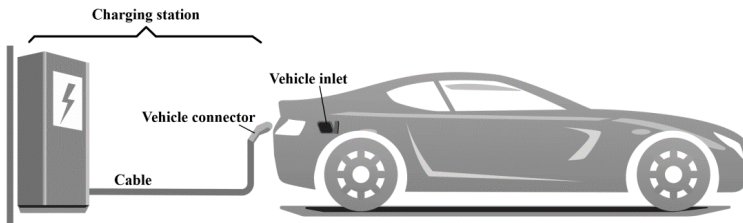

Figura 3-2 Conector de carga monofásico



Figura 3-3 Conector de carga trifásico

- Los productos de la serie OX1+ incluyen un conector hembra de tipo 2 con cable de carga, y solo sirven para cargar vehículos eléctricos que dispongan de una toma de tipo 2.

4. INFORMACIÓN DEL PRODUCTO

4.1. General

Le invitamos a utilizar la estación de carga de CA para vehículos eléctricos fabricada por nuestra empresa.

- La forma y las dimensiones de la estación de carga de CA para vehículos eléctricos se muestran en la figura 4-1.



Figura 4-1 Forma y dimensiones de la serie OX1+

"El diagrama de bloques de la estación de carga de vehículos eléctricos de CA se muestra en la figura 4-2."

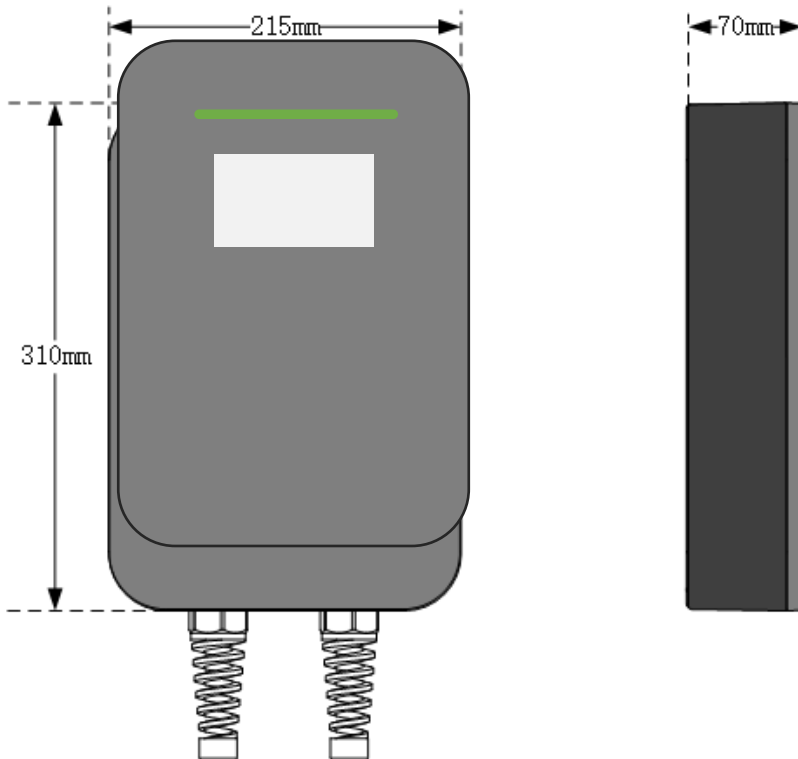

Figura 4-2 Diagrama de bloques de los productos

- Se utiliza ampliamente en todo tipo de puntos de recarga de vehículos eléctricos domésticos, así como en diversas estaciones de carga, aparcamientos, garajes comunitarios y puntos de recarga públicos para vehículos eléctricos.

4.2. Definición del número de modelo

La definición del número de modelo de la estación de carga sigue las reglas que se muestran en la Fig. 4-3.

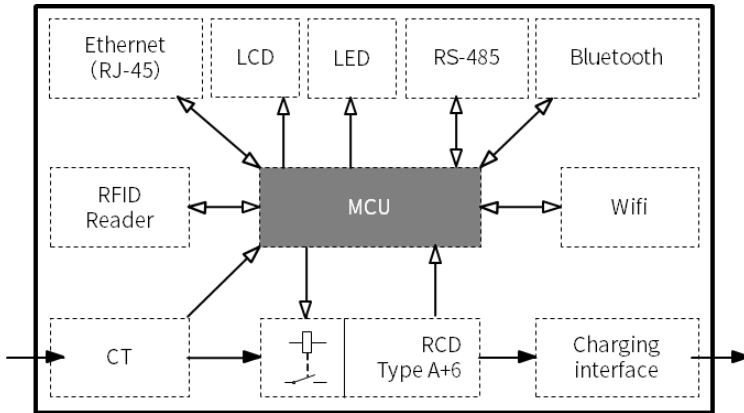

Figura 4-3 Modelo número definición

4.3. Especificaciones

4.3.1. Especificaciones eléctricas

Número de modelo	OX1+ Monofásico	OX1+ Trifásico
Tensión nominal	230 V , 50/60 Hz	400 V , 50/60 Hz
Corriente nominal	32 A	32 A
Potencia nominal	7,4 kW (@230 V),	22 kW (@400 V),
Cable de alimentación recomendado	3× 6 mm ² , cobre	5 × 6 mm ² , cobre
MCB recomendado	Circuito dedicado, 40 A, bipolar	Circuito dedicado, 40 A, 4 polos
Carga interfaz	IEC 62196-2, Tipo 2 , monofásico enchufar con 5 m cable Nota: No se deben utilizar juegos de extensión de cable.	

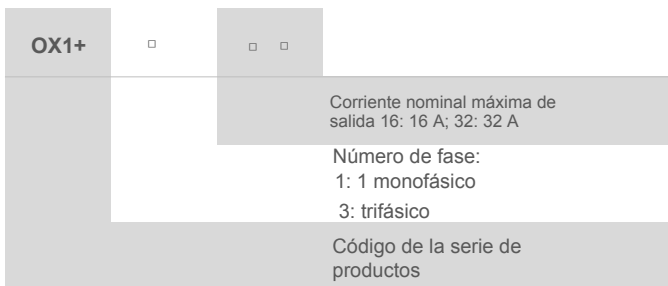
4.3.2. Descripción funcional

Modo de carga	Modo 3
Control de carga	Control remoto: "APP - control led " Local: " Controlado por botón " o "Controlado por tarjeta"
Luces indicadoras	Luces ambientales multicolores
Interfaz de red	Bluetooth , WiFi (2,4 GHz / 5 GHz), Ethernet
Protección de seguridad	Protección contra sobretensiones, sobretemperatura, sobre/baja tensión, sobrecorriente, fugas de corriente, protección de tierra.
RCMU integrado	Sí , Unidad de control de tipo A +6 (cumple con la norma IEC 62955) integrada
Módulo fotovoltaico	Opcional

4.3.3. Condiciones ambientales

Una altitud	≤ 2000 m
Temperatura de almacenamiento	-40 ~ 70°C
Temperatura de funcionamiento	-30 ~ 50°C
Humedad relativa	≤ 95% HR, sin condensación de gotas de agua.
Vibración	< 0,5 G, sin vibraciones ni impactos agudos.
Ubicación de instalación	En interiores o exteriores, buena ventilación, sin gases inflamables ni explosivos.



4.3.4. Parámetros mecánicos

Montaje	Montaje en pared o en poste (el poste de montaje es opcional).
Peso neto	≤ 5,7 kg
Dimensión	Alto × Ancho × Profundidad = 310 mm × 215 mm × 70 mm
Color y material	Cubierta frontal : gris espacial, PC + ASA ; Cubierta trasera: gris espacial, PC + ASA
Código IP	Yo P66
Código I K	Yo K10

4.4. Placa de identificación

En la carcasa del cargador de pared hay una placa que identifica el modelo y las especificaciones de la estación de carga; el contenido se muestra en la figura 4-4.

ONEXUS





1. This equipment should be reliably grounded before use.
2. Installation, wiring and maintenance should be done by personnel with professional qualification.
3. Do not expose to flammable gas.
4. Failure to read user manual carefully before use may lead to improper operation.

AC EV Charging Station

Model No.: OX10132
 Input Phase: 1P + N + PE
 Rated Input: 230VAC, 50/60Hz, 32A
 Rated Output: 230VAC, 50/60Hz, 32A
 Rated Power: 7.4kW
 Connector: IEC 62196-2, Type 2
 Location: Indoor / Outdoor
 IP Code: IP 66
 OTR: -30 ~ 50°C
 Leakage: Type A 30mA+DC 6mA

ONEXUS MOBILITY ESPAÑA SL.
 Add.: Edificio Diapasón, C/ Julián Camarillo, 29 D1 2 izq, 28037 Madrid - España

www.onexus.es

Figura 4-4 Ubicación y contenido de la placa de identificación

5. INSTALACIÓN

5.1. Desempaquetado

5.1.1. Lista de embalaje

Paquete	Cantidad
Estación de carga de CA para vehículos eléctricos	1 unidad
Carga Módulo de equilibrio (opcional)	1 colocar
Módulo de carga solar (opcional)	1 colocar
Casquillo vacío	1 unidad
Tarjeta RFID	2 piezas
Accesorios para montaje en pared (incluidos A+B+C + D como se muestra en la figura 5-1)	1 juego
Manual de usuario	1 unidad
Certificado de calidad	1 unidad



Figura 5-1 Accesorios para montaje en pared

El equilibrio de carga y la carga solar son opcional función , si el producto adquirido está equipado con módulo de equilibrio de carga y módulo de carga solar, consulte el Capítulo 8 para obtener información relevante.

5.1.2. Inspección y confirmación

Al desembalar, por favor confirme cuidadosamente los siguientes puntos:

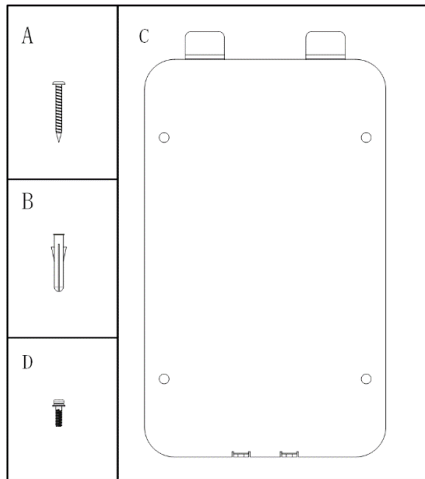
- Si faltan los accesorios según la lista de empaque.
- Si se produjo algún daño durante el transporte.
- Si el modelo y las especificaciones de la placa de identificación de la máquina coinciden con los requisitos del pedido



▷ Si detecta algún daño o falta alguna pieza, no ponga en marcha la máquina y póngase en contacto con el proveedor lo antes posible.

▷ Conserve la caja y los materiales de embalaje durante un mes para futuras gestiones.



▷ El embalaje de papel es reciclable.

5.2. Preparar

▷ Al transportar o desplazar la estación de carga, tenga en cuenta los siguientes puntos para garantizar la seguridad del producto:



▷ Este producto es un equipo eléctrico. Debe manipularse con cuidado para evitar vibraciones fuertes y golpes.

▷ La estación de carga no debe transportarse tirando del conector de carga ni del cable de carga.

- Para garantizar el funcionamiento estable a largo plazo del producto, se recomienda evitar, en la medida de lo posible, instalar estaciones de carga en condiciones climáticas extremas, ya que las temperaturas ambientales muy bajas o muy altas pueden afectar al resultado de la instalación debido a la expansión térmica y la contracción por frío.

- Se debe preparar el cable de alimentación eléctrica. Consulte la cláusula 4.3.1 para seleccionar el cable de alimentación.

- Requisitos de espacio: cuando la estación de carga se fija a la pared, los requisitos mínimos de espacio se muestran en la Fig. 5-2.



Figura 5-2 Requisitos mínimos de espacio para muro montaje

Se recomienda instalar la estación de carga en un lugar bien ventilado, sin luz solar directa y protegido del viento y la lluvia. Para garantizar una buena ventilación, se debe montar la estación de carga en posición vertical y dejar suficiente espacio.

Herramientas para instalación

Prepare las siguientes herramientas al menos antes de instalar la estación de carga de CA para vehículos eléctricos .

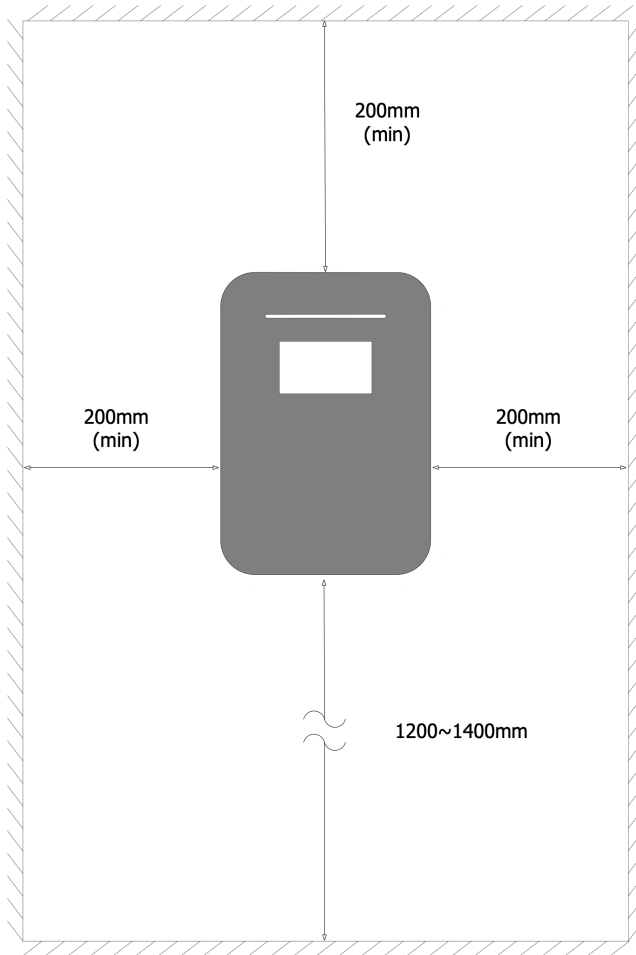
N.º de serie	Nombre de la herramienta	Imagen esquemática	Usos principales
1	Multímetro		Compruebe la conexión eléctrica y mida el voltaje.
2	Taladro de impacto eléctrico		Taladre agujeros de fijación en la pared
3	Llave inglesa		Perno de fijación
4	Alicates diagonales		Corta el cable
5	pelacables		Cables pelados
6	Alicates de crimpado		Terminal de cable presionado
7	destornillador de cruz		Tornillo de fijación

5.3. Sistema de suministro de energía



Figura 5-3 Fuerza Diagrama de cableado de alimentación

En los sistemas de alimentación TN-CS y TT, el cableado de la estación de carga de la serie OX1+ se puede consultar en la figura 5-3. Si adquiere una estación de carga monofásica, la línea punteada de la figura 5-3 no está conectada.

5.4. Pasos de instalación

Para instalar la estación de carga en la pared, siga los pasos que se indican a continuación.

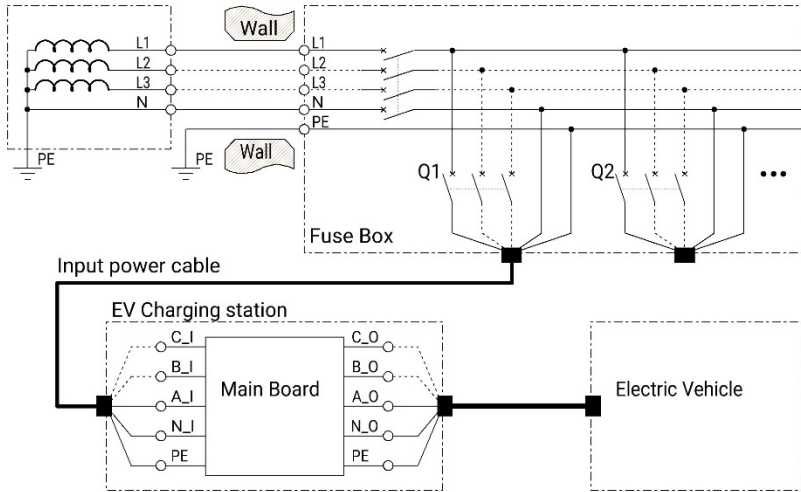
- **Paso 1 : Cableado**
 - Como mostrado en Fig . 5-4 , abra la cubierta frontal , afloje la interfaz del cable y pase el cable de alimentación de entrada a través de la interfaz del cable , y conecte cada cable de acuerdo con la etiqueta del terminal. Si se trata de una estación de carga monofásica , conecte el 3 aporte cables a la A_I, N_I y PE de bloque de terminales de entrada .
 - Si se trata de una estación de carga trifásica , conecte el 5 aporte cables a C_I, B_I, A_I, N_I y PE de bloque de terminal de entrada .



Figura 5-4 Potencia de entrada cable alambra

- Si eres cargando estación es necesario utilizar el cable de red para acceso Internet , use un destornillador y un martillo para romper uno de los agujeros de salida en la parte inferior de Wallbox , luego instale la interfaz PG7 , luego pase el cable de red a través de la interfaz PG7 y engarce el conector RJ-45, inserte el cable de red del conector RJ-45 engarzado en el zócalo de red de la placa de circuito y, finalmente, apriete la interfaz PG7 .
- Una vez finalizado el cableado, fije el cable de alimentación de entrada , apriete la interfaz del cable y coloque la cubierta frontal.

■ **Paso 2 : Perforación agujeros**

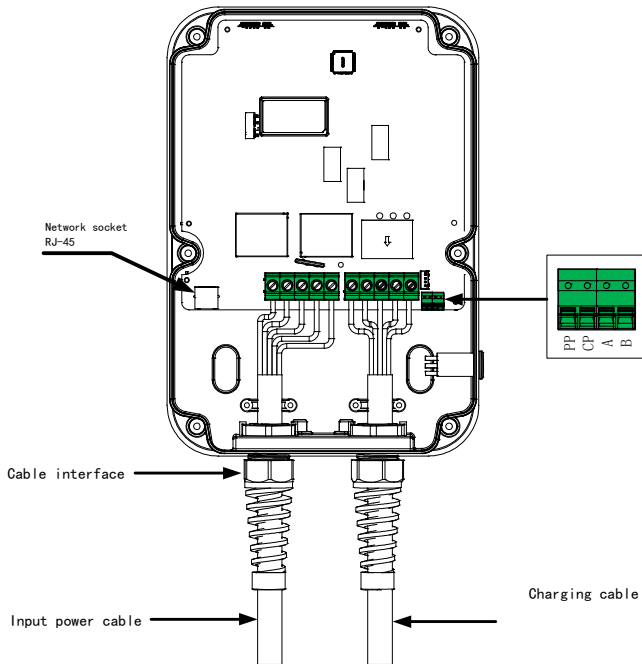

Figura 5-5 Accesorios de montaje en pared -C

Taladre 4 agujeros en la pared para fijar los accesorios de montaje en pared - C. Como mostrado en Figura 5-5, el diámetro de cada orificio es de 6 mm, la profundidad de cada orificio es de al menos 50 mm y el espaciado de los 4 orificios es de 134 mm × 160 mm.

▪ **Paso 3: Se reparó la caja de pared.**

Tal y como se muestra en la figura 5-6, utilice el accesorio de montaje A y el accesorio de montaje B para instalar el accesorio de montaje C en la pared;

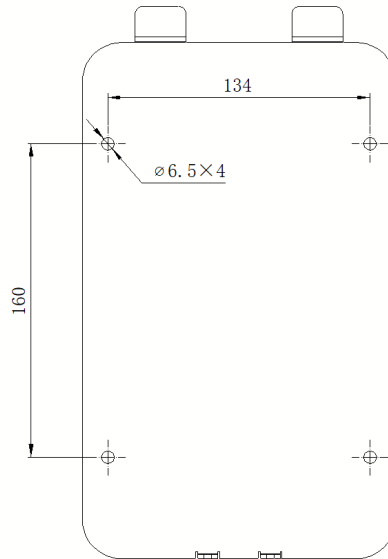

Figura 5-6 Fijación de los accesorios de montaje en pared -C

Como se muestra en la Fig. 5-7, instale la caja de pared en la pared en la dirección de la flecha;

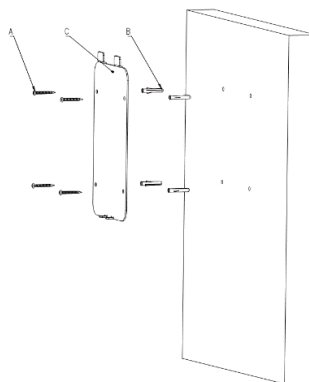

Figura 5-7 Instalación de la caja de pared

Como se muestra en la Figura 5-8. Fije la caja de pared utilizando el accesorio de montaje D.

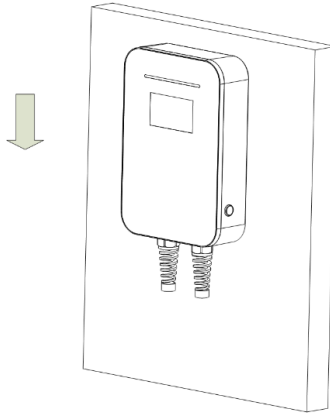

Figura 5-8 Instalación de la caja de pared

5.5. Vacío enchufe

La estación de carga para vehículos eléctricos de la serie OX1+ utiliza un conector de carga tipo 2. Cuando la estación esté en modo de espera, conecte el conector de carga al zócalo vacío para protegerlo. Utilice tornillos de expansión para fijar este zócalo en una posición adecuada junto a la estación de carga.

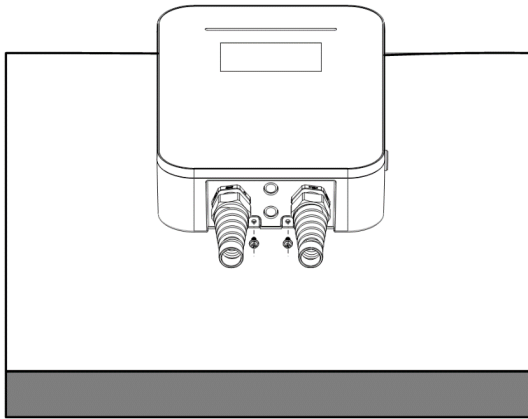

Figura 5-9 Casquillo vacío

6. OPERACIÓN

6.1. Encendido

Una vez instalada y verificada la estación de carga, encienda la alimentación. La luz y la pantalla se iluminarán y la estación de carga pasará al modo de espera.

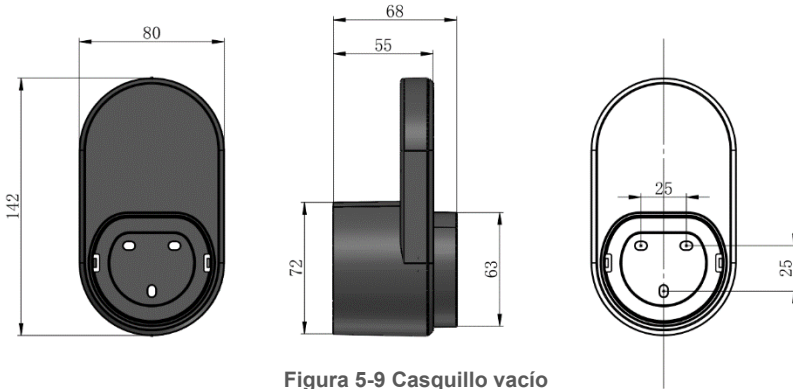
6.2. Humano - Máquina Interfaz

6.2.1. Descripción general

Como se muestra en la figura 6-1, el producto de la serie OX1+ está configurado con múltiples interfaces hombre-máquina.

- [A] **Pantalla LCD** : Una pantalla utilizada para mostrar el estado del sistema o cargando información
- [B] **Área de la tarjeta**: Deslice la tarjeta RFID para controlar la carga.
- [C] **Luz indicadora**: Se utiliza para indicar el estado con varios colores.
- [D] **Botón de control** : Carga control y pantalla control



Figura 6-1 Interfaz hombre-máquina (HMI) de carga de vehículos eléctricos de CA Estación

6.2.2. Pantalla LCD

La pantalla se utiliza para mostrar el estado de funcionamiento de la estación de carga.

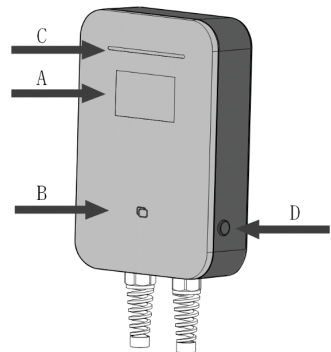

Figura 6-2 LCD pantalla

Área	Mostrar área	Descripción de la función de visualización
①	Barra de estado	Mostrar el estado de Bluetooth, WIFI, Ethernet, estado de la cita y carga acumulada energía
②	Área de visualización de datos de carga	En a cargando orden : mostrar el en tiempo real valor de voltaje de carga, corriente, potencia, duración de carga , voltaje CP y carga energía . En un pedido reservado : muestra la cuenta regresiva del tiempo de reserva. En el estado de actualización del firmware : mostrar el progreso de la actualización .
③	Información de identidad	Muestre el número de serie de el cargando Estación y versión de firmware
④	Cargando estado	Mostrar el estado actual de estación de carga, incluyendo no conectada o conectada, cargando y falla
⑤	Mostrar código QR	Mostrar un código QR para la vinculación de la aplicación y control .

6.2.3. RFID lector

La estación de carga está equipada con un lector RFID de serie, y el proceso de carga se puede iniciar o detener utilizando la tarjeta RFID (mostrada) . como Fig . 6-3) configurado en el embalaje caja .

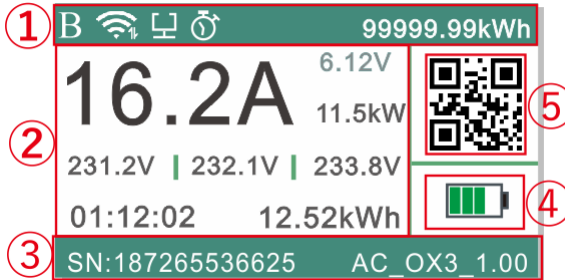

Figura 6-3 Tarjeta RFID

6.2.4. Indicador LED

El indicador LED del panel se utiliza para indicar el estado de la estación de carga y las distintas combinaciones de indicadores se describen a continuación.

No.	Indicador Color	Estado del LED	Connotación
1	Verde	EN	estado de espera
		Aliento	Conectando con el servidor
2	Azul	EN	conectado a un vehículo eléctrico
		Centelleo	Estado de inicio de carga
		Aliento	estado de carga
3	Púrpura	Centelleo	Fin de la carga
4	Rojo Amarillo	Amarillo encendido/Rojo apagado	falla a tierra
		Centelleo	Fallo del sistema

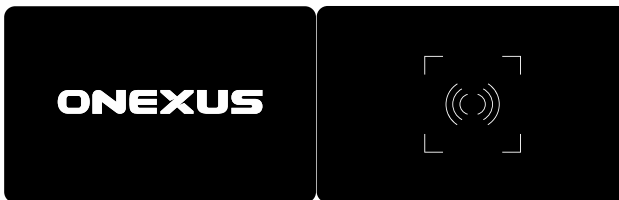
6.2.5 Botón de control

- **Cargando control** : En el estado de habilitación del botón , el inicio y la parada de la carga se pueden controlar presionando el botón; En el Estado deshabilitado del botón , el botón solo se utiliza para el control de la pantalla .
- **Control de pantalla:** En la etapa sin carga, si la pantalla está tenue o no se enciende, presione el botón, el La pantalla se iluminará.
- El botón habilitar y el estado de desactivación se implementan en la aplicación (Ajustes → " Habilitar botón de carga en el dispositivo ") .

6.3. Configurar parámetros

Tomando como ejemplo la configuración de los parámetros de la estación de carga mediante un ordenador portátil, se describe a continuación (el método para configurar los parámetros mediante un teléfono móvil es similar y no se repetirá):

▪ Paso 1: Conéctese al punto de acceso WiFi.

Mantenga su computadora portátil en un estado que le permita conectarse a puntos de acceso WiFi . Dos minutos después de encenderla, la estación de carga proporciona un punto de acceso WiFi como entrada de acceso para la configuración de parámetros. Conecte un punto de acceso WiFi con un nombre similar a "EVSE-12345678" en la " Red WiFi " de la computadora portátil . es No contraseña para conectar el punto de acceso .



Figura 6-3 Conectar el WiFi en el sistema operativo Windows

■ **Paso 2: Iniciar sesión en configuración**

Introduzca 192.168.4.1 en la barra de direcciones de Google Chrome o Microsoft Edge para acceder a la CONFIGURACIÓN EVSE que se muestra en la Fig. 6-4, mientras que Microsoft IE no puede acceder a esta dirección IP.

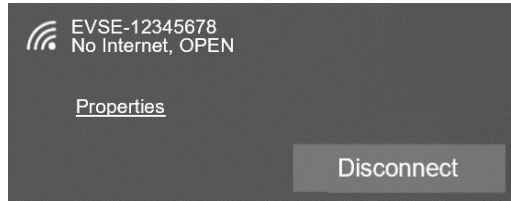

Figura 6-4 Inicio de sesión de la CONFIGURACIÓN del EVSE

■ **Paso 3: Configura tu estación de carga para vehículos eléctricos**

Introduzca la contraseña de inicio de sesión correcta (predeterminada) es 12345678) para acceder a la página que se muestra en la Fig. 6-5. Por favor, cambie la contraseña la primera vez. Como se muestra en la Fig. 6-5 , configure los parámetros en esta página.

EVSE CONFIGURATION

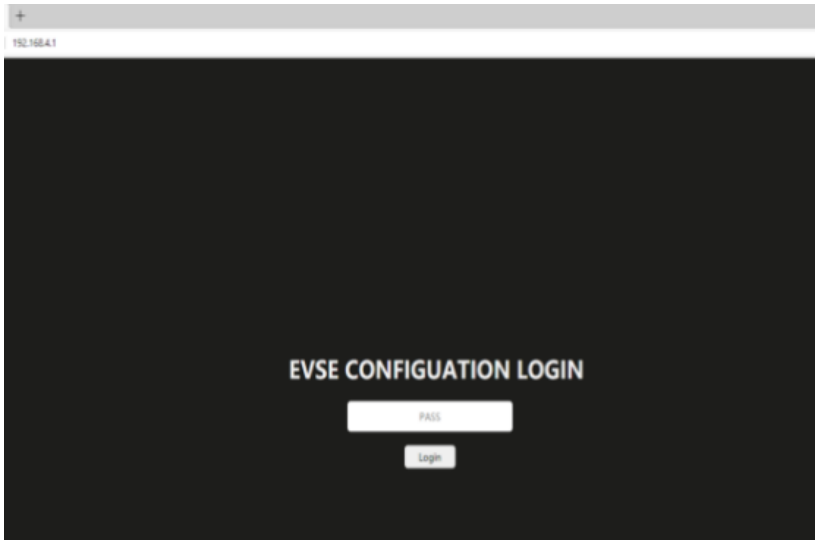
User Options

WiFi SSID:	<input type="text" value="MY-WiFi"/>	Enter your WiFi name
WiFi password:	<input type="text" value="12345678"/>	Enter your WiFi password
MODBUS_Address:	<input type="text" value="1"/>	Enter your WiFi password
Button controlled:	<input type="text" value="Mode 1"/>	Select button mode
Plug and play :	<input type="text" value="Disable"/>	Disable :Not allow start/stop by button Enable :Allow start/stop by button
Charging current :	<input type="text" value="32"/>	Set the maximum charging current

Advanced Options

Serial Number:	<input type="text" value="12345678901234"/>	Serial number displayed on screen No need to change it
OCPP server:	<input type="text" value="ws://cms-xxxxxxxx.com:8090"/>	URL of your own OCPP server
OCPP version:	<input type="text" value="OCPP1.6-J"/>	Version of OCPP communication NO - Not use OCPP communication
OCPP Authpass:	<input type="text" value="0"/>	OCPP Auth password
Alternative server:	<input type="text" value="YES"/>	Exchange data with supplier backstage YES - Permit NO - Not permit
New password:	<input type="text" value="Enter a new password"/>	Change a new login password
	<input type="text" value="Enter a new password again"/>	

Web version: V1.3
Firmware version: AQ_OX1_1.XX

Figura 6-5. Establecer parámetros para configurar la estación de carga de vehículos eléctricos.

Después de configurar, haga clic en el botón "GUARDAR" para guardar la configuración y haga clic en el botón "REINICIAR" para reiniciar la estación de carga para que la configuración surta efecto. Ingrese su nombre y contraseña de WiFi en la página. Después de que surta efecto, la estación de carga podrá acceder a Internet a través de su WiFi .

6.4. Comienza la carga

- Estacione su vehículo eléctrico en su lugar, apáguelo y ponga el vehículo en marcha.
- Retire el conector de carga del enchufe vacío de la estación de carga para vehículos eléctricos .
- Como se muestra en la figura 6-6, conecte el conector de carga a la toma de carga de CA del vehículo eléctrico.
- Para la carga modo de control "Controlado por botón ", pulse el botón después de conectar el conector EV , La carga comenzará automáticamente.



Figura 6-6 Conectar a la toma de corriente del vehículo eléctrico

- e) Para la carga En el modo de control " Controlado por tarjeta " o " Controlado por aplicación ", puede controlar el proceso de carga deslizando la tarjeta RFID o la aplicación después de conectar el conector de carga.



▷ Si desea escanear el código QR que aparece en la pantalla para iniciar la recarga, descargue e instale la aplicación WE E-Charge en su teléfono inteligente.



WE E-Charge

▷ Si tienes un teléfono Android, busca «WE E-Charge» en Google Play Store para descargar e instalar la aplicación.



▷ Si tienes un iPhone, busca «WE E-Charge» en la App Store o escanea el código QR de la derecha para instalar la aplicación.



▷ Para consultar el manual de usuario de la aplicación, consulte las FAQ de la aplicación.

6.6. Normalmente deja de cargar

- a) La estación de carga se detendrá automáticamente cuando el vehículo eléctrico esté completamente cargado.
- b) En el modo de control de carga «Controlado por botón», puedes detener la carga pulsando el botón de nuevo mientras el vehículo eléctrico se está cargando.
- c) En el modo de control de carga «Controlado por tarjeta», puedes detener la carga pasando de nuevo tu tarjeta RFID mientras el vehículo eléctrico se está cargando.
- d) En el modo de control de carga «Controlado por la aplicación», pulse el botón de parada de la aplicación y la carga se detendrá.
- e) Cuando finalice la carga, desconecte el conector de carga y vuelva a enchufarlo en la toma libre de la estación de carga.

6.6. Interrupción anómala de la recarga

- a) Interrupción forzada por fallo: interrupción provocada por el cargador integrado del vehículo.
- b) Interrupción automática por fallo: interrupción provocada por la estación de recarga.

7. GESTIÓN DE FALLAS Y MANTENIMIENTO

7.1. Manejo de fallas

La estación de carga está protegida automáticamente en caso de avería . La información sobre la avería y los métodos para solucionarla son los siguientes.

Información del indicador LED	Código de avería	Método de manipulación
No se encienden todos los LEDs	--	<ul style="list-style-type: none"> ● Compruebe si el suministro y la distribución de energía eléctrica son normales; ● Verifique si el interruptor de derivación se ha disparado y ciérrelo después de solucionar el problema; ● Compruebe que la conexión sea correcta; si el cable se suelta, debe conectarse correctamente apretándolo.
<ul style="list-style-type: none"> ● Amarillo: Flash × 1 ● Rojo: Flash × 1 	Código de avería 11: CP anomalía de voltaje	<ul style="list-style-type: none"> ● Compruebe la conexión de carga. conector y toma de corriente para vehículos eléctricos . ● Desconectar y volver a conectar el cargando conector .
<ul style="list-style-type: none"> ● Amarillo: Flash × 2 ● Rojo: Flash × 1 	Código de avería 12: Se pulsa el botón de emergencia	<ul style="list-style-type: none"> ● Compruebe si se ha pulsado el botón de parada de emergencia.
<ul style="list-style-type: none"> ● Amarillo: Flash × 3 ● Rojo: Flash × 1 	Código de avería 13: Entrada de subtensión	<ul style="list-style-type: none"> ● Compruebe que el cable de entrada esté conectado correctamente. ● Compruebe si la tensión de entrada es anormal.
<ul style="list-style-type: none"> ● Amarillo: Flash × 4 ● Rojo: Flash × 1 	Código de avería 14: Entrada de sobretensión	<ul style="list-style-type: none"> ● Compruebe que el cable de entrada esté conectado correctamente. ● Compruebe si la tensión de entrada es anormal.
<ul style="list-style-type: none"> ● Amarillo: Flash × 5 ● Rojo: Flash × 1 	Código de avería 15: Protección contra sobretemperatura	<ul style="list-style-type: none"> ● Compruebe si la estación de carga está cubierta o instalada en un entorno de alta temperatura.

Información del indicador LED	Código de avería	Método de manipulación
<ul style="list-style-type: none"> ●Amarillo: Flash× 7 ●Rojo: Flash×1 	Código de avería 17: Protección contra fugas	<ul style="list-style-type: none"> ●Comprueba si el conector de carga y su cable están dañados o mojados. ●Recupérese después de retirar el adaptador.
<ul style="list-style-type: none"> ●Amarillo: Flash× 8 ●Rojo: Flash×1 	Código de avería 18: e s c a s e z d e producción	<ul style="list-style-type: none"> ●Comprueba si el adaptador de carga y sus cables están dañados o mojados.
<ul style="list-style-type: none"> ●Amarillo: Flash× 9 ●Rojo: Flash×1 	Código de avería 19: sobrecorriente de salida	<ul style="list-style-type: none"> ●Comprueba que el conector de carga esté conectado correctamente. ●Compruebe si el OBC es normal. ●Compruebe el conjunto de corriente de salida.
<ul style="list-style-type: none"> ●Amarillo: Flash× 1 ●Rojo: Flash×2 	Código de avería 21: Respuesta de vehículos eléctricos se acabó el tiempo	<ul style="list-style-type: none"> ●Batería de E V es lleno . O el conector de carga no está conectado correctamente. ●Desconectar y volver a conectar el cargando conector .
<ul style="list-style-type: none"> ●Amarillo: Flash× 2 ●Rojo: Flash×2 	Código de avería 22: EV no compatible	<ul style="list-style-type: none"> ●Este vehículo eléctrico no cumple con las normas IEC y no se puede cargar.
<ul style="list-style-type: none"> ●Amarillo: Flash× 3 ●Rojo: Flash×2 	Código de avería 23: Relevé atascado	<ul style="list-style-type: none"> ●El dispositivo está dañado y debe devolverse a la fábrica para su reparación.
<ul style="list-style-type: none"> ●Amarillo: Flash× 4 ●Rojo: Flash×2 	Código de avería 24: ●Fallo del RCD	<ul style="list-style-type: none"> ●El interruptor diferencial está dañado y debe devolverse a la fábrica para su reparación.
<ul style="list-style-type: none"> ●Amarillo: Encendido 	Código de avería 25: falla a tierra	<ul style="list-style-type: none"> ●La estación de carga no está conectada a tierra; es necesario revisar el cable de alimentación.

7.2. Mantenimiento

Para garantizar el funcionamiento estable a largo plazo del equipo, realice un mantenimiento periódico (normalmente cada mes) de acuerdo con el entorno operativo.

- El mantenimiento del equipo corre a cargo de profesionales.
- Compruebe que el equipo esté bien conectado a tierra y sea seguro.

- c) Compruebe si existen posibles riesgos para la seguridad en las inmediaciones del punto de carga, como por ejemplo si hay objetos que generen altas temperaturas, sean corrosivos o inflamables y explosivos cerca de la estación de carga .
- d) Compruebe si la unión Verifique que el punto de contacto del terminal de entrada esté en buen estado y que no haya ninguna anomalía . Compruebe si los demás puntos de contacto del terminal están flojos.

8. FUNCIONES OPCIONALES

8.1. Balance de carga

8.1.1. Hardware lista

Nombre	Cantidad
C T (Transformador de corriente , mostrado en la figura 8-1)	1 pieza por monofase cargador 3 piezas para trifásico cargador
Equilibrio de carga en PCBA (Soldadura en PCBA , como se muestra en la figura 8-2)	1 ordenador personal



Figura 8-1 Diagrama esquemático de la tomografía computarizada



Figura 8-2 Diagrama esquemático de la placa de circuito impreso de equilibrio de carga

8.1.2. Cableado

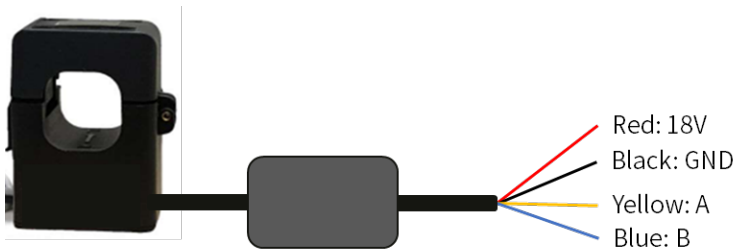

8-2 系统接线图

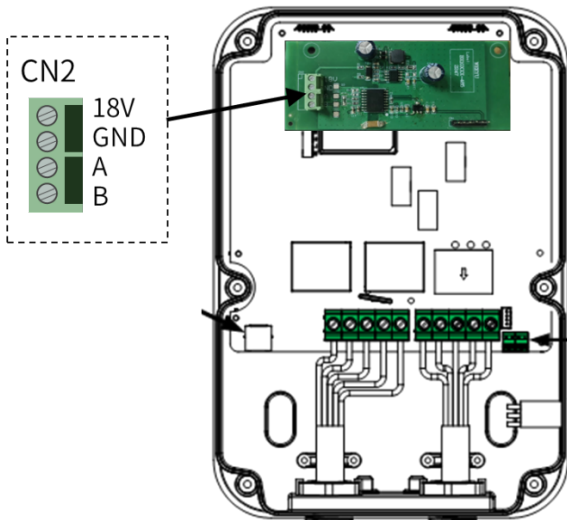
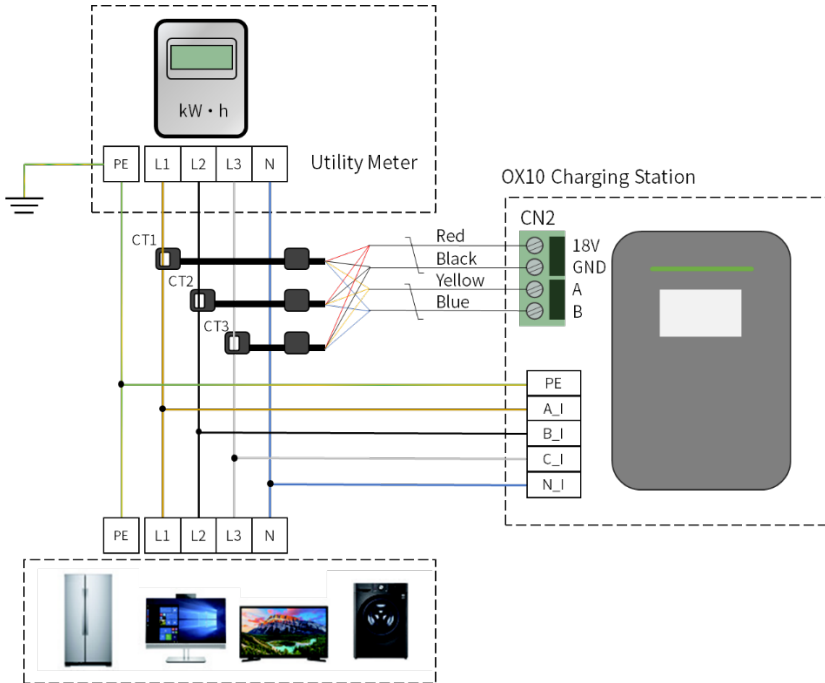
Como mostrado en Figura 8-2, Si se trata de un punto de carga monofásico, no hay CT2 ni CT3. Los cables rojo y negro son cables de alimentación para el punto de carga y el CT, y los cables amarillo y azul son cables de comunicación, y estos últimos deben utilizarse con cables de doble hilo.



Figura 8-3 Diagrama del cable STP-120Ω
Se recomienda utilizar cable STP-120Ω (Trenzado par cable) para conectar el/los CT y OX1+.

8.1.3. Operación

En la aplicación, la operación correspondiente es la siguiente:

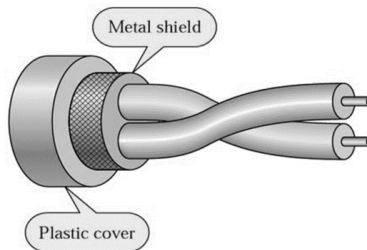
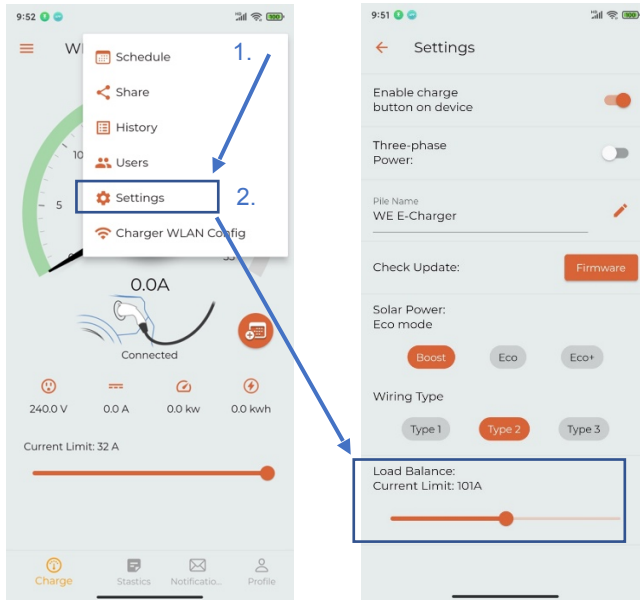

Ajuste máximo 200A

Es 5A menos que la corriente máxima que entra en la casa.

8.2. Carga solar (indeterminado)

ACUERDO DE GARANTÍA

1. El alcance de la garantía se refiere al producto en sí.
2. El período de garantía es de 12 meses. Durante este período, la empresa reparará el producto sin cargo alguno en caso de falla o daño (según lo determine el personal técnico de la empresa) bajo condiciones normales de uso.
3. El período de garantía comienza a contar desde la fecha de fabricación del producto.
4. Incluso durante el período de garantía, se cobrará una determinada tarifa de mantenimiento en caso de que se presenten las siguientes situaciones.
 - ① Fallo del equipo causado por no seguir el manual del usuario.
 - ② Daños en los equipos causados por incendio, inundación, voltaje anormal, etc.
 - ③ Daños en el equipo causados por el uso del producto para funciones anormales.
 - ④ Daños en el equipo causados por la entrada de materia extraña.
 - ⑤ Daños en el equipo causados por otros factores externos humanos.
5. La tarifa del servicio se calculará según el costo real. En caso de existir otro contrato, prevalecerá este.
6. Por favor, conserve esta tarjeta y muéstrésela al personal de mantenimiento durante el período de garantía.
7. Si tiene alguna pregunta, póngase en contacto directamente con el agente o con nuestra empresa.

Centro de servicio postventa

DECLARACIÓN DE CONFORMIDAD (DOC)

Nosotros, declaramos que la construcción del dispositivo descrito a continuación cumple con lo estipulado a continuación .

Directivas CE pertinentes: Directiva 2014/53/UE relativa a los equipos radioeléctricos y a los equipos terminales de telecomunicaciones (Directiva RED 2014/53/UE) .

Normas EN armonizadas , tanto básicas como de ingeniería: IEC 61851-21-2, EN 301489-1/-17, EN 300328, EN 300330, EN 61000-3-11/-12.



DECLARACIÓN DE CUMPLIMIENTO DE RAEE

Este producto no puede desecharse libremente una vez abandonado. Debe recogerse por separado para su tratamiento especial.

