

DATOS TÉCNICOS

220-240Vac - 50/60Hz
PF: 0,90
Modelo: 5-8981 Orlando
40W

TECHNICAL DATA

220-240Vac - 50/60Hz
PF: 0,90
Model: 5-8981 Orlando
40W

DADOS TÉCNICOS

220-240Vac - 50/60Hz
PF: 0,90
Modelo: 5-8981 Orlando
40W

El Corte Inglés

ORLANDO

250 02697
250 02762



Este producto contiene fuentes de luz de eficiencia energética CLASE "E"
This product light contains a light sources of the energy efficiency CLASS "E"
Este produto contém uma fonte de luz de eficiência energética CLASSE "E"



Cuando sea el momento de desechar el producto, por favor considere el impacto medioambiental y llévalo a un punto adecuado para reciclar. Los plásticos y metales utilizados en la construcción de este aparato pueden ser separados para permitir su reciclaje. Pregunte a su centro más cercano para más detalles. Todos nosotros podemos participar en la protección del medio ambiente.

When the time comes to eliminate this product, please consider the environmental impact and take it to recognized recycling facility instead of disposing it with general household waste. Take the equipment to a waste disposal site. Plastic and metal parts that are used in the construction of this appliance can be separated into pure grade which allow recycling. Ask to your service center for details. Every one of us can participate on the environmental protection.

Quando for necessário eliminar o produto, por favor considere o impacto ambiental e leve-o a um ecoponto adequado para reciclar. Os plásticos e metais utilizados na construção deste equipamento podem ser separados para permitir a sua reciclagem. Pergunte no centro de reciclagem que lhe está mais próximo, para mais detalhes. Todos nós podemos participar na protecção do meio ambiente.



CLASE II - Aislamiento básico más aislamiento reforzado. Toma de tierra: excluida.
CLASS II - Basic insulation plus reinforced insulation. Grounding: excluded
CLASSE II - Isolamento básico mais isolamento reforçado. Ligação à terra: excluído.



Luminaria para uso en interiores.
Lighting for indoor use.
Luminária para uso interno.



Cambio de color de luz con interruptor LED delantero
Light color change with front LED switch
Mudança de cor da luz com interruptor LED frontal



Regulación de intensidad de luz del LED trasero ambiental
Regulation of ambient rear LED light intensity with a switch
Regulação da intensidade da luz LED traseira ambiental

Protección contra la penetración de objetos sólidos de tamaño superior a 12 mm. Sin protección contra la penetración de líquidos.

Protected against solid objects greater than 12 mm. No protection against water ingress.

Protecção contra objetos sólidos com diâmetro superior a 12 mm. Sem protecção contra a penetração de líquidos.

ADVERTENCIA

- Lámpara apta sólo para uso interior.
- La instalación debe ser realizada por un especialista o personal cualificado.
- Desconectar la conexión de red antes de proceder a la manipulación de la luminaria.
- Fijen la luminaria con los tornillos y tacos adaptados a su pared o superficie de fijación.
- Si la luminaria o la fuente de luz LED se estropea, solo podrá ser reparada y manipulada por personal cualificado. Contacte con el servicio técnico en caso de duda.
- Si el cable o cordón eléctrico está dañado, debe sustituirse exclusivamente por el fabricante, su servicio técnico o una persona de cualificación equivalente con objeto de evitar cualquier riesgo.
- No intente desmontar o modificar la lámpara de ninguna manera. El hacerlo, podría causar el riesgo de sufrir lesiones graves o muerte por electrocución o incendio y anulará su garantía.
- El fabricante no se hace responsable del uso indebido del producto.

WARNING

- Lamp suitable only for indoor use.
- The installation must be carried out by a specialist or qualified personnel.
- Disconnect the mains connection before proceeding to the manipulation of the luminaire.
- Fix the lamp with the screws and dowels adapted to its wall or fixing surface.
- If the luminaire or LED light source breaks down, it can only be repaired and handled by qualified personnel. Contact the technical service in case of doubt.
- If the electrical cord or cable is damaged, it should be replaced exclusively by the manufacturer, his technical service or an equivalently qualified person in order to avoid any risk.
- Do not attempt to disassemble or modify the lamp in any way. Doing so could cause the risk of serious injury or death from electrocution or fire and will void your warranty.
- The manufacturer is not responsible for the misuse of the product.

AVISO

- Lâmpada adequada apenas para uso interno.
- A instalação deve ser efetuada por especialista ou pessoal qualificado.
- Desligue a ligação da rede antes de proceder à manipulação da luminária.
- Fixe a lâmpada com os parafusos e cavilhas adaptados à sua parede ou superfície de fixação.
- Se a luminária ou a fonte de luz LED avariarem, só pode ser reparada e manipulada por pessoal qualificado. Contacte o serviço técnico em caso de dúvida.
- Se o cabo elétrico ou o cabo estiverem danificados, este deve ser substituído exclusivamente pelo fabricante, pelo seu serviço técnico ou por uma pessoa com qualificação equivalente, a fim de evitar qualquer risco.
- Não tente desmontar ou modificar a lâmpada de forma alguma. Ao fazê-lo, pode causar ferimentos graves ou morte por eletrocussão ou incêndio e anular a sua garantia.
- O fabricante não se responsabiliza pelo uso indevido do produto.



Rev. 0

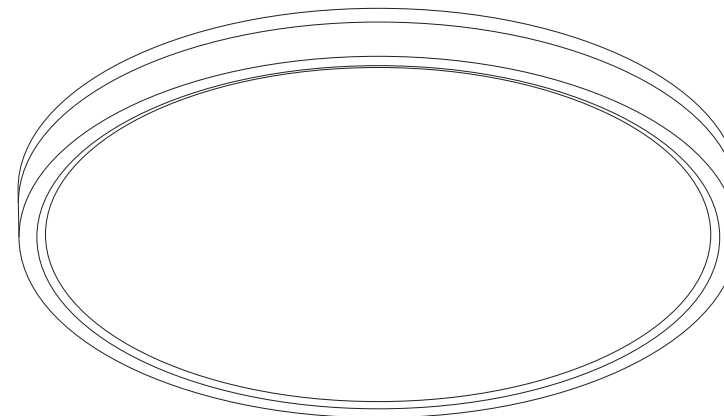

El Real Decreto Legislativo 1/2007 de 16 de noviembre otorga a los bienes de naturaleza duradera una garantía legal de 3 años.

Quedan excluidos de la garantía las averías o daños producidos por: - Instalación incorrecta (voltaje, presión de gas o agua, conexiones eléctricas o hidráulicas), reinstalaciones o amueblamientos efectuados por el consumidor sin aplicar las correctas instrucciones. - Causas accidentales como caídas, golpes, vertido de líquidos, introducción de cuerpos extraños, así como cualquier otra de fuerza mayor. - Uso negligente, inadecuado, o no doméstico como aparatos instalados en peluquerías, bares, restaurantes, hoteles, etc. - La intervención o manipulación de servicios técnicos distintos a los oficiales de la marca. - Corrosión y/o oxidación, ya sean causados por el uso y desgaste normal del aparato, o acelerados por condiciones ambientales adversas. - Uso de accesorios o consumibles que no sean originales de la marca.

Igualmente, quedan excluidos de la garantía: - Componentes expuestos a desgaste por el uso normal (lámparas, burletes, aislantes, tubos, desagües, etc.) a partir del sexto mes, salvo defecto de origen. - Componentes no electromecánicos, estéticos, plásticos, cristales, abatibles, jaboneras, baldas, rejillas, etc. - Servicios de conservación, limpieza, desatascos, cambio de sentido de puerta, eliminación de cuerpos extraños, obstrucciones, puesta a punto o recalibrado, etc. - Productos informáticos: Eliminación de virus, restauración de programas por este motivo, o la reinstalación del disco duro por borrado del mismo.

O Real Decreto Legislativo 84/2021 de 16 de novembro (legislação espanhola) outorga aos bens de natureza duradoura uma garantia legal de 3 anos.

Ficam excluídos desta cláusula de garantia as avarias ou danos produzidos por: - Instalação incorreta (tensão, pressão de gás ou de água, conexões elétricas ou hidráulicas), reinstalações ou colocações de móveis feitas pelo consumidor sem aplicar as instruções corretas. - Causas acidentais como quedas, golpes, derrame de líquidos, introdução de corpos estranhos, assim como qualquer outra causa de força maior. - Uso negligente, inadequado, ou não doméstico como aparelhos instalados em cabeleiros, bares, restaurantes, hotéis, etc. - A intervenção ou manipulação por serviços técnicos distintos aos oficiais da marca. - Corrosão e/ou oxidação, tanto os causados pelo uso e desgaste normal do aparelho, como os acelerados por condições ambientais adversas. - Uso de acessórios ou produtos consumíveis que não sejam originais da marca.

Também ficam excluídos da garantia: - Componentes expostos ao desgaste pelo uso normal (candeeiros, artigos para calafetar, isolantes, tubos, sistemas de escoamento de águas, etc.) a partir do sexto mês, exceto defeito de origem. - Componentes não eletromecânicos, estéticos, plásticos, vidros, rebatíveis, saboneteiras, prateleiras, grelhas, etc. - Serviços de conservação, limpeza, desentupimentos, mudança da direção de abertura de portas, eliminação de corpos estranhos, obstruções, revisões de funcionamento ou recalibrações, etc. - Produtos informáticos: Eliminação de vírus, restauração de programas por este motivo, ou a reinstalação do disco rígido por se ter apagado o seu conteúdo.

Royal Decree-Law 1/2007, of 16 November, grants goods of a durable nature a legal guarantee of 3 years.

Damage or faults caused by the following are excluded from the guarantee: - Incorrect installation (voltage, gas or water pressure, electrical or water connections), reinstallations or housings made by the consumer without applying the correct instructions.

- Accidental causes such as falls, knocks, contact with liquids, insertion of foreign bodies, or any other cause of force majeure. - Negligent, inadequate or non-domestic use, such as appliances installed in hairdressers, bars, restaurants, hotels, etc. Manipulation by technical services other than the official ones of the brand. - Corrosion and/or rust caused by the normal wear and tear of the appliance or accelerated by adverse environmental conditions. - Use of accessories or consumables which are not the original ones of the brand.

The following are also excluded from the guarantee: - Components exposed to wear and tear due to normal use (light bulbs, seals, insulators, tubes, drains, etc.), from the sixth month, save manufacturing defects. - Non-electromechanical components, aesthetic, plastic, glass or folding components, soap dishes, shelves, grilles, etc. - Conservation services, cleaning, unblocking, change of direction of door, re-moval of foreign bodies, obstructions, recalibration or fine-tuning, etc. - Computer products: Elimination of viruses, restoration of programs for this reason, or the reinstallation of the hard disk because it has been wiped. - Accidental causes such as falls, knocks, contact with liquids, insertion of foreign bodies, or any other cause of force majeure. - Negligent, inadequate or non-domestic use, such as appliances installed in hairdressers, bars, restaurants, hotels, etc. - Manipulation by technical services other than the official ones of the brand. - Corrosion and/or rust caused by the normal wear and tear of the appliance or accelerated by adverse environmental conditions. - Use of accessories or consumables which are not the original ones of the brand.

The following are also excluded from the guarantee: - Components exposed to wear and tear due to normal use (light bulbs, seals, insulators, tubes, drains, etc.), from the sixth month, save manufacturing defects. - Non-electromechanical components, aesthetic, plastic, glass or folding components, soap dishes, shelves, grilles, etc. - Conservation services, cleaning, unblocking, change of direction of door, re-moval of foreign bodies, obstructions, recalibration or fine-tuning, etc. - Computer products: Elimination of viruses, restoration of programs for this reason, or the reinstallation of the hard disk because it has been wiped.

El Corte Inglés S.A.

Hermosilla 112, 28009 Madrid,
España / Espanha / Spain. NIF: A-28017895
Fabricado en / na China / Made in China
clientes@elcorteingles.es



Montaje / Assembly / Montage / Montagem

PARA TECHOS IRREGULARES:
Pegar en el soporte de techo los separadores necesarios (de 1 a 4) para permitir la correcta colocación de la lámpara en el soporte.

FOR IRREGULAR CEILINGS:
Attach the necessary spacers (from 1 to 4) to the ceiling support to allow the correct placement of the lamp on the support.

PARA TETOS IRREGULARES:
Cole os espaçadores necessários (de 1 a 4) no suporte do teto para permitir a correta colocação da lâmpada no suporte.

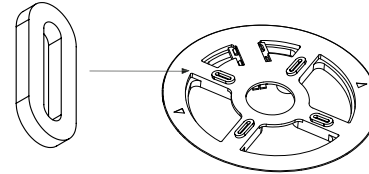

1

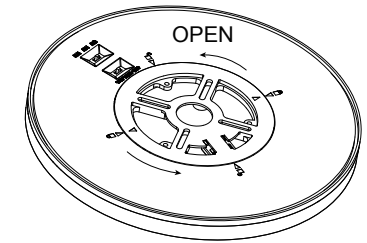

2

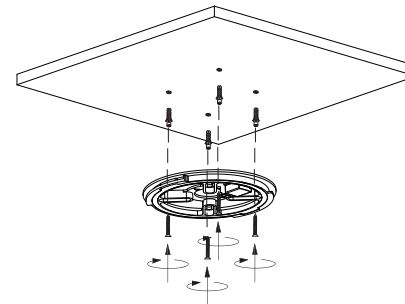

3

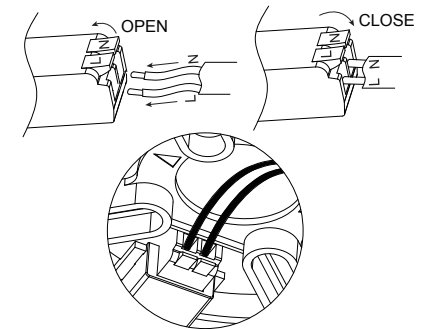

4

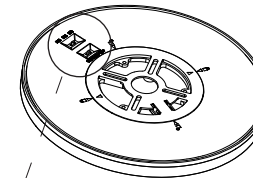

Escoger color de luz y intensidad de luz trasera:
3000K (blanco cálido) / 4000K (blanco neutro) / 5000K (blanco frío)

Select the primary light color and the intensity of the rear light:
3000K (warm white) / 4000K (neutral white) / 5000K (cool white)

Escolha a cor da luz principal e a intensidade da luz traseira:
3000K (branco quente) / 4000K (branco neutro) / 5000K (branco frio)

5

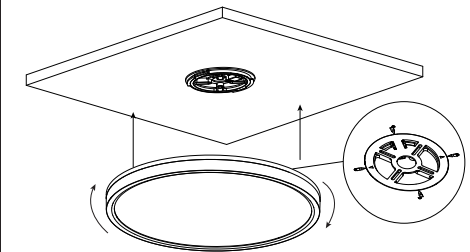

MANTENIMIENTO: Limpiar la luminaria con un paño suave. No utilizar productos amoniacales, disolventes o abrasivos. En ningún caso se puede tocar o limpiar la fuente de luz/LED.

MAINTENANCE: Clean the luminaire with a soft cloth. Do not use ammonia, solvent or abrasive products. In no case can the light/LED source be touched or cleaned.

MANUTENÇÃO: Limpe a luminária com um pano macio. Não utilize amoníaco, solvente ou produtos abrasivos. Em nenhum caso a fonte de luz/LED pode ser tocada ou limpa.