

ADVERTENCIA

- Ventilador apto sólo para uso interior.
- La instalación debe ser realizada por un especialista o personal cualificado. El montaje del sistema de suspensión deberá ser realizado por el fabricante, su servicio técnico o personal debidamente cualificado.
- Desconectar la conexión de red antes de proceder a la manipulación del ventilador.
- La distancia entre las aspas del ventilador y el suelo ha de ser como mínimo 2,3 metros.
- Debe haber una distancia mínima de 1 metro entre las puntas de las aspas (abiertas) y la pared o cualquier objeto.
- Los medios de fijación al techo, como ganchos u otros dispositivos, deberán estar instalados con una resistencia suficiente para soportar cuatro veces el peso del ventilador de techo.
- No intentar desmontar o modificar el ventilador. Al hacerlo podría causar el riesgo de lesiones graves y anular su garantía.
- No intentar parar o tocar las aspas con la mano, parte del cuerpo o objeto. Al hacerlo podría causar el riesgo de lesiones graves.
- El montaje del ventilador debe darse solo en el soporte facilitado con el mismo.
- Fijen la lámpara con los tornillos y tacos adaptados a su pared o superficie de fijación.
- Si el cable o cordón eléctrico está dañado, debe sustituirse exclusivamente por el fabricante, su servicio técnico o una persona de cualificación equivalente con objeto de evitar cualquier riesgo.
- La sustitución de las piezas del sistema de suspensión de seguridad deberá ser realizada por el fabricante, su servicio técnico o personal debidamente cualificado.
- No manipular el ventilador sujetándolo por los cables.
- No apto para techos inclinados de más de 13°.
- Al detectar cualquier anomalía o oscilación anormal en el ventilador, pararlo y consultar con un técnico o fabricante.
- El fabricante no se hace responsable del uso indebido del producto.
- Este aparato puede ser utilizado por niños a partir de 8 años y por personas con capacidades físicas, sensoriales o mentales reducidas, o con falta de experiencia y conocimientos, siempre que hayan recibido la supervisión o las instrucciones necesarias sobre su uso de manera segura y comprendan los peligros que implica. Los niños no deben jugar con el aparato, y la limpieza o el mantenimiento por parte del usuario no deben ser realizados por niños sin supervisión.
- La fuente de luz contenida en esta luminaria solo debe ser sustituida por el fabricante, su servicio técnico autorizado o una persona cualificada de manera similar. No está permitida la instalación de ninguna luminaria distinta de la suministrada con el ventilador o de un recambio autorizado por el fabricante.

WARNING

- Fan suitable for indoor use only.
- The installation must be carried out by a specialist or qualified personnel. The mounting of the suspension system shall be performed by the manufacturer, its service agent or suitably qualified persons
- Disconnect the network connection before handling the fan.
- The distance between the fan blades and the floor must be at least 2.3 meters.
- There must be a minimum distance of 1 meter between the tips of the blades (open) and the wall or any object.
- The fixing means for attachment to the ceiling such as hooks or other devices shall be fixed with a sufficient strength to withstand 4 times the weight of the ceiling fan
- Do not attempt to disassemble or modify the fan. Doing so could cause the risk of serious injury and void your warranty.
- Do not try to stop or touch the blades with your hand, body part or object. Doing so could cause the risk of serious injury.
- The mounting of the fan must be given only on the support provided with it.
- Fix the lamp with screws and plugs adapted to your wall or fixing surface.
- If the electrical cord or cord is damaged, it should be replaced only by the manufacturer, his technical service or a person of equivalent qualifications in order to avoid any risk.
- The replacement of parts of the safety suspension system device shall be performed by the manufacturer, its service agent or suitably qualified persons
- Do not manipulate the fan by holding it by the cables.
- Not suitable for sloping roofs of more than 13°.
- If any abnormality or unusual oscillation is detected in the fan, stop it and consult a technician or the manufacturer.
- The manufacturer is not responsible for the improper use of the product.
- This appliance may be used by children aged 8 years and above, and by persons with reduced physical, sensory or mental capabilities, or lack of experience and knowledge, provided that they have been given supervision or instruction concerning the safe use of the appliance and understand the hazards involved. Children must not play with the appliance, and cleaning or user maintenance must not be carried out by children without supervision.
- The light source contained in this luminaire shall only be replaced by the manufacturer or his service agent or a similar qualified person. The installation of any luminaire other than the one supplied with the fan, or an authorized replacement provided by the manufacturer, is not permitted.

AVISO

- Ventilador adequado apenas para uso interior.
- A instalação deve ser efetuada por um técnico especializado ou qualificado. A montagem do sistema de suspensão deve ser realizada pelo fabricante, seu agente de assistência técnica ou pessoas devidamente qualificadas.
- Desligue a ligação de rede antes de manipular a ventoinha.
- A distância entre as lâminas do ventilador e o chão deve ser de, pelo menos, 2,3 metros.
- Deve haver uma distância mínima de 1 metro entre as pontas das lâminas (abertas) e a parede ou qualquer objeto.
- Os meios de fixação ao teto, como ganchos ou outros dispositivos, devem ser instalados com resistência suficiente para suportar quatro vezes o peso do ventilador de teto.
- Não tente desmontar ou modificar o ventilador. Ao fazê-lo, pode causar um ferimento grave e anular a sua garantia.
- Não tente parar ou tocar nas lâminas com a mão, parte do corpo ou objeto. Ao fazê-lo, pode causar um ferimento grave.
- A montagem do ventilador só deve ser dada no suporte que lhe for fornecido.
- Fixe a lâmpada com parafusos e fichas adaptados à sua parede ou superfície de fixação.
- Se o cabo elétrico ou o cabo estiverem danificados, este só deve ser substituído pelo fabricante, pelo seu serviço técnico ou por uma pessoa com qualificações equivalentes, a fim de evitar qualquer risco.
- A substituição das partes do sistema de suspensão de segurança deve ser realizada pelo fabricante, seu agente de assistência técnica ou pessoas devidamente qualificadas.
- Não manipule o ventilador segurando-a pelos cabos.
- Não é adequado para telhados inclinados superiores a 13°.
- Ao detectar qualquer anomalia ou oscilação anormal no ventilador, desligue-o e consulte um técnico ou o fabricante.
- O fabricante não se responsabiliza pelo uso impróprio do produto.
- Este aparelho pode ser utilizado por crianças a partir de 8 anos e por pessoas com capacidades físicas, sensoriais ou mentais reduzidas, ou com falta de experiência e conhecimento, desde que tenham recebido supervisão ou instruções sobre o uso seguro do aparelho e compreendam os riscos envolvidos. As crianças não devem brincar com o aparelho, e a limpeza ou manutenção pelo usuário não deve ser realizada por crianças sem supervisão.
- A fonte de luz contida nesta luminária deve ser substituída apenas pelo fabricante, pelo seu serviço autorizado ou por pessoa devidamente qualificada. Não é permitida a instalação de qualquer luminária diferente da fornecida com o ventilador ou de uma peça de reposição autorizada pelo fabricante.

EU DECLARATION OF CONFORMITY

We, El Corte Inglés S.A with registered office in C/Hermosilla 112, 28009 Madrid (Spain) and NIF A28017895 declare under our responsibility that the products of brand **El Corte Inglés** model **FORNELLS** § (ref. ECI 05901157 and 05901520);



to which this declaration relates in conformity with the essential requirements and other relevant requirements of RED Directive 2014/53/EU.

This product complies with the following standards and/or other normative documents:

Article 3.1(a) Health and Safety

EN 60335-1:2012+AC:2014+A11:2014+A13:2017+A1:2019+A14:2019+A2:2019+A15:2021+A16:2023
EN IEC 60335-2-80:2003+A1:2004+A2:2009
EN 62233:2008
EN 62479:2010
EN 50663:2017
EN IEC 60598-1:2021+A11:2022
EN IEC 60598-2-1:2021

Article 3.1(b) Electromagnetic compatibility

ETSI EN 301 489-1 V2.2.3 (2019-11)
ETSI EN 301 489-3 V2.3.2 (2023-01)
EN IEC 55014-1:2021
EN IEC 55014-2:2021
EN IEC 55015:2019+A11:2020
EN IEC 61547:2023
EN IEC 61000-3-2:2019+A1:2021+A2:2024
EN IEC 61000-3-3:2013+A1:2019+A2:2021

Article 3.2 Radio spectrum

ETSI EN 300 220-1 V3.1.1 (2017-02)
ETSI EN 300 220-2 V3.2.1 (2018-06)

El Corte Inglés S.A. retains the complete technical file, which will be available upon request.

Signed for and on behalf of El Corte Inglés S.A.:
Madrid, 7/10/2025

Antonio García Montero
Product Quality and Safety Manager

Signature:

DATOS TÉCNICOS

Modelo: 5-8863 Fornells S

Volt. = 220-240Vac
Freq. = 50/60Hz
Freq. operada = 433.92MHz
P. motor = 23W
P. LED = 18W
P. salida RF = -14,856 dBm
Flux = 2310 lm
Temperatura = 3016 K
Índice renderizado de color R9 = 2
Peso = 2,9 kg

TECHNICAL DATA

Model: 5-8863 Fornells S

Volt. = 220-240Vac
Freq. = 50/60Hz
Freq. operated = 433.92MHz
P. motor = 23W
P. LED = 18W
P. RF output = -14,856 dBm
Flux = 2310 lm
Temperature = 3016 K
Color rendering index R9 = 2
Weight = 2,9 kg

DADOS TÉCNICOS

Modelo: 5-8863 Fornells S

Volt. = 220-240Vac
Freq. = 50/60Hz
Freq. operado = 433.92MHz
P. motor = 23W
P. LED = 18W
P. saída RF = -14,856 dBm
Fluxo = 2310 lm
Temperatura = 3016v K
Índice de renderização de cores R9 = 2
Peso = 2,9 kg

El Corte Inglés

FORNELLS S

REF:
059 01157
059 01520



Este producto contiene fuentes de luz de eficiencia energética CLASE "E"
This product light contains a light sources of the energy efficiency CLASS "E"
Este produto contém uma fonte de luz de eficiência energética CLASSE "E"



NO TIRAR BASURA - Cuando sea el momento de desechar el producto, por favor considere el impacto medioambiental y llévelo a un punto adecuado para reciclar. Los plásticos y metales utilizados en la construcción de este aparato pueden ser separados para permitir su reciclaje. Pregunte a su centro más cercano para más detalles. Todos nosotros podemos participar en la protección del medio ambiente.

DO NOT LITTER - When the time comes to eliminate this product, please consider the environmental impact and take it to recognized recycling facility instead of disposing it with general household waste. Take the equipment to a waste disposal site. Plastic and metal parts that are used in the construction of this appliance can be separated into pure grade which allow recycling. Ask to your service center for details. Every one of us can participate on the environmental protection.

NÃO JOGUE LIXO - Quando for necessário eliminar o produto, por favor considere o impacto ambiental e leve-o a um ecoponto adequado para reciclar. Os plásticos e metais utilizados na construção deste equipamento podem ser separados para permitir a sua reciclagem. Pergunte no centro de reciclagem que lhe está mais próximo, para mais detalhes. Todos nós podemos participar na protecção do meio ambiente.



Producto de uso interior.
Product for indoor use.
Produto para uso interno.



Escoger el color y esperar 5-10 segundos. Una vez transcurrido este tiempo se habrá memorizado.
Choose the color and wait 5-10 seconds. Once this time has elapsed, it will have been memorized.
Escolha a cor e aguarde de 5 a 10 segundos. Decorrido este tempo, terá sido memorizado.

AVISO FUNCIONALIDAD

En caso de apagar la luz del ventilador mediante el mando a distancia, para encenderla nuevamente desde el interruptor de pared será necesario:

1. Accionar el interruptor de pared para interrumpir el suministro eléctrico.
2. Esperar un mínimo de 5 segundos.
3. Volver a accionar el interruptor de pared. La luz se encenderá correctamente.

FUNCTIONALITY NOTICE

If the fan light is turned off using the remote control, in order to turn it on again from the wall switch, it is necessary to:

1. Operate the wall switch to cut off the power supply.
2. Wait at least 5 seconds.
3. Operate the wall switch again. The light will turn on correctly.

AVISO DE FUNCIONALIDADE

Caso a luz do ventilador seja desligada pelo controlo remoto, para ligá-la novamente através do interruptor de parede é necessário:

1. Acionar o interruptor de parede para interromper o fornecimento elétrico.
2. Aguardar no mínimo 5 segundos.
3. Acionar novamente o interruptor de parede. A luz acenderá corretamente.

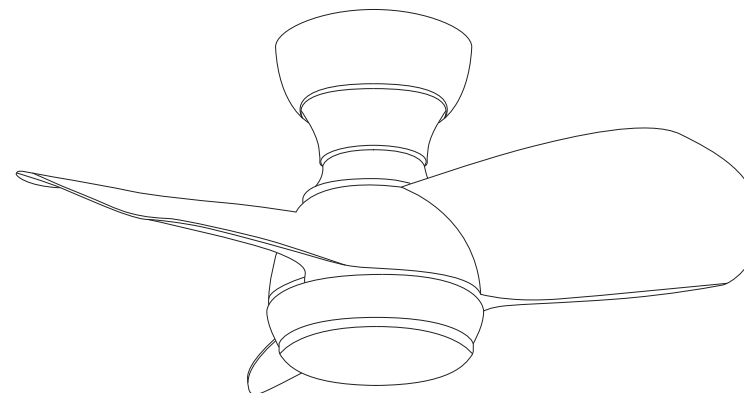

El Corte Inglés S.A. Hermosilla 112, 28009 Madrid,
España / Espanha / Spain. NIF: A-28017895
Fabricado en / na China / Made in China
clientes@elcorteingles.es

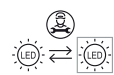

Rev. 4

Instrucciones de montaje / Assembly Instructions / Instructions de montage / Instruções de montagem

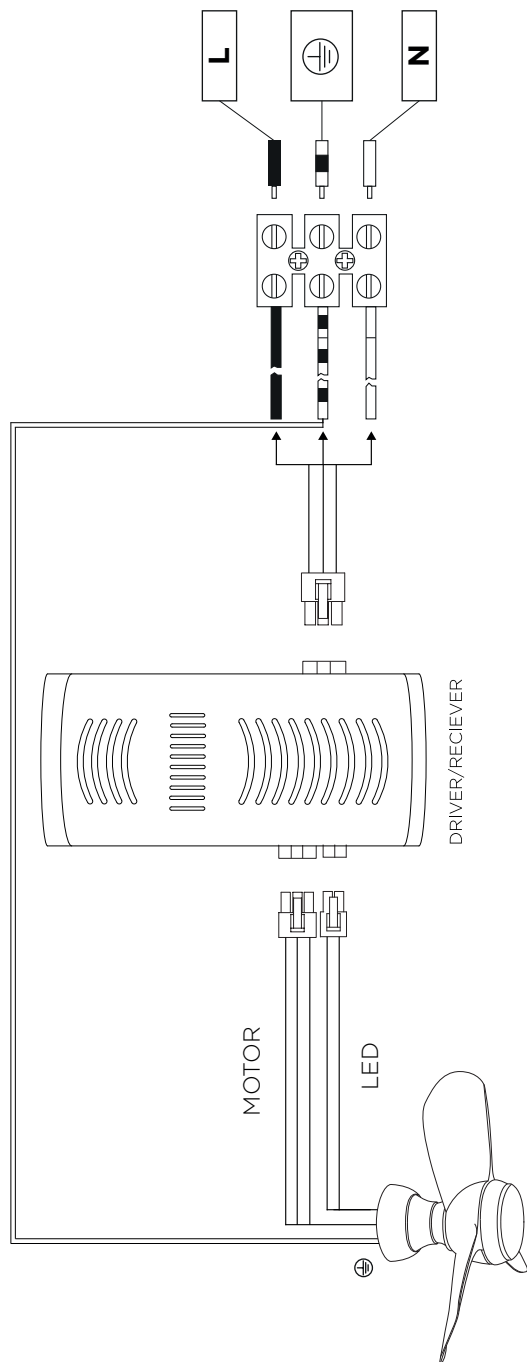

DECLARAÇÃO UE DE CONFORMIDADE

Nós, El Corte Inglés, S.A. com endereço em C/Hermosilla 112, 28009 Madrid (Espanha) e NIF A28017895, declaramos sob a nossa exclusiva responsabilidade que o produto da marca **El Corte Inglés**, modelo **FORNELLS S** (ref. ECI 05901157 and 05901520):



referido nesta declaração é conforme com os requisitos essenciais e outros requisitos relevantes da Diretiva RED 2014/53/UE.

Este produto cumpre com as seguintes normas e/ou outros documentos normativos:

Artigo 3.1(a) Saúde e Segurança

EN 60335-1:2012+AC:2014+A11:2014+A13:2017+A1:2019+A14:2019+A2:2019+A15:2021+A16:2023
 EN IEC 60335-2-80:2003+A1:2004+A2:2009
 EN 62233:2008
 EN 62479:2010
 EN 50663:2017
 EN IEC 60598-1:2021+A11:2022
 EN IEC 60598-2-1:2021

Artigo 3.1(b) Compatibilidade Eletromagnética

ETSI EN 301 489-1 V2.2.3 (2019-11)
 ETSI EN 301 489-3 V2.3.2 (2023-01)
 EN IEC 55014-1:2021
 EN IEC 55014-2:2021
 EN IEC 55015:2019+A11:2020
 EN IEC 61547:2023
 EN IEC 61000-3-2:2019+A1:2021+A2:2024
 EN IEC 61000-3-3:2013+A1:2019+A2:2021

Artigo 3.2 Espetro de radiofrequências

ETSI EN 300 220-1 V3.1.1 (2017-02)
 ETSI EN 300 220-2 V3.2.1 (2018-06)

O El Corte Inglés S.A. conservará a documentação técnica completa que estará disponível mediante pedido.

Assinado por e em nome de El Corte Inglés S.A.:
 Em Madrid, **7/10/2025**
 Antonio García Montero
 Diretor Dpto. Qualidade e Segurança de Produto

Assinatura:

Description	Symbol	Value	Unit
Maximum fan flow rate	F	97,03	m3/min
Fan power input	P	16,66	W
Service value	SV	5,82	(m3/min)/W
Standby power consumption	PSB	0,34	W
Fan sound power level	LWA	46,5	dB(A)
Maximum air velocity	c	2,337	m/sec
Measurement standard for service value	IEC 60879:2019		
Contact details for obtaining information	El Corte Inglés, S.A. Hermosilla 28009, Madrid, España. NIF: A-28017895 clientes@elcorteingles.es		

Descripción	Símbolo	Valor	Unidad
Tasa máxima de flujo del ventilador	F	97,03	m3/min
Potencia de entrada del ventilador	P	16,66	W
Valor de servicio	SV	5,82	(m3/min)/W
Consumo de energía en espera	PSB	0,34	W
Nivel de potencia sonora del ventilador	LWA	46,5	dB(A)
Velocidad máxima del aire	c	2,337	m/sec
Estándar de medición para el valor de servicio	IEC 60879:2019		
Detalles de contacto para obtener más información	El Corte Inglés, S.A. Hermosilla 28009, Madrid, España. NIF: A-28017895 clientes@elcorteingles.es		

Descrição	Símbolo	Valeur	Unidade
Taxa máxima de fluxo do ventilador	F	97,03	m3/min
Potência de entrada do ventilador	P	16,66	W
Valor de serviço	SV	5,82	(m3/min)/W
Consumo de energia em espera	PSB	0,34	W
Nível de potência sonora do ventilador	LWA	46,5	dB(A)
Velocidade máxima do ar	c	2,337	m/sec
Padrão de medição para o valor de serviço	IEC 60879:2019		
Detalhes de contato para obter mais informações	El Corte Inglés, S.A. Hermosilla 28009, Madrid, España. NIF: A-28017895 clientes@elcorteingles.es		

INSTRUCCIONES DE MONTAJE / ASSEMBLY INSTRUCTIONS / INSTRUÇÕES DE MONTAGEM

1

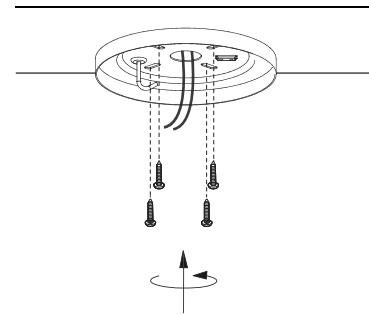

Atornillar la estructura con los clavos adientes, según la superficie. / Screw the structure with the tooth nails, according to the surface. / Aparafusar a estrutura com as unhas dos dentes, de acordo com a superfície.

2

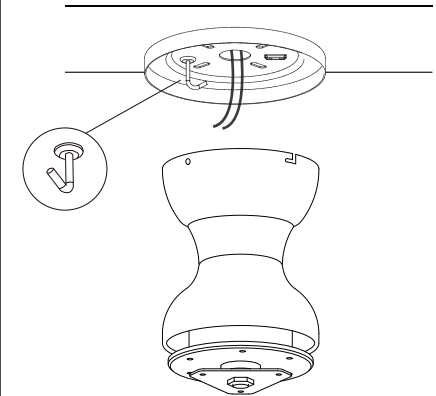

Enganchar la estructura en el gancho de la platina / Hook the structure on the stage hook / Ligue a estrutura no gancho de palco

3

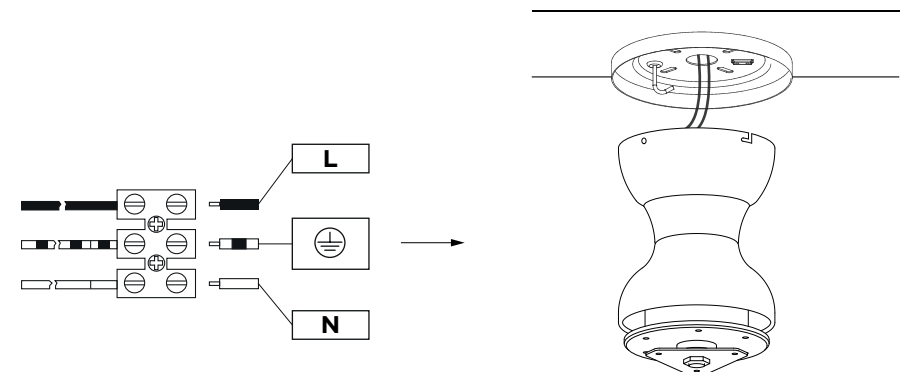

Realizar la conexión eléctrica de red al ventilador. / Make the mains electrical connection to the fan. / Faça a ligação elétrica à ventoinha.

MANTENIMIENTO / MAINTENANCE / MANUTENÇÃO

- Limpiar el ventilador con un paño suave (menos la fuente de luz/LED). No utilizar productos amoniacales, disolventes o abrasivos.
- Clean the fan with a soft cloth (minus the light source/LED). Do not use ammonia, solvents or abrasives.
- Limpe o ventilador com um pano macio (menos a fonte de luz/LED). Não utilize amoníaco, solventes ou abrasivos.

CONTROL REMOTO / REMOTE CONTROL / CONTROLO REMOTO

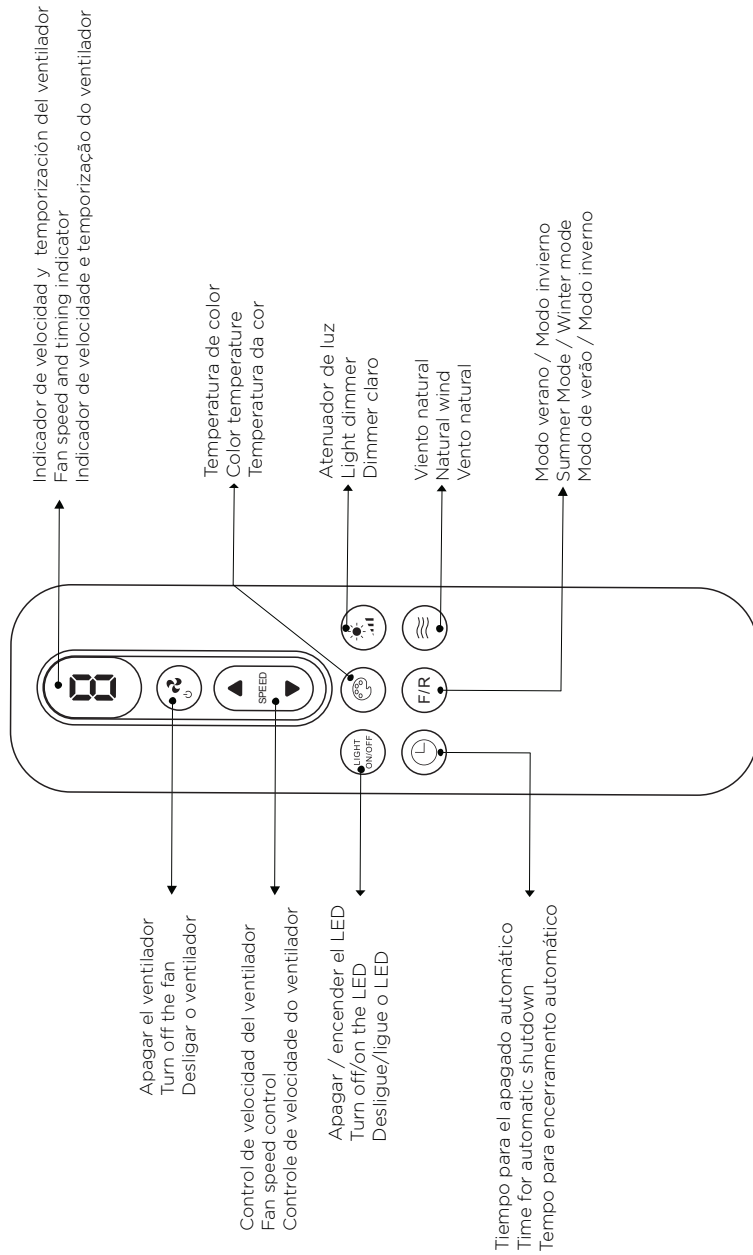

CONTROL REMOTO / REMOTE CONTROL / CONTROLO REMOTO

Indicador de velocidad y temporización del ventilador
Fan speed and timing indicator
Indicador de velocidade e temporização do ventilador

Control de velocidad del ventilador
Fan speed control
Controle de velocidade do ventilador

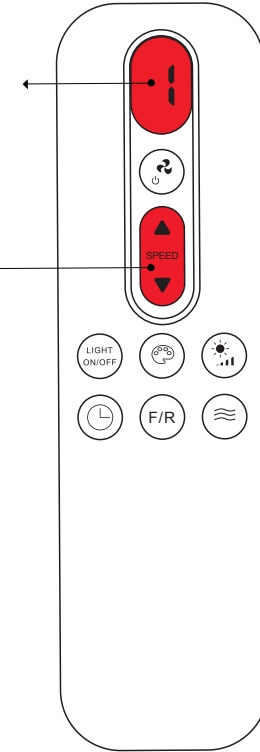

VINCULACIÓN DEL MANDO / LINKING CONTROLLER / CONTROLADOR DE LIGAÇÃO

Poner el mando a distancia en marcha 1, encienda la corriente eléctrica del ventilador y presione las teclas "▼▲▼" en secuencia.

Set the remote control to gear 1, turn on the fan's power, and then press the keys "▼▲▼" in sequence.

Coloque o controle remoto na marcha 1, ligue a energia do ventilador e, em seguida, pressione as teclas "▼▲▼" em sequência.

DECLARACIÓN UE DE CONFORMIDAD

Nosotros, El Corte Inglés, S.A. con domicilio social en C/Hermosilla 112, 28009 Madrid (España) y NIF A28017895, declaramos bajo nuestra exclusiva responsabilidad que el producto de la marca **El Corte Inglés**, modelo **FORNELLS S** (ref. ECI 05901157 and 05901520):

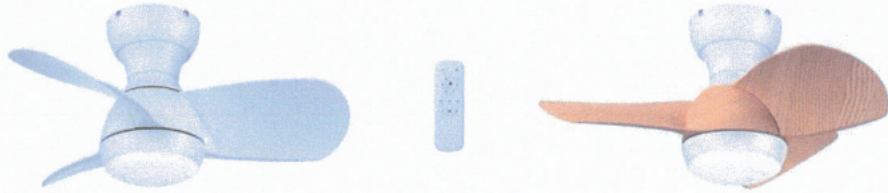

a la que hace referencia esta declaración es conforme con los requisitos esenciales y otras disposiciones relevantes a la **Directiva RED 2014/53/UE**.

Este producto cumple con las siguientes normas y/u otros documentos normativos:

Artículo 3.1(a) Salud y Seguridad

EN 60335-1:2012+AC:2014+A11:2014+A13:2017+A1:2019+A14:2019+A2:2019+A15:2021+A16:2023

EN IEC 60335-2-80:2003+A1:2004+A2:2009

EN 62233:2008

EN 62479:2010

EN 50663:2017

EN IEC 60598-1:2021+A11:2022

EN IEC 60598-2-1:2021

Artículo 3.1(b) Compatibilidad Electromagnética

ETSI EN 301 489-1 V2.2.3 (2019-11)

ETSI EN 301 489-3 V2.3.2 (2023-01)

EN IEC 55014-1:2021

EN IEC 55014-2:2021

EN IEC 55015:2019+A11:2020

EN IEC 61547:2023

EN IEC 61000-3-2:2019+A1:2021+A2:2024

EN IEC 61000-3-3:2013+A1:2019+A2:2021

Artículo 3.2 Espectro Radioeléctrico

ETSI EN 300 220-1 V3.1.1 (2017-02)

ETSI EN 300 220-2 V3.2.1 (2018-06)

El Corte Inglés S.A. conservará el expediente técnico completo que estará disponible a previa solicitud.

Firmado por y en nombre de El Corte Inglés S.A.:

En Madrid, 7/10/2025

Antonio García Montero

Director Dpto. Calidad y Seguridad de Producto

Firma:

4

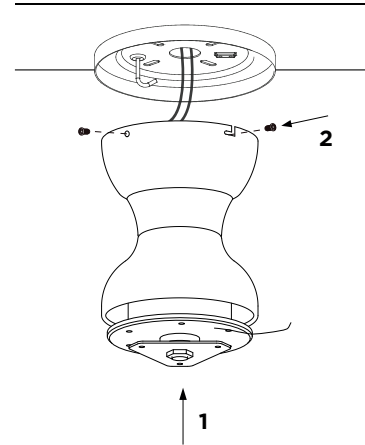

Atornillar la estructura del ventilador en el soporte. / Screw the fan structure into the bracket. / Aparafusar a estrutura do ventilador no suporte.

5

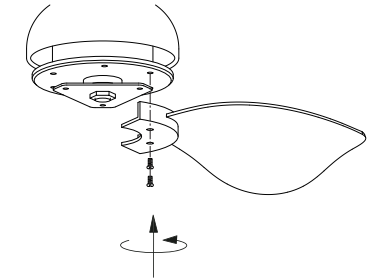

Montar las aspas y atornillarlas en el motor. / Mount the blades and screw them into the motor. / Monte as lâminas e aparafuse-as no motor.

6

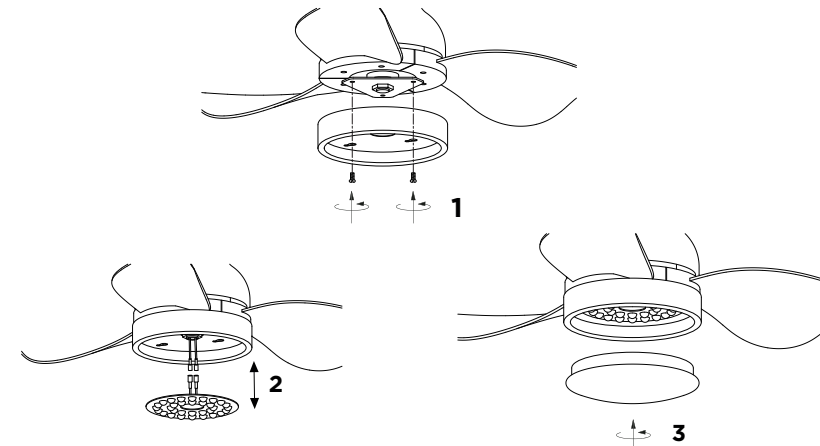

1. Colocar el plato del LED y atornillar los tornillos. / Place the LED plate and screw the screws. / Coloque a placa LED e aparafuse os parafusos.
2. Conectar el LED e incorporarlo en el plato LED. / Connect the LED and incorporate it into the LED platter. / Ligue o LED e incorpore-o no travessor LED.
3. Poner el acrílico. / Put the acrylic. / Coloque o acrílico.