

# RV Country Cruising™

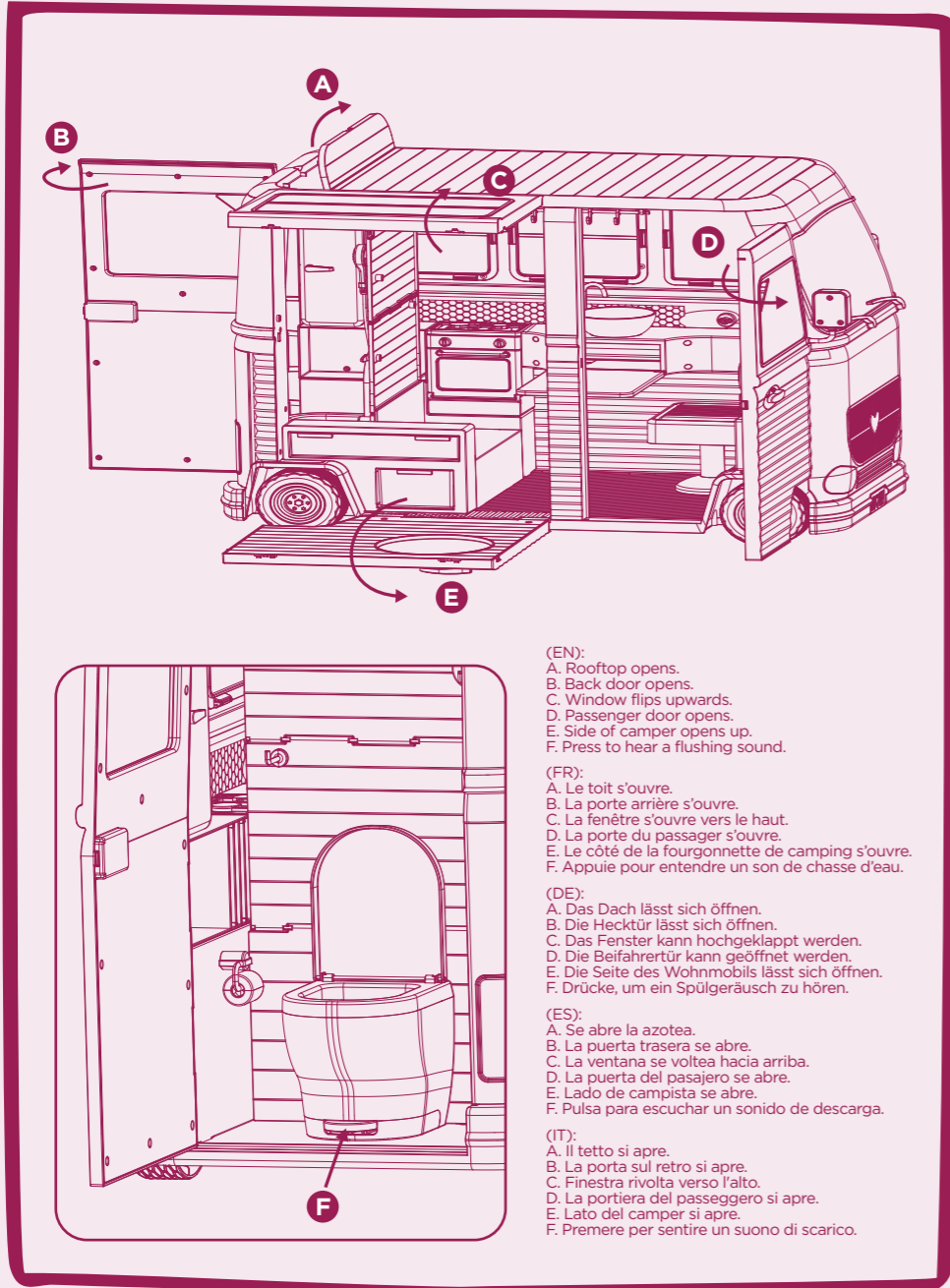

3+

our generation.



- (EN):  
 A. Rooftop opens.  
 B. Back door opens.  
 C. Window flips upwards.  
 D. Passenger door opens.  
 E. Side of camper opens up.  
 F. Press to hear a flushing sound.
- (FR):  
 A. Le toit s'ouvre.  
 B. La porte arrière s'ouvre.  
 C. La fenêtre s'ouvre vers le haut.  
 D. La porte du passager s'ouvre.  
 E. Le côté de la fourgonnette de camping s'ouvre.  
 F. Appuie pour entendre un son de chasse d'eau.
- (DE):  
 A. Das Dach lässt sich öffnen.  
 B. Die Hecktür lässt sich öffnen.  
 C. Das Fenster kann hochgeklappt werden.  
 D. Die Beifahrertür kann geöffnet werden.  
 E. Die Seite des Wohnmobils lässt sich öffnen.  
 F. Drücke, um ein Spülgeräusch zu hören.
- (ES):  
 A. Se abre la azotea.  
 B. La puerta trasera se abre.  
 C. La ventana se voltea hacia arriba.  
 D. La puerta del pasajero se abre.  
 E. Lado de campista se abre.  
 F. Pulsa para escuchar un sonido de descarga.
- (IT):  
 A. Il tetto si apre.  
 B. La porta sul retro si apre.  
 C. Finestra rivolta verso l'alto.  
 D. La portiera del passeggero si apre.  
 E. Lato del camper si apre.  
 F. Premere per sentire un suono di scarico.

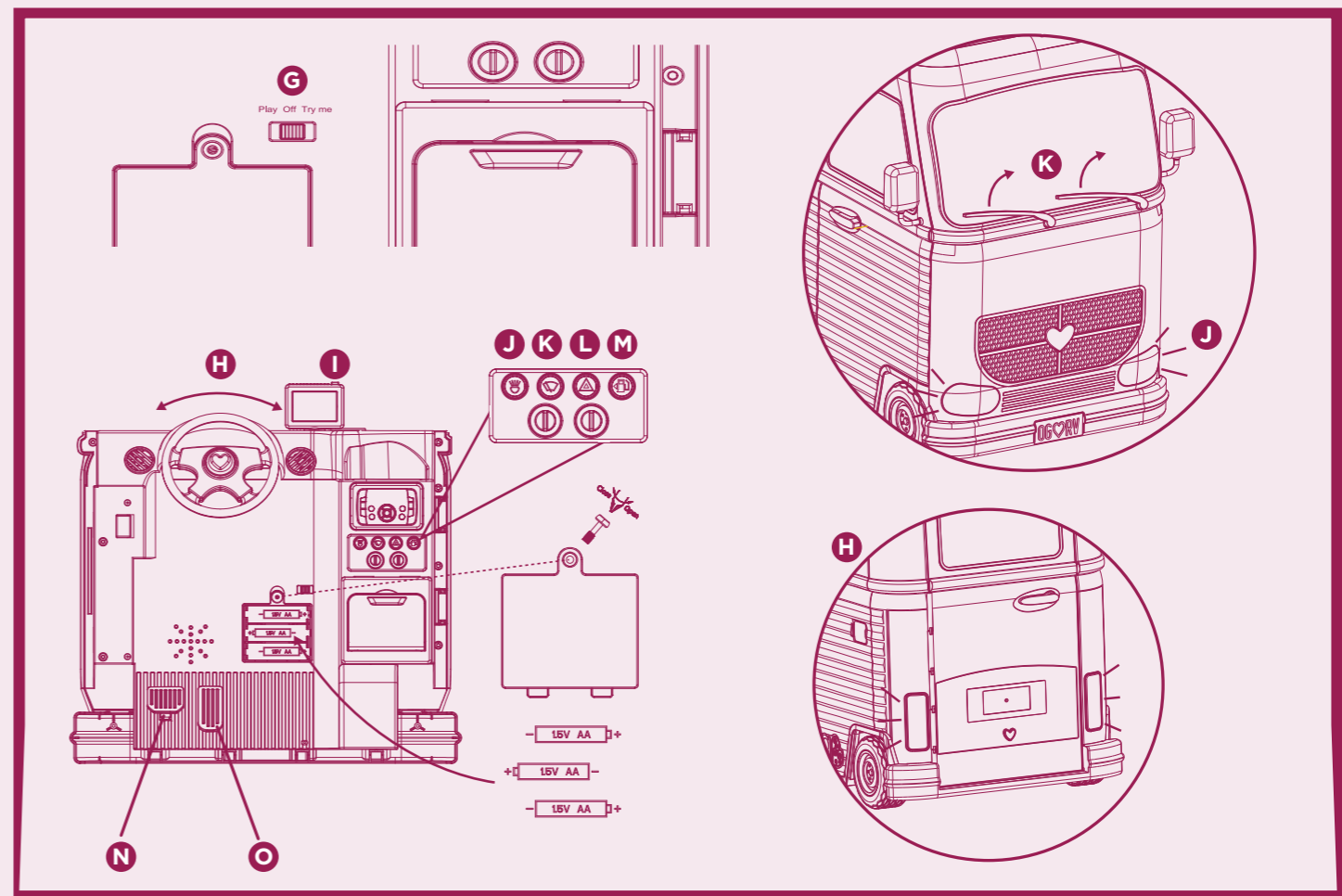

- G. (EN): Slide the switch to the "Play" position. (FR): Glisse l'interrupteur à la position « Play » pour jouer. (DE): Schiebe den Schalter auf "Play". (ES): Desliza el interruptor a la posición "Play". (IT): Far scorrere l'interruttore nella posizione "Play".
- H. (EN): Turn the steering wheel left or right to activate the signal lights. (FR): Tourne le volant à gauche ou à droite pour activer les clignotants. (DE): Drehe das Lenkrad nach links oder rechts, um die Blinklichter zu aktivieren. (ES): Gira el volante a la izquierda o a la derecha para activar las luces de señal. (IT): Girare il volante a sinistra o a destra per attivare le luci di segnalazione.
- I. (EN): Press to turn the GPS on/off. Press again to hear GPS navigation (8 sounds in total). (FR): Appuie pour activer et désactiver le GPS. Appuie de nouveau pour entendre la navigation GPS (8 sons au total). (DE): Drücke, um das GPS ein-/auszuschalten. Drücke erneut, um die GPS-Navigation zu hören (insgesamt 8 Töne). (ES): Pulsa para activar/desactivar el GPS. Pulsa de nuevo para escuchar la navegación GPS (8 sonidos en total). (IT): Premere per attivare/disattivare il GPS. Premere nuovamente per ascoltare la navigazione GPS (8 suoni in totale).
- J. (EN): Press to turn on the front lights. (FR): Appuie pour allumer les phares avant. (DE): Drücke, um die Frontscheinwerfer anzuschalten. (ES): Pulsa para encender las luces delanteras. (IT): Premere per accendere le luci anteriori.
- K. (EN): Press to activate wiper action. (FR): Appuie pour activer les essuie-glaces (DE): Drücke, um den Scheibenwischer zu betätigen. (ES): Pulsa para activar la acción del limpiaparabrisas. (IT): Premere per attivare l'azione del tergicristallo.
- L. (EN): Press to activate the hazard lights. (FR): Appuie pour activer les feux de détresse. (DE): Drücke, um die Warnblinker zu betätigen. (ES): Pulsa para activar las luces de peligro. (IT): Premere per attivare le luci di pericolo.
- M. (EN): Press to activate the gas tank sound. (FR): Appuie pour entendre le son du réservoir à essence. (DE): Drücke, um das Tankgeräusch zu aktivieren. (ES): Pulsa para activar el sonido del tanque de gasolina. (IT): Premere per attivare il suono del serbatoio del gas.
- N. (EN): Press the brake pedal to activate the rear lights. (FR): Appuie sur le frein pour activer les feux arrière. (DE): Drücke auf das Bremspedal, um die Rücklichter zu betätigen. (ES): Pulsa el pedal de freno para activar las luces traseras. (IT): Premere il pedale del freno per attivare le luci posteriori.
- O. (EN): Press the gas pedal to activate the vroom sound. (FR): Appuie sur l'accélérateur pour entendre un son d'accélération. (DE): Drücke auf das Gaspedal, um den Wrumm-Ton zu aktivieren. (ES): Presiona el pedal de gas para activar el sonido vroom. (IT): Premere il pedale del gas per attivare il suono Vroom.

**⚠ WARNING:**  
 CHOKING HAZARD—Small parts.  
 Not for children under 3 years.

**⚠ AVERTISSEMENT:**  
 RISQUE DE SUFFOCATION—Petites pièces.  
 Ce produit n'est pas recommandé pour les enfants de 3 ans et moins.

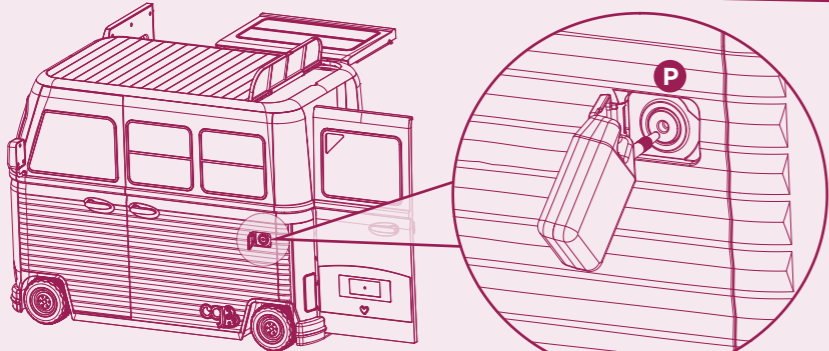

- P.** (EN): Open the gas tank and insert the nozzle to activate sound.  
 (FR): Ouvrez le réservoir à essence et insérez le pistolet à essence pour activer le son.  
 (DE): Öffnen den Benzintank und stecken die Düse hinein, um das Geräusch zu aktivieren.  
 (ES): Abre el tanque de gas e inserte la boquilla para activar el sonido.  
 (IT): Aprire il serbatoio del gas e inserire l'ugello per attivare il suono.

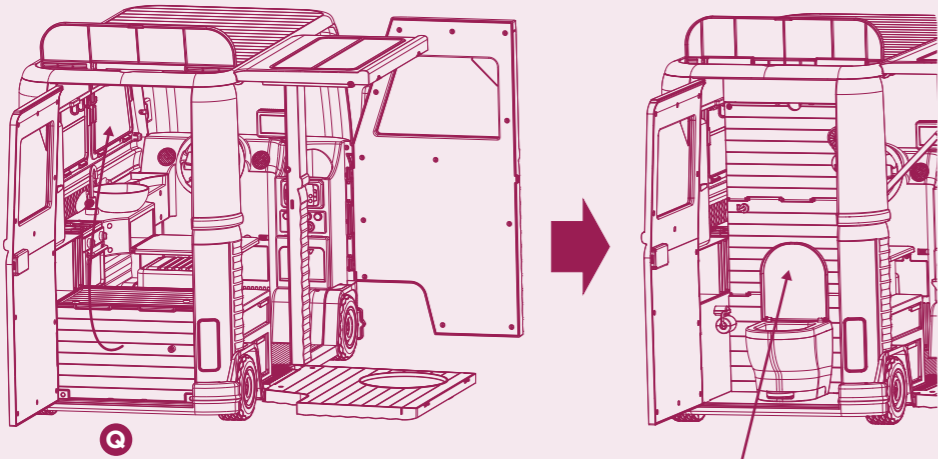

- Q.** (EN): Hook the panel to the top to transform into a bathroom.  
 (FR): Accroche le panneau à la partie supérieure pour transformer la pièce en salle de bains.  
 (DE): Befestige das Panel am oberen Ende, wodurch ein Badezimmer entsteht.  
 (ES): Engancha el panel a la parte superior para transformarse en un baño.  
 (IT): Agganciare il pannello in alto per trasformarlo in un bagno.

(EN): Waste electrical products and old batteries should not be disposed with household waste. Help protect the environment by reuse, recycling.

Check with your local authority or retailer for recycling advice.  
 (FR): Les produits électriques ne doivent pas être mis au rebut avec les déchets ménagers. Merci de les recycler dans les points de collecte prévus à cet effet.  
 (DE): Adressez-vous auprès des autorités locales ou de votre revendeur pour obtenir des conseils sur le recyclage.  
 (ES): Elektromüll und verbrauchte Batterien sollten nicht zusammen mit Hausmüll entsorgt werden. Tragen Sie zum Umweltschutz bei, indem Sie Artikel weiterverwenden und recyceln. Informieren Sie sich bei Ihrer Kreisverwaltung oder Ihrem Einzelhändler über Recyclingmöglichkeiten.  
 (IT): I prodotti elettrici non devono essere buttati via con i rifiuti domestici. Si prega di riciclarli tramite gli appositi punti di raccolta.  
 (NL): Afgedankte elektrische producten en oude batterijen horen niet bij het huishoudelijk afval. Help het milieu te beschermen door hergebruik, recycling.  
 (PL): Zużytych produktów elektrycznych i starych baterii nie należy wyrzucać razem z odpadami domowymi. Pomóż chronić środowisko poprzez ponowne użycie i recykling.  
 (GR): Απορριμμάτια ηλεκτρικών προϊόντων και οι παλιές μπαταρίες δεν πρέπει να απορρίπτονται στα οικιακά απορριμμάτια. Βοηθήστε στην προστασία του περιβάλλοντος με επαναχρησιμοποίηση, ανακύκλωση. Επικοινωνήστε με την τοπική αρχή ή τον πωλητή για συμβουλές ανακύκλωσης.  
 (AR): لا ينبغي التخلص من فضلات المنتجات الكهربائية والبطاريات القديمة في النفايات المنزلية. ساعد في حماية البيئة عن طريق إعادة الاستخدام وإعادة التدوير. تحقق مع السلطة المحلية أو بائع التجزئة للحصول على تفاصيل حول إعادة التدوير (AR): تعيد-حظر التخلص من النفايات الكهربائية أو البطاريات القديمة مع النفايات المنزلية. ساعد في حماية البيئة عن طريق إعادة الاستخدام وإعادة التدوير. تحقق مع السلطة المحلية أو بائع التجزئة للحصول على تفاصيل حول إعادة التدوير

(EN): BATTERY ADVICE  
 1) Requires 3 AAA (1.5V) batteries included. 2) Batteries should only be replaced by an adult. 3) Do not mix old and new batteries. 4) Do not mix alkaline, standard (carbon-zinc) or rechargeable batteries. 5) Do not re-charge non-rechargeable batteries. 6) Rechargeable batteries are only to be charged under adult supervision. 7) Rechargeable batteries are to be removed from the product before being charged. 8) Ensure batteries are inserted with the correct polarity. 9) Exhausted batteries should always be removed. 10) The terminals should not be short circuited. ATTENTION: When the module's functions lose performance, follow instructions carefully to install new batteries.

(FR): CONSEILS D'UTILISATION DES PILES  
 1) Fonctionne avec 3 AAA (1.5V) piles requises incluses. 2) Les piles ne doivent être remplacées que par un adulte. 3) Ne pas mélanger piles usagées et piles neuves. 4) Ne pas mélanger les piles de type alcalin, les piles standard (carbone-zinc) et les piles rechargeables. 5) Ne pas recharger les piles non rechargeables. 6) Recharger les piles rechargeables seulement en présence d'un adulte qui surveille. 7) Enlever les piles rechargeables du produit avant de les recharger. 8) S'assurer que les piles sont mises en place en respectant la polarité. 9) Toujours enlever les piles usées. 10) Ne pas court-circuiter les bornes. ATTENTION: Lorsque les fonctions du module cessent de fonctionner correctement, suivre les instructions attentivement.

(DE): BATTERIEINFORMATIONEN  
 1) Benötigt 3 AAA (1.5V) Batterien enthalten. 2) Batterien sollten nur von Erwachsenen ersetzt werden. 3) Alte und neue Batterien nicht vermischen. 4) Alkalische, normale (Kohle-Zink) und aufladbare Batterien nicht vermischen. 5) Nicht aufladbare Batterien nicht wiederaufladen. 6) Wiederaufladbare Batterien nur unter Aufsicht eines Erwachsenen laden. 7) Wiederaufladbare Batterien müssen aus dem Produkt entfernt werden, bevor sie geladen werden. 8) Batterien müssen mit richtiger Polarität einglegt werden. 9) Leere Batterien sollten sofort entfernt werden. 10) Pole sollten nicht kurzgeschlossen werden. ACHTUNG: Wenn die Funktionen des Moduls nachlassen, befolgen Sie sorgfältig die Anweisungen zum Einlegen neuer Batterien.

(ES): CONSEJOS DE UTILIZACIÓN DE LAS PILAS  
 1) Funciona con 3 AAA (1.5V) pilas requeridas - incluidas. 2) Las pilas han de ser reemplazadas por un adulto. 3) No mezclar las pilas nuevas con las pilas usadas. 4) No mezclar pilas alcalinas con pilas estándar (carbón-zinc) o con pilas recargables. 5) No cargue pilas no recargables. 6) Las pilas recargables sólo deberán ser recargadas bajo la supervisión de un adulto. 7) Las pilas recargables deben extraerse del artículo antes de ser recargadas. 8) Asegurarse de que las pilas están insertadas con la polaridad correcta. 9) Siempre retirar las pilas gastadas. 10) No cortocircuitar los terminales. ATENCIÓN: Cuando es reducido el rendimiento de las funciones del módulo, sigue las instrucciones con cuidado para instalar nuevas pilas.

(IT): CONSIGLI PER LA BATTERIA  
 1) Richiede 3 AAA (1.5V) batterie incluse. 2) Le pile dovrebbero essere sostituite solamente da un adulto. 3) Non mescolare le vecchie pile con le nuove. 4) Non mescolare pile alcaline, standard (carbonte-zinco) o ricaricabili. 5) Non ri-ricaricare pile non-ricaricabili. 6) Le pile ricaricabili devono essere ricaricate solamente sotto sorveglianza adulta. 7) Le pile ricaricabili saranno rimosse dal prodotto prima di essere ricaricate. 8) Assicurati che le pile siano inserite con la giusta polarità. 9) Le pile scariche dovrebbero essere sempre rimosse. 10) I terminali non dovrebbero essere messi in corte circuito. ATTENZIONE: Quando è ridotto il rendimento delle funzioni del modulo, segue attentamente le istruzioni per installare nuove pile.

(NL): INFORMATIE OVER DE BATTERIJEN  
 1) Gebruik 3 AAA (1.5V) batterijen bijgesloten. 2) Batterijen mogen alleen door een volwassene aangebracht worden. 3) Oude en nieuwe batterijen niet door elkaar gebruiken. 4) Gebruik geen alkaline, normale (koolstof-zink) of oplaadbare batterijen door elkaar. 5) Batterijen die niet oplaadbaar zijn niet opladen! 6) Oplaadbare batterijen mogen alleen onder toezicht van een volwassene worden opgeladen. 7) Oplaadbare batterijen eerst uit het product halen voordat deze opnieuw worden opgeladen. 8) Batterijen dienen met de goede polariteit (+/-) aangebracht te worden. 9) Lege batterijen dienen onmiddellijk verwijderd te worden. 10) De polen (b.v. + / -) mogen geen kortsluiting veroorzaken. VOORZICHTIG: Als de functies van de module niet meer werken, volgt u de instructies zorgvuldig om nieuwe batterijen te installeren.

(DK): BATTERIÆDGVNING  
 1) Brug 3 x AAA (1.5V) batterier i størrelse - Inkluderet. 2) Batterier bør kun udskiftes af en voksen. 3) Bland ikke gamle og nye batterier. 4) Bland ikke alkaliske, standard (kul-zink) - eller genopladelige batterier. 5) Genoplad ikke genopladelige batterier. 6) Genopladelige batterier må kun oplades under opsyn af voksne. 7) Genopladelige batterier skal fjernes fra produktet, inden de oplades. 8) Sørg for, at batterierne er sat med den korrekte polaritet. 9) Udtjente batterier skal altid fjernes. 10) Terminalerne bør ikke kortsluttes. FORSIGTIG: Når modulets funktioner falder i effekt, følg da instruktionerne omhyggeligt for at installere nye batterier.

(SE): BATTERIÄDGVNING  
 1) Använder 3 x AAA (1,5V) batterier - Ingår. 2) Batterier bör endast bytas ut av en vuxen. 3) Blanda inte gamla och nya batterier. 4) Blanda inte alkaliska, standardbatterier (kol-zink) eller uppladdningsbara batterier. 5) Ladda inte icke-uppladdningsbara batterier igen. 6) Uppladdningsbara batterier får endast laddas under övervakning av vuxna. 7) Uppladdningsbara batterier ska tas ur produkten innan de laddas. 8) Se till att batterierna sitter i med rätt polaritet. 9) Tomma batterier ska alltid tas bort. 10) Terminalerna bör inte kortsutas. OBS! När modulens funktioner tappar prestanda, följ instruktionerna noggrant för att installera nya batterier.

(PL): WYMIANA BATERII  
 Wmontowano 3 baterie AAA (1.5V). Wymiany baterii może dokonywać wyłącznie osoba dorosła. Nie należy mieszać ze sobą baterii nowych i używanych, ani też różnych typów baterii (alkalicznych, standardowych (węglowo-cynkowych) czy przeznaczonych do ładowania). Baterie nie przewidziane do ładowania nie mogą być ładowane. Baterie przewidziane do ładowania mogą być ładowane jedynie pod nadzorem osoby dorosłej. Należy je przed ładowaniem wyjąć z zabawki. Baterie należy zakładać z zachowaniem prawidłowej biegunowości. Wyczerpane baterie należy zawsze wyjąć z zabawki. Nie wolno zwierać zacisków zasilania. UWAGA: W przypadku spadku wydajności funkcji postępować ściśle zgodnie z instrukcjami w celu wymiany baterii.

(GR): ΣΥΜΒΟΥΛΕΣ ΜΠΑΤΑΡΙΩΝ  
 Απαιτούνται 3 Χ ΑΑΑ (1,5V) μπαταρίες. Περιλαμβάνονται μπαταρίες. Οι μη επαναφορτιζόμενες μπαταρίες δεν πρέπει να επαναφορτιστούν. Οι επαναφορτιζόμενες μπαταρίες πρέπει να αφαιρεθούν από το παιχνίδι πριν φορτιστούν. Οι επαναφορτιζόμενες μπαταρίες πρέπει να φορτίζονται μόνο υπό την επίβλεψη ενηλίκων. Δεν πρέπει να αναμειγνύονται διαφορετικοί τύποι μπαταριών ή νέες και μεταχειρισμένες μπαταρίες. Πρέπει να χρησιμοποιούνται μόνο μπαταρίες του ίδιου ή ισοδύναμου τύπου στις συσκευές. Οι μπαταρίες πρέπει να τοποθετούνται με τη σωστή πολικότητα. Οι εξαντλημένες μπαταρίες πρέπει να αφαιρεθούν από το παιχνίδι. Τα τεμαχία τροφοδοσίας δεν πρέπει να βραχυκυκλώνονται. ΠΡΟΣΟΧΗ: Όταν οι λειτουργίες της μονάδας χάνουν την απόδοσή τους, ακολουθήστε προσεκτικά τις οδηγίες για να εγκαταστήσετε καινούργιες μπαταρίες.

(AR): (AR) يستخدم بطاريات حجم 3 (AAA - مشمول) 1.5 فولت. يجب استبدال البطاريات بواسطة شخص بالغ فقط. لا تخلط البطاريات القديمة والجديدة. لا تخلط بين البطاريات القوية أو القياسية أو القابلة لإعادة الشحن. لا تلمع وإعادة شحن البطاريات غير القابلة لإعادة الشحن. يتم شحن البطاريات القابلة لإعادة الشحن فقط تحت إشراف الكبار. يجب إزالة البطاريات القابلة لإعادة الشحن من المنتج قبل شحنها. تأكد من إدخال البطاريات بالطريقة الصحيحة. يجب دائمًا إزالة البطاريات المستنفدة. يجب ألا تكون المحطات قمتة الدائرة. تنبيه: عندما لا تعمل الوحدة بشكل المظبوط، اتبع التعليمات بعناية بتركيب بطاريات جديدة.

(EN): Please retain this information for future reference.  
 (FR): Veuillez conserver cette information pour référence ultérieure.  
 (DE): Bitte bewahren Sie diese Informationen zum späteren Nachschlagen auf.  
 (ES): Por favor, guarde esta información para referencia futura.  
 (IT): Si prega di conservare queste informazioni per riferimento futuro.  
 (NL): Bewaar deze informatie voor toekomstig gebruik.  
 (DK): Opbevar disse oplysninger til fremtidig referens.  
 (SE): Spara denna information för framtida referens.  
 (PL): Prosimy o zachowanie tych informacji na przyszłość.  
 (GR): Διατηρήστε αυτές τις πληροφορίες για μελλοντική αναφορά.  
 (AR): يرجى الاحتفاظ هذه المعلومات للرجوع إليها في المستقبل (AR)

(EN): Please remove all packaging materials before giving to children.  
 (FR): Veuillez retirer tout l'emballage avant de donner le produit à des enfants.  
 (DE): Vor Übergabe an Kinder bitte sämtliches Verpackungsmaterial entfernen.  
 (ES): Por favor quitar todos los materiales del embalaje antes de darlo a los niños.  
 (IT): Per favore rimuovi tutti i materiali dell'imballaggio prima di darlo ai bambini.  
 (NL): Verwijder de verpakking voordat het product aan een kind wordt gegeven.  
 (DK): Fjern alt emballagemateriale, inden det gives til børn.  
 (SE): Ta bort all förpackningsmaterial innan du ger till barn.  
 (PL): Przed podaniem dzieckom należy usunąć wszystkie materiały opakowaniowe.  
 (GR): Αφαιρέστε όλα τα υλικά συσκευασίας πριν τα δώσετε σε παιδιά.  
 (AR): عند إعطاء المنتج لطفلك، يرجى إزالة جميع مواد التغليف والتعبئة قبل إعطائها لأطفالك (AR)



(EN): WARNING: SMALL PARTS - CHOKING HAZARD. Not suitable for children under 3 years.  
 (FR): ATTENTION: PETITS ÉLÉMENTS - DANGER D'ÉTOUFFEMENT. Ne convient pas aux enfants de moins de 3 ans.  
 (DE): ACHTUNG: KLEINE TEILE - ERSTICKUNGSGEFÄHR. Nicht für Kinder unter 3 Jahren geeignet.  
 (ES): ADVERTENCIA: PIEZAS PEQUEÑAS - PELIGRO DE ATRAGANTAMIENTO. No apropiado para niños menores de 3 años.  
 (IT): AVVERTENZA: RISCHIO DI SOFFOCAMENTO DI PICCOLE PARTI. Non adatto a bambini di età inferiore ai 3 anni.  
 (NL): WAARSCHUWING: KLEINE ONDERDELEN - VERSTIKKINGSGEVAAR. Niet geschikt voor kinderen jonger dan 3 jaar.  
 (DK): ADVARSEL: SMÅ DELE - FARE FOR ÅFØKNING. Ikke egnet til børn under 3 år.  
 (SE): VARNING: KVAVINNINGSRISK - Små delar. Inte för barn under 3 år.  
 (PL): OSTRZEŻENIE: MAŁE ELEMENTY - NIEBEZPIECZYSTWO ZADŁAWIENIA. Nieodpowiednie dla dzieci w wieku poniżej 3 lat.  
 (GR): ΠΡΟΣΟΧΗ: ΚΙΝΔΥΝΟΣ ΠΝΙΓΜΟΥ - Περίοδος Μικρά Μέλη. Δεν είναι κατάλληλο για παιδιά ηλικίας κάτω των 3 ετών.  
 (AR): تحذير: خطر اختناق (أو التلعق بجوهر صلب صغير) لا تناسب الأطفال دون 3 سنوات (AR)



CAN ICES-3 (B)/NMB-3(B)

This device complies with Part 15 of the FCC Rules. Operation is subject to the following two conditions:  
 (1) this device may not cause harmful interference, and (2) this device must accept any interference received, including interference that may cause undesired operation. Warning: changes or modifications to this unit not expressly approved by the party responsible for compliance could void the user's authority to operate the equipment. NOTE: This equipment has been tested and found to comply with the limits for a Class B digital device, pursuant to Part 15 of the FCC Rules. These limits are designed to provide reasonable protection against harmful interference in a residential installation. This equipment generates, uses and can radiate radio frequency energy and, if not installed and used in accordance with the instructions, may cause harmful interference to radio communications. However, there is no guarantee that interference will not occur in a particular installation. If this equipment does cause harmful interference to radio or television reception, which can be determined by turning the equipment off and on, the user is encouraged to try to correct the interference by one or more of the following measures: • Reorient or relocate the receiving antenna. • Increase the separation between the equipment and receiver. • Connect the equipment into an outlet on a circuit different from that to which the receiver is connected. • Consult the dealer or an experienced radio/TV technician for help.  
 Ce dispositif est conforme à l'article 15 des règlements du FCC. La manoeuvre est soumise à ces 2 conditions : (1) ce dispositif ne causerait pas d'interférence et (2) ce dispositif devrait accepter toute interférence reçue, incluant l'interférence qui causerait une manoeuvre non voulue. Mise en garde : les changements ou modifications qui ne sont pas expressément approuvés par le responsable des conformités pourraient annuler. Le droit de l'utilisateur de manoeuvrer cet appareil NOTE : Cet appareil a été testé et trouvé conforme aux limites de dispositifs digitaux de classe B selon l'article 15 des règlements de FCC. Ces limites sont conçues pour donner une protection raisonnable contre les interférences nocives dans une demeure résidentielle. Cet appareil génère, utilise et peut émettre des radiations d'énergie de fréquences radios et, s'il n'est pas installé et utilisé selon les instructions, pourrait endommager l'interférence des communications de radio. Il n'est cependant pas garanti de ne pas avoir d'interférence dans une installation particulière. Si cet appareil cause une interférence à la réception d'une radio ou télévision et qui peut être déterminé en allumant out éteignant l'appareil, l'utilisateur peut prendre les mesures suivantes pour le corriger : • Orienter ou localiser de nouveau l'antenne réceptrice. • Augmenter l'espace entre l'appareil et le récepteur. • Connecter l'appareil à une prise différente de celle du circuit du récepteur. • Consulter un concessionnaire ou un technicien de radio ou télévision pour obtenir de l'aide.