

SAIVOD

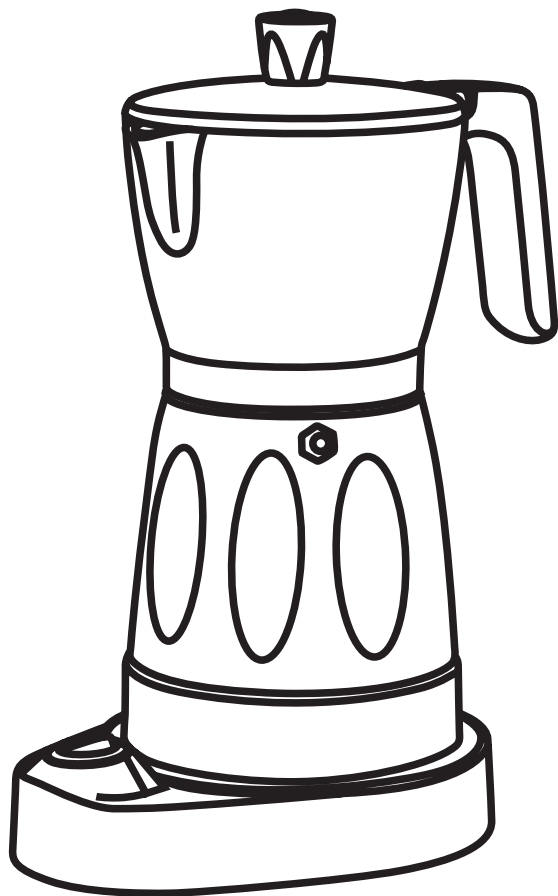

BG2-223

CAFETERA MOKA ELÉCTRICA

Lea atentamente este folleto de instrucciones antes de instalar y utilizar el aparato por primera vez. Sólo así se pueden garantizar los mejores resultados y la máxima seguridad para el usuario.

ADVERTENCIAS DE SEGURIDAD

- Este aparato puede ser utilizado por niños a partir de 8 años si han recibido supervisión o instrucciones sobre el uso del aparato de forma segura y si comprenden los peligros que implica. La limpieza y el mantenimiento del usuario no podrán ser realizados por niños a menos que sean mayores de 8 años y estén bajo supervisión. Mantenga el aparato y su cable fuera del alcance de niños menores de 8 años.
- Los aparatos pueden ser utilizados por personas con capacidades físicas, sensoriales o mentales reducidas o con falta de experiencia y conocimiento si han recibido supervisión o instrucciones sobre el uso del aparato de manera segura y comprenden los peligros involucrados.
- Los niños no deben jugar con el aparato.
- Esta máquina ha sido fabricada para “hacer café”. Nunca utilice otros extractos, cacao en polvo, manzanilla, otras infusiones o sustancias solubles; Estos pueden bloquear los orificios del filtro.
- Durante la limpieza, nunca sumerja la base y el calentador en agua: se trata de un aparato eléctrico. El aparato no debe sumergirse.
- Tenga cuidado para evitar quemaduras por salpicaduras de agua o vapor o por el uso inadecuado del aparato.
- Cuando utilice el aparato, no toque las superficies calientes. Utilice los botones o manijas.
- Después de haber retirado el embalaje, compruebe que el aparato esté intacto. En caso de duda, no utilice el aparato y comuníquese con el centro de servicio autorizado.

- Las partes del embalaje (bolsas de plástico, poliestireno expandido, etc.) no deben dejarse al alcance de los niños, ya que son fuentes potenciales de peligro.
- Este aparato sólo debe utilizarse para fines domésticos. Todos los demás usos se consideran inadecuados y, por tanto, peligrosos.
- Este aparato está diseñado para ser utilizado en aplicaciones domésticas y similares, tales como:
 - Zonas de cocina para el personal en tiendas, oficinas y otros entornos de trabajo;
 - Casas rurales;
 - Por clientes en hoteles, moteles y otros entornos de tipo residencial;
 - Ambientes tipo alojamiento y desayuno
- El fabricante declina toda responsabilidad por posibles daños derivados de un uso inadecuado, erróneo e irrazonable del aparato.
- El aparato sólo debe utilizarse con el soporte proporcionado.
- La cafetera no debe colocarse en un gabinete cuando esté en uso.
- La limpieza y el mantenimiento del usuario no deben ser realizados por niños sin supervisión.
- El aparato debe funcionar únicamente conectado a una toma de corriente; Nunca lo utilices directamente sobre las llamas.
- Nunca toque el aparato con las manos o los pies mojados o húmedos.
- Nunca permita que el aparato sea utilizado sin supervisión por niños o personas incapaces.
- Asegúrese de que los niños no jueguen con el aparato.

- En caso de averías o mal funcionamiento del aparato, apáguelo y no lo manipule.
- Para cualquier reparación, contacte únicamente con los centros de servicio autorizados por el fabricante e insista en el uso de repuestos originales. El incumplimiento de las advertencias anteriores puede comprometer la seguridad del aparato.
- El cable de alimentación de este aparato no debe ser reemplazado por el usuario. Esta operación requiere el uso de herramientas especiales. En caso de daños, contacte únicamente con un centro de asistencia autorizado por el fabricante para evitar riesgos.
- Llene el calentador de agua antes de colocar la cafetera sobre la base de soporte.
- No dejes que el cable de alimentación entre en contacto con las partes metálicas de la cafetera cuando esté en funcionamiento.
- Este aparato no está diseñado para que lo utilicen personas (incluidos niños) con capacidades físicas, sensoriales o mentales reducidas, o con falta de experiencia y conocimiento, a menos que hayan recibido supervisión o instrucciones sobre el uso del aparato por parte de una persona responsable de su seguridad.
- Se debe supervisar a los niños para asegurarse de que no jueguen con el aparato.
- Si el cable de alimentación está dañado, debe ser reemplazado por el fabricante, su agente de servicio o personas igualmente calificadas para evitar riesgos.
- Este aparato no debe ser utilizado por niños. Mantenga el aparato y su cable fuera del alcance de los niños.
- Evite el derrame sobre el conductor.
- Como limpiar las superficies en contacto con alimentos:

-Asegúrese de que el aparato está desconectado antes de la limpieza.

- Permita que la unidad se enfríe completamente.

- No utilice detergentes abrasivos, disolventes orgánicos o productos químicos agresivos.

- Daños potenciales por mal uso.

- La superficie del elemento calefactor está sometida a calor residual después del uso.

DESCRIPCIÓN DEL APARATO

La siguiente terminología se utilizará repetida en las páginas siguientes.

- A. Tapa
- B. Colector
- C. Calentador
- D. Placa del Filtro
- E. Junta
- F. Base de soporte
- G. Cable de energía
- H. Interruptor encendido / apagado
- I. Luz de piloto
- J. Válvula de seguridad
- K. Filtro Embudo
- L. Adaptador de 6 tazas
- M. Tubo

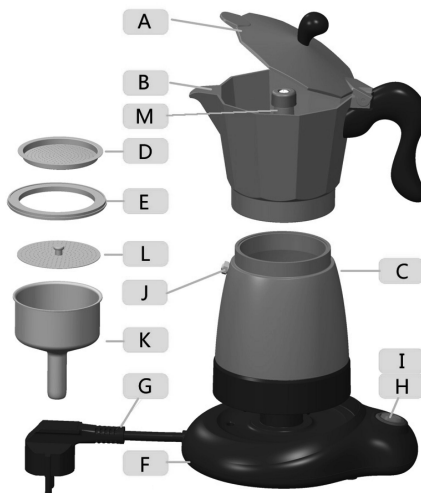

INSTALACIÓN

- Coloque el aparato en un banco alejado de grifos y fregaderos.
- Compruebe que la tensión de la red eléctrica corresponda al valor indicado en la placa de características del aparato. Conecte el aparato únicamente a una toma de corriente con una clasificación mínima de 6A y que esté correctamente conectada a tierra. El fabricante declina toda responsabilidad por los accidentes causados si el sistema no está correctamente puesto a tierra.

CÓMO PREPARAR EL CAFÉ

- 1) Compruebe que la cafetera está fría y luego desenrosca sujetando el calentador con una mano y girando la jarra en el sentido contrario a las agujas del reloj con la otra.
- 2) Retire el embudo y para preparar 6 tazas de café, llene el calentador con agua fresca hasta llegar a la válvula de seguridad [visible en el interior del calentador], sin sobrepasarla.

CONSEJO: Utilice agua fresca y blanda. El agua salada o dura debilitará el sabor.

IMPORTANTE: No utilizar la cafetera sin agua en el calentador o en su defecto utilizando agua caliente para un funcionamiento más rápido.

- 3) Insertar el filtro de embudo en el calentador. Para preparar seis tazas de café, inserte también el adaptador para 6 tazas en el filtro de embudo.
- 4) Llene el filtro embudo con café molido, sin presionarlo. Llénelo poco a poco para evitar que se derrame el café molido.
- 5) Distribuya el café molido uniformemente y retire el exceso de café del borde del filtro.

IMPORTANTE: Utilice café de buena calidad, molido medio, para cafetera MOKA.

6) Apretar bien la cafetera, sin exagerar, sujetando el calentador con una mano y girando la jarra en sentido del reloj, sin empujar el asa.

7) Apoya la cafetera sobre la base. Cerrar la tapa.

8) Presione el interruptor de ENCENDIDO/APAGADO.

9) El café empezará a salir al cabo de unos minutos.

10) Cuando la jarra esté llena, mezcle el café para obtener uniformidad antes de servirlo.

IMPORTANTE: La primera vez que se utiliza la cafetera se deben limpiar a fondo todos los accesorios y la superficie interna del calentador. Luego prepara algunas tandas de café para tirar.

Después de 30 minutos la cafetera se apagó automáticamente. La luz piloto también se apaga. Cambie a 0 y luego a 1 cuando desee volver a preparar café. La luz indicadora se encenderá nuevamente.

LIMPIEZA Y MANTENIMIENTO

- Antes de realizar las operaciones de limpieza, espere a que la cafetera se haya enfriado después de su uso. La superficie del elemento calefactor está sujeta a calor residual después de su uso.
- Limpiar el interior del tubo periódicamente.
- Compruebe periódicamente el embudo y la junta. Reemplace si hay signos de desgaste o deterioro. Utilice únicamente repuestos originales.
- Compruebe periódicamente si los orificios del filtro están bloqueados; si es necesario, límpielo con un alfiler.
- No lave la cafetera en el lavavajillas.
- Al limpiar, no utilice disolventes ni detergentes abrasivos. Simplemente límpielo con una esponja, teniendo cuidado de no mojar las partes eléctricas.

Nunca enjuague el calentador bajo el agua del grifo y nunca la sumerja en agua.

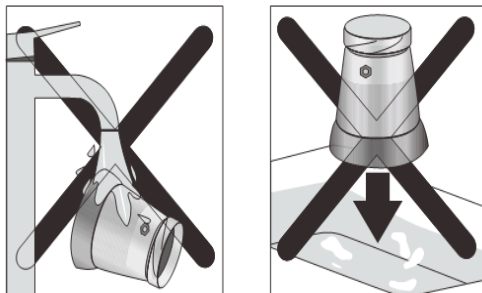

Nunca llene la cafetera con capacidad superior a 300 ml [consulte la imagen a continuación], ya que el café espumoso caliente u otros líquidos (por ejemplo, leche) podrían desbordarse durante el calentamiento.



SOLUCIÓN DE PROBLEMAS

PROBLEMA	CAUSA	SOLUCIÓN
No se libera café.	No hay agua en el calentador.	Llene el calentador con agua fresca.
El café tarda mucho en salir.	El café utilizado no es el tipo adecuado. El filtro está bloqueado. El café ha sido prensado.	Utilice café molido expresamente para cafeteras Moka. Limpie el filtro como se describe en el párrafo "Limpieza y mantenimiento". No presione el café molido.
El café sale por los bordes del calentador.	El filtro está bloqueado. La junta está quemada o rota.	Limpie el filtro de discos como se describe en el párrafo "Limpieza y mantenimiento". Reemplace la junta.



Cuando sea el momento de desechar el producto, por favor considere el impacto medioambiental y llévelo a un punto adecuado para reciclar. Los plásticos y metales utilizados en la construcción de este aparato pueden ser separados para permitir su reciclaje. Pregunte a su centro más cercano para más detalles. Todos nosotros podemos participar en la protección del medio ambiente.

El Real Decreto Legislativo 1/2007 de 16 de noviembre otorga a los bienes de naturaleza duradera una garantía legal de 3 años.

Quedan excluidos de la garantía las averías o daños producidos por:

- Instalación incorrecta (voltaje, presión de gas o agua, conexiones eléctricas o hidráulicas), reinstalaciones o amueblamientos efectuados por el consumidor sin aplicar las correctas instrucciones.
- Causas accidentales como caídas, golpes, vertido de líquidos, introducción de cuerpos extraños, así como cualquier otra de fuerza mayor.
- Uso negligente, inadecuado, o no doméstico como aparatos instalados en peluquerías, bares, restaurantes, hoteles, etc.
- La intervención o manipulación de servicios técnicos distintos a los oficiales de la marca.
- Corrosión y/o oxidación, ya sean causados por el uso y desgaste normal del aparato, o acelerados por condiciones ambientales adversas.
- Uso de accesorios o consumibles que no sean originales de la marca.

Igualmente, quedan excluidos de la garantía:

- Componentes expuestos a desgaste por el uso normal (lámparas, burletes, aislantes, tubos, desagües, etc.) a partir del sexto mes, salvo defecto de origen.
- Componentes no electromecánicos, estéticos, plásticos, cristales, abatibles, jaboneras, baldas, rejillas, etc.
- Servicios de conservación, limpieza, desatascos, cambio de sentido de puerta, eliminación de cuerpos extraños, obstrucciones, puesta a punto o recalibrado, etc.
- Productos informáticos: Eliminación de virus, restauración de programas por este motivo, o la reinstalación del disco duro por borrado del mismo.
- Modo desactivado de energía 0.00W

Leia atentamente este manual de instruções antes de instalar e usar o aparelho pela primeira vez. Essa é a única maneira de garantir os melhores resultados e a máxima segurança para o usuário.

AVISO DE SEGURANÇA

- Este aparelho pode ser usado por crianças a partir de 8 anos de idade se elas tiverem recebido supervisão ou instruções sobre o uso do aparelho de forma segura e se compreenderem os riscos envolvidos. A limpeza e a manutenção pelo usuário não devem ser feitas por crianças, a menos que elas tenham mais de 8 anos de idade e sejam supervisionadas. Mantenha o aparelho e seu cabo fora do alcance de crianças com menos de 8 anos de idade.
- Os aparelhos podem ser usados por pessoas com capacidades físicas, sensoriais ou mentais reduzidas ou com falta de experiência e conhecimento, se tiverem recebido supervisão ou instruções sobre o uso do aparelho de forma segura e se compreenderem os riscos envolvidos.
- As crianças não devem brincar com o aparelho.
- Esta máquina foi produzida para "fazer café". Não use outros extratos, cacau em pó, camomila, outras bebidas ou substâncias solúveis; eles podem entupir os orifícios do filtro.
- Ao limpar, nunca mergulhe a base e a caldeira na água: esse é um aparelho elétrico. O aparelho não deve ser imerso.
- Tome cuidado para evitar queimaduras causadas por respingos de água ou vapor, ou queimaduras causadas pelo uso inadequado do equipamento.
- Ao usar o aparelho, não toque nas superfícies quentes. Use os botões ou as alças.
- Depois de remover a embalagem, verifique se o aparelho está intacto. Se houver dúvidas, não use o aparelho e entre

em contato com o centro de serviço autorizado.

- As partes da embalagem (sacos plásticos, espuma de poliestireno, etc.) a serem deixadas ao alcance de crianças, pois são uma fonte potencial de perigo.
- Este aparelho deve ser usado somente para fins domésticos. Todos os outros usos são considerados impróprios e, conseqüentemente, perigosos.
- Este aparelho foi projetado para ser usado em aplicações domésticas e similares, como:
 - Áreas de cozinha para funcionários nas lojas, escritórios e outros ambientes de trabalho;
 - Casas de fazenda;
 - Por clientes em hotéis, motéis e outros ambientes do tipo residencial;
 - Tipo de ambiente com pousada e café da manhã
- O fabricante não se responsabiliza por nenhum dano causado pelo uso inadequado, errôneo e irracional do aparelho.
- O aparelho deve ser usado somente com o suporte fornecido.
- Não coloque a cafeteira em um armário ao usá-lo.
- As crianças não devem realizar limpeza e manutenção do usuário sem supervisão.
- O aparelho só deve estar ligado a uma tomada elétrica para funcionar; Não use diretamente sobre chamas.
- Nunca toque no aparelho com as mãos ou os pés molhados ou úmidos.
- O uso do aparelho nunca é permitido sem a supervisão de uma criança ou pessoa incapazes.
- Certifique-se de que as crianças não brinquem com o

aparelho.

- Quando o aparelho quebra ou funciona mal, ele deve ser desligado e não mexido.
- Se você precisar reparar, entre em contato somente com os centros de serviço autorizados pelo fabricante e insista no uso de peças de reposição originais. A não observância dos avisos acima pode comprometer a segurança do aparelho.
- O usuário não deve substituir o cabo de alimentação deste aparelho. Esta operação requer o uso de ferramentas especializadas. Em caso de danos, entre em contato somente com um centro de serviço autorizado do fabricante para evitar qualquer risco.
- Encha a caldeira com água antes de colocar a cafeteira na base de apoio.
- Não permita que o cabo de alimentação toque nas partes metálicas da cafeteira durante a operação.
- Este aparelho não se destina a ser utilizado por pessoas (incluindo crianças) com capacidades físicas, sensoriais ou mentais reduzidas ou com falta de experiência e conhecimento, a menos que estejam a usar o aparelho sob a supervisão ou instruções de uma pessoa responsável pela sua segurança.
- As crianças devem ser supervisionadas para garantir que não brinquem com o aparelho.
- Se o cabo de alimentação estiver danificado, ele deverá ser substituído pelo fabricante, por seu agente de serviço ou por pessoas igualmente qualificadas para evitar riscos.
- Este aparelho não deve ser usado por crianças. Mantenha o aparelho e seu cabo fora do alcance de crianças.
- Evite o derramamento no conetor.
- Como limpar as superfícies em contato com os alimentos:

- Certifique-se que o aparelho está desligado antes de limpar.
- Deixe arrefecer completamente a unidade.
- Não utilize detergentes abrasivos, solventes orgânicos ou substâncias químicas agressivas.
- Lesões potenciais por uso indevido.
- A superfície do elemento de aquecimento está sujeita ao calor residual após o uso.

DESCRIÇÃO DO APARELHO

As terminologias a seguir serão repetidos nas páginas seguintes.

- A. Tapa de jarro
- B. Jarro
- C. Caldeira
- D. Filtro de disco
- E. Gaxeta
- F. Base de suporte
- G. Cabo de alimentação
- H. Interruptor ON/OFF
- I. Luz indicadora
- J. Válvula de segurança
- K. Filtro de funil
- L. Adaptador de 6 xícaras
- M. Tubo



INSTALAÇÃO

Coloque o aparelho em uma bancada longe de torneiras e pias.

Verifique se a tensão da fonte de alimentação principal corresponde ao valor na placa de tensão nominal do aparelho. Ligue o aparelho apenas a uma tomada eléctrica ligada à uma classificação mínima de 6 A e que esteja devidamente aterrada. O fabricante não se responsabiliza por quaisquer acidentes causados se o sistema não estiver corretamente aterrado.

COMO PREPARAR O CAFÉ

1) Verifique se a cafeteira está fria e, em seguida, desparafuseia segurando a caldeira com uma mão e girando o jarro no sentido antihorário com a outra.

2) Remova o funil e, prepare 6 xícaras de café, encha a caldeira com água fresca até atingir a válvula de segurança [visível no interior da caldeira], sem ultrapassá-la.

DICA: Use água fresca e macia. A água salgada ou dura enfraquecerá o sabor.

IMPORTANTE: Não use a cafeteira sem água na caldeira ou, alternativamente, usando água quente para uma operação mais rápida.

3) Insira o filtro de funil na caldeira. Para preparar seis xícaras de café, ao mesmo tempo, insira um adaptador de 6 xícaras no filtro de funil.

4) Encha o filtro de funil com café moído, sem pressioná-lo. Encha um pouco de cada vez para evitar que o pó de café se derrame.

5) Distribua o café moído uniformemente e remova o excesso de café da borda do filtro.

IMPORTANTE: Use café de boa qualidade, em moagem média, para as cafeteiras MOKA.

6) Aperte a cafeteira com firmeza, sem exageros, segurando a caldeira com uma mão e girando o jarro no sentido horário com a outra, não empurre a alça.

7) Coloque a cafeteira na base. Feche a tampa.

8) Pressione o interruptor ON/OFF.

9) O café começará a ser liberado depois de alguns minutos.

10) Quando o jarro estiver cheio, misture o café para obter uniformidade antes de servi-lo.

IMPORTANTE: Na primeira vez em que a cafeteira for usada, todos os acessórios e a superfície interna da caldeira devem ser cuidadosamente limpos. Em seguida, faça alguns lotes de café para jogar fora.

Após 30 minutos, a cafeteira desligou automaticamente. A luz indicadora também está apagada. Mude para 0 e, em seguida, mude para 1 quando quiser fazer café novamente. O indicador acenderá novamente.

LIMPEZA E MANUTENÇÃO

- Antes de prosseguir com a operação de limpeza, espere que a cafeteira esfrie após o uso. A superfície do elemento de aquecimento está sujeita a calor residual após o uso.
- Limpe periodicamente a parte interna do tubo.
- Verifique regularmente o funil e a gaxeta. Se houver sinais de desgaste ou deterioração, substitua-os. Por favor, use somente peças de reposição originais.
- Verifique regularmente se os orifícios do filtro de disco estão bloqueados; se necessário, limpe-os com um alfinete.
- Não lave a cafeteira na máquina de lavar louça.
- Ao limpar, não use solventes ou detergentes abrasivos. Limpe simplesmente com uma esponja, prestando atenção para não molhar as partes elétricas.

Nunca lave a caldeira com água da torneira e não mergulhe a caldeira em água.

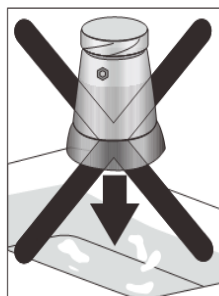
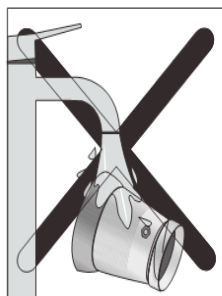

Não despeje mais de 300ml de café na cafeteira (veja a imagem abaixo), pois o café espumado quente ou outros líquidos (por exemplo, leite) podem transbordar durante o aquecimento.

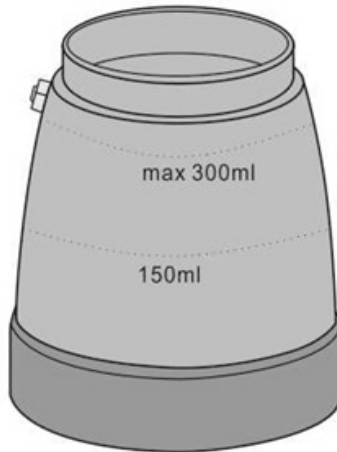

SOLUÇÃO DE PROBLEMAS

PROBLEMA	CAUSA	SOLUÇÃO
Nenhum café é liberado.	Não há água na caldeira.	Encha a caldeira com água fresca.
O café leva muito tempo para ser liberado.	O tipo de café usado não é correto. O filtro de disco está bloqueado. O café foi pressionado.	Use café moído especificamente para cafeteiras Moka. Limpe o filtro de disco conforme descrito no parágrafo "Limpeza e manutenção". Não pressione o café moído.
O café vaza pelas bordas da caldeira.	O filtro de disco está bloqueado. A gaxeta está queimada ou rasgada.	Limpe o filtro de disco conforme descrito no parágrafo " Limpeza e manutenção". Substitua a gaxeta.



Quando for necessário eliminar o produto, por favor considere o impacto ambiental e leve-o a um ecoponto adequado para reciclar. Os plásticos e metais utilizados na construção deste equipamento podem ser separados para permitir a sua reciclagem. Pergunte no centro de reciclagem que lhe está mais próximo, para mais detalhes. Todos nós podemos participar na protecção do meio ambiente.

O Real Decreto Legislativo 84/2021 de 16 de novembro [legislação espanhola] outorga aos bens de natureza duradoura uma garantia legal de 3 anos.

Ficam excluídos desta cláusula de garantia as avarias ou danos produzidos por:

- Instalação incorreta (tensão, pressão de gás ou de água, conexões elétricas ou hidráulicas), reinstalações ou colocações de móveis feitas pelo consumidor sem aplicar as instruções corretas.
- Causas acidentais como quedas, golpes, derrame de líquidos, introdução de corpos estranhos, assim como qualquer outra causa de força maior.
- Uso negligente, inadequado, ou não doméstico como aparelhos instalados em cabeleireiros, bares, restaurantes, hotéis, etc.
- A intervenção ou manipulação por serviços técnicos distintos aos oficiais da marca.
- Corrosão e/ou oxidação, tanto os causados pelo uso e desgaste normal do aparelho, como os acelerados por condições ambientais adversas.
- Uso de acessórios ou produtos consumíveis que não sejam originais da marca.

Também ficam excluídos da garantia:

- Componentes expostos ao desgaste pelo uso normal (candeeiros, artigos para calafetar, isolantes, tubos, sistemas de escoamento de águas, etc.) a partir do sexto mês, exceto defeito de origem.
- Componentes não eletromecânicos, estéticos, plásticos, vidros, rebatíveis, saboneteiras, prateleiras, grelhas, etc.
- Serviços de conservação, limpeza, desentupimentos, mudança da direção de abertura de portas, eliminação de corpos estranhos, obstruções, revisões de funcionamento ou recalibrações, etc.
- Produtos informáticos: Eliminação de vírus, restauração de programas por este motivo, ou a reinstalação do disco rígido por se ter apagado o seu conteúdo.
- Mode desativado 0.00W

Carefully read this instruction booklet before installing and using the appliance for the first time. This is the only way to ensure the best results and maximum safety for the user.

SAFETY WARNINGS

- This appliance can be used by children aged from 8 years and above if they have been given supervision or instruction concerning use of the appliance in a safe way and if they understand the hazards involved. Cleaning and user maintenance shall not be made by children unless they are older than 8 and supervised. Keep the appliance and its cord out of reach of children aged less than 8 years.
- Appliances can be used by persons with reduced physical, sensory or mental capabilities or lack of experience and knowledge if they have been given supervision or instruction concerning use of the appliance in a safe way and understand the hazards involved.
- Children shall not play with the appliance.
- This machine has been manufactured to “make coffee”. Never use other extracts, cocoa powder, chamomile, other infusions or soluble substances; these may block the holes in the filter.
- During cleaning, never immerse the base and the boiler in water: this is an electrical appliance. The appliance must not be immersed.
- Be careful to avoid being scalded by spraying water or steam or due to the improper use of the appliance.
- When using the appliance do not touch the hot surfaces. Use the buttons or handles.
- After having removed the packaging, check that the appliance is intact. If in doubt, do not use the appliance

and contact the authorized service center.

- The parts of the packaging (plastic bags, polystyrene foam, etc.) must not be left within the reach of children, as they are potential sources of danger.
- This appliance must only be used for household purpose. All other uses are considered improper and as a result dangerous.
- This appliance is intended to be used in household and similar applications such as:
 - Staff kitchen areas in shops, offices and other working environments;
 - Farm houses;
 - By clients in hotels, motels and other residential type environments;
 - Bed and breakfast type environments
- The manufacturer declines all liability for any damage deriving from improper, erroneous and unreasonable use of the appliance.
- The appliance is only to be used with the stand provided.
- The coffee-maker shall not be placed in a cabinet when in use
- Cleaning and user maintenance shall not be made by children without supervision.
- The appliance must work only connected to a power outlet; never use it directly on flames.
- Never touch the appliance with wet or damp hands or feet.
- Never allow the appliance to be used without supervision by children or incapable persons.
- Make sure that children do not play with the appliance.

- In the event of faults or malfunctioning of the appliance, switch it off and do not tamper with it.
- For any repairs, only contact the service centers that are authorized by the manufacturer and insist on the use of original spare parts. Failure to observe the above warnings may compromise the safety of the appliance.
- The power cable for this appliance must not be replaced by the user. This operation requires the use of special tools. In the event of damage, only contact a service centre authorized by the manufacturer so as to avoid any risks.
- Fill the boiler with water before placing the coffee maker on the support base.
- Do not let the power cable come into contact with the metallic parts of the coffee maker when in operation.
- This appliance is not intended for use by persons (including children) with reduced physical, sensory or mental capabilities, or lack of experience and knowledge, unless they have been given supervision or instruction concerning use of the appliance by a person responsible for their safety.
- Children should be supervised to ensure that they do not play with the appliance.
- If the supply cord is damaged, it must be replaced by the manufacturer, its service agent or similarly qualified persons in order to avoid a hazard.
- This appliance shall not be used by children. Keep the appliance and its cord out of reach of children.
- Avoid spillage on the connector.
- How to clean the surface in contact with food:
 - Ensure that the appliance is unplugged before cleaning.

- Let the unit completely cool down.
- Do not use abrasive detergents, any organic solvents or aggressive chemicals.
- Potential injury from misuse.
- The heating element surface is subject to residual heat after use.

DESCRIPTION OF APPLIANCE

The following terminology will be used repeated on the following pages.

- A. Pitcher lid
- B. Pitcher
- C. Boiler
- D. Disk filter
- E. Gasket
- F. Support base
- G. Power cable
- H. ON/OFF switch
- I. Pilot light
- J. Safety valve
- K. Funnel filter
- L. 6 cup adapter
- M. Tube

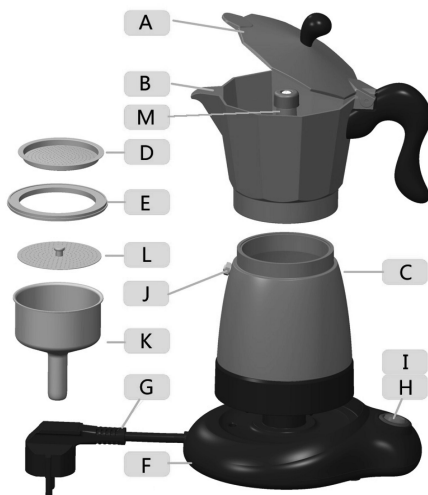

INSTALLATION

- Place the appliance on a bench away from water taps and sinks.
- Check that the voltage of the mains power supply corresponds to the value indicated on the appliance's rating plate. Only connect the appliance to a power outlet with a minimum rating of 6A that is properly earthed. The manufacturer declines all liability for any accidents caused if the system is not correctly earthed.

HOW TO PREPARE THE COFFEE

- 1) Check that the coffee maker is cold, and then unscrew it by holding the boiler with one hand and turning the pitcher anticlockwise with the other.
- 2) Remove the funnel and to prepare 6 cups of coffee, fill the boiler with fresh water until reaching the safety valve [visible inside the boiler], without exceeding it.

TIP: Use fresh and soft water. Salty or hard water will weaken the flavor.

IMPORTANT: Do not use the coffee maker without water in the boiler or alternatively using hot water for faster operation.

- 3) Insert the funnel filter in the boiler. To prepare six cups of coffee, also insert the 6 cup adapter in the funnel filter.
- 4) Fill the funnel filter with ground coffee, without pressing it. Fill it a little at a time to prevent spilling the ground coffee.
- 5) Distribute the ground coffee uniformly and remove any excess coffee from the edge of the filter.

IMPORTANT: Use good quality, medium-ground coffee, for MOKA coffee makers.

- 6) Tighten the coffee maker securely, without exaggerating, holding the boiler with one hand and turning the pitcher clockwise with the other, without pushing on the handle.
- 7) Rest the coffee maker on the base. Close the lid.
- 8) Press the ON/OFF switch.
- 9) The coffee will start to be released after a few minutes.
- 10) When the pitcher is full, mix the coffee for uniformity before serving it.

IMPORTANT: The first time that the coffee maker is used, all the accessories and the internal surface of the boiler should be thoroughly cleaned. Then make a few batches of coffee to throw away.

After 30 minutes the coffee maker switched off automatically. The pilot light goes out also. Switch to 0 and then to 1 when you wish to make coffee again. The indicator light will light again.

CLEANING AND MAINTENANCE

- Before performing the cleaning operations, wait for the coffee maker to have cooled down after use. The heating element surface is subject to residual heat after use.
- Clean the inside of the tube periodically.
- Regularly check the funnel and the gasket. Replace if there are signs of wear or deterioration. Use original spare parts only.
- Regularly check if the holes in the disk filter are blocked; if necessary, clean by using a pin.
- Do not wash the coffee maker in the dishwasher.
- When cleaning, do not use solvents or abrasive detergents. Simply clean it with a sponge, keeping attention not to wet the electrical parts.

Never rinse the boiler under the tap water and never immerse it in water.

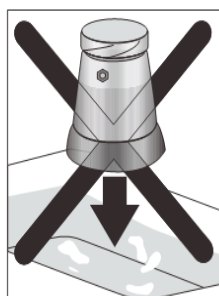
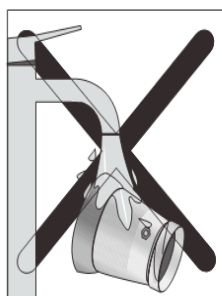

Never fill the pot coffee-maker above 300ml (see below picture) since hot foaming coffee or other liquids (e.g. milk) might overflow during heating.

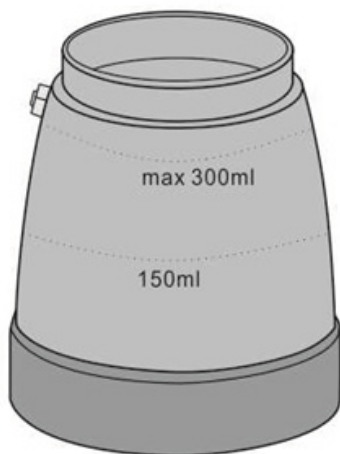

TROUBLESHOOTING

PROBLEM	CAUSE	SOLUTION
No coffee is released.	No water in the boiler.	Fill the boiler with fresh water.
The coffee takes long time to be released.	<ul style="list-style-type: none"> The coffee used is not the right type. The disk filter is blocked. The coffee has been pressed. 	<ul style="list-style-type: none"> Use ground coffee expressly for Moka coffee makers. Clean the disk filter as described in the paragraph "Cleaning and maintenance". Do not press the ground coffee.
Coffee leaks from the edges of the boiler.	<ul style="list-style-type: none"> The disk filter is blocked. The gasket is burned or torn. 	<ul style="list-style-type: none"> Clean the disk filter as described in the paragraph "Cleaning and maintenance". Replace the gasket.



When the time comes to eliminate this product, please consider the environmental impact and take it to recognized recycling facility instead of disposing it with general household waste. Take the equipment to a waste disposal site. Plastic and metal parts that are used in the construction of this appliance can be separated into pure grade which allow recycling. Ask to your service centre for details. Every one of us can participate on the environmental protection.

Royal Decree-Law 1/2007, of 16 November, grants goods of a durable nature a legal guarantee of 3 years.

Damage or faults caused by the following are excluded from the guarantee:

- Incorrect installation (voltage, gas or water pressure, electrical or water connections), re-installations or housings made by the consumer without applying the correct instructions.
- Accidental causes such as falls, knocks, contact with liquids, insertion of foreign bodies, or any other cause of force majeure.
- Negligent, inadequate or non-domestic use, such as appliances installed in hairdressers, bars, restaurants, hotels, etc.
- Manipulation by technical services other than the official ones of the brand.
- Corrosion and/or rust caused by the normal wear and tear of the appliance or accelerated by adverse environmental conditions.
- Use of accessories or consumables which are not the original ones of the brand.

The following are also excluded from the guarantee:

- Components exposed to wear and tear due to normal use (light bulbs, seals, insulators, tubes, drains, etc.), from the sixth month, save manufacturing defects.
- Non-electromechanical components, aesthetic, plastic, glass or folding components, soap dishes, shelves, grilles, etc.
- Conservation services, cleaning, unblocking, change of direction of door, removal of foreign bodies, obstructions, recalibration or fine-tuning, etc.
- Computer products: Elimination of viruses, restoration of programs for this reason, or the reinstallation of the hard disk because it has been wiped.
- Power off mode 0.00W

ES Este artículo dispone de una garantía de 3 años en los términos y condiciones expresados en la Ley 1/2007. Para cualquier aclaración sobre el aparato adquirido, acuda a su centro El Corte Inglés, Hipercor o Supercor.
Tel. Asistencia: [+34] 900 363 900.

PT Este artigo está coberto por uma garantia de 3 anos nos termos e condições estipulados na DL 84/2021. Para qualquer esclarecimento sobre o aparelho adquirido, contacte com o seu centro El Corte Inglés.
Tel. Asistencia: [+34] 900 363 900.

EN This article is guaranteed for 3 years, in the terms and conditions set out in Act 1/2007 (Spanish legislation). For any queries related to the device purchased, consult El Corte Inglés, Hipercor or Supercor.
Tel. Assistance: [+34] 900 363 900.

220-240 V~ 50-60 Hz 480 W

El Corte Inglés S.A.

Hermosilla 112, 28009 Madrid

España / Espanha / Spain NIF: A-28017895

Fabricado en China / Fabricado na China

Made in China.

clientes@elcorteingles.es

