

OMNIA UE 3.2

UNIDADES EXTERIORES PARA BOMBAS DE CALOR REVERSIBLES

CE



Cod. 3QE46780 - Rev. 03 - 06/2022

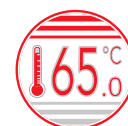

CONTENIDO

1 CONSIDERACIONES DE SEGURIDAD	02
2 ACCESORIOS	05
• 2.1 Accesorios suministrados con la unidad	05
3 ANTES DE LA INSTALACIÓN	05
4 INFORMACIÓN IMPORTANTE SOBRE EL REFRIGERANTE	05
5 EMPLAZAMIENTO DE LA INSTALACIÓN	07
• 5.1 Seleccionar una ubicación en climas fríos	08
• 5.2 Evitar la luz solar	08
6 PRECAUCIONES DE INSTALACIÓN	09
• 6.1 Dimensiones	09
• 6.2 Requisitos de instalación	09
• 6.3 Posición del orificio de drenaje	10
• 6.4 Requisitos de espacio para la instalación	10
7 INSTALACIÓN DE LA TUBERÍA DE CONEXIÓN	11
• 7.1 Tuberías de refrigerante	11
• 7.2 Detección de fugas	12
• 7.3 Aislamiento térmico	12
• 7.4 Método de conexión	13
• 7.5 Eliminar la suciedad o el agua de las tuberías	14
• 7.6 Prueba de estanqueidad	14
• 7.7 Purga de aire con bomba de vacío	14
• 7.8 Cantidad de refrigerante a añadir	14
8 CABLEADO DE LA UNIDAD EXTERIOR	15
• 8.1 Precauciones sobre los trabajos de cableado eléctrico	15
• 8.2 Precauciones sobre el cableado del suministro eléctrico	15
• 8.3 Requisitos del dispositivo de seguridad	16
• 8.4 Retirar la cubierta de la caja de interruptores	16
• 8.5 Finalizar la instalación de la unidad exterior	17

9 VISIÓN GLOBAL DE LA UNIDAD	17
• 9.1 Desmontaje de la unidad	17
• 9.2 Caja de control electrónico	18
• 9.3 Unidades monofásicas de 4~16kW	19
• 9.4 Unidades trifásicas de 12~16kW	22
10 PRUEBA DE FUNCIONAMIENTO	25
11 PRECAUCIONES SOBRE LAS FUGAS DE REFRIGERANTE	25
12 ENTREGA AL CLIENTE	26
13 FUNCIONAMIENTO Y RENDIMIENTO	28
• 13.1 Equipo de protección	28
• 13.2 Acerca del corte de energía	28
• 13.3 Capacidad calorífica	28
• 13.4 Función de protección del compresor	28
• 13.5 Operación de calefacción y refrigeración	28
• 13.6 Características de la operación de calefacción	28
• 13.7 Descongelación en la operación de calefacción	28
• 13.8 Códigos de error	29
14 ESPECIFICACIONES TÉCNICAS	34
15 SERVICIOS DE INFORMACIÓN	36

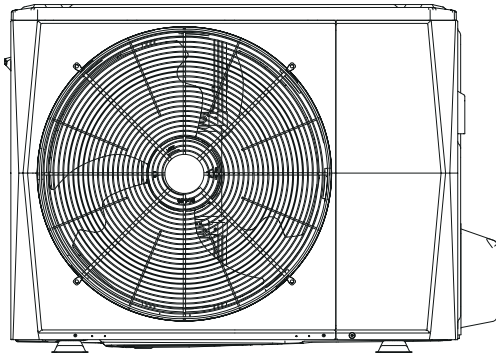

4/6 kW

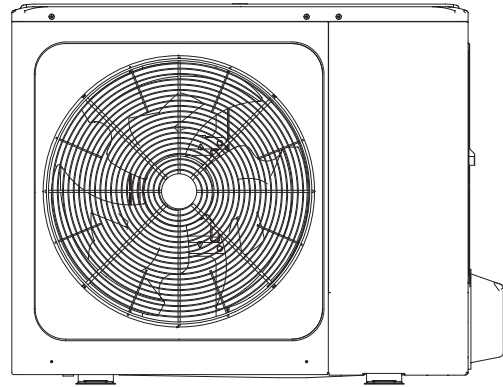

8/10/12/14/16 kW

Diagrama de cableado: 8/10kW, por ejemplo

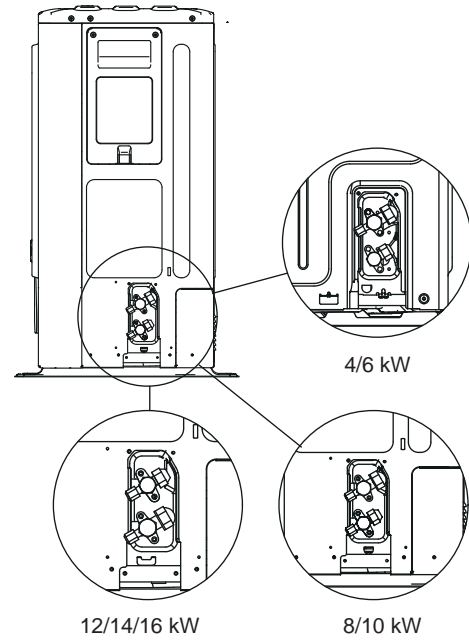
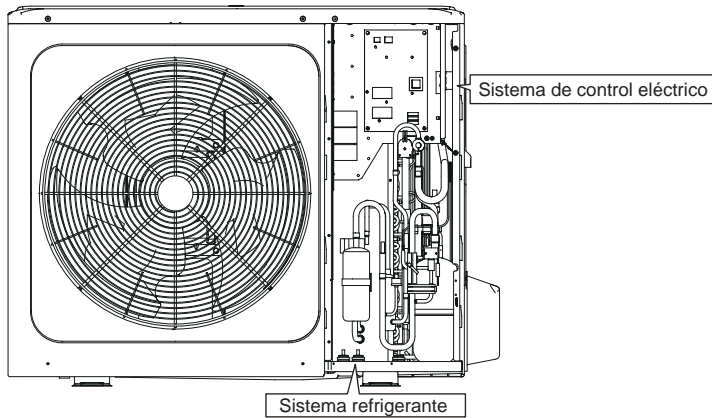

Retire la placa hueca después de la instalación.

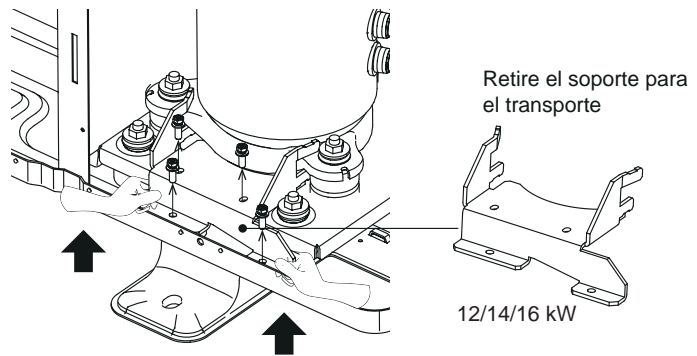
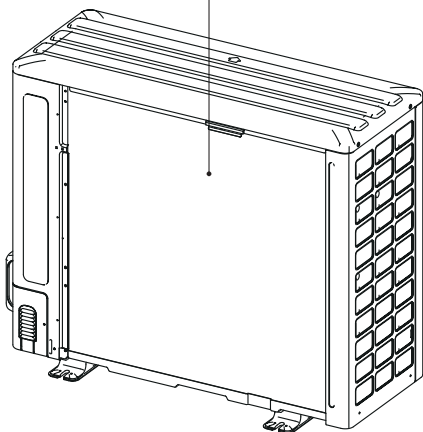

NOTE

- Desmonte primero la cubierta de aislamiento acústico del compresor. Asegúrese de haber retirado el soporte para transporte. Si funciona con el soporte del transporte para el compresor instalado, se producirán vibraciones y ruidos anormales en la bomba de calor. Utilice guantes cuando realice la operación anterior para evitar arañazos en las manos. Reponga la cubierta de aislamiento acústico después de retirar el soporte para transporte.

1 PRECAUCIONES DE SEGURIDAD

Las precauciones enumeradas aquí se dividen en los siguientes tipos. Son muy importantes, así que asegúrese de seguirlas con atención.

Significado de los símbolos de PELIGRO, ADVERTENCIA, PRECAUCIÓN y NOTA.

INFORMACIÓN

- Lea estas instrucciones detenidamente antes de la instalación. Conserve este manual a mano para futuras consultas.
- Una instalación inadecuada de equipos o accesorios puede provocar descargas eléctricas, cortocircuitos, fugas, incendios u otros daños al equipo. Asegúrese de utilizar únicamente los accesorios fabricados por el proveedor que estén diseñados específicamente para el equipo, y asegúrese de que un profesional realice la instalación.
- Todas las actividades descritas en este manual deben ser realizadas por un técnico autorizado. Asegúrese de llevar un equipo de protección personal adecuado, como guantes y gafas de seguridad, mientras instala la unidad o realiza actividades de mantenimiento.
- Póngase en contacto con su distribuidor para obtener asistencia adicional.



Precaución: Riesgo de incendio/materiales inflamables

ADVERTENCIA

El mantenimiento solo se debe realizar de acuerdo con las recomendaciones del fabricante del equipo. Las tareas de mantenimiento y reparación que requieran la asistencia de otro personal cualificado, se llevarán a cabo bajo la supervisión de la persona competente en el uso de refrigerantes inflamables.

PELIGRO

Indica una situación inminentemente peligrosa que, si no se evita, provocará la muerte o lesiones graves.

ADVERTENCIA

Indica una situación potencialmente peligrosa que, si no se evita, puede provocar la muerte o lesiones graves.





PRECAUCIÓN

Indica una situación potencialmente peligrosa que, si no se evita, puede ocasionar lesiones menores o moderadas. También se utiliza para alertar contra prácticas inseguras.

NOTA

Indica situaciones que solo podrían ocasionar daños accidentales a la propiedad o al equipo.

Explicación de los símbolos que se muestran en la unidad interior o en la unidad exterior

	ADVERTENCIA	Este símbolo indica que este aparato utiliza un gas refrigerante inflamable. Si el refrigerante filtra y queda expuesto a una fuente de ignición externa, existe riesgo de incendio.
	PRECAUCIÓN	Este símbolo indica que el manual de funcionamiento debe leerse con atención.
	PRECAUCIÓN	Este símbolo indica que el personal de mantenimiento debe manejar este equipo con referencia al manual de instalación.
	PRECAUCIÓN	Este símbolo indica que el personal de mantenimiento debe manejar este equipo con referencia al manual de instalación.
	PRECAUCIÓN	Este símbolo indica que hay información disponible como por ejemplo, el manual de funcionamiento o el manual de instalación.

PELIGRO

- Antes de tocar las piezas de los terminales eléctricos, desconecte el interruptor de alimentación.
- Al retirar los paneles de servicio, las partes energizadas se pueden tocar fácilmente por accidente.
- No deje nunca la unidad desatendida durante las operaciones de instalación o mantenimiento después de retirar el panel de servicio.
- No toque las tuberías de agua durante ni inmediatamente después de la operación, ya que las tuberías pueden estar calientes y podría quemarse las manos. Para evitar lesiones, deje que las tuberías recuperen su temperatura normal o asegúrese de llevar guantes protectores.
- No toque ningún conmutador con las manos mojadas. Tocar un conmutador con las manos mojadas puede provocar una descarga eléctrica.
- Antes de tocar las piezas eléctricas, apague toda la alimentación aplicable a la unidad.

ADVERTENCIA

- Rompa y tire las bolsas de plástico para que los niños no jueguen con ellas. Los niños que juegan con bolsas de plástico corren peligro de muerte por asfixia.
- Deseche de forma segura los materiales de embalaje, como clavos y otras piezas de metal o de madera que puedan causar lesiones.
- Solicite a su distribuidor o personal cualificado que realice los trabajos de instalación de acuerdo con este manual. No instale la unidad usted mismo. Una instalación inadecuada puede provocar fugas de agua, descargas eléctricas o incendios.
- Asegúrese de utilizar únicamente las piezas y los accesorios especificados para el trabajo de instalación. Si no se utilizan las piezas especificadas, pueden producirse fugas de agua, descargas eléctricas, incendios o provocar la caída de la unidad.
- Instale la unidad sobre una base que pueda soportar su peso. Una resistencia física insuficiente puede provocar la caída del equipo y posibles lesiones.
- Realice los trabajos de instalación especificados teniendo plenamente en cuenta los vientos fuertes, los huracanes o los terremotos. Un trabajo de instalación incorrecto puede provocar accidentes debido a la caída del equipo.
- Asegúrese de que todos los trabajos eléctricos son llevados a cabo por personal cualificado, de acuerdo con las leyes y normativas locales y este manual utilizando un circuito independiente. Una capacidad insuficiente del circuito del suministro eléctrico o un montaje eléctrico inadecuado pueden provocar descargas eléctricas o incendios.
- Asegúrese de instalar un interruptor de circuito para fallos de puesta a tierra de acuerdo con las leyes y normativas locales. Si no se instala un interruptor de circuito para fallos de puesta a tierra, se pueden producir descargas eléctricas e incendios.
- Verifique que todo el cableado esté bien sujeto. Utilice los cables especificados y asegúrese de que las conexiones de los terminales o los cables están protegidos del agua y otras fuerzas externas adversas. Una conexión o colocación inadecuada puede provocar un incendio.
- Al conectar el suministro eléctrico, disponga los cables de manera que el panel frontal pueda fijarse de forma segura. Si el panel frontal no está en su lugar, podría producirse un sobrecalentamiento de los terminales, descargas eléctricas o incendios.
- Después de completar el trabajo de instalación, compruebe que no hay fugas de refrigerante.
- No toque nunca directamente ningún refrigerante si hay fugas, ya que podría provocar quemaduras graves por congelación. No toque las tuberías de refrigerante durante ni inmediatamente después de su funcionamiento ya que pueden estar calientes o frías, dependiendo del estado del refrigerante que fluye a través de las tuberías, el compresor y otras piezas del ciclo del refrigerante. Las quemaduras o la congelación son posibles si toca las tuberías de refrigerante. Para evitar lesiones, deje que las tuberías recuperen su temperatura normal o, si debe tocarlas, asegúrese de llevar guantes protectores.
- No toque las piezas internas (bomba, calentador de respaldo, etc.) durante ni inmediatamente después del funcionamiento. Tocar las piezas internas puede provocar quemaduras. Para evitar lesiones, deje que las piezas recuperen su temperatura normal o, si debe tocarlas, asegúrese de llevar guantes protectores.

PRECAUCIÓN

- Conecte a tierra la unidad.
- La resistencia de puesta a tierra debe cumplir las leyes y los reglamentos locales.
- No conecte los cables de toma a tierra a las tuberías de gas o de agua, los pararrayos ni a los cables de conexión a tierra del teléfono.
- Una conexión a tierra inadecuada puede causar descargas eléctricas.
 - Tuberías de gas: en el caso de una fuga de gas podría producirse un incendio o una explosión.
 - Tuberías de agua: los tubos de vinilo rígido no son eficaces para la puesta a tierra.
 - Pararrayos o cables de conexión a tierra del teléfono: la tensión umbral puede aumentar anormalmente si es alcanzada por un rayo.
- Instale el cable de alimentación a una distancia de al menos 1 metro (3 pies) de los aparatos de televisión o de radio para evitar interferencias y ruidos. (Dependiendo de las ondas de radio, una distancia de 1 metro (3 pies) puede no ser suficiente para eliminar el ruido).
- No lave la unidad. Hacerlo puede provocar una descarga eléctrica o un incendio. El aparato debe instalarse de conformidad con la normativa nacional sobre cableado. Si el cable de alimentación está dañado, debe ser sustituido por el fabricante, su agente de servicio o una persona igualmente cualificada con el fin de evitar situaciones de peligro.





- No instale la unidad en las siguientes ubicaciones:
 - Donde haya neblina de aceite mineral, aceites en aerosol o vapores. Las piezas de plástico pueden deteriorarse y soltarse o producirse fugas de agua.
 - Donde se produzcan gases corrosivos (como el ácido sulfuroso). Allí donde la corrosión de las tuberías de cobre o las piezas soldadas pueden causar fugas de refrigerante.
 - En un lugar donde haya maquinaria que emita ondas electromagnéticas. Las ondas electromagnéticas pueden alterar el sistema de control y provocar que la unidad funcione mal.
 - Donde se produzcan fugas de gases inflamables, donde quede suspendido en el aire fibra de carbono o polvo inflamable, o donde se manipulen sustancias inflamables volátiles como los diluyentes de pintura o la gasolina. Estos tipos de gases pueden provocar un incendio.
 - En un lugar donde el aire contenga altos niveles de sal, como cerca del océano.
 - Donde haya grandes fluctuaciones de voltaje, como en las fábricas.
 - En vehículos o embarcaciones.
 - Donde estén presentes vapores ácidos o alcalinos.
- Este aparato puede ser utilizado por niños de 8 años en adelante y personas con capacidades físicas, sensoriales o mentales disminuidas o falta de experiencia y conocimiento, si se les ha dado instrucciones o supervisión sobre el uso de la unidad de manera segura y entienden los peligros que ello conlleva. Los niños no deben jugar con la unidad. La limpieza y el mantenimiento del usuario no deben ser realizados por niños sin supervisión.
- Se debe vigilar a los niños para garantizar que no jueguen con el aparato.
- Si se daña el cable de alimentación, debe ser sustituido por el fabricante o su agente de servicio o una persona igualmente calificada.
- **ELIMINACIÓN:** No deseche este producto como residuo municipal no clasificado. Es preciso que se recojan estos residuos por separado para recibir un tratamiento especial. No deseche los aparatos eléctricos como residuos municipales, utilice instalaciones de recogida específicas. Póngase en contacto con sus autoridades locales para obtener información sobre los sistemas de recogida disponibles. Si los aparatos eléctricos se desechan en vertederos o depósitos de basura, las sustancias peligrosas pueden filtrarse al subsuelo y entrar en la cadena alimentaria perjudicando su salud y bienestar.
- El cableado debe ser realizado por técnicos profesionales de acuerdo con la normativa nacional sobre cableado y este diagrama de circuitos. Se debe incorporar en el cableado fijo un dispositivo de desconexión de todos los polos que tenga una distancia de separación de al menos 3 mm en todos los polos y un dispositivo de corriente residual (RCD) con un valor nominal que no supere los 30 mA, de acuerdo con la normativa nacional.
- Antes de proceder con el cableado y la instalación de las tuberías confirme la seguridad de la zona de instalación (paredes, suelos, etc.). Compruebe que no existan peligros ocultos, como agua, electricidad y gas.
- Antes de la instalación, verifique que el suministro eléctrico del usuario cumpla con los requisitos de instalación eléctrica de la unidad (incluida una conexión a tierra fiable, las fugas y la carga eléctrica del diámetro del cable, etc.). Si no se cumplen los requisitos de instalación eléctrica del producto, se prohíbe su instalación hasta que el producto se rectifique.
- Al instalar múltiples equipos de aire acondicionado de manera centralizada, confirme el equilibrio de carga del sistema trifásico del suministro eléctrico y, así evitar que se ensamblen varias unidades en la misma fase del suministro eléctrico.
- La instalación del producto debe quedar sujeta con firmeza. Tome medidas de refuerzo, si fuera necesario.

NOTA

- Acerca de los gases fluorados
 - Esta unidad de aire acondicionado contiene gases fluorados. Para obtener información específica sobre el tipo de gas y la cantidad, consulte la etiqueta correspondiente en la unidad. Se deberá respetar el cumplimiento de la normativa nacional sobre gases.
 - La instalación, el servicio, el mantenimiento y la reparación de esta unidad deben ser realizados por un técnico certificado.
 - La desinstalación y el reciclaje del producto deben ser realizados por un técnico certificado.
 - Si se ha instalado un sistema de detección de fugas, debe comprobarse si hay fugas al menos cada 12 meses. Una vez realizada la comprobación de existencia de fugas en la unidad, se recomienda encarecidamente llevar un registro adecuado de todas ellas.

2 ACCESORIOS

2.1 Accesorios suministrados con la unidad

Accesorios de instalación		
Nombre	Forma	Cantidad
Manual de instalación de la unidad exterior y del propietario (este libro)		1
Manual de datos técnicos		1
Conjunto de las tuberías de conexión de salida de agua		1
Etiquetado energético		1

3 ANTES DE LA INSTALACIÓN

- **Antes de la instalación**

Asegúrese de confirmar el nombre del modelo y el número de serie de la unidad.

- **Manipulación**

1. Manipule la unidad con la eslinga a la izquierda y a la derecha. Levante ambos lados de la eslinga al mismo tiempo para evitar la desvinculación de la eslinga de la unidad.

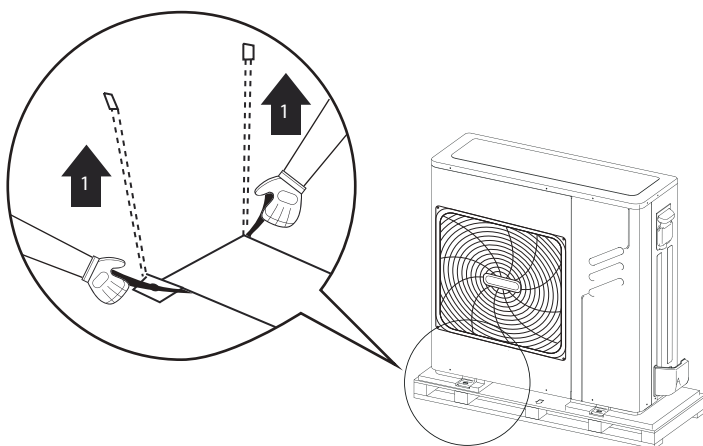

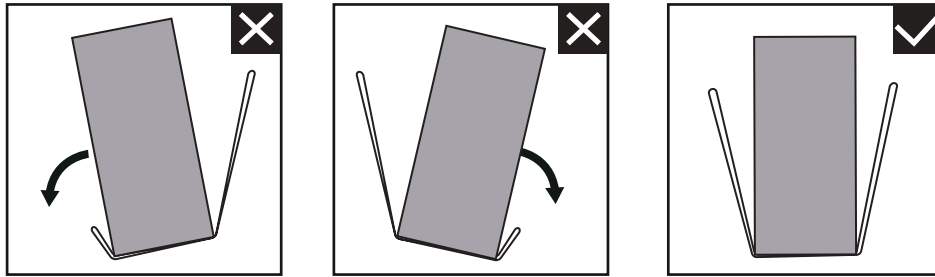

2. Mientras manipule la unidad

Mantenga ambos lados de la eslinga nivelados.

Mantenga su espalda recta

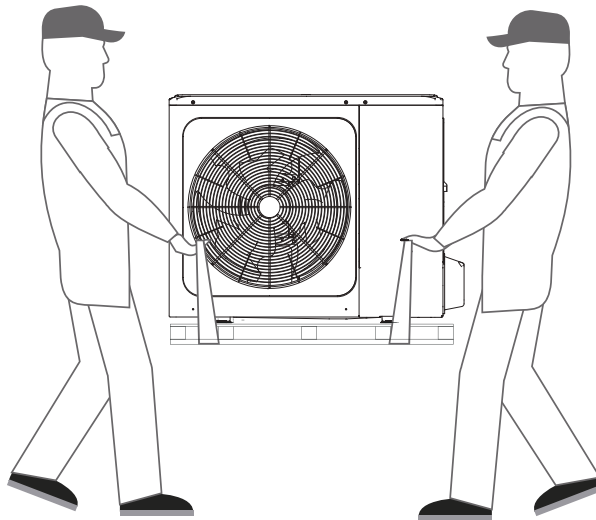

3. Después de montar la unidad, retire la eslinga tirando de 1 de sus lados.

⚠ PRECAUCIÓN

- Para evitar lesiones, no toque la entrada del aire ni las aletas de aluminio de la unidad.
- No use los asideros de las rejillas del ventilador para evitar daños
- ¡La unidad es muy pesada! Evite que la unidad caiga debido a una inclinación incorrecta durante la manipulación.

4 INFORMACIÓN IMPORTANTE SOBRE EL REFRIGERANTE

Este producto contiene gas fluorado, está prohibido liberarlo a la atmósfera.

Tipo de refrigerante: R32; volumen de GWP: 675.

GWP = potencial de calentamiento global

Modelo	Volumen de refrigerante cargado en fábrica en la unidad	
	Refrigerante/kg	Toneladas equivalentes de CO ₂
4kW	1,50	1,02
6kW	1,50	1,02
8kW	1,65	1,11
10kW	1,65	1,11

Modelo	Volumen de refrigerante cargado en fábrica en la unidad	
	Refrigerante/kg	Toneladas equivalentes de CO ₂
Monofásica de 12kW	1,84	1,24
Monofásica de 14kW	1,84	1,24
Monofásica de 16kW	1,84	1,24
Trifásica de 12kW	1,84	1,24
Trifásica de 14kW	1,84	1,24
Trifásica de 16kW	1,84	1,24

PRECAUCIÓN

- Frecuencia de las comprobaciones de fugas de refrigerante
 - Los equipos que contengan menos de 3 kg de gases fluorados de efecto invernadero o los equipos herméticamente sellados, que estén etiquetados en consecuencia y contengan menos de 6 kg de gases fluorados de efecto invernadero, no estarán sujetos a controles de fugas.
 - Para unidades que contienen gases fluorados de efecto invernadero en cantidades equivalentes o superiores a 5 toneladas de CO₂, pero inferiores a 50 toneladas equivalentes de CO₂, como mínimo cada 12 meses, o cuando se haya instalado un sistema de detección de fugas, al menos cada 24 meses.
 - Solo una persona autorizada puede realizar la instalación, el funcionamiento y el mantenimiento.

5 EMPLAZAMIENTO DE LA INSTALACIÓN

ADVERTENCIA

- Asegúrese de adoptar las medidas oportunas para evitar que la unidad sea utilizada como refugio por animales pequeños. Los animales pequeños que entran en contacto con los componentes eléctricos pueden provocar un mal funcionamiento, humo o un incendio. Indique al cliente que mantenga limpia el área alrededor de la unidad.
- Seleccione un emplazamiento de instalación en el que se cumplan las siguientes condiciones y una que cumpla con la aprobación de su cliente.
 - Lugares bien ventilados.
 - Lugares en los que la unidad no moleste a los vecinos más próximos.
 - Lugares seguros que pueden soportar el peso y la vibración de la unidad y donde ésta puede instalarse a un nivel uniforme.
 - En donde no haya posibilidad de fugas de gases ni productos inflamables.
 - El equipo no está diseñado para su uso en una atmósfera potencialmente explosiva.
 - Lugares donde el espacio para las operaciones de mantenimiento esté bien asegurado.
 - Lugares en los que la longitud de las tuberías y el cableado de las unidades se encuentre dentro de los rangos permitidos.
 - Sitios en los que las fugas de agua de la unidad no puedan causar daños en la ubicación (por ejemplo, en el caso de una tubería de drenaje bloqueada).
 - En donde se pueda evitar la lluvia tanto como sea posible.
 - No instale la unidad en lugares que a menudo se utilizan como espacio de trabajo. En el caso de trabajos de construcción (por ejemplo, rectificando, etc.) en los que se crea mucho polvo, la unidad debe estar cubierta.
 - No coloque ningún objeto ni equipamiento encima de la unidad (placa superior)
 - No se suba ni se sienta o permanezca encima de la unidad.
 - Asegúrese de tomar las precauciones necesarias en caso de fuga de refrigerante de acuerdo con las leyes y normativas locales pertinentes.
 - Si la unidad exterior se va a instalar cerca del mar o donde haya gas corrosivo, su vida útil puede verse reducida. En caso de instalación cerca del mar, se sugiere evitar la instalación de la unidad exterior expuesta directamente a los vientos marinos.
- Cuando instale la unidad en un lugar expuesto a fuertes vientos, preste especial atención a las indicaciones siguientes.
- Los vientos fuertes de 5 m/s o más que soplan en dirección contraria a la salida del aire de la unidad provocan un cortocircuito (succión del aire de descarga), y ello puede tener las siguientes consecuencias:
 - Deterioro de la capacidad operativa.
 - Frecuente aceleración de escarcha en la operación de calefacción.
 - Interrupción del funcionamiento debido al aumento de la presión alta.
 - Desgaste del motor.
 - Cuando un viento fuerte sopla continuamente en la parte delantera de la unidad, el ventilador puede comenzar a girar muy rápido hasta que se avería.

En condiciones normales, consulte los siguientes datos para realizar la instalación de la unidad:

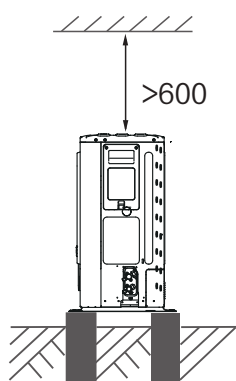
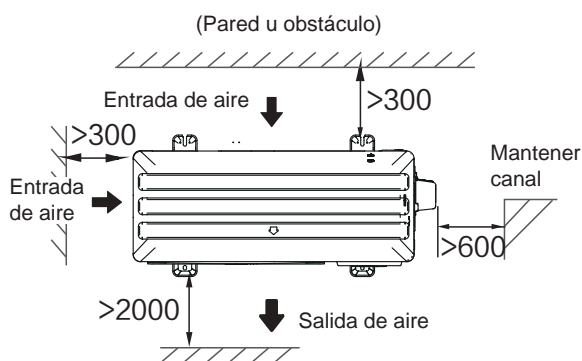

4/6/8/10/12/14/16 kW (unidad: mm)

NOTA

- Asegúrese de que haya suficiente espacio para realizar la instalación. Establezca el lado de salida en ángulo recto en la dirección del viento.
- Prepare un canal de drenaje de agua alrededor de la base para drenar el agua residual de alrededor de la unidad.
- Si el agua no se drena fácilmente de la unidad, monte la unidad sobre una base de bloques de hormigón, etc. (la altura de la cimentación debe ser aproximadamente de 100mm. (Véase la Fig. 6-3).
- Cuando instale la unidad en un lugar expuesto con frecuencia a la nieve, preste especial atención a elevar los cimientos lo máximo posible.
- Si instala la unidad en la estructura del edificio, coloque una placa resistente al agua (suministro sobre el terreno) (aproximadamente de 100mm, en la parte inferior de la unidad) con el fin de evitar el goteo del agua de drenaje. (Consulte la imagen de la derecha).



5.1 Seleccionar una ubicación en climas fríos

Consulte «Manipulación» en la sección 3 «Antes de la instalación»

NOTA

Cuando haga funcionar la unidad en climas fríos, asegúrese de seguir las instrucciones que se describen a continuación.

- Para evitar la exposición al viento, instale la unidad con el lado de succión orientado hacia la pared.
- Nunca instale la unidad en un lugar donde el lado de succión pueda quedar expuesto directamente al viento.
- Para evitar la exposición al viento, instale una placa deflectora en el lado de descarga de aire de la unidad.
- En las zonas de nieve intensa, es muy importante seleccionar un lugar de instalación donde la nieve no afecte a la unidad. Si se da el caso de una nevada lateral, asegúrese de que la bobina del intercambiador de calor no se vea afectada por la nieve (si es necesario, construya una cubierta para ese lado).

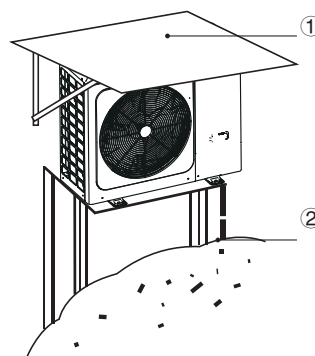

① Construya un dosel grande.

② Construya un pedestal.

Instale la unidad a suficiente altura del suelo para evitar que quede enterrada en la nieve.

5.2 Evitar la luz solar

Dado que la temperatura exterior se mide a través del termistor de aire de la unidad exterior, asegúrese de instalar la unidad exterior a la sombra, o bien se debe construir una cubierta para evitar la luz solar directa, de modo que no se vea afectada por el calor del sol; de lo contrario la unidad estará desprotegida.

ADVERTENCIA

En un entorno al aire libre, se debe instalar un cobertizo contra la nieve: (1) para evitar que la lluvia y la nieve afecten al intercambiador de calor, lo que provocaría una capacidad de calefacción deficiente de la unidad --después de un período prolongado, el intercambiador de calor se congela--; (2) para evitar que el termistor de la unidad exterior quede expuesto al sol, lo que provocaría un fallo en el arranque; (3) para evitar la lluvia helada.

6 PRECAUCIONES DE INSTALACIÓN

6.1 Dimensiones

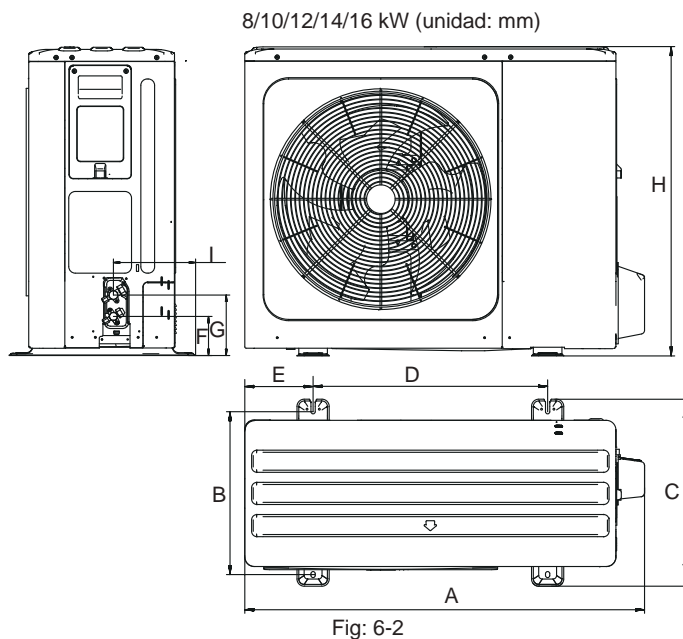
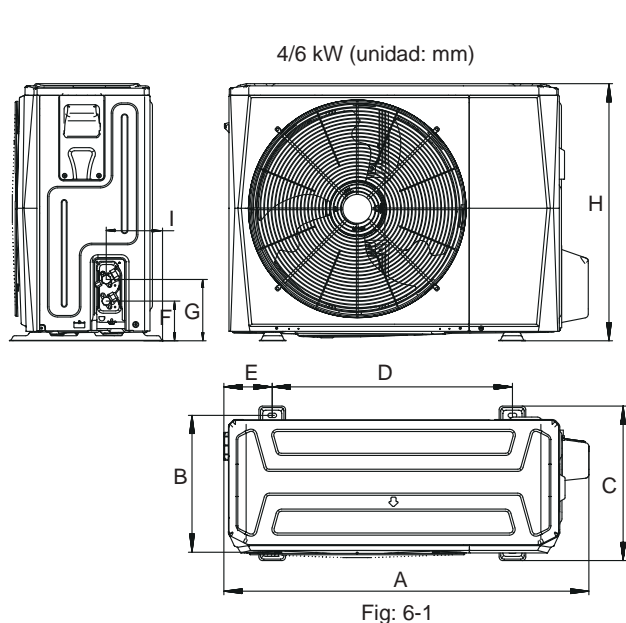

Modelo	A	B	C	D	E	F	G	H	I
4/6kW	1008	375	426	663	134	110	170	712	160
8/10/12/14/16kW	1118	456	523	656	191	110	170	865	230

6.2. Requisitos de instalación

- Compruebe la resistencia y el nivelado del suelo de la instalación para que no se produzcan vibraciones ni ruidos durante el funcionamiento de la unidad.
- De acuerdo con el croquis de la base en la figura, fije la unidad de forma segura mediante pernos de base. (Prepare cuatro juegos de pernos de expansión de $\Phi 10$, tuercas y arandelas que se encuentran disponibles en el mercado).
- Atornille los pernos de base hasta que su longitud sea de 20mm desde la superficie de la base.

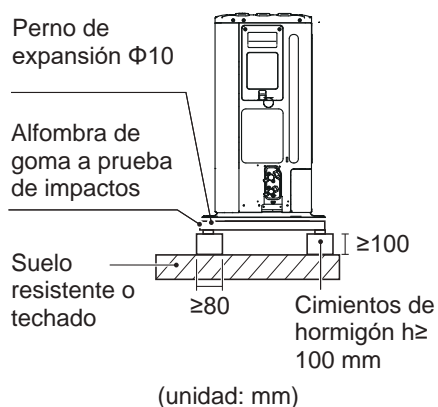

Fig: 6-3

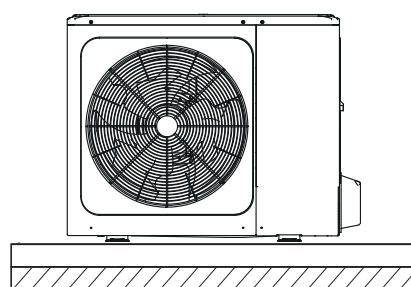
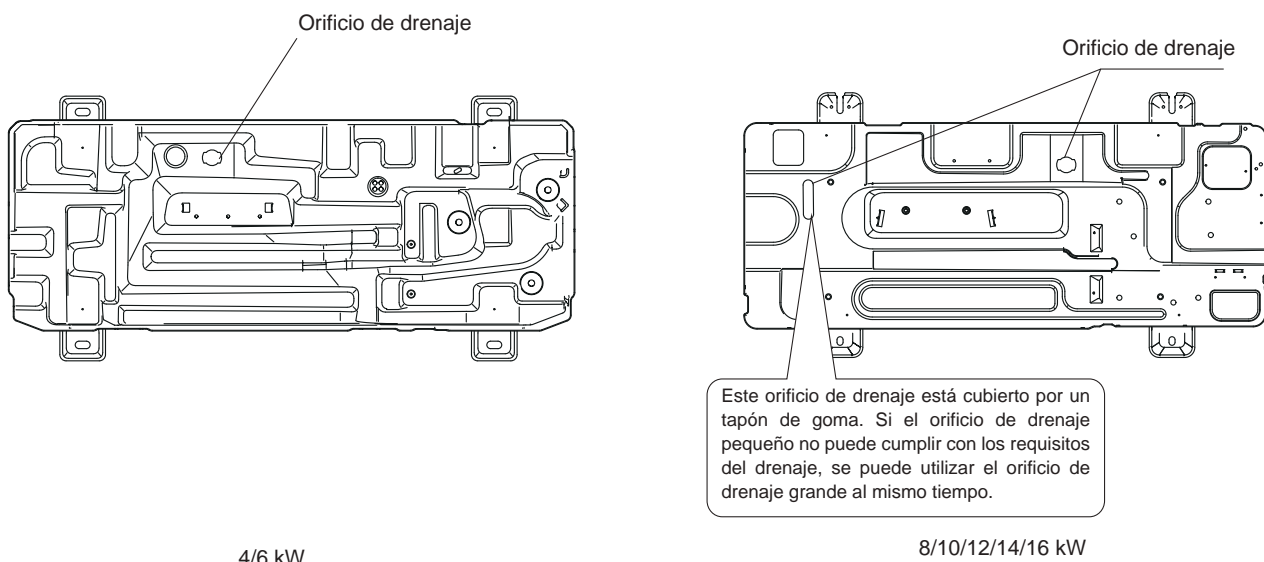

Fig: 6-4

6.3 Posición del orificio de drenaje



4/6 kW

8/10/12/14/16 kW

Fig: 6-5

PRECAUCIÓN

Es necesario instalar una correa de calefacción eléctrica si el agua no puede drenarse en climas fríos, incluso si el orificio grande de drenaje se ha abierto.

Se sugiere emplazar la unidad con el calentador eléctrico base.

6.4 Requisitos de espacio para la instalación

6.4.1 En caso de instalación apilada

1) En caso de que existan obstáculos frente a la salida de aire.

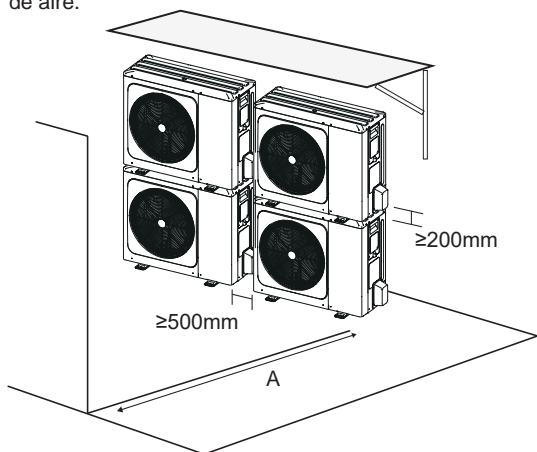

2) En caso de que existan obstáculos frente a la entrada de aire.

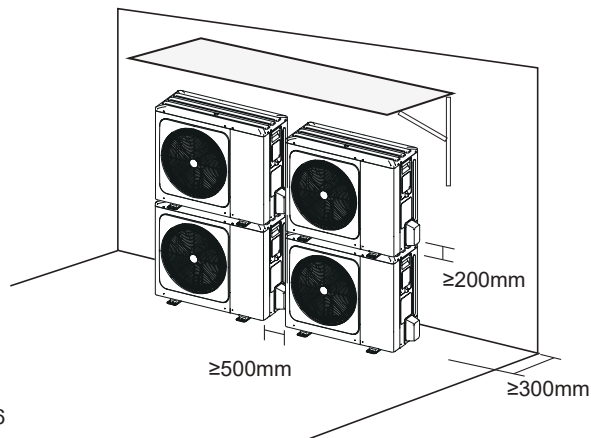

Fig: 6-6

Unidad	A(mm)
4~16kW	≥2000

NOTA

Es necesario instalar el conjunto de la tubería de conexión de salida del agua si una unidad está montada encima de otra para evitar que el el flujo de condensado pase al intercambiador de calor.

6.4.2 En el caso de instalación de múltiples filas

1) En el caso de instalar una unidad por fila.

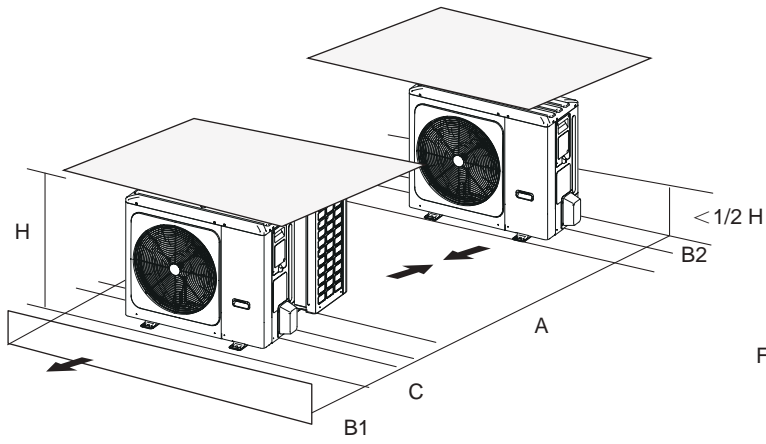

Fig: 6-7

Unidad	A(mm)	B1(mm)	B2(mm)	C(mm)
4~16kW	≥3000	≥2000	≥150	≥600

2) En el caso de instalar múltiples unidades en conexión lateral por fila.

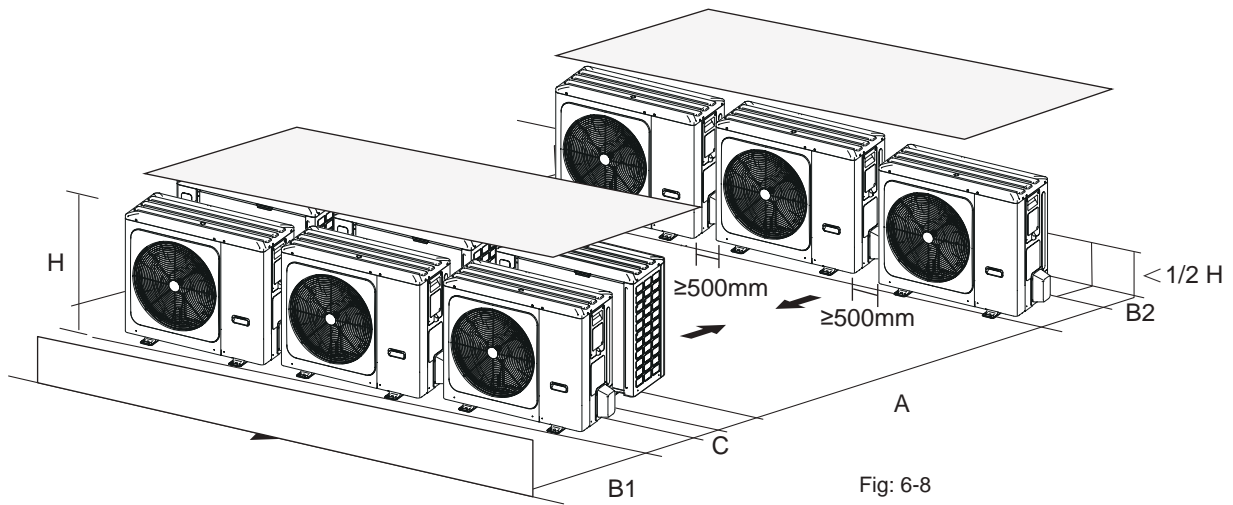

Fig: 6-8

Unidad	A(mm)	B1(mm)	B2(mm)	C(mm)
4~16kW	≥3000	≥2000	≥300	≥600

7 INSTALAR LAS TUBERÍAS DE CONEXIÓN

7.1 Tuberías de refrigerante

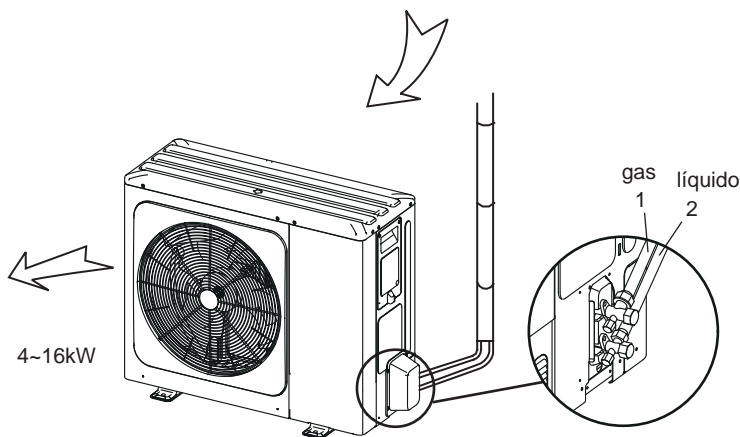

Fig.7-1

PRECAUCIÓN

- Preste atención para evitar el resto de los componentes cuando realice las conexiones de las tuberías.
- Para evitar que las tuberías de refrigerante se oxiden en el interior durante la soldadura, es necesario cargar nitrógeno o, de lo contrario, el óxido bloqueará el sistema de circulación.

7.2 Detección de fugas

Utilice agua jabonosa o un detector de fugas para comprobar si hay fugas o no en cada unión (Consulte la Fig.7-2).Nota:

A es la válvula de cierre del lado de alta presión

B es la válvula de cierre del lado de baja presión

C y D conectan la interfaz de tuberías de las unidades interior y exterior

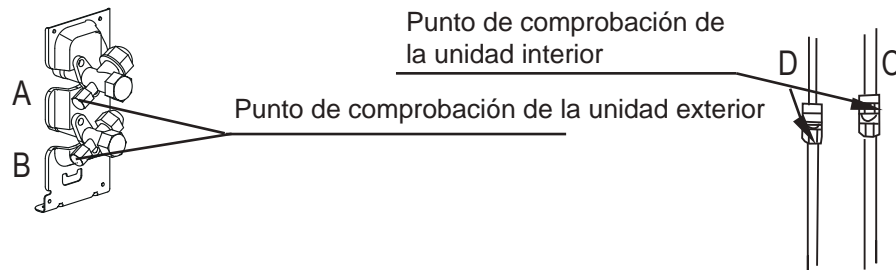

Fig.7-2

7.3 Aislamiento térmico

Para evitar la disipación de frío o de calor de la tubería de conexión al ambiente exterior durante el funcionamiento del equipo, adopte medidas de aislamiento eficaces para la tubería de gas y la tubería de líquido por separado.

- 1) Para la tubería del lado del gas se debe utilizar material aislante de espuma de celda cerrada, ignífugo de grado B1 y resistente a más de 120°C.
- 2) Cuando el diámetro externo de la tubería de cobre es $\leq \Phi 12,7\text{mm}$, el grosor de la capa aislante debe ser como mínimo de más de 15mm; Cuando el diámetro externo de la tubería de cobre es $\geq \Phi 15,9\text{mm}$, el grosor de la capa aislante debe ser al menos de más de 20mm.
- 3) Por favor, utilice los materiales termoaislantes que se adjuntan para realizar el aislamiento térmico sin que queden espacios entre las conexiones de los tubos de la unidad interior.

7.4 Método de conexión

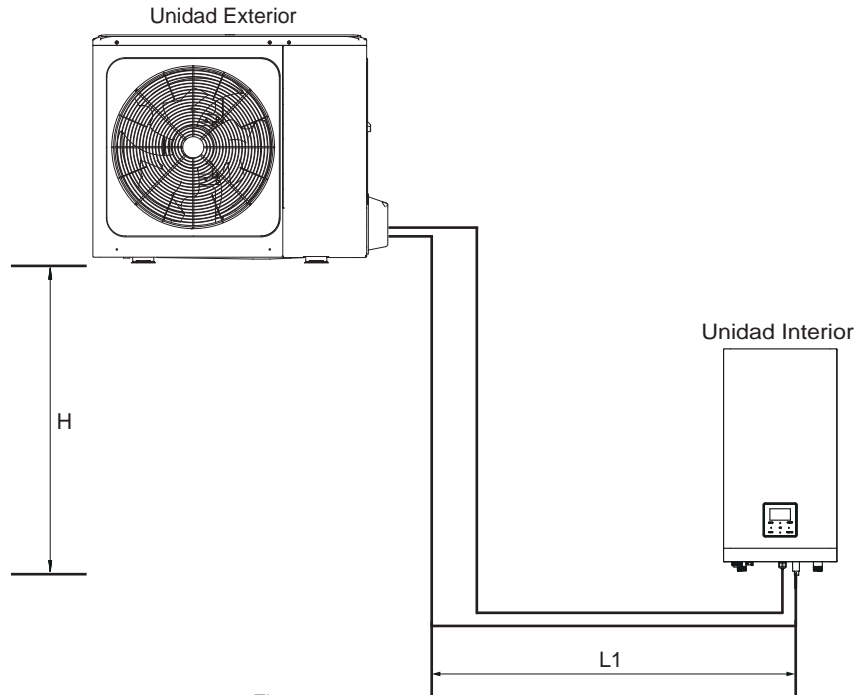

Figure 7-5

Modelos	4~16 kW
Longitud de tubería máxima (H+L1)	30m
Diferencia máxima en altura (H)	20m

1) Tamaño de las tuberías del lado de gas y del lado de líquido

MODELO	Refrigerante	Lado del gas/ lado del líquido
4/6kW	R32	Φ15,9/Φ6,35
8/10kW	R32	Φ15,9/Φ9,52
Monofásica de 12/14/16kW	R32	Φ15,9/Φ9,52
Trifásica de 12/14/16kW	R32	Φ15,9/Φ9,52

2) Método de conexión

	Lado del gas	Lado del líquido
Unidad exterior de 4~16kW	Ensanchamiento	Ensanchamiento
Unidad Interior	Ensanchamiento	Ensanchamiento

7.5 Eliminar la suciedad o el agua de las tuberías

- 1) Asegúrese de que no haya suciedad ni agua antes de conectar las tuberías a las unidades exterior e interior.
- 2) Purgue las tuberías con nitrógeno de alta presión, no utilice nunca el refrigerante de la unidad exterior.

7.6 Prueba de estanqueidad

Cargue con nitrógeno presurizado después de conectar las tuberías de la unidad interior/exterior para realizar las pruebas de estanqueidad.

PRECAUCIÓN

Se debe utilizar nitrógeno presurizado [4,3 MPa (44 kg/cm²) para R32] para realizar la prueba de estanqueidad.

Apriete las válvulas de alta/baja presión antes de cargar el nitrógeno presurizado.

Cargue el nitrógeno a presión desde el conector en las válvulas de presión.

En las pruebas de estanqueidad nunca se debe utilizar oxígeno, gas inflamable o gas venenoso.

7.7 Purga de aire con bomba de vacío

- 1) Utilice una bomba de vacío para realizar el vacío, nunca utilice gas refrigerante para expulsar el aire.
- 2) El vacío debe realizarse desde el lado del líquido.

7.8 Cantidad de refrigerante a añadir

Calcule el refrigerante a añadir de acuerdo con el diámetro y la longitud de la tubería del lado de líquido de la conexión de la unidad exterior/unidad interior.

Si la longitud de la tubería del lado de líquido es inferior a 15 metros, no es necesario añadir más refrigerante, de modo que para calcular el refrigerante a añadir, la longitud del tubo del lado de líquido debe ser inferior a 15m.

Refrigerante a añadir	Modelo	Longitud total de la tubería de líquido L(m)	
		≤ 15m	> 15m
Refrigerante adicional total	4/6kW	0g	(L-15)×20g
	8/10/12/14/16kW	0g	(L-15)×38g

8 CABLEADO DE LA UNIDAD EXTERIOR



ADVERTENCIA

Se debe incorporar en el cableado fijo un interruptor principal u otro medio de desconexión que tenga una separación de contacto en todos los polos, de acuerdo con las leyes y normativas locales pertinentes. Apague la fuente de alimentación antes de realizar cualquier conexión. Utilice únicamente cables de cobre. No comprima nunca los cables agrupados y cerciórese de que no entren en contacto con las tuberías y los bordes afilados. Asegúrese de que no se aplique presión externa a los conectores de los terminales. Todos los cables y componentes sobre el terreno deben ser instalados por un electricista autorizado y deben cumplir con las leyes y normativas locales pertinentes.

El cableado de campo debe realizarse de acuerdo con el diagrama del cableado suministrado con la unidad y las instrucciones que se indican a continuación.

Asegúrese de utilizar un suministro eléctrico específico. Nunca utilice un circuito eléctrico compartido con otro aparato.

Asegúrese de establecer una conexión a tierra. No conecte la unidad a la toma de tierra de una tubería de servicio público, a un protector contra sobretensiones ni a la toma de tierra del teléfono. Una conexión a tierra inadecuada puede causar descargas eléctricas.

Asegúrese de instalar un interruptor de circuito para fallos de puesta a tierra (30 mA). De no hacerlo, podría provocar una descarga eléctrica.

Asegúrese de instalar los fusibles o disyuntores necesarios.

8.1 Precauciones sobre los trabajos de cableado eléctrico

- Fije los cables de forma que no entren en contacto con las tuberías (especialmente en el lado de alta presión).
- Asegure el cableado eléctrico con bridas como se muestra en la figura para que no entre en contacto con las tuberías, especialmente en el lado de alta presión.
- Cerciórese de que no se aplique presión externa a los conectores de los terminales.
- Al instalar el interruptor del circuito de fallo a tierra, asegúrese de que sea compatible con el Inverter (resistente a las interferencias eléctricas de alta frecuencia) para evitar la apertura innecesaria del interruptor del circuito para fallos de conexión a tierra.



NOTA

El interruptor del circuito para fallos de conexión a tierra debe ser un tipo de disyuntor de alta velocidad de 30 mA (<math><0,1\text{ s}</math>).

- Esta unidad está equipada con un Inverter. La instalación de un condensador de avance de fase no solo reducirá el efecto de mejora del factor de potencia, sino que también puede causar un calentamiento anormal del condensador debido a las ondas de alta frecuencia. Nunca instale un condensador de avance de fase, ya que podría provocar un accidente.

8.2 Precauciones sobre el cableado del suministro eléctrico

- Utilice un terminal redondo de crimpado para la conexión a la placa de terminales del suministro eléctrico. En caso de que no pueda utilizarse por razones inevitables, asegúrese de seguir las instrucciones siguientes.
- No conecte cables de diferentes calibres al mismo terminal del suministro eléctrico. (Las conexiones sueltas pueden causar sobrecalentamiento).
- Cuando conecte cables del mismo calibre, hágalo de acuerdo con la siguiente figura.

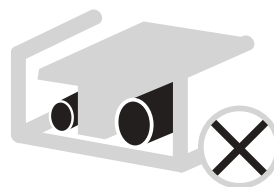
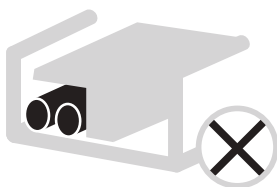
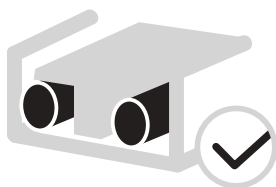

- Utilice un destornillador apropiado para apretar los tornillos de los terminales. Los destornilladores pequeños pueden dañar la cabeza del tornillo e impedir un apriete adecuado.
- Un apriete excesivo de los tornillos de los terminales puede dañar los tornillos.
- Conecte un interruptor de circuito de fallo a tierra y un fusible a la línea del suministro eléctrico.
- En el cableado, asegúrese de que se utilizan los cables prescritos, se realicen conexiones completas y se fijen los cables de manera que los terminales no se vean afectados por ninguna fuerza externa.

8.3 Requisitos del dispositivo de seguridad

1. Seleccione los diámetros del cable (valor mínimo) individualmente para cada unidad en base a la tabla 8 -1 y la tabla 8 -2, en donde la corriente nominal en la tabla 9 -1 es el MCA en la tabla 9 -2. En caso de que el MCA exceda los 63A, la sección del cable debe seleccionarse de acuerdo con la normativa nacional sobre el cableado.
2. Seleccione un disyuntor que tenga una separación de contacto en todos los polos no inferior a 3mm, proporcionando una desconexión completa, donde MFA se utiliza para seleccionar los disyuntores de corriente y los disyuntores de corriente residual:

Tabla 8-1

Corriente nominal del dispositivo: (A)	Área de sección transversal nominal (mm ²)	
	Cables flexibles	Cable para cableado fijo
≤3	0,5 y 0,75	1 y 2,5
> 3 y ≤ 6	0,75 y 1	1 y 2,5
> 6 y ≤ 10	1 y 1,5	1 y 2,5
> 10 y ≤ 16	1,5 y 2,5	1,5 y 4
> 16 y ≤ 25	2,5 y 4	2,5 y 6
> 25 y ≤ 32	4 y 6	4 y 10
> 32 y ≤ 50	6 y 10	6 y 16
> 50 y ≤ 63	10 y 16	10 y 25

Table 8-2

Sistema	Unidad exterior				Corriente de alimentación			Compresor		OFM	
	Voltaje (V)	Hz	Mín. (V)	Máx. (V)	MCA (A)	TOCA (A)	MFA (A)	MSC (A)	RLA (A)	KW	FLA (A)
4kW	220-240	50	198	264	12	18	25	-	11,50	0,10	0,50
6kW	220-240	50	198	264	14	18	25	-	13,50	0,10	0,50
8kW	220-240	50	198	264	16	19	25	-	14,50	0,17	1,50
10kW	220-240	50	198	264	17	19	25	-	15,50	0,17	1,50
12kW	220-240	50	198	264	25	30	35	-	23,50	0,17	1,50
14kW	220-240	50	198	264	26	30	35	-	24,50	0,17	1,50
16kW	220-240	50	198	264	27	30	35	-	25,50	0,17	1,50
12kW 3-PH	380-415	50	342	456	10	14	16	-	9,15	0,17	1,50
14kW 3-PH	380-415	50	342	456	11	14	16	-	10,15	0,17	1,50
16kW 3-PH	380-415	50	342	456	12	14	16	-	11,15	0,17	1,50

NOTA

MCA: Amperaje máx. del circuito. (A)

TOCA: Amperaje total de sobreintensidad. (A)

MFA: Amperaje máx del fusible. (A)

MSC: Corriente de arranque máxima. (A)

FLA: en condiciones nominales de prueba de refrigeración o calefacción, los amperios de entrada del compresor en donde se puede operar a Hz de carga máxima nominal. (A);

kW: Potencia nominal del motor

FLA: Amperios a plena carga. (A)

8.4 Retirar la cubierta de la caja de interruptores

Unidad	4kW	6kW	8kW	10kW	12kW	14kW	16kW	12kW 3-PH	14kW 3-PH	16kW 3-PH
Protección máxima contra sobrecorriente (MOP)(A)	18	18	19	19	30	30	30	14	14	14
Sección del cableado(mm ²)	4,0	4,0	4,0	4,0	6,0	6,0	6,0	2,5	2,5	2,5

- Los valores Indicados son valores máximos (consulte los datos eléctricos para conocer los valores exactos).

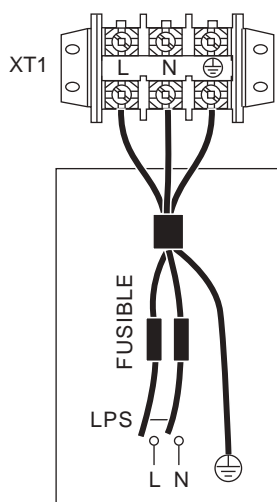

SUMINISTRO ELÉCTRICO DE LA UNIDAD EXTERIOR Monofásica

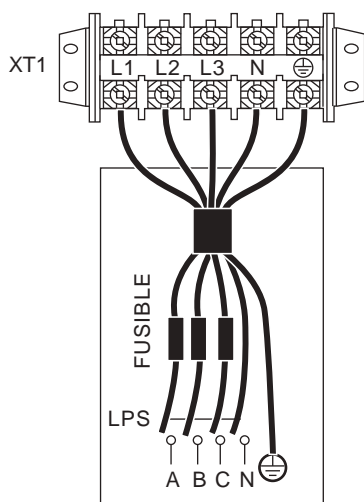

SUMINISTRO ELÉCTRICO DE LA UNIDAD EXTERIOR Trifásica

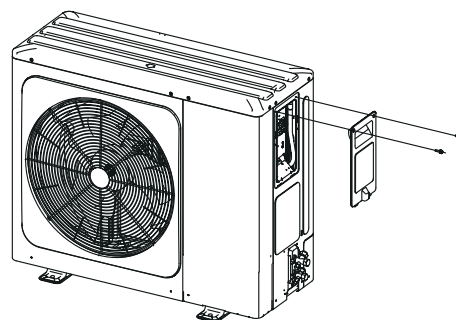

NOTA

El interruptor del circuito de fallo de conexión a tierra debe ser un tipo de disyuntor de alta velocidad de 30 mA (<0,1 s).
 Utilice un cable blindado de 3 núcleos.

8.5 Finalizar la instalación de la unidad exterior

Aíse y fije la tubería de refrigerante y el cable de interconexión de la siguiente manera:

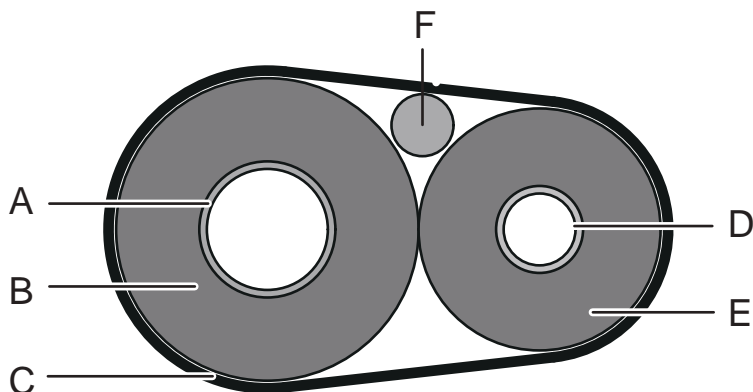

A	Tubería de gas
B	Aislamiento de la tubería de gas
C	Tipo de acabado
D	Tubería de líquido
E	Aislamiento de la tubería de líquido
F	Cable de interconexión

9 DESCRIPCIÓN GENERAL DE LA UNIDAD

9.1 Desmontaje de la unidad

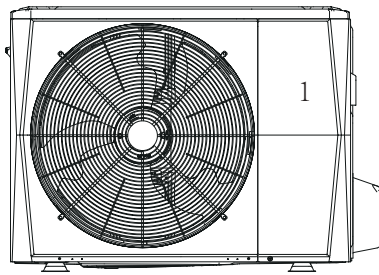

4/6kW

Puerta 1 Para acceder al compresor y a los componentes eléctricos

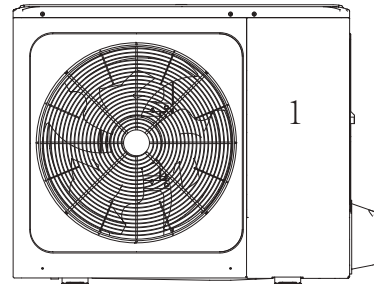

8/10/12/14/16kW

Puerta 1 Para acceder al compresor y a los componentes eléctricos



ADVERTENCIA

- Desconecte todo el suministro eléctrico, es decir, el suministro eléctrico de la unidad y del calentador de respaldo, así como el suministro eléctrico del depósito de agua caliente sanitaria (si procede), antes de retirar las puertas 1.
- Las piezas del interior de la unidad pueden estar calientes.

9.2 Caja de control electrónico

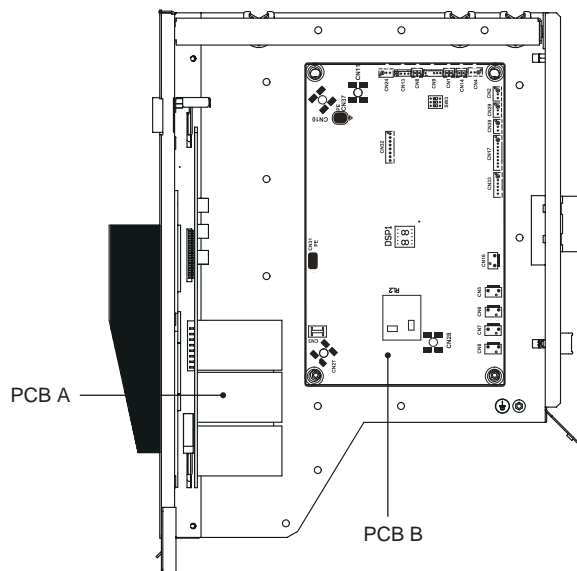
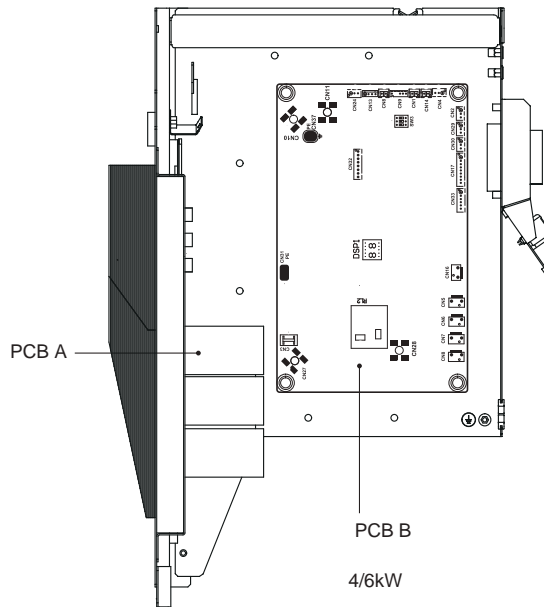

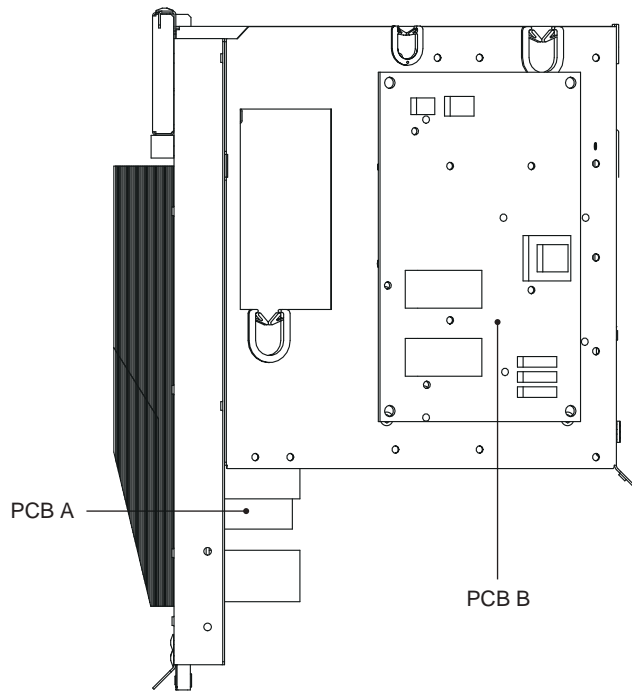

Monofásica de 12/14/16kW

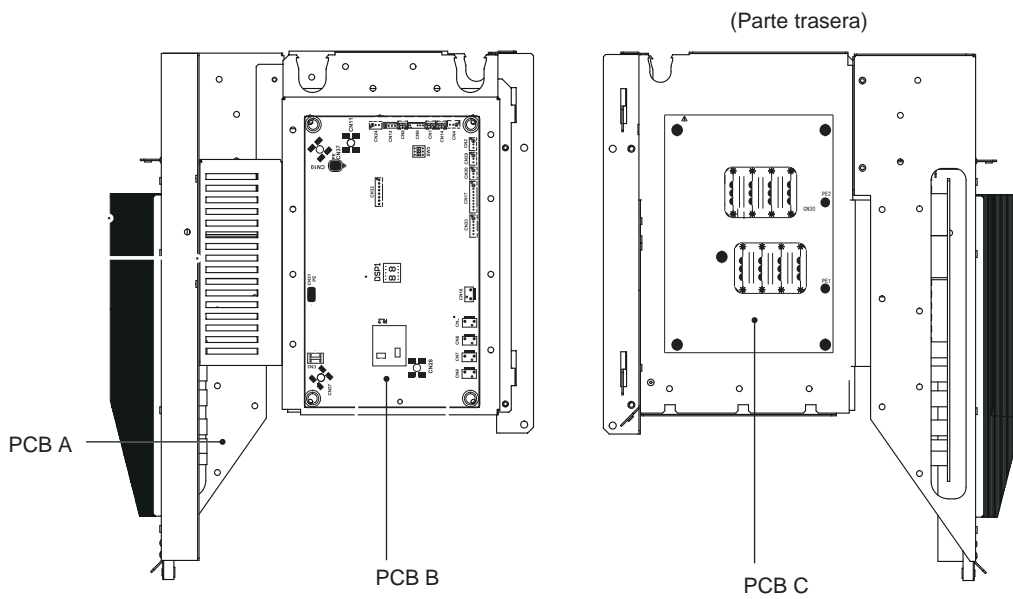

Trifásica de 12/14/16kW

NOTA

La imagen es solo para referencia, consulte el producto real.

9.3 Unidades monofásicas de 4~16kW

1) PCB A, 4-10kw, módulo Inverter

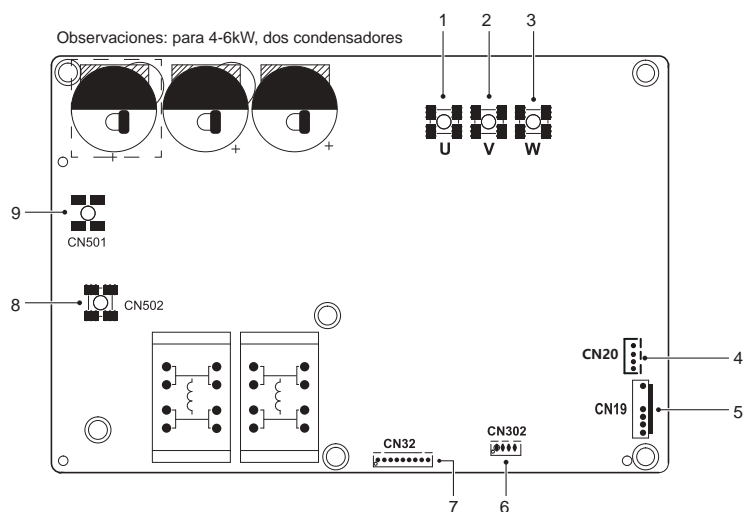

Codificación	Unidad principal	Codificación	Unidad principal
1	Puerto de conexión del compresor U	6	Reservado(CN302)
2	Puerto de conexión del compresor V	7	Puerto para comunicación con la PCB B (CN32)
3	Puerto de conexión del compresor W	8	Puerto de entrada N para el puente rectificador(CN502)
4	Puerto de salida para +12V/9V (CN20)	9	Puerto de entrada L para el puente rectificador(CN501)
5	Puerto para el ventilador (CN19)	/	/

2) PCB A, 12-16kW, módulo Inverter

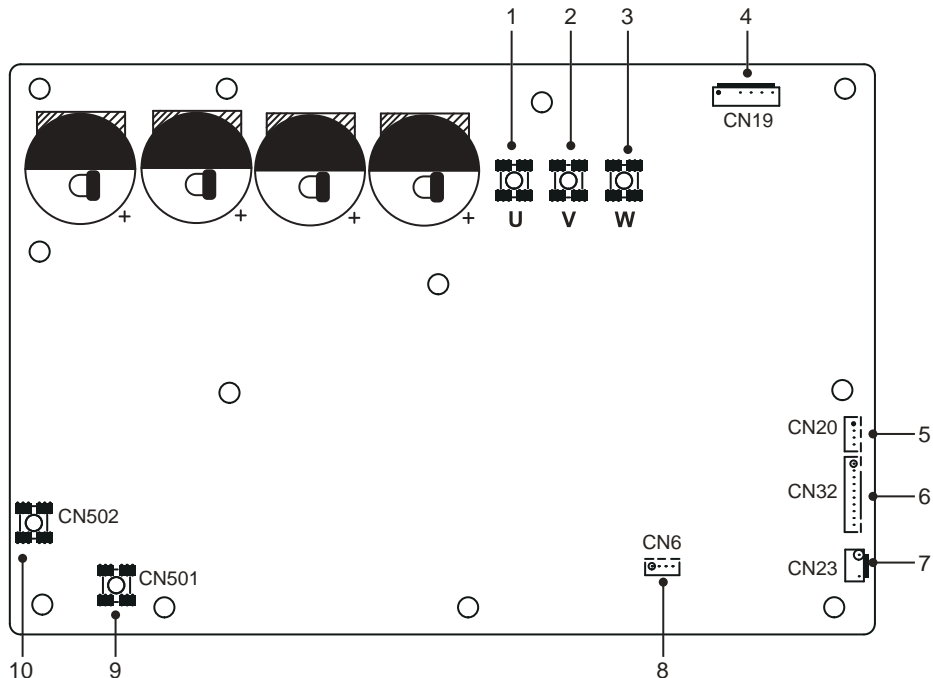

Codificación	Unidad principal	Codificación	Unidad principal
1	Puerto de conexión del compresor U	6	Puerto para comunicación con la PCB B (CN32)
2	Puerto de conexión del compresor V	7	Puerto para el presostato de alta presión (CN23)
3	Puerto de conexión del compresor W	8	Reservado (CN6)
4	Puerto para el ventilador (CN19)	9	Puerto de entrada L para el puente rectificador (CN501)
5	Puerto de salida para +12V/9V (CN20)	10	Puerto de entrada N para el puente rectificador (CN502)

3) PCB B, 4-16kW, Placa de control principal

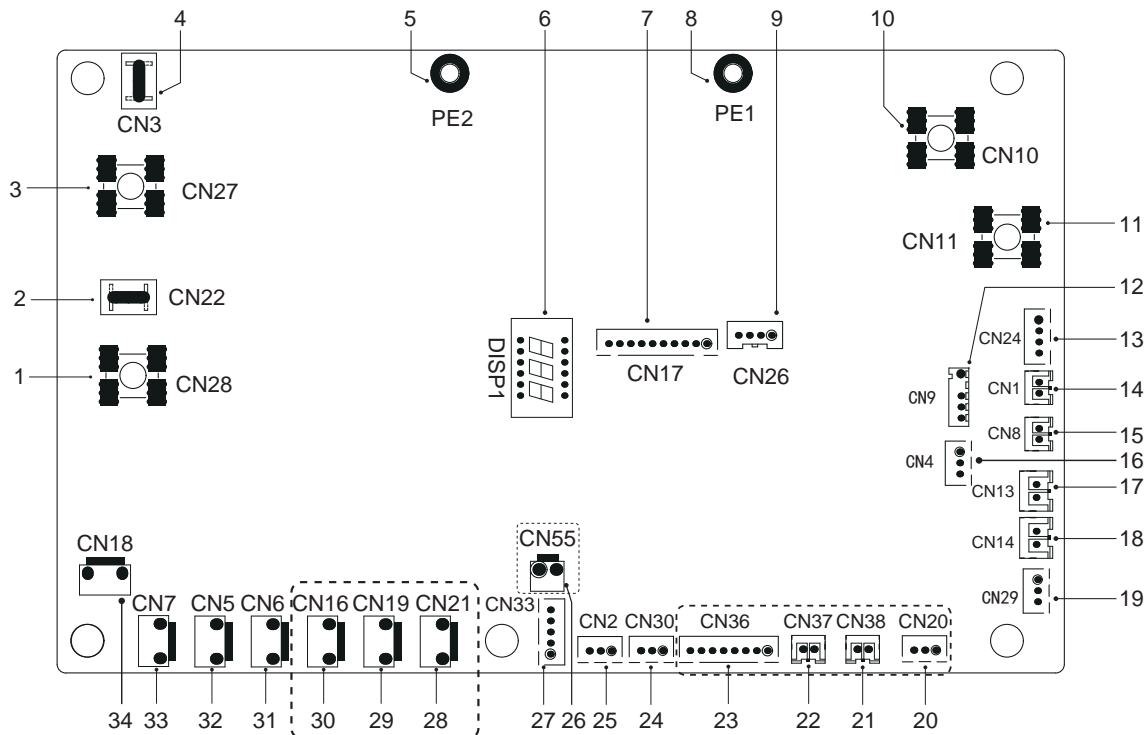

Codificación	Unidad principal	Codificación	Unidad principal
1	Puerto de salida L para la PCB A (CN28)	18	Puerto para el presostato de baja presión (CN14)
2	Reservado (CN22)	19	Puerto para comunicación con la placa de control hidro-box (CN29)
3	Puerto de salida N para la PCB A (CN27)	20	Reservado (CN20)
4	Reservado (CN3)	21	Reservado (CN38)
5	Puerto para el cable de tierra (PE2)	22	Reservado (CN37)
6	Pantalla digital (DSP1)	23	Reservado (CN36)
7	Puerto para comunicación con la PCB A (CN17)	24	Puerto para comunicación (reservado, CN30)
8	Puerto para el cable de tierra (PE1)	25	Puerto para comunicación (reservado, CN2)
9	Reservado (CN26)	26	Reservado (CN55)
10	Puerto de entrada para el cable neutro (CN10)	27	Puerto para la válvula de expansión eléctrica (CN33)
11	Puerto de entrada para el cable con corriente (CN11)	28	Reservado (CN21)
12	Puerto para sensor de temperatura ambiente exterior y el sensor de temperatura del condensador (CN9)	29	Reservado (CN19)
13	Puerto de entrada para +12V/9V (CN24)	30	Puerto para cinta calefactora eléctrica del chasis (CN16) (opcional)
14	Puerto para el sensor de temp. de succión (CN1)	31	Puerto para la válvula de 4 vías (CN6)
15	Puerto para el sensor de temp. de descarga (CN8)	32	Puerto para válvula SV6 (CN5)
16	Puerto para el sensor de presión (CN4)	33	Puerto para la cinta calefactora eléctrica del compresor 1 (CN7)
17	Puerto para el presostato de alta presión (CN13)	34	Puerto para la cinta calefactora eléctrica del compresor 2 (CN18)

9.4 Unidades trifásicas de 12~16kW

1) PCB A, Módulo Inverter

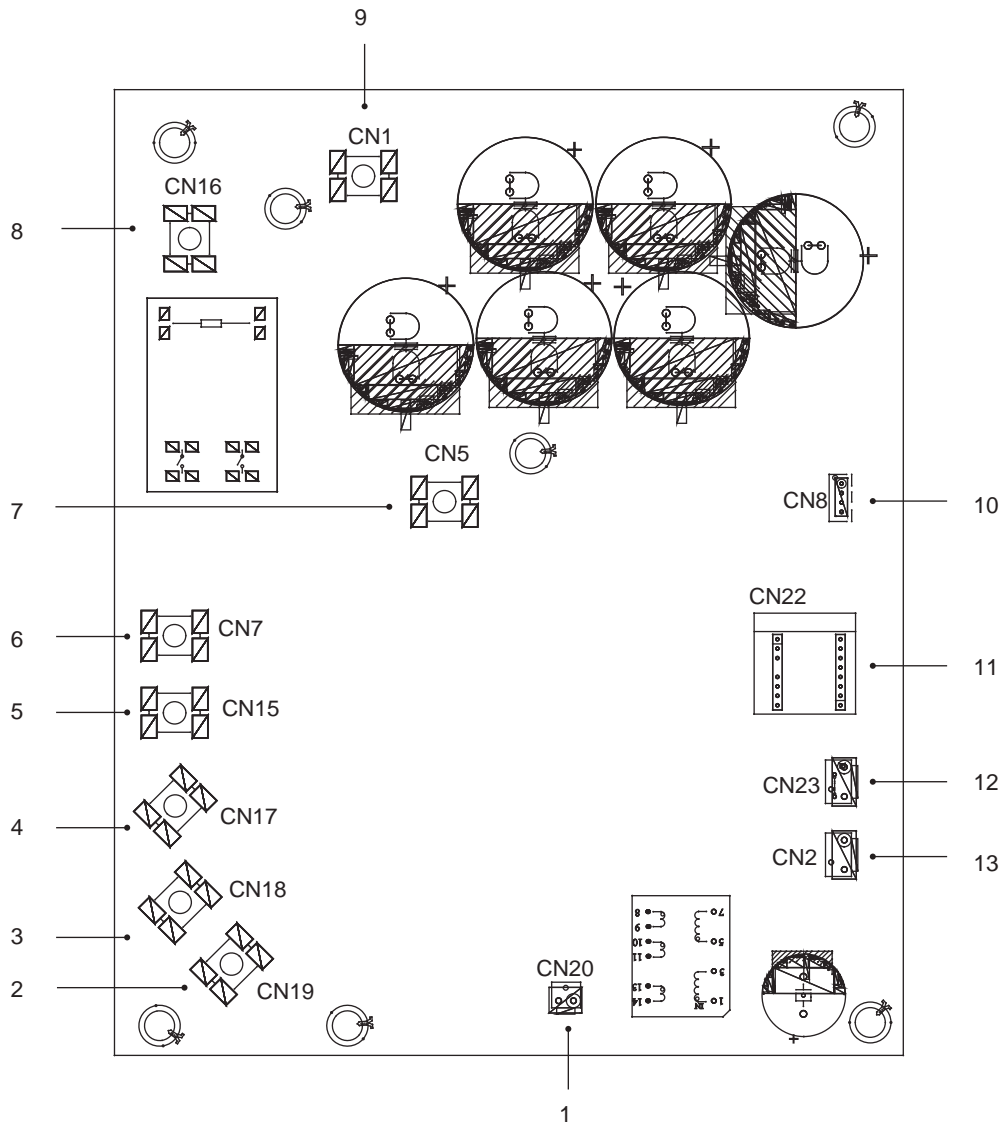

Codificación	Unidad principal	Codificación	Unidad principal
1	Puerto de salida para +15V (CN20)	9	Puerto de entrada P_in para módulo IPM (CN1)
2	Puerto de conexión del compresor W(CN19)	10	Puerto para comunicación con la PCB B (CN8)
3	Puerto de conexión del compresor V(CN18)	11	Placa PED (CN22)
4	Puerto de conexión del compresor U(CN17)	12	Puerto para el presostato de alta presión (CN23)
5	Puerto de entrada de energía L3 (CN15)	13	Puerto para comunicación con la PCB C (CN2)
6	Puerto de entrada de energía L2 (CN7)		
7	Puerto de entrada P_out para módulo IPM (CN5)		
8	Puerto de entrada de energía L1 (CN16)		

2) PCB B, Placa de control principal

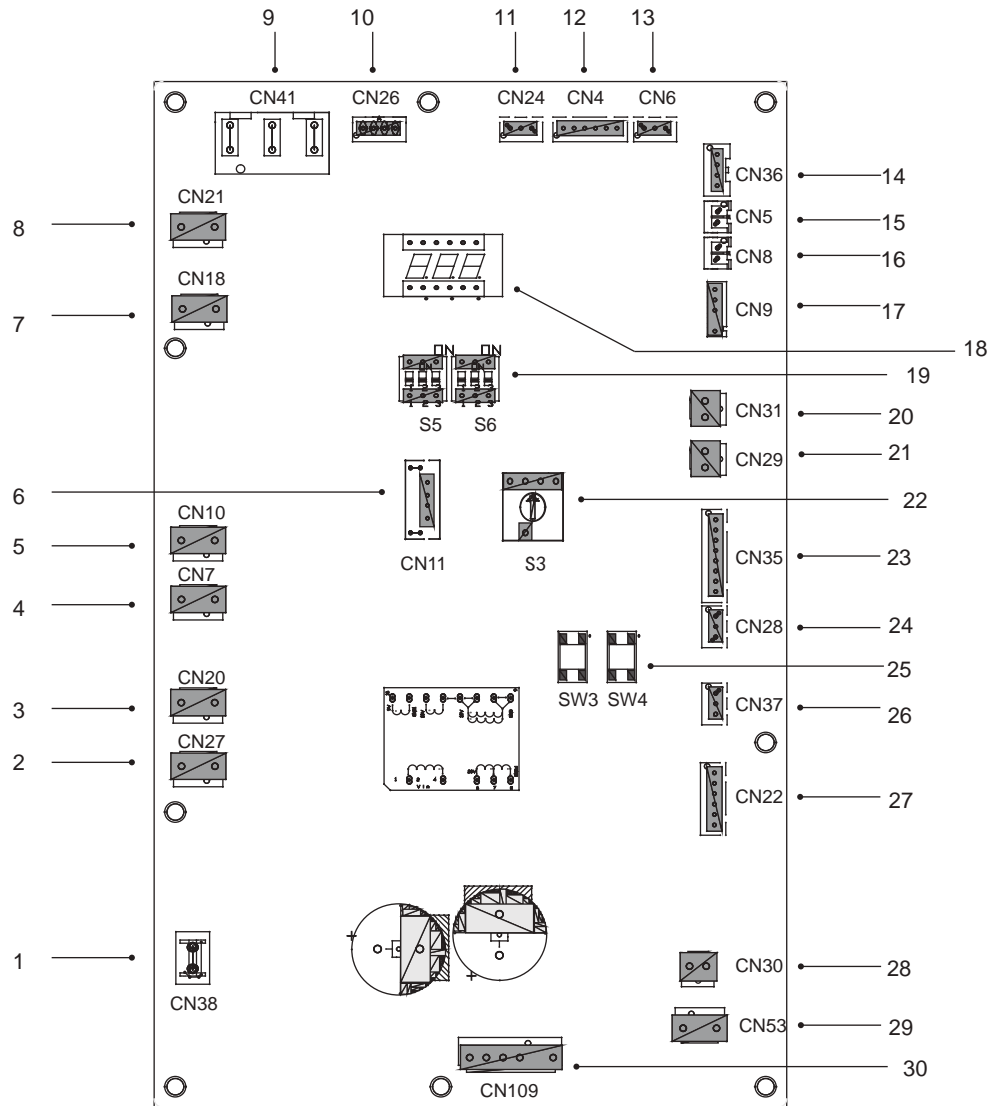

Codificación	Unidad principal	Codificación	Unidad principal
1	Puerto para el cable de tierra (CN38)	16	Puerto para el sensor de temperatura Tp (CN8)
2	Puerto para la válvula de 2 vías 6 (CN27)	17	Puerto para el sensor de temperatura ambiente exterior y el sensor de temperatura del condensador (CN9)
3	Puerto para la válvula de 2 vías 5 (CN20)	18	Pantalla digital (DSP1)
4	Puerto para cinta calefactora eléctrica 2 (CN7)	19	Interruptor DIP (S5, S6)
5	Puerto para cinta calefactora eléctrica 1 (CN10)	20	Puerto para presostato de baja presión (CN31)
6	Reservado (CN11)	21	Puerto para presostato de alta presión y comprobación rápida (CN29)
7	Puerto para la válvula de 4 vías (CN18)	22	Interruptor DIP rotativo (S3)
8	Reservado (CN21)	23	Puerto para sensores de temp. (TW_out, TW_in, T1, T2, T2B) (CN35) (Reservado)
9	Puerto de suministro eléctrico para la PCB C (CN41)	24	Puerto para comunicación XYE (CN28)
10	Puerto para comunicación con el medidor de potencia (CN26)	25	Llave para forzar refrigeración&comprobación (S3, S4)
11	Puerto para comunicación con la placa de control hidro-box (CN24)	26	Puerto para comunicación H1H2E (CN37)
12	Puerto para comunicación con la PCB C (CN4)	27	Puerto para la válvula de expansión eléctrica (CN22)
13	Puerto para el sensor de presión (CN6)	28	Puerto para el suministro eléctrico de 15 V CC del ventilador (CN30)
14	Puerto para comunicación con la PCB A (CN36)	29	Puerto para el suministro eléctrico de 310 VCC del ventilador (CN53)
15	Puerto para el sensor de temperatura Th (CN5)	30	Puerto para el ventilador (CN109)

3) PCB C, Placa de filtro

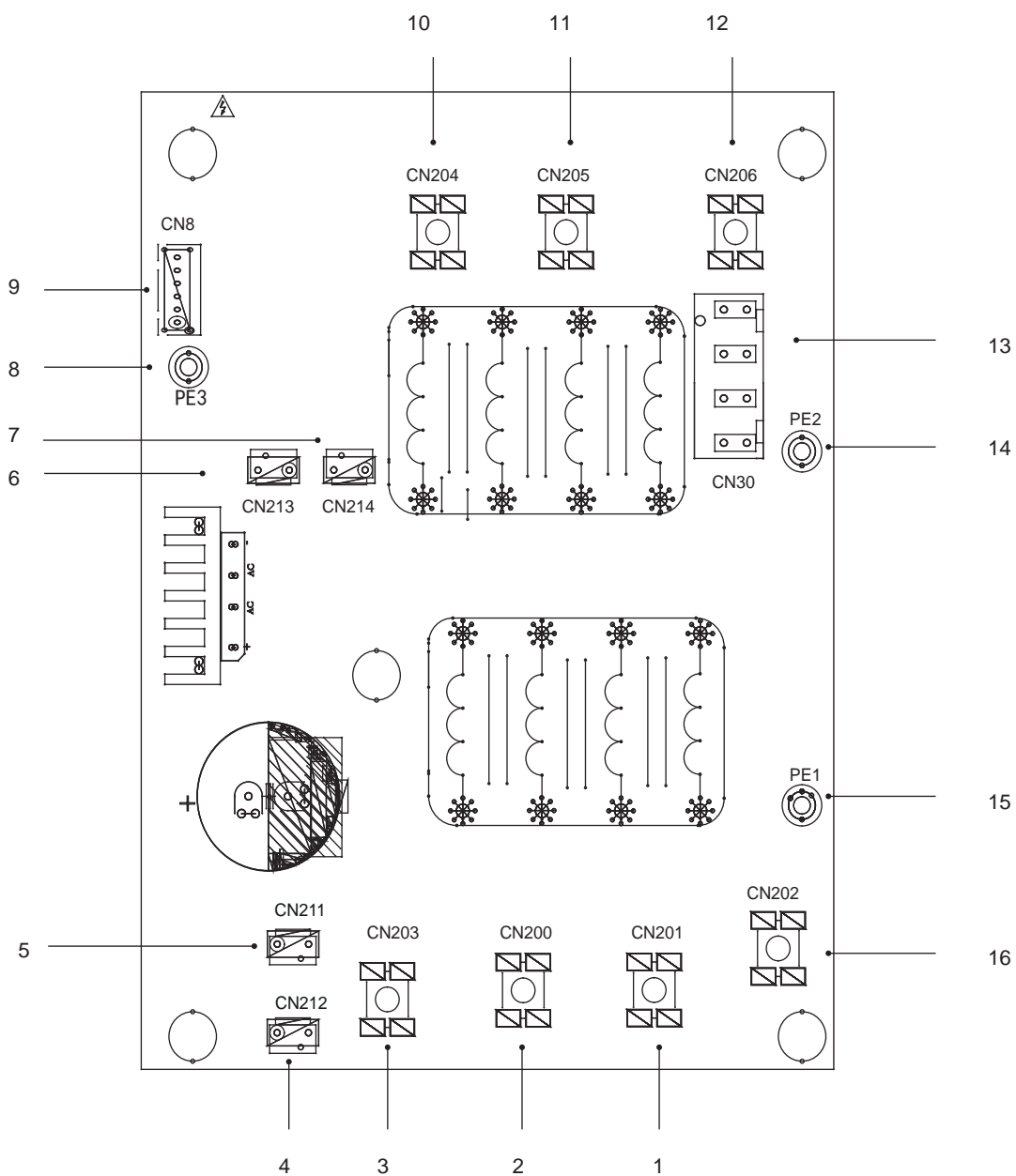

PCB C Trifásica de 12/14/16kW

Codificación	Unidad principal	Codificación	Unidad principal
1	Suministro eléctrico L2(CN201)	10	Filtro de alimentación L3(L3')
2	Suministro eléctrico L3(CN200)	11	Filtro de alimentación L2(L2')
3	Suministro eléctrico N(CN203)	12	Filtro de alimentación L1(L1')
4	Puerto de suministro eléctrico de 310VCC (CN212)	13	Puerto de suministro eléctrico para la placa de control principal (CN30)
5	Reservado (CN211)	14	Puerto para el cable de tierra (PE2)
6	Puerto para el reactor del ventilador(CN213)	15	Puerto para el cable de tierra (PE1)
7	Puerto de suministro eléctrico para el módulo Inverter (CN214)	16	Suministro eléctrico L1(L1)
8	Cable de tierra (PE3)		
9	Puerto para comunicación con la PCB B (CN8)		

10 PRUEBA DE FUNCIONAMIENTO

Opere de acuerdo con los "Puntos clave para la prueba de funcionamiento" que se indican en la cubierta de la caja de control eléctrico.

PRECAUCIÓN

- La prueba de funcionamiento no puede iniciarse hasta que la unidad exterior se haya conectado a la alimentación durante 12 horas.
- La prueba de funcionamiento no puede iniciarse hasta que se haya confirmado que todas las válvulas están abiertas.
- Nunca realice el funcionamiento forzado. (O el protector dejará de funcionar y se producirán situaciones de peligro.)

11 PRECAUCIONES SOBRE LAS FUGAS DE REFRIGERANTE

Cuando la carga de refrigerante en el equipo es superior a 1,842 kg, se deben cumplir los requisitos siguientes.

- Requisitos para los límites de carga en zonas no ventiladas:

La carga máxima de refrigerante en el equipo deberá establecerse de conformidad con las siguientes indicaciones:

$$m_{\text{máx}} = 2,5 \times (\text{LFL})^{5/4} \times 1,8 \times (A)^{1/2}$$

O la superficie de suelo mínima requerida, Área. mín., para instalar un equipo con carga de refrigerante m_c deberá establecerse de acuerdo con las siguientes indicaciones:

$$A_{\text{mín.}} = (m_c / (2,5 \times (\text{LFL})^{5/4} \times 1,8))^2$$

Donde

$m_{\text{máx.}}$ es la carga máxima permitida en una estancia, en kg

A es el área de la estancia, en m^2 .

$A_{\text{mín.}}$ es el área mínima requerida de la estancia, en m^2 .

m_c es la carga de refrigerante en el equipo, en kg

LFL es el límite inferior de inflamabilidad en kg/m^3 , el valor es 0,306 para el refrigerante R32

- Instale un ventilador mecánico para reducir el espesor del refrigerante por debajo del nivel crítico. (Ventile la sala con regularidad).
- Instale una alarma de fugas para el ventilador mecánico si no puede ventilar regularmente.

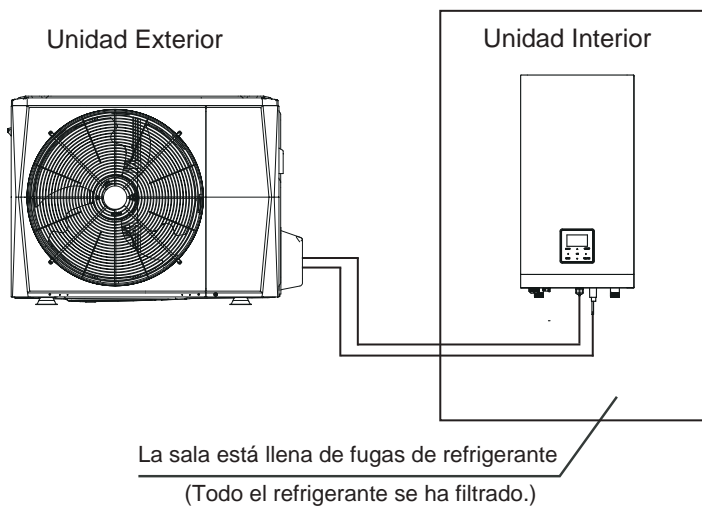

4/6kW

Fig.11-1

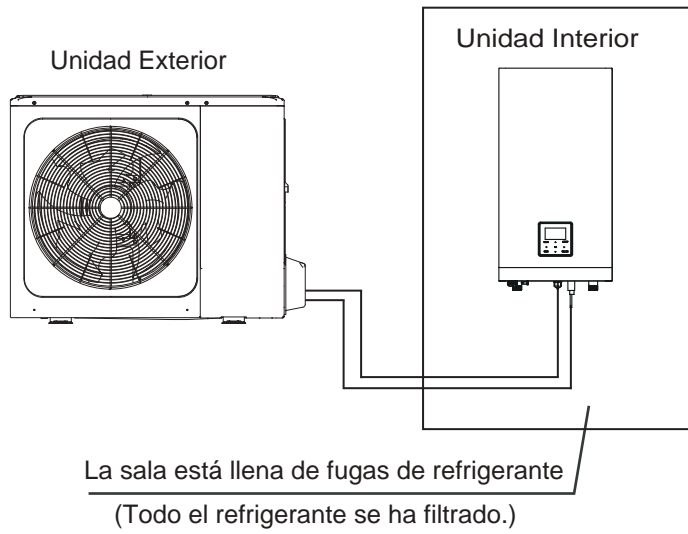

8/10/12/14/16 kW

Fig.11-2

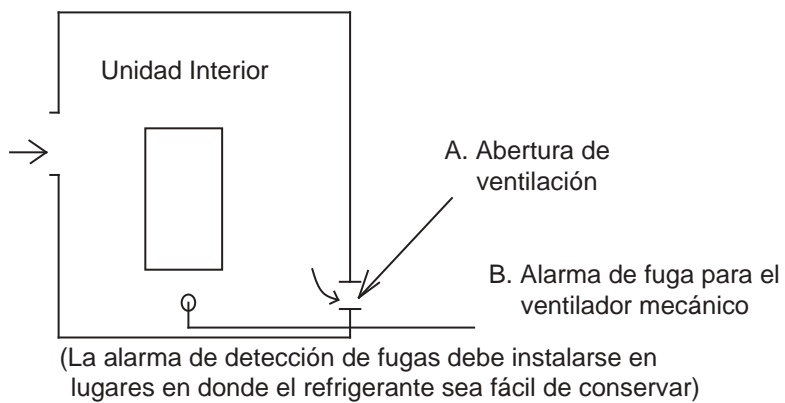

Fig.11-3

12 ENTREGA AL CLIENTE

El Manual del propietario de la unidad interior y el Manual del propietario de la unidad exterior deben entregarse al cliente. Explique los contenidos del Manual del propietario a los clientes de manera detallada.



ADVERTENCIA

- **Solicite a su distribuidor la instalación de la bomba de calor.**

Una instalación inadecuada realizada por usted mismo puede provocar fugas de agua, descargas eléctricas e incendios.

- **Solicite a su distribuidor la realización de mejoras, las reparaciones y el mantenimiento.**

Una mejora, reparación o mantenimiento incompletos pueden provocar fugas de agua, descargas eléctricas e incendios.

- **Para evitar descargas eléctricas, incendios o lesiones, o si detecta alguna anomalía como olor a quemado, apague la fuente de alimentación y llame a su distribuidor para obtener instrucciones.**

- **Nunca permita que la unidad interior o el mando a distancia se mojen.**

Puede provocar una descarga eléctrica o un incendio.

- **No pulse los botones del mando a distancia con un objeto duro y puntiagudo.**

Podría dañar el mando a distancia.

- **Cuando se funda un fusible, nunca lo sustituya por otro de corriente nominal incorrecta ni por otros cables.**

El uso de alambres o cables de cobre puede hacer que la unidad deje de funcionar o provocar un incendio.

- **No es bueno para su salud exponer su cuerpo al flujo de aire durante mucho tiempo.**

- **No introduzca los dedos, varillas u otros objetos en la entrada o la salida del aire.**

Cuando el ventilador gira a alta velocidad, puede causar lesiones.

- **No utilice nunca un aerosol inflamable, como spray para el cabello, lacas o pinturas cerca de la unidad.**

Puede provocar un incendio.

- **Nunca introduzca ningún objeto en la entrada o la salida del aire.**

Los objetos que tocan el ventilador a alta velocidad pueden ser peligrosos.

- **No deseche este producto como residuo municipal no clasificado. Es preciso que se recojan estos residuos por separado para recibir un tratamiento especial.**

No deseche los aparatos eléctricos como residuos municipales no clasificados, utilice instalaciones de recogida específicas. Póngase en contacto con las autoridades locales para obtener información sobre los sistemas de conexión disponibles.



- **Si los aparatos eléctricos se desechan en vertederos o depósitos de basura, las sustancias peligrosas pueden filtrarse al subsuelo y entrar en la cadena alimentaria, perjudicando su salud y bienestar.**

- **Para evitar fugas de refrigerante, póngase en contacto con su distribuidor.**

Cuando el sistema se instala y funciona en una sala pequeña, es necesario mantener la concentración de refrigerante, en caso de escape, por debajo del límite. De lo contrario, el oxígeno en la sala puede verse afectado, lo que puede provocar un accidente grave.

- **El refrigerante en la bomba de calor es seguro y, por lo general, no tiene fugas.**

Si hay fugas de refrigerante en la sala y entra en contacto con la llama de un quemador, un calentador o una cocina, se pueden producir gases nocivos.

- **Apague cualquier dispositivo de calefacción con combustible, ventile la sala, y póngase en contacto con el distribuidor donde adquirió la unidad.**

No utilice la bomba de calor hasta que una persona de mantenimiento confirme que se ha reparado la sección en la que se han producido fugas de refrigerante.



PRECAUCIÓN

- **No utilice la bomba de calor para otros fines.**

Para evitar el deterioro de la calidad, no utilice la unidad para enfriar instrumentos de precisión, alimentos, plantas, animales u obras de arte.

- **Antes de llevar a cabo la limpieza, asegúrese de detener el funcionamiento, apague el interruptor o desconecte el cable de alimentación.**

De lo contrario, podría producirse una descarga eléctrica y lesiones.

- **Para evitar descargas eléctricas o incendios, asegúrese de que esté instalado un detector de fugas a tierra. Asegúrese de que la bomba de calor esté conectada a tierra.**

Para evitar descargas eléctricas, asegúrese de que la unidad está conectada a tierra y de que el cable de tierra no está conectado a las tuberías de gas o de agua, al pararrayos o al cable de tierra del teléfono.

- **Para evitar lesiones, no retire la protección del ventilador de la unidad exterior.**

- **No utilice la bomba de calor con las manos mojadas.**

Podría producirse una descarga eléctrica.

- **No toque las aletas del intercambiador de calor.**

Estas aletas son afiladas y podría cortarse.

- **No coloque debajo de la unidad objetos que puedan dañarse por la humedad.**

Se puede formar condensación si la humedad es superior al 80%, si la salida de desagüe está bloqueada o si el filtro está contaminado.

- **Después de un uso prolongado, compruebe que el soporte de la unidad y los accesorios no estén dañados.**

Si están dañados, la unidad podría caerse y ocasionar lesiones.

- **Para evitar la falta de oxígeno, ventile la sala suficientemente si se utilizan equipos con quemadores junto con la bomba de calor.**

- **Coloque la manguera de desagüe de manera que garantice un drenaje fluido.**

Un drenaje incompleto puede causar humedades en el edificio, los muebles, etc.

- **Nunca toque las partes internas del controlador.**

No retire el panel frontal. Es peligroso tocar algunas piezas interiores, y se pueden producir problemas en el equipo.

- **No realice nunca tareas de mantenimiento usted mismo.**

Póngase en contacto con su distribuidor local para que lleve a cabo los trabajos de mantenimiento.

- **Nunca exponga a niños pequeños, plantas o animales directamente al flujo de aire.**
Puede ocasionar efectos adversos en los niños pequeños, los animales y las plantas.
- **No permita que los niños se suban en la unidad exterior ni coloquen objetos sobre ella.**
La caída o el volteo puede ocasionar lesiones.
- **No haga funcionar la bomba de calor cuando se realice una fumigación en la sala, tipo insecticida.**
Si esto no se cumple los productos químicos pueden depositarse dentro de la unidad, lo que podría suponer un peligro para la salud de las personas alérgicas a los productos químicos.
- **No coloque aparatos que produzcan fuego en lugares expuestos al flujo de aire procedente de la unidad o debajo de ella.**
Puede causar una combustión incompleta o la deformación de la unidad debido al calor.
- **No instale la bomba de calor en un lugar donde el gas inflamable pueda filtrarse.**
Si el gas inflamable se filtra y permanece alrededor de la bomba de calor, puede producirse un incendio.
- **El aparato no está diseñado para que lo utilicen niños pequeños o personas incapacitadas sin supervisión.**
- **Se debe vigilar a los niños para garantizar que no jueguen con el aparato**
- **Las persianas de la unidad exterior deben limpiarse periódicamente en caso de atasco.**
Estas persianas son una salida de disipación de calor de los componentes, si se atascan, dichos componentes verán acortada su vida útil debido al sobrecalentamiento.
- **La temperatura del circuito refrigerante será alta, mantenga el cable de interconexión alejado del tubo de cobre.**

13. FUNCIONAMIENTO Y RENDIMIENTO

13.1 Equipo de protección

Este equipo de protección permitirá a la bomba de calor detenerse cuando la bomba de calor tenga que funcionar de manera compulsiva.

El equipo de protección puede activarse en las siguientes condiciones:

- **Operación de refrigeración**
 - La entrada de aire o la salida de aire de la unidad exterior está bloqueada.
 - Un viento fuerte sopla continuamente hacia la salida de aire de la unidad exterior..
- **Operación de calefacción**
 - Demasiada suciedad adherida al filtro en el sistema de agua.
 - La salida de aire de la unidad exterior está bloqueada.

- **Fallo de funcionamiento:**

Si se produce un fallo de funcionamiento causado por un rayo o por un dispositivo inalámbrico, apague el interruptor de alimentación manual y vuelva a encenderlo; a continuación, pulse el botón ON/OFF.



NOTA

Cuando se active el equipo de protección, apague el interruptor de alimentación manual y reinicie la operación después de que el problema se haya resuelto.

13.2 Acerca del corte de energía

- Si se produce un corte del suministro eléctrico durante el funcionamiento, detenga inmediatamente toda la operación.
- La energía vuelve. Si la función de reinicio automático está activada, la unidad se reiniciará automáticamente.

13.3 Capacidad calorífica

- La operación de calentamiento es un proceso de la bomba de calor en el que el calor se absorbe del aire exterior y es liberado al agua en el interior. Cuando la temperatura exterior disminuye, la capacidad calorífica disminuirá de manera correspondiente.
- Se recomienda utilizar otros equipos de calefacción conjuntamente cuando la temperatura exterior sea demasiado baja.
- En zonas de montaña con condiciones extremas de frío adquiera la unidad interior equipada con el calentador eléctrico para un mejor rendimiento. (Consulte el Manual del Propietario de la unidad interior para obtener más información)



NOTA

1. El motor de la unidad exterior seguirá funcionando durante 60 segundos para eliminar el calor residual cuando la unidad exterior recibe el comando OFF durante el funcionamiento de la calefacción.
2. Si la bomba de calor no funciona correctamente debido a alguna perturbación, vuelva a conectar la bomba de calor a la alimentación y, a continuación, vuelva a encenderla.

13.4 Función de protección del compresor

- Una función de protección que impide que la bomba de calor se active durante varios minutos cuando se reinicia inmediatamente después del funcionamiento.

13.5 Operación de calefacción y refrigeración

- La unidad interior de un mismo sistema no puede proporcionar refrigeración y calefacción al mismo tiempo.
- Si el Administrador de la bomba de calor ha establecido el modo de funcionamiento, la bomba de calor no podrá funcionar en otros modos distintos de los preestablecidos. En el panel de control se mostrará En espera o Sin prioridad.

13.6 Características de la operación de calefacción

- El agua no se calentará inmediatamente al comienzo de la operación de calefacción, deberán transcurrir entre 3y 5 minutos (depende de la temperatura interior y exterior), hasta que el intercambiador de calor interior se caliente, entonces se calentará.
- Durante el funcionamiento, el motor del ventilador de la unidad exterior puede dejar de funcionar a altas temperaturas.

13.7 Descongelación en la operación de calefacción

- Durante el funcionamiento de la calefacción, la unidad exterior puede congelarse. Para aumentar la eficiencia, la unidad comenzará a descongelarse automáticamente (aproximadamente 2-10 minutos) y, a continuación, se drenará agua fuera de la unidad exterior.
- Durante la descongelación, los motores del ventilador en la unidad exterior dejarán de funcionar.

13.8 Códigos de error

Cuando se activa un dispositivo de seguridad, se muestra un código de error en la interfaz de usuario.

En la tabla siguiente se puede encontrar una lista de todos los errores y acciones correctivas.

Restablezca la seguridad apagando y volviendo a encender la unidad.

En caso de que este procedimiento para restablecer la seguridad no sea satisfactorio, póngase en contacto con su distribuidor local.

CÓDIGO DE ERROR	FALLO O PROTECCIÓN	CAUSA DEL FALLO Y ACCIÓN CORRECTIVA
<i>E1</i>	Pérdida de fase o el cable neutro y el cable con corriente están conectados en orden inverso (solo para la unidad trifásica)	<ol style="list-style-type: none"> 1. Compruebe que la conexión de los cables del suministro eléctrico sea estable para evitar pérdidas de fase. 2. Verifique si la secuencia del cable neutro y el cable con corriente está conectada en orden inverso.
<i>E5</i>	Error del sensor de temperatura del refrigerante de salida del condensador (T3).	<ol style="list-style-type: none"> 1. El conector del sensor T3 está suelto. Vuelva a conectarlo. 2. El conector del sensor T3 está mojado o hay agua en el interior. Elimine el agua y seque el conector. Añada adhesivo impermeable 3. Fallo del sensor T3, cámbielo por un sensor nuevo.
<i>E6</i>	Error del sensor de temperatura ambiente (T4).	<ol style="list-style-type: none"> 1. El conector del sensor T4 está suelto. Vuelva a conectarlo. 2. El conector del sensor T4 está mojado o hay agua en el interior. Elimine el agua y seque el conector. Añada adhesivo impermeable 3. Fallo del sensor T4, cámbielo por un sensor nuevo.
<i>E9</i>	Error del sensor de temperatura de succión (Th)	<ol style="list-style-type: none"> 1. El conector del sensor Th está suelto. Vuelva a conectarlo. 2. El conector del sensor Th está mojado o hay agua en el interior. Elimine el agua y seque el conector. Añada adhesivo impermeable 3. Fallo del sensor Th, cámbielo por un sensor nuevo.
<i>ER</i>	Error del sensor de temperatura de descarga (Tp)	<ol style="list-style-type: none"> 1. El conector del sensor Tp está suelto. Vuelva a conectarlo. 2. El conector del sensor Tp está mojado o hay agua en el interior. Elimine el agua y seque el conector. Añada adhesivo impermeable 3. Fallo del sensor Tp, cámbielo por un sensor nuevo.
<i>H0</i>	Fallo de comunicación entre la unidad interior y la unidad exterior.	<ol style="list-style-type: none"> 1. El cable entre la PCB B de la placa de control principal y la placa de control principal del módulo hidráulico no está conectado. Conecte el cable. 2. Si hay un elevado campo magnético o una interferencia de alta potencia, como ascensores, transformadores de potencia grandes, etc. añada una barrera para proteger la unidad o mueva la unidad a otro lugar.
<i>H1</i>	Error de comunicación entre la PCB A del módulo inverter y la PCB B de la placa de control principal	<ol style="list-style-type: none"> 1. Si hay alimentación conectada a la PCB y a la placa de control. Compruebe que la luz indicadora de la PCB esté encendida o apagada. Si la luz está apagada, vuelva a conectar el cable del suministro eléctrico. 2. Si la luz está encendida, compruebe la conexión del cable entre la PCB principal y la PCB de control; si el cable está suelto o roto, vuelva a conectar el cable o cámbielo por un cable nuevo. 3. Sustituya sucesivamente la PCB principal y la placa de control por una nueva.
<i>H4</i>	Protección P6 triple	Igual que código de error P6

CÓDIGO DE ERROR	FALLO O PROTECCIÓN	CAUSA DEL FALLO Y ACCIÓN CORRECTIVA
<i>H6</i>	Fallo del ventilador de CC	<ol style="list-style-type: none"> 1. Un viento fuerte o un tifón soplan hacia el ventilador, haciendo que el ventilador gire en la dirección contraria. Cambie la orientación de la unidad o proteja el ventilador con una estructura para evitar los tifones. 2. El motor del ventilador está averiado, cámbielo por un nuevo motor.
<i>H7</i>	Fallo de voltaje del circuito principal	<ol style="list-style-type: none"> 1. Que la entrada del suministro eléctrico esté en el rango disponible. 2. Apague y encienda la unidad varias veces rápidamente en un corto período de tiempo. Mantenga la unidad apagada durante más de 3 minutos, a continuación enciéndala. 3. La pieza del circuito de la placa de control principal está defectuosa. Sustituya la PCB principal.
<i>H8</i>	Fallo del sensor de presión	<ol style="list-style-type: none"> 1. El conector del sensor de presión está suelto, vuelva a conectarlo. 2. Fallo del sensor de presión. Cámbielo.
<i>HF</i>	Fallo EEPROM de la PCB B de la placa de control principal	<ol style="list-style-type: none"> 1. Error del parámetro EEPROM, vuelva a escribir los datos. 2. El chip EEPROM está dañado; cámbielo por un chip nuevo. 3. La PCB principal está dañada; cámbiela por una nueva.
<i>HH</i>	H6 se muestra 10 veces en 2 horas	Consulte el código de error H6
<i>HP</i>	La protección de baja presión ($P_e < 0,6$) se ha producido 3 veces en una hora	Consulte el código de error P0
<i>P0</i>	Protección de baja presión	<ol style="list-style-type: none"> 1. Al sistema le falta volumen de refrigerante. Cargue el refrigerante con el volumen correcto. 2. Cuando está en modo calefacción o en modo ACS, el intercambiador de calor exterior está sucio o hay algo bloqueado en la superficie. Limpie el intercambiador de calor exterior o retire la obstrucción. 3. El flujo de agua es demasiado bajo en el modo de refrigeración. Aumente el flujo de agua. 4. La válvula de expansión eléctrica está bloqueada o el conector del devanado está suelto. Toque suavemente el cuerpo de la válvula y conecte/desconecte el conector varias veces para asegurarse de que la válvula funciona correctamente.

CÓDIGO DE ERROR	FALLO O PROTECCIÓN	CAUSA DEL FALLO Y ACCIÓN CORRECTIVA
P1	Protección de alta presión	<p>Modo calefacción, modo ACS:</p> <ol style="list-style-type: none"> 1. El flujo de agua es bajo; la temperatura del agua es alta; compruebe si hay aire en el sistema de agua. Libere el aire. 2. La presión del agua es inferior a 0,1 MPa, cargue agua para que la presión esté entre 0,15 y 0,2 MPa. 3. Sobrecarga en el volumen de refrigerante. Recargue el refrigerante con el volumen correcto. 4. La válvula de expansión eléctrica está bloqueada o el conector del devanado está suelto. Toque suavemente el cuerpo de la válvula y conecte/desconecte el conector varias veces para asegurarse de que la válvula funciona correctamente. Instale el devanado en el lugar correcto. Modo ACS: el intercambiador de calor del depósito de agua es pequeño. Modo de refrigeración: <ol style="list-style-type: none"> 1 La cubierta del intercambiador de calor no se ha retirado. Retírela. 2. El intercambiador de calor está sucio o hay algo bloqueado en la superficie. Limpie el intercambiador de calor o retire la obstrucción.
P3	Protección contra sobrecorriente del compresor.	<ol style="list-style-type: none"> 1. Las mismas causas y acciones correctivas que P1. 2. El voltaje del suministro eléctrico de la unidad es bajo, aumente el voltaje al rango requerido.
P4	Protección de alta temperatura de descarga.	<ol style="list-style-type: none"> 1. Las mismas causas y acciones correctivas que P1. 2. El sensor de temperatura TW_out está suelto. Vuelva a conectarlo. 3. El sensor de temp.T1 está suelto. Vuelva a conectarlo. 4. El sensor de temp.T5 está suelto. Vuelva a conectarlo.
P6	Protección del módulo	<ol style="list-style-type: none"> 1. El voltaje del suministro eléctrico de la unidad es bajo, aumente el voltaje al rango requerido. 2. El espacio entre las unidades es demasiado estrecho para el intercambio de calor. Aumente el espacio entre las unidades. 3. El intercambiador de calor está sucio o hay algo bloqueado en la superficie. Limpie el intercambiador de calor o retire la obstrucción. 4. El ventilador no está funcionando. El motor del ventilador o el ventilador están averiados, cámbielos por un nuevo ventilador o un nuevo motor. 5. Sobrecarga en el volumen de refrigerante. Recargue el refrigerante con el volumen correcto. 6. El caudal de agua es bajo, hay aire en el sistema o el cabezal de la bomba no es suficiente. Libere el aire y vuelva a seleccionar la bomba. 7. El sensor de temperatura de salida del agua está suelto o roto, vuelva a conectarlo o cámbielo por uno nuevo. 9. Los cables o los tornillos del módulo están sueltos. Vuelva a conectar los cables y los tornillos. El adhesivo termoconductor está seco o caído. Añada un adhesivo termoconductor. 10. La conexión del cable está suelta o se cae. Vuelva a conectar el cable. 11. La placa del módulo inverter está defectuosa, sustitúyala por una nueva. 12. Si ya ha confirmado que el sistema de control no tiene ningún problema, entonces el compresor estará defectuoso, sustitúyalo por un compresor nuevo. 13. Las válvulas de bloqueo están cerradas, abra las válvulas de bloqueo.

CÓDIGO DE ERROR	FALLO O PROTECCIÓN	CAUSA DEL FALLO Y ACCIÓN CORRECTIVA
<i>Pd</i>	Protección de alta temperatura de salida del refrigerante del condensador.	<ol style="list-style-type: none"> 1. La cubierta del intercambiador de calor no se ha retirado. Retírela. 2. El intercambiador de calor está sucio o hay algo bloqueado en la superficie. Limpie el intercambiador de calor o retire la obstrucción. 3. No hay suficiente espacio alrededor de la unidad para el intercambio de calor. 4. El motor del ventilador está averiado; sustitúyalo por uno nuevo.
<i>E7</i>	Prot. temp. demasiado alta módulo transductor	<ol style="list-style-type: none"> 1. El voltaje del suministro eléctrico de la unidad es bajo, aumente el voltaje al rango requerido. 2. El espacio entre las unidades es demasiado estrecho para el intercambio de calor. Aumente el espacio entre las unidades. 3. El intercambiador de calor está sucio o hay algo bloqueado en la superficie. Limpie el intercambiador de calor o retire la obstrucción. 4. El ventilador no está funcionando. El motor del ventilador o el ventilador están averiados, cámbielos por un nuevo ventilador o un nuevo motor. 5. El caudal de agua es bajo, hay aire en el sistema o el cabezal de la bomba no es suficiente. Libere el aire y vuelva a seleccionar la bomba. 6. El sensor de temperatura de salida del agua está suelto o roto, vuelva a conectarlo o cámbielo por uno nuevo.
<i>F1</i>	Protección contra baja tensión generatriz CC	<ol style="list-style-type: none"> 1. Compruebe el suministro eléctrico. 2. Si la fuente de alimentación es la correcta y compruebe si la luz LED está bien, compruebe el voltaje de la unión PN; si es 380V, el problema suele ser de la placa principal. Y si la luz está en OFF (apagada), desconecte la alimentación, compruebe el IGBT, compruebe los dióxidos; si el voltaje no es el correcto y la placa inverter está dañada, cámbielos. 3. Y si esos IGBT están bien, lo que significa que la placa inverter está bien pero el voltaje del puente rectificador no es correcto, compruebe el puente. (El mismo método que IGBT, desconecte la alimentación y compruebe si los dióxidos están dañados o no). 4. Por lo general, si aparece F1 cuando se arranca el compresor, la razón más posible sea la placa principal. Si se muestra F1 al arrancar el ventilador, puede deberse a la placa inverter.
<i>bH</i>	Fallo de la PCB PED	<ol style="list-style-type: none"> 1. Después de 5 minutos de intervalo de apagado, encienda de nuevo y observe si se puede recuperar; 2. Si no se puede restaurar, sustituya la placa de seguridad PED, vuelva a encenderla y observe si se puede restaurar; 3. Si no se puede recuperar, se debe reemplazar la placa del módulo IPM.

CÓDIGO DE ERROR	FALLO O PROTECCIÓN	CAUSA DEL FALLO Y ACCIÓN CORRECTIVA
L0	Protección del módulo	
L1	Protección de baja tensión generatriz de CC. Prot. alta presión sist. bomba de calor	
L2	Prot. de alta tensión generatriz de CC. Prot. alta presión sist. bomba de calor	
L4	Mal funcionamiento de MCE	<ol style="list-style-type: none"> 1. Compruebe la presión del sistema de la bomba de calor; 2. Verifique la resistencia de fase del compresor 3. Verifique la secuencia de conexión de la línea de alimentación U, V, W entre la placa Inverter y el compresor; 4. Compruebe la conexión de la línea de alimentación L1, L2, L3 entre la placa Inverter y la placa del filtro; 5. Revise la placa Inverter
L5	Protección de velocidad cero	
L7	Protección de secuencia de fase	
L8	Diferencia de velocidad >15 Hz de protección entre el reloj delantero y el reloj trasero	
L9	Diferencia de velocidad >15 Hz de protección entre la velocidad real y la velocidad programada	

14 ESPECIFICACIONES TÉCNICAS

Modelo (Capacidad marca)	4kW	6kW	8kW	10kW
Suministro eléctrico	220-240V~50Hz			
Entrada potencia nominal	2200W	2600W	3300W	3600W
Corriente nominal	10,5A	12,0A	14,5A	16,0A
Capacidad nominal	Consulte los datos técnicos			
Dimensiones (Anch.x Alt. x Fondo)[mm]	1008*712*426		1118*865*523	
Embalaje (Anch.x Alt. x Fondo)[mm]	1065*800*485		1180*890*560	
Motor del ventilador	Motor de CC / Horizontal			
Compresor	Inverter CC rotativo doble			
Intercambiador de calor	Bobina de aluminio			
Refrigerante				
Tipo	R32			
Cantidad	1500g		1650g	
Peso				
Peso neto	57,5kg		76,5kg	
Peso bruto	65 kg		94 kg	
Conexiones				
Lado del gas	φ6,35		φ9,52	
Lado del líquido	φ15,9		φ15,9	
Conexión del drenaje	DN32			
Longitud máx de la tubería	30m			
Diferencia máxima en altura	20m			
Refrigerante a añadir	20g/m		38g/m	
Rango de temperatura ambiente de funcionamiento				
Modo de calefacción	-25~+35°C			
Modo de refrigeración	-5~+43°C			
Modo de agua caliente sanitaria	-25~+43°C			

Modelo	12kW	14kW	16kW	12kW Trifásico	14kW Trifásico	16kW Trifásico
Suministro eléctrico	220-240V~ 50Hz			380-415V 3N- 50Hz		
Entrada de potencia nominal	5400W	5700W	6100W	5400W	5700W	6100W
Corriente nominal	24,5A	25,0A	26,0A	9,0A	10,0A	11,0A
Capacidad nominal	Consulte los datos técnicos					
Dimensiones(Anch.x Alt. x Fondo)[mm]	1118*865*523			1118*865*523		
Embalaje(Anch.x Alt. x Fondo)[mm]	1180*890*560			1180*890*560		
Motor del ventilador	Motor de CC / Horizontal					
Compresor	Inverter CC rotativo doble					
Intercambiador de calor	Bobina de aluminio					
Refrigerante						
Tipo	R32					
Cantidad	1840g			1840g		
Peso						
Peso neto	96kg			112kg		
Peso bruto	114kg			130kg		
Conexiones						
Lado del gas	φ9,52			φ9,52		
Lado del líquido	φ15,9			φ15,9		
Conexión del drenaje	DN32					
Longitud máxima de las tuberías	30m					
Diferencia máxima en altura	20m					
Refrigerante a añadir	38g/m					
Rango de temperatura ambiente de funcionamiento						
Modo de calefacción	-25~+35°C					
Modo de refrigeración	-5~+43°C					
Modo de agua caliente sanitaria	-25~+43°C					

15 SERVICIOS DE INFORMACIÓN

1) Comprobaciones en la zona

Antes de comenzar a trabajar en sistemas que contienen refrigerantes inflamables, son necesarios los controles de seguridad para garantizar que se minimice el riesgo de ignición. En el caso de reparación del sistema de refrigeración, se deben cumplir las siguientes precauciones antes de realizar trabajos en el mismo.

2) Procedimiento de trabajo

Los trabajos se emprenderán mediante un procedimiento controlado para reducir al mínimo el riesgo de presencia de gas o vapor inflamable mientras se lleven a cabo.

3) Área general de trabajo

Todo el personal de mantenimiento y el resto de personas que trabajen en la zona deberán recibir instrucciones sobre la naturaleza del trabajo que se esté llevando a cabo. Se evitará el trabajo en espacios confinados. El área alrededor del espacio de trabajo se dividirá en sectores. Asegúrese de que las condiciones dentro del área sean seguras mediante el control del material inflamable.

4) Comprobación de la presencia de refrigerante

Antes y durante los trabajos se debe comprobar la zona con un detector de refrigerante apropiado para asegurar que el técnico esté al tanto de atmósferas potencialmente inflamables. Asegúrese de que el equipo de detección de fugas utilizado sea el apropiado para su uso con refrigerantes inflamables; es decir, que no genere chispas, esté adecuadamente sellado o sea intrínsecamente seguro.

5) Presencia del extintor de incendios

Si se va a realizar algún trabajo en caliente en el equipo de refrigeración o en cualquiera de sus piezas, deberá disponer de un equipo de extinción de incendios adecuado. Tenga junto a la zona de carga un extintor de CO₂ o de polvo químico seco.

6) Ausencia de fuentes de ignición

Ninguna persona que realice trabajos en relación con un sistema de refrigeración que implique exponer cualquier tubería que contenga o haya contenido refrigerante inflamable, podrá utilizar fuentes de ignición de tal manera que pueda provocar riesgo de incendio o de explosión. Todas las posibles fuentes de ignición, incluidos los cigarrillos, deben mantenerse lo suficientemente lejos del lugar de instalación, de reparación, de retirada y eliminación, en los cuales se puede liberar refrigerante inflamable al espacio circundante. Antes de llevar a cabo los trabajos, se debe inspeccionar el área alrededor del equipo para asegurarse de que no haya peligros inflamables ni riesgos de ignición. Deberán colocarse carteles de PROHIBIDO FUMAR.

7) Área Ventilada

Asegúrese de que el área esté al aire libre o bien ventilada antes de entrar en el sistema o realizar cualquier trabajo en caliente. Se deberá mantener un cierto grado de ventilación durante el periodo en que se lleve a cabo el trabajo. La ventilación debe dispersar de forma segura cualquier refrigerante liberado y, preferiblemente, expulsarlo externamente a la atmósfera.

8) Comprobaciones del equipo de refrigeración

Cuando se cambien los componentes eléctricos, éstos deberán ser aptos para el propósito y contar con la especificación correcta. En todo momento se deben seguir las pautas de mantenimiento y servicio del fabricante. En caso de duda, consulte al departamento técnico del fabricante para obtener ayuda. Se deberán aplicar las siguientes comprobaciones en las instalaciones que utilicen refrigerantes inflamables:

- que el tamaño de la carga sea conforme al tamaño de la sala en la que están instaladas las piezas que contienen refrigerante;
- las salidas y el mecanismo de ventilación funcionan adecuadamente y no están obstruidos;
- si se utiliza un circuito de refrigeración indirecto, se comprobará la presencia de refrigerante en los circuitos secundarios; el marcado del equipo seguirá siendo visible y legible.
- se corregirán las marcas y los signos ilegibles;
- la tubería de refrigeración o sus componentes se instalan en una posición en la que sea improbable que estén expuestos a cualquier sustancia que pueda corroer los componentes que contienen refrigerante, a menos que éstos estén fabricados con materiales intrínsecamente resistentes a la corrosión o estén adecuadamente protegidos contra la corrosión.

9) Comprobaciones de los dispositivos eléctricos

La reparación y el mantenimiento de los componentes eléctricos deberá incluir comprobaciones de seguridad iniciales y procedimientos de inspección para los componentes. Si se produce un fallo que pueda poner en peligro la seguridad, no se conectará ningún suministro eléctrico al circuito hasta que se solucione satisfactoriamente. Si el fallo no se puede corregir inmediatamente pero es necesario continuar con el funcionamiento, se debe emplear una solución temporal adecuada. Esta solución deberá comunicarse al propietario del equipo para que todas las partes estén informadas.

Las comprobaciones iniciales de seguridad incluirán:

- que los condensadores estén descargados: esta acción se hará de manera segura para evitar la posibilidad de generar chispas;
- que no haya componentes eléctricos conectados ni cables expuestos durante la carga, la recuperación o la purga del sistema;
- que haya continuidad de la conexión a tierra.

10) Reparaciones de los componentes sellados

a) Durante las reparaciones de los componentes sellados, todos los suministros eléctricos se desconectarán del equipo en el que se esté trabajando antes de retirar las cubiertas selladas, etc. Si es absolutamente necesario que el equipo continúe conectado al suministro eléctrico durante el mantenimiento, se debe colocar un detector de fugas permanente en el punto más crítico para advertir de situaciones potencialmente peligrosas.

b) Con el fin de garantizar que al trabajar con componentes eléctricos las carcasas no se modifiquen de tal manera que el nivel de protección se vea afectado, se deberá prestar especial atención a las siguientes indicaciones. Ello incluirá daños en los cables, un número excesivo de conexiones, terminales no fabricados según las especificaciones originales, daños en las juntas, montaje incorrecto de prensaestopas, etc.

- Asegúrese de que el aparato está montado de forma segura.
- Asegúrese de que las juntas o los materiales de sellado no se hayan degradado de tal forma que ya no sirvan para evitar la entrada de atmósferas inflamables. Las piezas de recambio deben cumplir con las especificaciones del fabricante.

NOTA

El uso de sellador de silicona puede inhibir la eficacia de algunos equipos de detección de fugas. Los componentes intrínsecamente seguros no tienen que aislarse antes de trabajar en ellos.

11) Reparación de los componentes intrínsecamente seguros

No aplique cargas inductivas o de capacitancia permanentes al circuito sin asegurarse de que no excederán el voltaje admisible y la intensidad de corriente permitida del equipo en uso. Los componentes intrínsecamente seguros son los únicos con los que se puede trabajar mientras estén en presencia de una atmósfera inflamable. El aparato de prueba deberá tener la clasificación correcta. Sustituya los componentes solo con piezas especificadas por el fabricante. Si utiliza otro tipo de piezas puede dar lugar a la ignición de gas refrigerante en la atmósfera como consecuencia de una fuga.

12) Cableado

Verifique que el cableado no sea objeto de efectos como el desgaste, la corrosión, la presión excesiva, las vibraciones, unos extremos afilados o cualquier otro efecto medioambiental adverso. La verificación deberá asimismo tener en cuenta los efectos del envejecimiento o de la vibración continua de fuentes como compresores o ventiladores.

13) Detección de gases refrigerantes inflamables

Bajo ninguna circunstancia se utilizarán fuentes potenciales de ignición en la búsqueda o detección de fugas de refrigerante. No se utilizará una antorcha de haluro (o cualquier otro detector que utilice llama viva).

14) Métodos de detección de fugas

Los siguientes métodos de detección se consideran aceptables para sistemas que contienen refrigerantes inflamables. Se deben utilizar detectores de fugas electrónicos para detectar refrigerantes inflamables, sin embargo es posible que su sensibilidad no sea adecuada, o tengan que volver a ser calibrados. (El equipo de detección se debe calibrar en una zona libre de gases refrigerantes.) Asegúrese de que el detector no es una fuente potencial de ignición y sea adecuado para el refrigerante. El equipo de detección de fugas se debe establecer con el porcentaje del LFL del refrigerante y se calibrará con el refrigerante empleado; asimismo se debe confirmar el porcentaje de gas adecuado (25% máximo). Los fluidos de detección de fugas son adecuados para su uso con la mayoría de los refrigerantes, pero se debe evitar el uso de detergentes que contengan cloro, ya que el cloro puede reaccionar con el refrigerante y corroer la tubería de cobre. Si se sospecha de una fuga, todas las llamas vivas se apagarán o extinguirán. Si se detecta una fuga de refrigerante que requiere soldadura, se deberá recuperar todo el refrigerante del sistema o bien se aislará (mediante válvulas de cierre) en una parte del sistema que esté alejada de la fuga. A continuación, se deberá purgar el sistema con nitrógeno sin oxígeno (OFN) antes y durante del proceso de soldadura.

15) Extracción y evacuación

Cuando acceda al circuito de refrigerante para llevar a cabo reparaciones, o con cualquier otro propósito, se deben seguir los procedimientos convencionales; sin embargo, es importante que se respeten las buenas prácticas ya que la inflamabilidad es una consideración a tener en cuenta. Se debe cumplir el siguiente procedimiento:

- extraiga el refrigerante;
- purgue el circuito con gas inerte;
- evacúe;
- vuelva a purgar con gas inerte;
- abra el circuito mediante corte o soldadura.

La carga de refrigerante se debe recuperar en el interior de los cilindros de recuperación adecuados. El sistema se purgará con OFN para ofrecer seguridad a la unidad. Puede ser necesario repetir este proceso varias veces.

No se utilizará aire comprimido ni oxígeno para realizar esta tarea.

La purga del sistema se logrará rompiendo el vacío con OFN y seguir llenando hasta alcanzar la presión de funcionamiento, después se expulsa a la atmósfera, y finalmente se elimine el vacío. Este proceso se repetirá hasta que no haya refrigerante dentro del sistema.

Cuando se utilice la carga final de OFN, el sistema se descargará a la presión atmosférica para permitir que se realice el trabajo. Esta operación es absolutamente vital si se van a llevar a cabo soldaduras en la tubería.

Asegúrese de que la salida de la bomba de vacío no se encuentre cerca de ninguna fuente de ignición y de que haya ventilación suficiente.

16) Procedimientos de carga

Además de los procedimientos convencionales de carga, se deberán cumplir los siguientes requisitos:

- Asegúrese de que no se produzca la contaminación de diferentes refrigerantes cuando utilice un equipo de carga. Las mangueras o las tuberías deben ser lo más cortas posible para minimizar la cantidad de refrigerante contenido en ellas.

- Los cilindros deben mantenerse en posición vertical.
- Asegúrese de que el sistema de refrigeración esté conectado a tierra antes de cargarlo con refrigerante.
- Marque con etiquetas el sistema cuando se complete la carga (si no lo ha hecho ya).
- Deberá tenerse especial cuidado de no sobrecargar el sistema de refrigeración
- Con antelación a la recarga del sistema, se comprobará la presión con OFN. El sistema se someterá a una prueba de detección de fugas una vez finalizada la carga, pero antes de la puesta en marcha. Se debe realizar una prueba de detección de fugas continua antes de abandonar el emplazamiento.

17) Desmantelamiento

Antes de llevar a cabo este procedimiento, es esencial que el técnico esté completamente familiarizado con el equipo y todos sus detalles. Se recomienda seguir una buena práctica para que todos los refrigerantes se recuperen de forma segura. Antes de llevar a cabo la tarea, se tomará una muestra de aceite y de refrigerante.

En el caso de que sea necesario realizar un análisis previo a la reutilización del refrigerante recuperado. Es esencial que haya energía eléctrica disponible con anterioridad al comienzo de la tarea.

- a) Se ha familiarizado con el equipo y su funcionamiento.
- b) Aísle eléctricamente el sistema
- c) Antes de intentar el procedimiento asegúrese de que:

- el equipo de manipulación mecánica está disponible, si es necesario, para la manipulación de los cilindros de refrigerante;
- todos los equipos de protección personal están disponibles y se utilizan correctamente;
- el proceso de recuperación está supervisado siempre por una persona competente;
- el equipo de recuperación y los cilindros cumplen con las normas pertinentes.

d) Bombee el sistema de refrigerante, si es posible.

e) Si no puede realizar el vacío utilice un colector, de manera que el refrigerante pueda ser extraído desde varias partes del sistema.

f) Asegúrese de que el cilindro esté situado en la balanza antes de que tenga lugar la recuperación.

g) Arranque la máquina de recuperación y opere de acuerdo con las instrucciones del fabricante.

h) No sobrecargue los cilindros. (No más del 80% del volumen de la carga líquida).

i) No exceda la presión de funcionamiento máxima del cilindro, ni siquiera temporalmente.

j) Cuando los cilindros se hayan llenado correctamente y se haya completado el proceso, asegúrese de que los cilindros y el equipo se han retirado de la instalación con prontitud y que todas las válvulas de aislamiento del equipo estén cerradas.

k) El refrigerante recuperado no debe cargarse en otro sistema de refrigeración a menos que se haya limpiado y revisado.

18) Etiquetado

El equipo deberá etiquetarse indicando que ha sido desmantelado y vaciado de refrigerante. La etiqueta deberá estar fechada y firmada. Asegúrese de que haya etiquetas en el equipo que indiquen que el equipo contiene refrigerante inflamable.

19) Recuperación

Al retirar el refrigerante de un sistema, ya sea para mantenimiento o para su desmantelamiento, se recomienda seguir una buena práctica para que todos los refrigerantes se eliminen de forma segura.

Cuando transfiera refrigerante a los cilindros, asegúrese de que solo se empleen cilindros de recuperación de refrigerante adecuados. Asegúrese de que estén disponibles el número correcto de cilindros para mantener la carga total del sistema. Todos los cilindros que se van a utilizar deberán estar designados para el refrigerante recuperado y etiquetados para dicho refrigerante (es decir, cilindros especiales para la recuperación del refrigerante). Los cilindros deben estar completos con su válvula de descarga de presión y sus válvulas de cierre en buen estado de funcionamiento.

Los cilindros de recuperación vacíos se evacúan y, si es posible, se enfrían antes de que se produzca la recuperación.

El equipo de recuperación deberá estar en buen estado de funcionamiento e incluir un juego de instrucciones a mano y debe ser adecuado para la recuperación de refrigerantes inflamables. Además, se dispondrá de un juego de balanzas calibradas y en buen estado de funcionamiento.

Las mangueras deberán estar completas con conexiones sin fugas y en buen estado. Antes de utilizar la máquina de recuperación, compruebe que funciona correctamente, que se ha mantenido correctamente y que sus componentes eléctricos están sellados para evitar la ignición en caso de que se produzca una liberación de refrigerante. Si tiene alguna duda, consulte al fabricante.

El refrigerante recuperado se devolverá al proveedor del refrigerante en el cilindro de recuperación correcto y dispondrá de la Nota de Transferencia de Residuos correspondiente. No mezcle refrigerantes en unidades de recuperación y especialmente en los cilindros.

Si se van a retirar los compresores o los aceites del compresor, asegúrese de que se han evacuado a un nivel aceptable para cerciorarse de que el refrigerante inflamable no permanezca dentro del lubricante. El proceso de evacuación se llevará a cabo antes de devolver el compresor a sus proveedores. Para acelerar este proceso solo se aplicará calefacción eléctrica al cuerpo del compresor. Cuando se drene el aceite de un sistema, se realizará de forma segura.

20) Transporte, almacenamiento y marcado de las unidades

Transporte de equipos que contienen refrigerantes inflamables. Cumplimiento de la normativa sobre transporte.

Marcado de los equipos mediante indicadores. Cumplimiento de la normativa local.

Desecho de los equipos que contienen refrigerantes inflamables. Cumplimiento de la normativa nacional.

Almacenamiento de los equipos/aparatos

El almacenamiento del equipo debe realizarse de acuerdo con las instrucciones del fabricante.

Almacenamiento de equipos embalados (sin vender)

La protección del embalaje de almacenamiento debe construirse de forma que los daños mecánicos en el equipo dentro del embalaje no provoquen fugas en la carga de refrigerante.

El número máximo de equipos que se pueden almacenar juntos estará determinado por la normativa local correspondiente.

ANEXO A: Ciclo del refrigerante

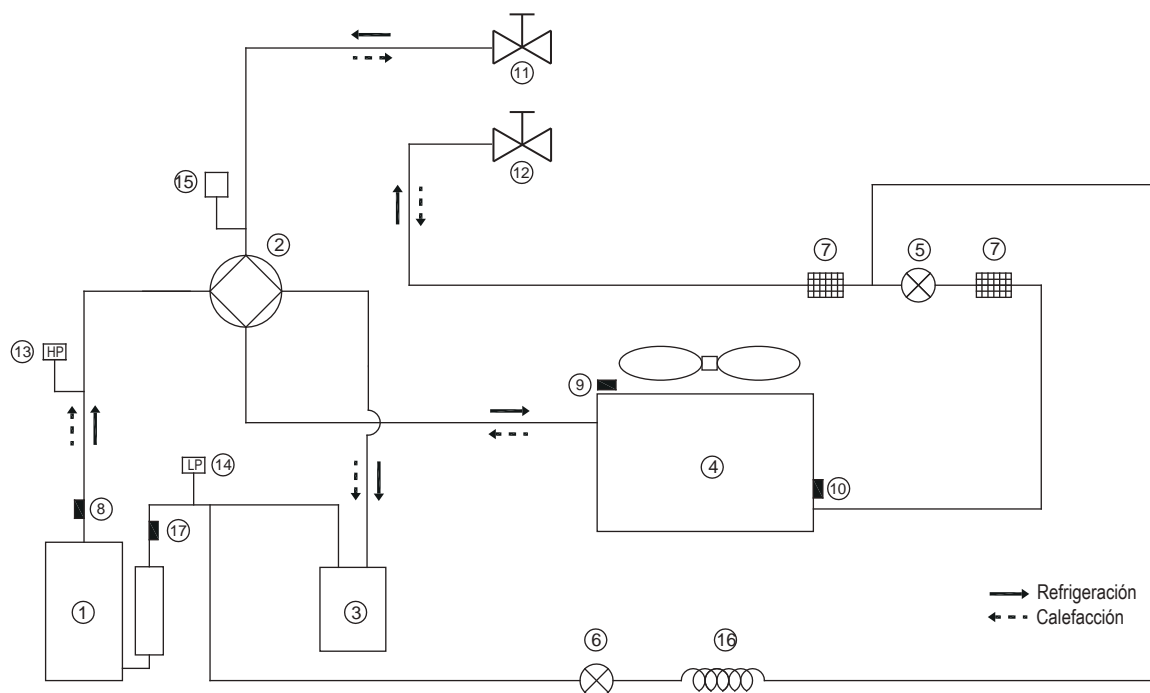

Elemento	Descripción	Elemento	Descripción
1	Compresor	10	Sensor del intercambiador exterior
2	Válvula de 4 vías	11	Válvula de cierre (gas)
3	Separador de gas-líquido	12	Válvula de cierre (líquido)
4	Intercambiador de calor del lado del aire	13	Presostato de alta presión
5	Válvula de expansión electrónica	14	Presostato de baja presión
6	Válvula electromagnética de una vía	15	Sensor de presión
7	Filtro	16	Capilaridad
8	Sensor de temperatura de descarga	17	Sensor de temperatura de succión
9	Sensor de temperatura exterior		

ANEXO B: Diagrama de cableado controlado eléctricamente 4/6/8/10kW

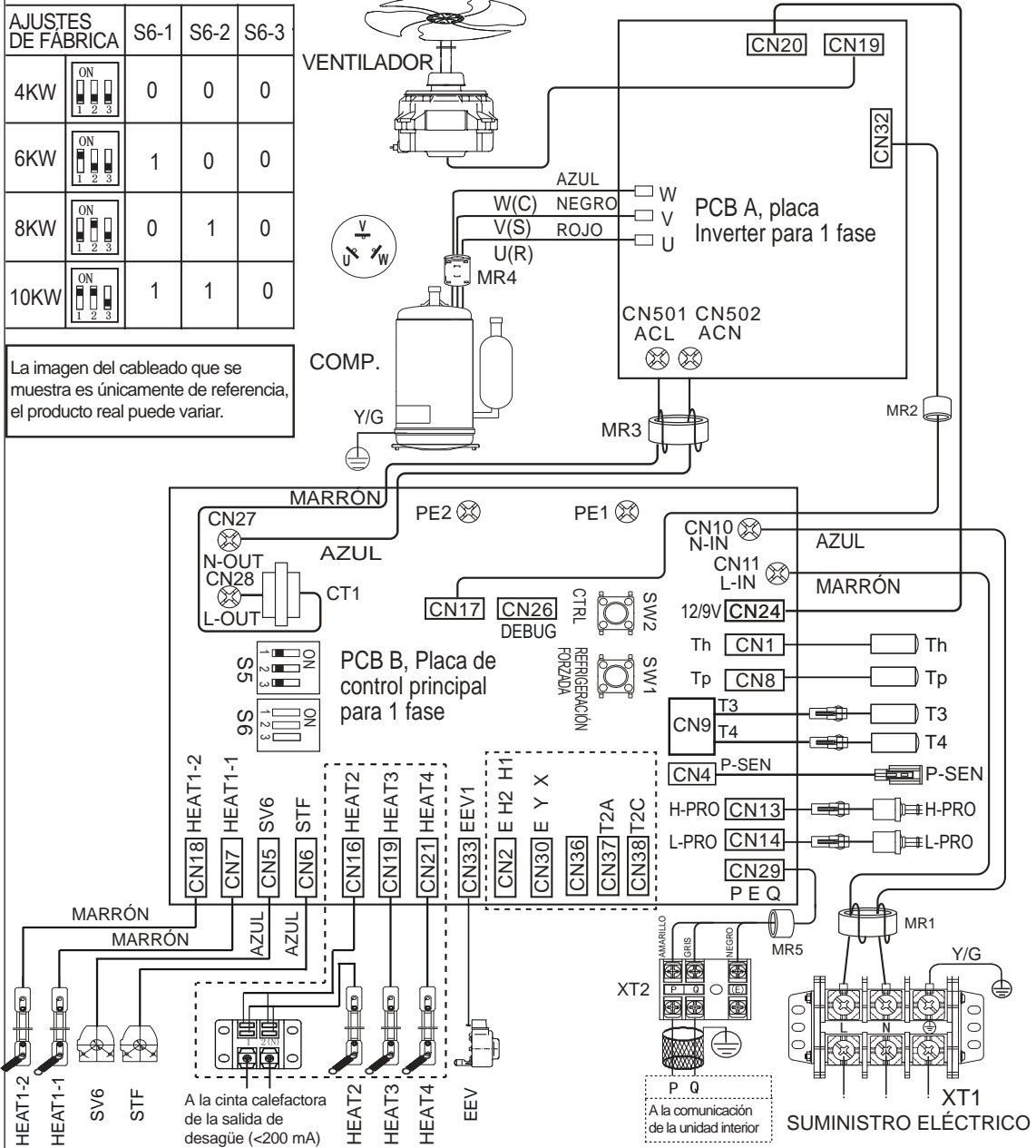

Código de fábrica	Fecha	Revisión
16025300005154	10.04.2020	E

NOTA: UTILICE UN CABLE BLINDADO DE 2 NÚCLEOS

El interruptor de protección contra fugas debe instalarse en el suministro eléctrico de la unidad.

ANEXO C: diagrama de cableado controlado eléctricamente 12/14/16kW

AJUSTES DE FÁBRICA	S6-1	S6-2	S6-3
12KW		0	0
14KW		1	0
16KW		0	1

La imagen del cableado que se muestra es únicamente de referencia, el producto real puede variar.

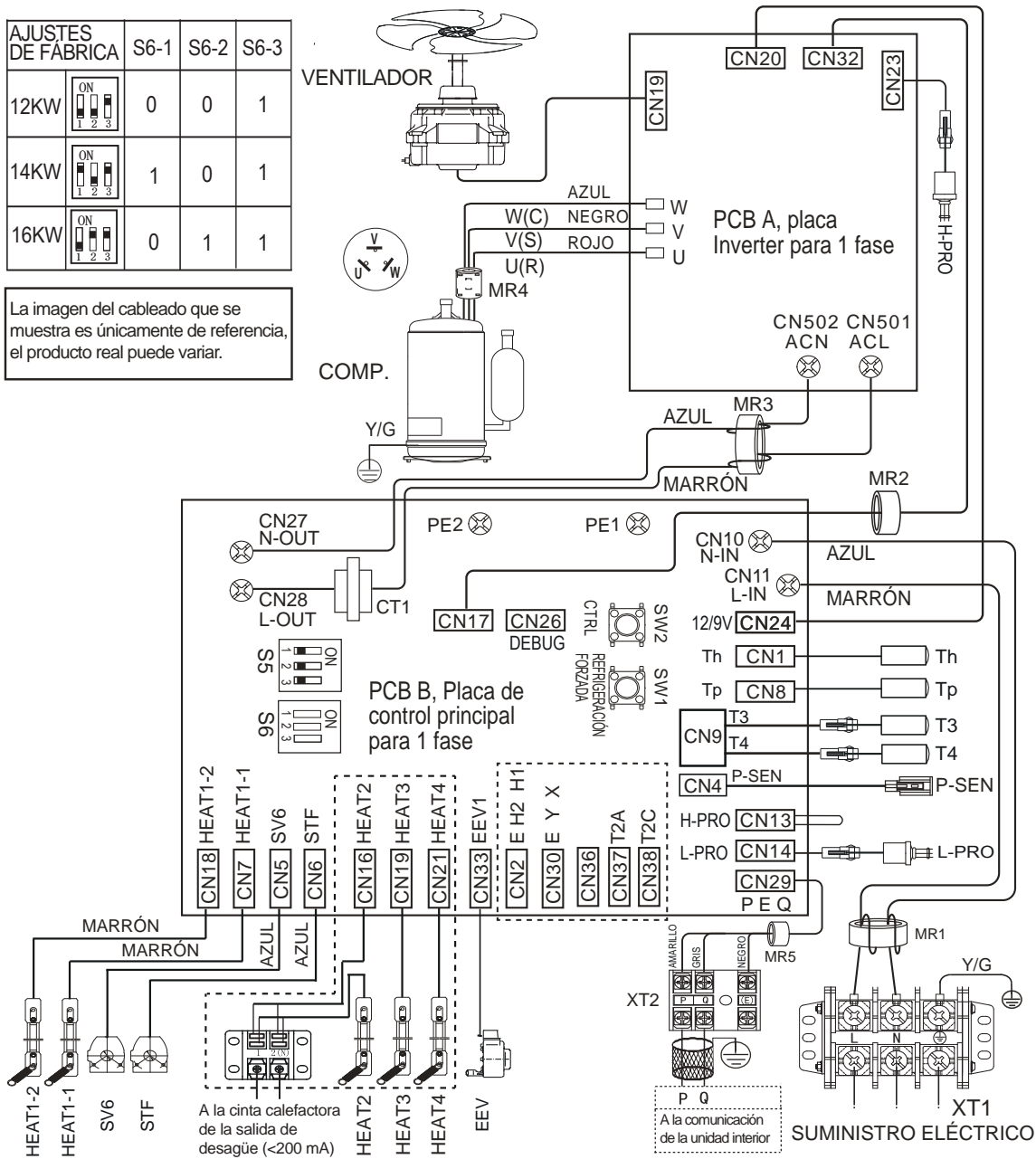

Código de fábrica	Fecha	Revisión
16025300005197	10.04.2020	E

NOTA: UTILICE UN CABLE BLINDADO DE 2 NÚCLEOS

El interruptor de protección contra fugas debe instalarse en el suministro eléctrico de la unidad.

ANEXO D: diagrama de cableado trifásico controlado eléctricamente 12/14/16kW

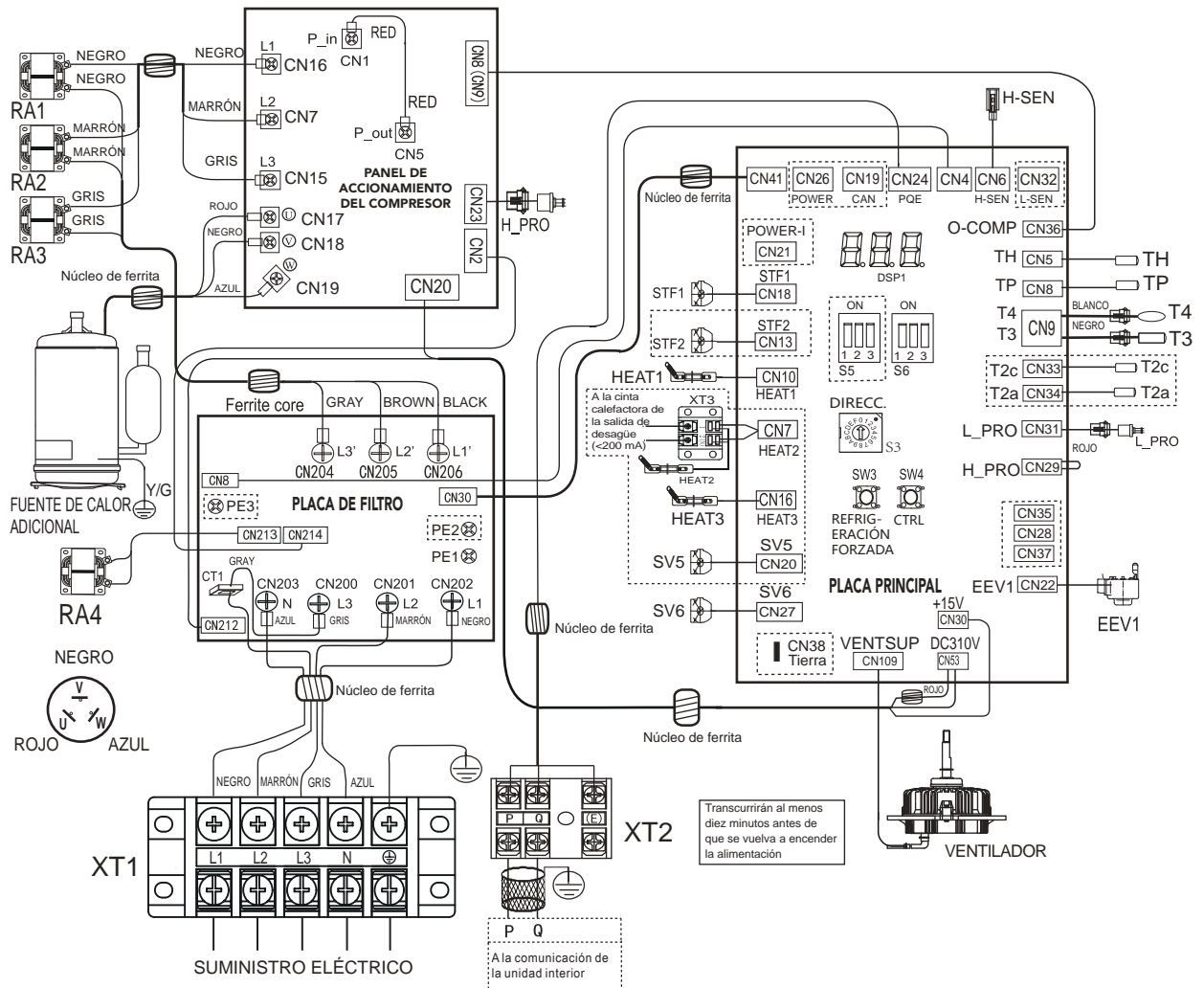

Código del sensor de temperatura	Valores de propiedad
T3/T4/T6(Th)	$B_{25/50} = 4100K, R_{25/50} = 10k\Omega$
T5(Tp)	$B_{25/50} = 3950K, R_{25/50} = 5k\Omega$

⚠ El interruptor de protección contra fugas debe instalarse en el suministro eléctrico de la calefacción eléctrica. El equipo debe estar conectado a tierra.

AJUSTES DE FÁBRICA	S6-1	S6-2	S6-3
12KW		0	0
14KW		1	0
16KW		0	1

La imagen del cableado que se muestra es únicamente de referencia, el producto real puede variar.

Código de fábrica	Fecha	Revisión
16025300005134	10.04.2020	F

ANEXO C:

Instalar la cinta calefactora eléctrica en la salida de desagüe (por el cliente)

Conecte la cinta calefactora eléctrica en la salida de desagüe a la unión de cables XT3.

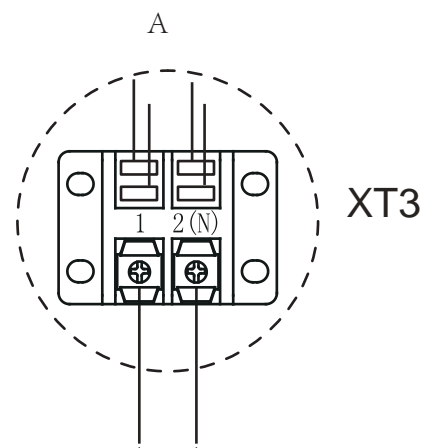
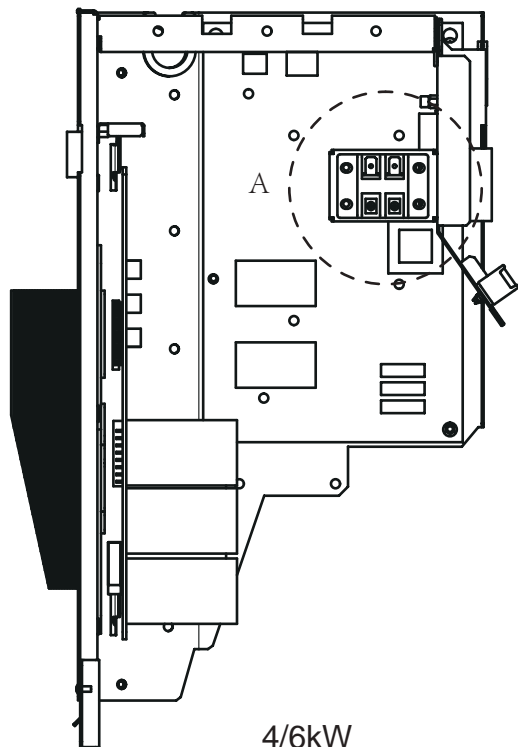

A la cinta calefactora de la salida de desagüe

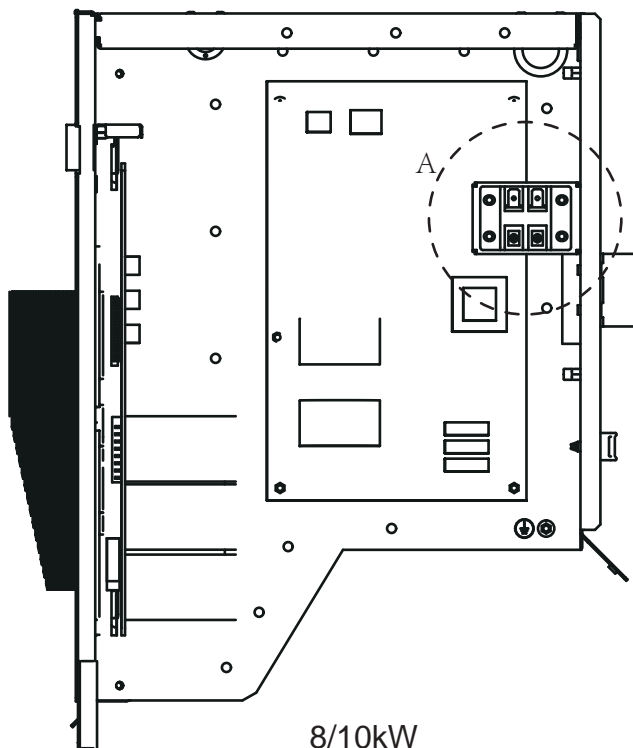

NOTA

la imagen es solo para referencia, consulte el producto real.

La potencia de la cinta calefactora eléctrica no debe superar los 40W / 200 mA, tensión de alimentación de 230V CA.

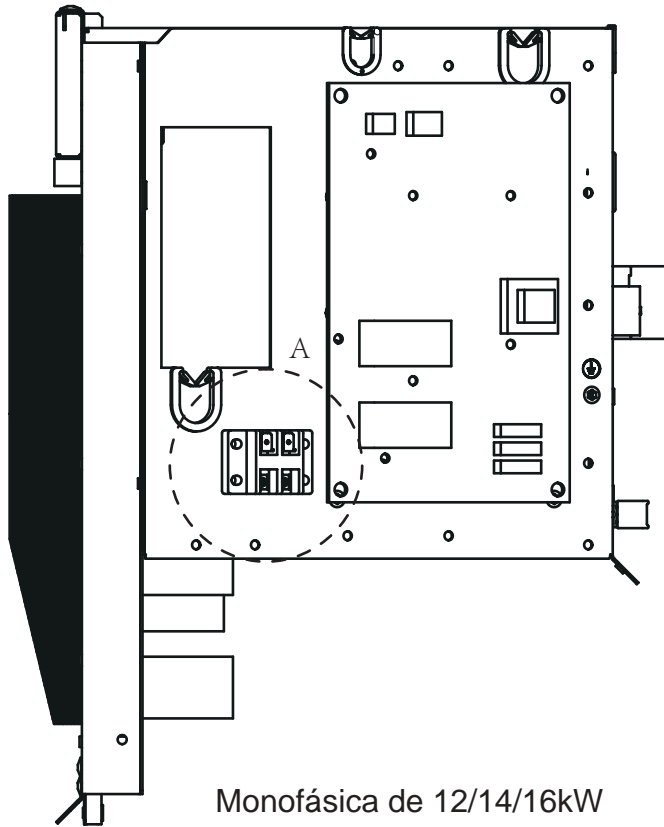

Monofásica de 12/14/16kW

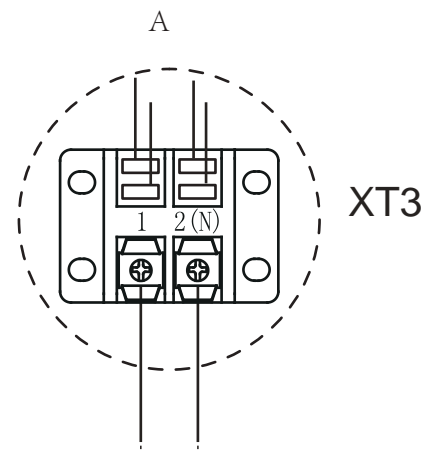

A la cinta calefactora de la salida de desagüe

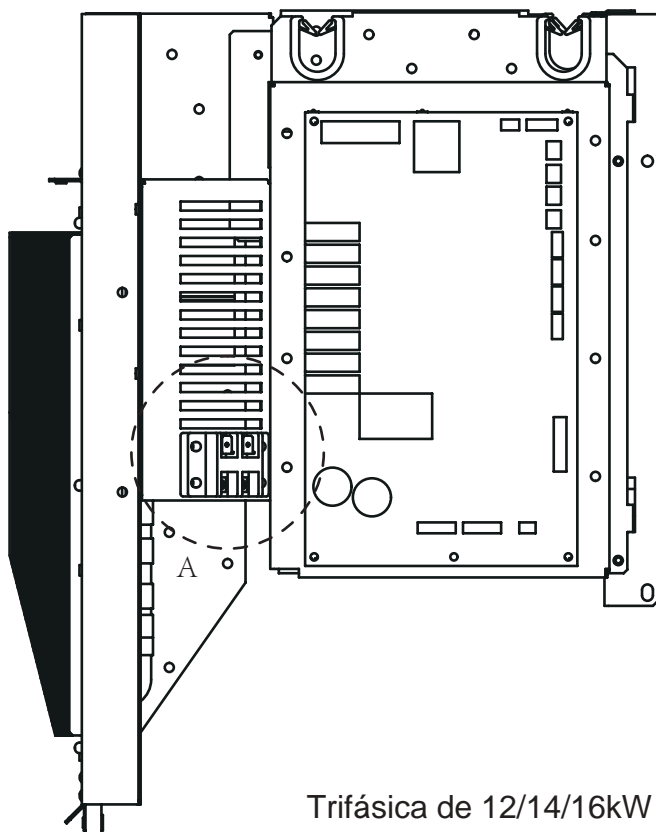

Trifásica de 12/14/16kW

NOTA

la imagen es solo para referencia, consulte el producto real.

La potencia de la cinta calefactora eléctrica no debe superar los 40W / 200 mA, tensión de alimentación de 230V CA.

Certificado de garantía

Esta garantía es válida para los equipos destinados a ser comercializados, vendidos e instalados sólo en el territorio español.

FÉRROLI ESPAÑA, S.L., con domicilio social Pol. Ind. De Villayuda, C/ Alcalde Martín Cobos, 4 - 09007 Burgos, garantiza los productos relacionados en este manual de instrucciones de acuerdo con la modificación del 1 de Enero 2022 del Real Decreto Legislativo 1/2007 de 16 de noviembre, por el que se aprueba el texto refundido de la Ley General para la Defensa de los Consumidores y Usuarios y otras leyes complementarias (TRLGDCU).

El período de garantía de 3 años indicado en dicho R.D. comenzará a partir de la fecha de instalación, o en su defecto, a partir de la fecha de compra.

Salvo prueba en contrario, se presumirá que las faltas de conformidad que se manifiesten transcurridos 2 años desde la entrega no existían cuando el bien se entregó.

La garantía no cubre las incidencias producidas por:

- Transporte no efectuado a cargo de la empresa (que deberán ser reclamados directamente al transportista).
- Manipulación del producto por personal ajeno a FÉRROLI ESPAÑA, S.L. durante el período de garantía.
- Si el montaje no respeta las instrucciones que se suministran en la máquina.
- La instalación de la máquina no respeta las Leyes y Reglamentaciones en vigor (electricidad, hidráulicas, combustibles, etc.).
- Defectos de instalación hidráulica, eléctrica, alimentación de combustible, de evacuación de los productos de la combustión, chimeneas y desagües.
- Anomalías por incorrecto tratamiento del agua de alimentación, por tratamiento desincrustante mal realizado, etc.
- Anomalías causadas por condensaciones o por agentes atmosféricos (hielos, rayos, inundaciones, etc.) así como por corrientes erráticas.
- Mantenimiento inadecuado, descuido o mal uso.
- Corrosiones por causas de almacenamiento inadecuado.

Importante

- Para hacer uso del derecho de garantía aquí reconocido, será requisito imprescindible que el aparato se destine al uso doméstico.
- Esta garantía es válida siempre que se realicen las operaciones normales de mantenimiento descritas en las instrucciones técnicas suministradas con los equipos.
- Sera necesario presentar al personal técnico de FERROLI, antes de su intervención, la factura o ticket de compra del aparato, junto al albarán de entrega correspondiente, si este fuese de fecha posterior.

El material sustituido en garantía quedará en propiedad de FÉRROLI ESPAÑA, S.L.

Las posibles reclamaciones deberán efectuarse ante el organismo competente en esta materia.

SERVICIO TÉCNICO OFICIAL (SAT)

 **914 879 325**  satferroli@ferroli.com

SEDE EN BURGOS

Polígono Industrial Villayuda
C/ Alcalde Martín Cobos, 4 09007 - Burgos
Tel.: 947 483 250

SEDE EN MADRID

Edificio FERROLI. Avda. de Italia, 2
28820 - (Coslada) Madrid
Tel.: 916 612 304

FERROLI ESPAÑA, S.L.



FERROLI S.p.A.
Via Ritonda 78/a
37047 San Bonifacio - Verona - ITALY
www.ferrolì.com

Fabbricato in Cina - Made in China - Fabricado em China - Fabricado em China



OMNIA ST 3.2

UNIDAD INTERIOR CON BASE CON DEPÓSITO ACS INTEGRADO
PARA BOMBAS DE CALOR REVERSIBLES SPLIT CON COMPRESOR DC INVERTER



Cod. 3541V991 - Rev. 07 - 05/2023

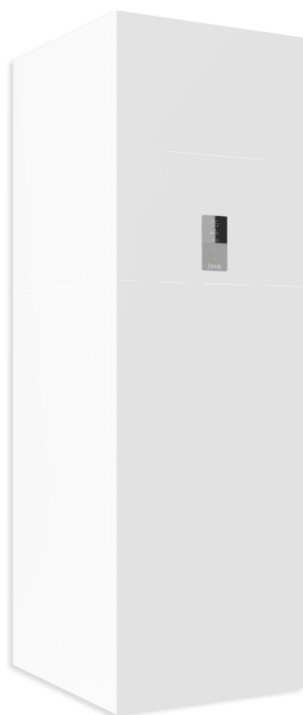

- Lea detenidamente las advertencias incluidas en este manual de instrucciones puesto que proporcionan indicaciones importantes sobre la seguridad de la instalación, el uso y el mantenimiento.
- El manual de instrucciones forma parte integrante y esencial del producto, y el usuario debe guardarlo para futuras consultas.
- Si el aparato se vende o se cede a otra persona, o se cambia de lugar, el manual siempre debe acompañar la caldera para que el nuevo propietario o el instalador puedan consultarlo.
- La instalación y el mantenimiento deben ser llevados a cabo de conformidad con las normas vigentes, según las instrucciones del fabricante y deben ser efectuadas por personal cualificado profesionalmente.
- La instalación incorrecta o la falta del mantenimiento apropiado pueden causar daños a las personas, animales u objetos. El fabricante no se responsabiliza por los daños debidos a errores en la instalación y el uso, o causados por el incumplimiento de las instrucciones proporcionadas por el fabricante.
- Antes de hacer cualquier operación de limpieza o mantenimiento, desconecte el aparato de la red de alimentación eléctrica mediante el interruptor general de la instalación y/o mediante los dispositivos de corte específicos.
- En caso de avería o funcionamiento incorrecto del aparato, es necesario desactivarlo, y no intentar repararlo o intervenir directamente en el mismo. Dirijase exclusivamente a personal cualificado profesionalmente. La reparación-sustitución de los productos deberá ser efectuada únicamente por personal cualificado profesionalmente utilizando únicamente las piezas de repuesto originales. El incumplimiento de lo indicado arriba podría perjudicar la seguridad del aparato.
- Para garantizar el correcto funcionamiento del aparato es indispensable que el mantenimiento periódico sea llevado a cabo por personal cualificado.
- Este aparato debe destinarse solamente al uso para el cual ha sido expresamente diseñado.
- Cualquier otro uso se considerará indebido y por tanto peligroso.
- Después de haber retirado el embalaje, compruebe la integridad del contenido. Los elementos del embalaje no deben dejarse al alcance de los niños puesto que representan potenciales fuentes de peligro.
- El aparato puede ser utilizado por niños mayores de 8 años y por personas con capacidades físicas, sensoriales o mentales reducidas, o carentes de la experiencia y conocimiento necesarios, siempre que lo hagan bajo vigilancia o después de haber recibido instrucciones sobre el uso seguro del aparato y sobre los peligros inherentes al mismo. Los niños no deben jugar con el aparato.
- La limpieza y el mantenimiento del aparato a cargo del usuario pueden ser realizados por niños a partir de los 8 años bajo la supervisión de un adulto.
- En caso de duda, no utilice el aparato y póngase en contacto con el proveedor.
- La eliminación del aparato y de sus accesorios debe ser llevada a cabo de manera adecuada y de conformidad con las normas vigentes.
- Las imágenes incluidas en este manual son una representación simplificada del producto. Esta representación podría diferir de forma leve y no significativa respecto del producto suministrado.



Este símbolo que aparece en el producto, su embalaje, o documentación, indica que el producto al final de su vida útil no debe ser recogido, recuperado ni eliminado junto con los residuos domésticos.

La gestión indebida de los residuos de los equipos eléctrico y electrónico podría provocar la liberación de las sustancias peligrosas contenidas en el producto. Con el fin de evitar los posibles daños para el medio ambiente o la salud, el usuario deberá separar este aparato de los otros tipos de residuos y entregarlo al servicio local de recogida y solicitar su retiro al distribuidor según las condiciones y los modos previstos por las normas nacionales de transposición de la Directiva 2012/19/UE.

La recogida selectiva y el reciclaje de los aparatos en desuso favorecen la conservación de los recursos naturales y garantizan que estos residuos sean tratados en el respeto del medio ambiente y garantizando la protección de la salud.

Para más información sobre los modos de recogida de los residuos de aparatos eléctricos y electrónicos es necesario dirigirse a los Ayuntamientos o las Autoridades públicas competentes para la concesión de autorizaciones.

Usos previstos

Esta serie de bombas de calor está diseñada para producir agua fría o caliente que se utiliza en las instalaciones hidrónicas para el acondicionamiento / calefacción y para la producción de agua caliente sanitaria de manera indirecta a través de un depósito externo dotado de intercambiador de calor.

Está prohibido cualquier uso distinto del previsto o por encima de los límites operativos indicados en este manual a no ser que hayan sido previamente acordados con el fabricante.

Nota

Este aparato está diseñado para ser utilizado por usuarios expertos o capacitados en tiendas, en la industria ligera y en granjas, o para uso comercial por personas no profesionales.



La marca CE certifica que los productos satisfacen los requisitos fundamentales de las directivas pertinentes vigentes. Se puede solicitar al fabricante la declaración de conformidad.

La documentación original está escrita en inglés. Todos los demás idiomas son traducciones.

El fabricante se exime de toda responsabilidad por las imprecisiones incluidas en este manual, debidos a errores de imprenta o transcripciones.

La empresa se reserva el derecho de realizar los cambios o mejoras a los productos del catálogo en cualquier momento y sin aviso previo.

ÍNDICE

1. MEDIDAS DE SEGURIDAD.....	134	8.1 Descripción función teclas.....	170
1.1 Requisitos especiales para el refrigerante R32.....	135	8.2 Significado de los iconos de la pantalla	170
1.2 Información para el mantenimiento.....	142	8.3 ENCENDIDO Y APAGADO ACS e INSTALACIÓN	171
2. CARACTERÍSTICAS GENERALES.....	146	8.4 Ajustes punto de consigna HEAT, COOL y ACS	172
2.1 Descripción de la unidad.....	146	8.5 Menú usuario.....	173
2.2 Componentes suministrados con la unidad exterior	146	8.5.1 Selección Modo de funcionamiento Refrig./Calef. (Operation Mode)	177
2.3 Interfaz de usuario.....	147	8.5.2 Programación horaria / curvas relacionadas con el clima / Eco mode (Preset Temp)177	
3. DATOS TÉCNICOS Y PRESTACIONES.....	148	Temp. Preconf. Refrig. (Preset Temp. Cool)	177
3.1 Datos técnicos del sistema.....	148	Temp. Preconf. Calef. (Preset Temp. Heat)	177
3.2 Datos ERP.....	149	Temp. Climatica (Climatic Temp)	177
3.3 límites operativos	149	Modo Eco (Eco Mode)	177
3.4 Presión estática disponible.....	150	Desinfeccion (Disinfect)	178
3.4.1 Unidad interior circulador bomba de calor.	150	Estado ACS rapido. (Fast Dhwh)	178
4. DATOS DIMENSIONALES Y FÍSICOS	151	Estado Resist. Acumulador (Tank Heater)	178
5. VISTA GENERAL Y ESQUEMA HIDRÁULICA UNIDAD INTERIOR	152	Bomba Circulacion ACS (Dhw Pump Circ)	178
6. ESQUEMAS ILUSTRATIVOS DEL SISTEMA.....	153	8.5.3 Opciones	178
7. INSTALACIÓN	154	Modo Silencioso (Silent Mode)	178
7.1 Controles a la recepción.....	154	Vacaciones (Holiday)	179
7.1.1 Embalaje y almacenamiento	154	Estado Resistencia Aux. (Backup Heater)	179
7.1.2 Seleccione el lugar de instalación y el área operativa para la unidad interior.	154	8.5.4 Inf. Mantenimiento	179
7.2 Contenido mínimo agua instalación	155	Parametros (Parameters)	179
7.3 Límites a la longitud y al desnivel de las tuberías del refrigerante.....	156	Pantalla	179
7.4 Conexiones de refrigeración	157	Codigo Error (Error code)	179
7.4.1 Prueba de estanqueidad y detección de fugas	158	8.5.5 Parametros de funcionamiento (Operation Parameter)	179
7.4.2 Purga de aire con bomba de vacío	158	9. PUESTA EN MARCHA Y CONFIGURACIÓN.....	180
7.4.3 Aislamiento térmico	159	9.1 Configuración del interruptor DIP de la tarjeta hidrónica de la unidad interior.....	180
7.4.4 Carga de refrigerante a integrar	159	9.1.1 Acceso al menú de servicio (for serviceman)	180
7.5 Conexiones hidráulicas.....	159	9.2 Tabla de los parámetros de servicio.....	181
7.5.1 Sistema contra la congelación, líquidos anticongelantes, aditivos e inhibidores.....	159	9.3 Curvas relacionadas con el clima.....	184
7.5.2 Filtro de agua	159	9.3.1 Curvas relacionadas con el clima para el modo calefacción y el modo calefacción ECO.....	184
7.5.3 Recomendaciones para realizar correctamente la instalación	160	Curva relacionada con el clima 9 en modo calefacción configurable por el usuario.....	184
7.5.4 Llenado de agua	160	9.3.2 Curvas de temperatura para el modo refrigeración.....	185
7.5.5 Drenando el agua	160	Curva relacionada con el clima 9 en modo refrigeración que puede configurar el usuario.....	185
7.5.6 Protección contra congelación del circuito de agua	160	10. SOLUCIÓN DE PROBLEMAS.....	186
7.5.7 Aislamiento de las tuberías de agua	161	10.1 Pautas generales	186
7.6 Conexiones eléctricas	161	10.2 Síntomas generales	186
7.6.1 Datos eléctricos	161	10.3 Códigos de error.....	188
7.6.2 Cómo se accede a la caja eléctrica	163	11. PUESTA EN MARCHA.....	191
7.6.3 Conexiones bornero usuario	163	11.1 Puesta en marcha de la bomba de calor.....	191
7.6.4 Conexiones elementos adicionales de sistema.....	163	11.1.1 Comprobaciones preliminares de la bomba de calor	191
7.6.5 Conexiones usuario	164	Parte refrigerante.	191
Tarjeta hidrónica	164	11.2 Ajuste que se debe realizar durante el control inicial del producto.....	191
P_o - Para bomba de circulación externa o bomba agua zona 1	166	11.3 Control final antes de encender la unidad.....	191
P_c - Bomba agua zona 2	166	11.4 Encendido de la unidad.....	191
P_d - Bomba de recirculación ACS	166	12. MANTENIMIENTO.....	191
P_s - Bomba del agua del circuito solar	166	12.1 NOTAS generales.....	191
SV2 - Válvula desviadora de 3 vías para calor / frío	166	Cuadro eléctrico	192
SV3 - Válvula mezcladora de 3 vías para zona 2	166	Riesgos residuales	192
TBH - Resistencia eléctrica para depósito ACS	167	12.2 Acceso a los componentes internos.....	192
H-L1-C - Para termostato ambiente (alta tensión)	167	13. ESQUEMA ELÉCTRICO DE CONEXIÓN DE LA UNIDAD INTERIOR	193
HT-COM-CL - Termostato ambiente (Baja tensión)	168	13.2.1 Esquema eléctrico para unidad interior mod. 10-16 (monofásica)	193
AHS1, AHS2 - Control de una fuente de calor adicional (CALDERA A GAS)	169	13.2.2 Esquema eléctrico para unidad interior mod. 16T (3ph)	194
EVU-SG Entradas digitales para entrada fotovoltaica y smart grid de red eléctrica.....	169	14. ESQUEMA FRIGORÍFICO.....	195
Sondas de temperaturas adicionales	169	15. CERTIFICADO DE GARANTÍA	196
8. INTERFAZ DE USUARIO	170		

1. MEDIDAS DE SEGURIDAD

Las precauciones listadas a continuación están repartidas en los tipos siguientes. Son bastante importantes, por lo tanto procure respetarlas meticulosamente. Significado de los símbolos de PELIGRO, ADVERTENCIA, ATENCIÓN y NOTA.

 PELIGRO

Indica una situación de peligro inminente que, cuando no sea evitada, podría provocar lesiones graves o mortales.

 ADVERTENCIA

Indica una situación potencialmente peligrosa que, cuando no sea evitada, podría provocar lesiones graves o mortales.

 ATENCIÓN

Indica una situación potencialmente peligrosa que, cuando no sea evitada, podría provocar lesiones leves o moderadas.

Se utiliza también para advertir contra prácticas no seguras.

 NOTA

Indica situaciones que podrían provocar sólo daños accidentales a los aparatos o la propiedad.





Lea detenidamente estas instrucciones antes de realizar la instalación. Conserve este manual a mano para futuras consultas.

La instalación impropia de la unidad o los accesorios podría provocar descargas eléctricas, cortocircuitos, pérdidas, incendios u otros daños del aparato. Utilice únicamente los accesorios fabricados por el proveedor, que están diseñados específicamente para el aparato y compruebe que la instalación sea realizada por un profesional.

Todas las actividades descritas en este manual deben ser llevadas a cabo por un técnico habilitado. Utilice los equipos de protección personal adecuados, tales como guantes y gafas de seguridad durante la instalación de la unidad o durante las tareas de mantenimiento.

Póngase en contacto con el servicio de asistencia técnica si precisa de asistencia.

Tabla. 1 - Símbolos informativos

Símbolo	Descripción
	Este símbolo indica que este aparato utiliza un refrigerante inflamable. En caso de vertido de refrigerante y está expuesto a una fuente de ignición externa, existe el riesgo de incendio.
	Este símbolo indica que el manual de instrucciones se debe leer detenidamente
	Este símbolo indica que el personal de asistencia debería manejar este aparato consultando el manual de instalación.
	Este símbolo muestra que está disponible información como el manual operativo o el manual de instalación.

 ADVERTENCIA

El mantenimiento debe ser llevado a cabo tal y como recomendado por el fabricante de la unidad. El mantenimiento y la reparación que requieren la asistencia de otro personal cualificado deben ser llevados a cabo bajo la supervisión de la persona competente para el uso de refrigerantes inflamables.

1.1 Requisitos especiales para el refrigerante R32



ADVERTENCIA

- Evite fugas de refrigerante con llamas vivas.
- Tenga en cuenta que el refrigerante R32 NO tiene olor.



ADVERTENCIA

El aparato debe ser conservado para evitar daños mecánicos o en una habitación debidamente ventilada sin fuentes de ignición constantemente activas (ejemplo: llamas vivas, un aparato a gas en funcionamiento) y de las dimensiones especificadas a continuación.



NOTA

- NO reutilice juntas ya utilizadas.
- Las juntas realizadas durante la instalación entre las partes del sistema refrigerante deben ser accesibles para fines de mantenimiento.



ADVERTENCIA

Asegúrese de que la instalación, el mantenimiento y la reparación cumplan las instrucciones y la legislación aplicable (por ejemplo la reglamentación nacional del gas) y sean llevadas a cabo por personas autorizadas.



NOTA

El símbolo m_c indica la carga de refrigerante de un sistema de refrigeración individual. Cuando se utilizan más sistemas de refrigeración, se debe utilizar el sistema de refrigeración con la mayor carga de refrigerante.

- Las tuberías deben ser protegidas contra daños físicos.
- La instalación de las tuberías debe ser reducida al mínimo.

Si la carga total de refrigerante en el sistema (m_c) es $\leq 1,842$ kg, no existen requisitos adicionales para la superficie mínima del local de instalación de la unidad interior.

Si la carga total de refrigerante en el sistema (m_c) es $> 1,842$ kg, es necesario respetar los requisitos adicionales de superficie mínima del local tal y como descrito en el diagrama de flujo siguiente.

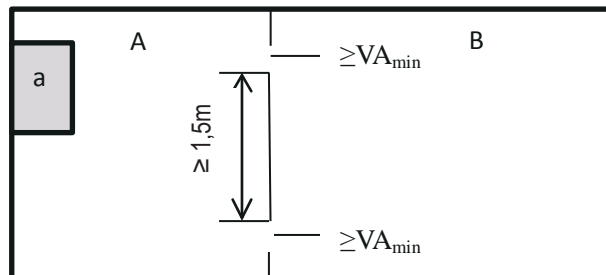

fig. 1 - instalación de la unidad interior

El área de A más B debe ser superior o igual a 4,5 m².

Leyenda

- a unidad interior
- A local en la que está instalada la unidad interior.
- B local adyacente al local A.
- VA_{min} n ° 2 aberturas (n ° 1 arriba y n ° 1 abajo) entre el Local A y el Local B.



NOTA

Los espacios conectados únicamente por conductos, tuberías o conexiones similares no deben ser considerados un espacio único.

Para las unidades montadas a una altura superior a 1,6 m, los espacios divididos por mamparas no superiores a 1,6 m deben ser considerados un espacio único.

Para los aparatos fijos, los locales en la misma planta y conectados por un paso abierto entre los locales pueden ser considerados un local único para determinar la conformidad por A_{min} , si el paso cumple con lo siguiente.

- Es una abertura permanente.
- Se extiende hasta el suelo.
- Está destinado al paso de personas.

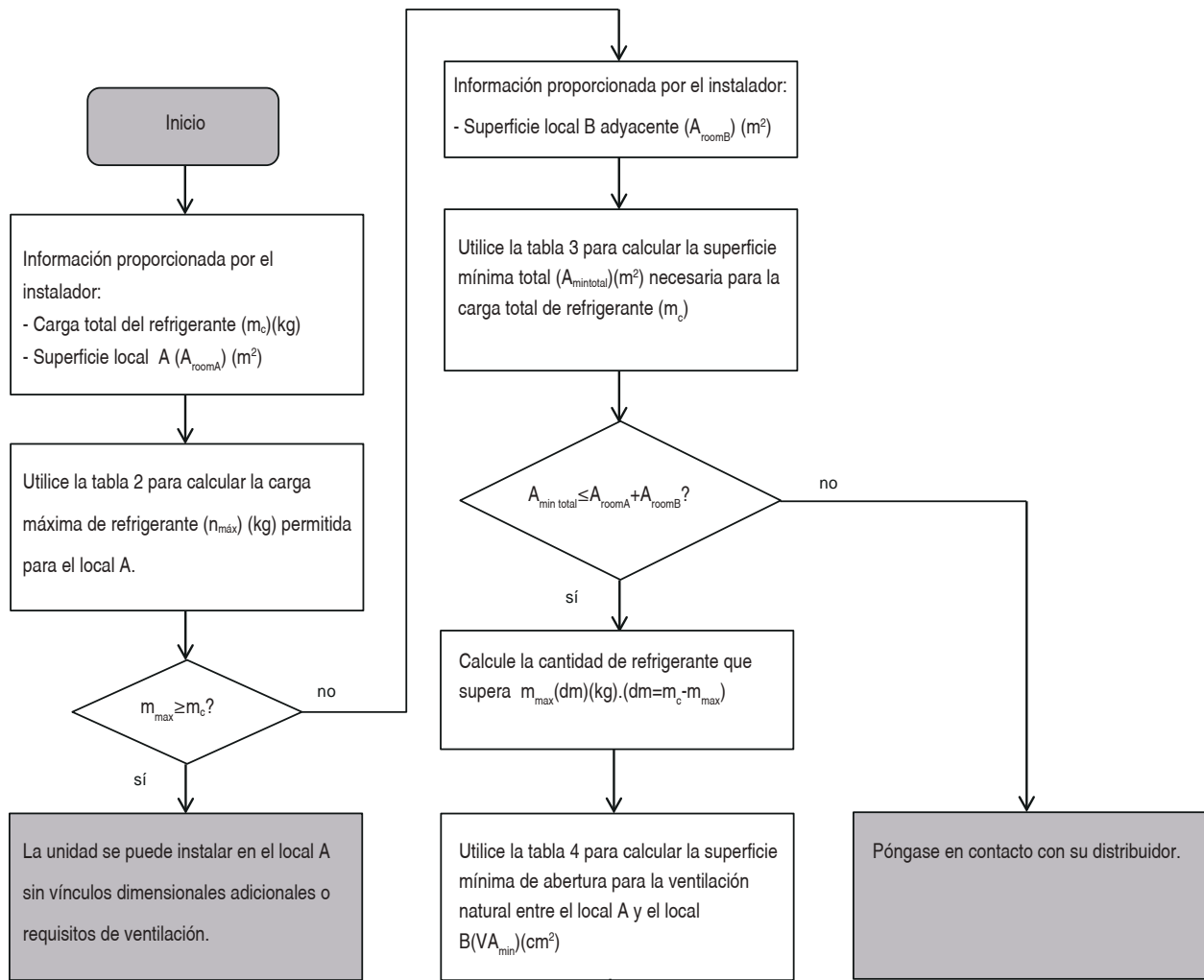

La unidad se puede instalar en el local A cuando:

- Entre los locales A y B están previstas 2 aberturas de ventilación (permanentemente abiertas), 1 arriba y 1 abajo.
- Abertura inferior: la abertura inferior debe cumplir los requisitos de superficie mínima (VA_{min}). Además, debe estar lo más cerca posible del suelo. Si la abertura de ventilación sale del suelo, la altura tiene que ser ≥20mm. El fondo de la abertura tiene que estar ubicado a ≤100mm del suelo. Al menos el 50% de la superficie de abertura requerida tiene que estar ubicada a <200 mm del suelo. Toda el área de la abertura tiene que estar ubicada a <300 mm del suelo.
- Abertura superior: el área de la abertura superior tiene que ser superior o igual a la abertura inferior. La parte inferior de la abertura superior tiene que estar ubicada a una distancia de al menos 1,5 m por encima de la parte superior de la abertura inferior.
- Las aberturas de ventilación hacia el exterior NO se consideran aberturas de ventilación adecuadas (el usuario puede bloquearlas cuando hace frío).

El diagrama de flujo utiliza las tablas siguientes:

Tabla. 2 - Carga máxima de refrigerante permitida según la superficie del local de instalación.

A [m ²]	29	30	31	32	33	34	35	36	37	38	39	40	41	42	43	44	45	46	47	48	49	50	51	52	53
m _{max} [kg]	1,85	1,88	1,91	1,94	1,97	2,00	2,03	2,06	2,09	2,11	2,14	2,17	2,19	2,22	2,25	2,27	2,30	2,32	2,35	2,37	2,40	2,42	2,45	2,47	2,50

NOTA

Para los modelos montados en pared, el valor de “Altura de instalación (H)” se considera 600 mm para ser conforme a la norma IEC 60335-2-40: 2018 cláusula GG2. Para los valores A_{room} intermedios (es decir cuando A_{room} está comprendido entre dos valores de la tabla), considerar el valor que corresponde al valor A_{room} inferior de la tabla. Si A_{room}=3,6 m², considerar el valor que corresponde a “A_{room}=3,5 m²”.

Tabla. 3 - Superficie mínima del local

m _c [kg]	1,9	2	2,1	2,2	2,3	2,4	2,5
A _{min total} [m ²]	30,7	34,0	37,5	41,2	45,0	49,0	53,2

NOTA

Para los modelos montados en pared, el valor de “Altura de instalación (H)” se considera 600 mm para ser conforme a la norma IEC 60335-2-40: 2018 cláusula GG2. Para los valores m_c intermedios (es decir cuando m_c está comprendido entre dos valores de la tabla), considerar el valor que corresponde al valor m_c superior de la tabla. Si $m_c=1,97\text{kg}$, considerar el valor que corresponde a “ $m_c=2\text{kg}$ ”. Los sistemas con una carga total de refrigerante inferior a 1,84 kg no están sujetos a ningún requisito de instalación.

Tabla. 4 - Área de abertura mínima para la ventilación natural

Subtabla $m_c = 1,9 \text{ kg}$				Subtabla $m_c = 2,0 \text{ kg}$				Subtabla $m_c = 2,1 \text{ kg}$				Subtabla $m_c = 2,2 \text{ kg}$			
A_{roomA} [m ²]	m_{max} [kg]	$dm=m_c-m_{\text{max}}$ [kg]	VA_{min} [cm ²]	A_{roomA} [m ²]	m_{max} [kg]	$dm=m_c-m_{\text{max}}$ [kg]	VA_{min} [cm ²]	A_{roomA} [m ²]	m_{max} [kg]	$dm=m_c-m_{\text{max}}$ [kg]	VA_{min} [cm ²]	A_{roomA} [m ²]	m_{max} [kg]	$dm=m_c-m_{\text{max}}$ [kg]	VA_{min} [cm ²]
2	0,28	1,62	657	2	0,28	1,72	697	2	0,28	1,82	738	2	0,28	1,92	778
4	0,55	1,35	545	4	0,55	1,45	586	4	0,55	1,55	626	4	0,55	1,65	666
6	0,83	1,07	433	6	0,83	1,17	474	6	0,83	1,27	514	6	0,83	1,37	555
8	0,97	0,93	402	8	0,97	1,03	445	8	0,97	1,13	488	8	0,97	1,23	531
10	1,08	0,82	373	10	1,08	0,92	418	10	1,08	1,02	464	10	1,08	1,12	510
12	1,19	0,71	341	12	1,19	0,81	388	12	1,19	0,91	436	12	1,19	1,01	484
14	1,28	0,62	307	14	1,28	0,72	356	14	1,28	0,82	406	14	1,28	0,92	456
16	1,37	0,53	272	16	1,37	0,63	323	16	1,37	0,73	374	16	1,37	0,83	426
18	1,45	0,45	236	18	1,45	0,55	289	18	1,45	0,65	342	18	1,45	0,75	394
20	1,53	0,37	199	20	1,53	0,47	254	20	1,53	0,57	308	20	1,53	0,67	362
22	1,61	0,29	163	22	1,61	0,39	218	22	1,61	0,49	274	22	1,61	0,59	329
24	1,68	0,22	125	24	1,68	0,32	182	24	1,68	0,42	239	24	1,68	0,52	296
26	1,75	0,15	88	26	1,75	0,25	146	26	1,75	0,35	204	26	1,75	0,45	262
28	1,81	0,09	51	28	1,81	0,19	110	28	1,81	0,29	169	28	1,81	0,39	228
30	1,88	0,02	14	30	1,88	0,12	74	30	1,88	0,22	134	30	1,88	0,32	194
				32	1,94	0,06	37	32	1,94	0,16	98	32	1,94	0,26	159
				34	2,00	0,00	1	34	2,00	0,10	63	34	2,00	0,20	125
								36	2,06	0,04	27	36	2,06	0,14	90
												38	2,11	0,09	55
												38,5	2,13	0,07	47
												39	2,14	0,06	38
												39,5	2,15	0,05	29
												40	2,17	0,03	21
												40,5	2,18	0,02	12
												41	2,19	0,01	3

Subtabla $m_c = 2,3 \text{ kg}$				Subtabla $m_c = 2,4 \text{ kg}$				Subtabla $m_c = 2,5 \text{ kg}$			
A_{roomA} [m ²]	m_{max} [kg]	$dm=m_c-m_{\text{max}}$ [kg]	VA_{min} [cm ²]	A_{roomA} [m ²]	m_{max} [kg]	$dm=m_c-m_{\text{max}}$ [kg]	VA_{min} [cm ²]	A_{roomA} [m ²]	m_{max} [kg]	$dm=m_c-m_{\text{max}}$ [kg]	VA_{min} [cm ²]
2	0,28	2,02	819	2	0,28	2,12	859	2	0,28	2,22	900
4	0,55	1,75	707	4	0,55	1,85	747	4	0,55	1,95	788
6	0,83	1,47	595	6	0,83	1,57	636	6	0,83	1,67	676
8	0,97	1,33	575	8	0,97	1,43	618	8	0,97	1,53	661
10	1,08	1,22	555	10	1,08	1,32	601	10	1,08	1,42	647
12	1,19	1,11	532	12	1,19	1,21	580	12	1,19	1,31	627
14	1,28	1,02	505	14	1,28	1,12	555	14	1,28	1,22	605
16	1,37	0,93	477	16	1,37	1,03	528	16	1,37	1,13	580
18	1,45	0,85	447	18	1,45	0,95	500	18	1,45	1,05	553
20	1,53	0,77	417	20	1,53	0,87	471	20	1,53	0,97	525
22	1,61	0,69	385	22	1,61	0,79	441	22	1,61	0,89	496
24	1,68	0,62	353	24	1,68	0,72	410	24	1,68	0,82	467
26	1,75	0,55	320	26	1,75	0,65	378	26	1,75	0,75	436
28	1,81	0,49	287	28	1,81	0,59	346	28	1,81	0,69	405
30	1,88	0,42	254	30	1,88	0,52	314	30	1,88	0,62	374
32	1,94	0,36	220	32	1,94	0,46	282	32	1,94	0,56	343
34	2,00	0,30	187	34	2,00	0,40	249	34	2,00	0,50	311
36	2,06	0,24	153	36	2,06	0,34	216	36	2,06	0,44	279
38	2,11	0,19	119	38	2,11	0,29	183	38	2,11	0,39	247
40	2,17	0,13	85	40	2,17	0,23	150	40	2,17	0,33	214
42	2,22	0,08	51	42	2,22	0,18	117	42	2,22	0,28	182
44	2,27	0,03	17	44	2,27	0,13	84	44	2,27	0,23	150
				46	2,32	0,08	50	46	2,32	0,18	117
				48	2,37	0,03	17	48	2,37	0,13	85
								50	2,42	0,08	52
								52	2,47	0,03	19

NOTA

Para los modelos montados en pared, el valor de “Altura de instalación (H)” se considera 600 mm para ser conforme a la norma IEC 60335-2-40: 2018 cláusula GG2. Según el valor de m_c (cambio total de refrigerante del sistema) utilizar la subtabla con el valor más alto, por ejemplo se $m_c = 2,05 \text{ kg}$ utilizar la subtabla $m_c = 2,1 \text{ kg}$

ATENCIÓN

Frecuencia de los controles de las pérdidas de refrigerante.

Para unidades que contienen gases fluorados de efecto invernadero en cantidades equivalentes o superiores a 5 toneladas de CO₂ equivalente, pero inferiores a 50 toneladas de CO₂ equivalente, al menos cada 12 meses, o donde está instalado un sistema de detección de las pérdidas, al menos cada 24 meses.

Para unidades que contienen gases fluorados de efecto invernadero en cantidades equivalentes o superiores a 50 toneladas de CO₂ equivalente, pero inferiores a 500 toneladas de CO₂ equivalente, al menos cada seis meses, o donde está instalado un sistema de detección de las pérdidas, al menos cada 12 meses.

Para unidades que contienen gases fluorados de efecto invernadero en cantidades equivalentes o superiores a 500 toneladas de CO₂ equivalente, al menos cada tres meses, o donde está instalado un sistema de detección de las pérdidas, al menos cada seis meses. Sólo una persona certificada puede realizar la instalación y el mantenimiento de la unidad.

PELIGRO

- Antes de intervenir en cualquier parte eléctrica, desconecte el interruptor de alimentación eléctrica.
- Cuando los paneles de servicio están extraídos es muy fácil tocar inadvertidamente las partes en tensión.
- No deje nunca la unidad sin vigilancia durante la instalación o el mantenimiento si el panel de servicio se ha extraído.
- No toque los tubos del agua durante e inmediatamente después el funcionamiento ya que los tubos podrían estar calientes y causar quemaduras en las manos. Para evitar lesiones, espere a que los tubos vuelvan a la temperatura normal y utilice guantes de protección.
- No toque ningún interruptor con los dedos mojados. Tocar un interruptor con los dedos mojados podría causar descargas eléctricas.

ADVERTENCIA

- Elimine las bolsas de plástico para el embalaje de manera tal que los niños no las utilicen para jugar (peligro de muerte por asfixia).
- Elimine de manera segura los materiales de embalaje tales como los cables y otras partes en metal o madera que podrían provocar lesiones.
- Pida a su revendedor o al personal cualificado que realice los trabajos de instalación de conformidad con este manual. No instale la unidad usted mismo. La instalación indebida podría provocar fugas de agua, descargas eléctricas o incendios.
- Utilice únicamente los accesorios y las piezas especificadas para el trabajo de instalación. Cuando no se utilizan las piezas especificadas podrían ocasionarse pérdidas de agua, descargas eléctricas, incendios o la caída de la unidad del soporte.
- Instale la unidad en una pared que pueda soportar su peso. La instalación inadecuada puede provocar la caída del aparato y posibles lesiones.
- Realice el trabajo de instalación especificado teniendo en cuenta el viento fuerte, huracanes o terremotos. La instalación incorrecta podría causar accidentes debidos a la caída del aparato.
- Asegúrese de que todos los trabajos eléctricos sean realizados por personal cualificado según la legislación y los reglamentos locales y este manual utilizando un circuito separado. La capacidad insuficiente del circuito de alimentación o una instalación eléctrica inadecuada podrían provocar descargas eléctricas o incendios.
- Asegúrese de instalar un interruptor de circuito para fallos de puesta a tierra de acuerdo con las leyes y normativas locales. Si no se instala un interruptor de circuito para fallos de puesta a tierra, se pueden producir descargas eléctricas e incendios.
- Asegúrese de que todo el cableado esté bien sujeto. Utilice los cables especificados y verifique que las conexiones de los terminales o los cables estén protegidos del agua y otras fuerzas externas adversas. Una conexión o colocación incompleta puede provocar un incendio.
- Durante el cableado de la alimentación, coloque los cables de manera tal que el panel frontal pueda fijarse de forma segura. Si el panel frontal no está en su lugar, podría producirse un sobrecalentamiento de los terminales, descargas eléctricas o incendios.
- Después de completar los trabajos de instalación, compruebe que no hay fugas de refrigerante.
- No toque nunca directamente ningún refrigerante si hay fugas, ya que podría provocar quemaduras graves por congelación. No toque las tuberías de refrigerante durante ni inmediatamente después de su funcionamiento, dado que pueden estar calientes o frías, dependiendo del estado del refrigerante que fluye a través de las tuberías, el compresor y otras piezas del ciclo del refrigerante. Las quemaduras o la congelación son posibles si toca las tuberías de refrigerante. Para evitar lesiones, deje que las tuberías recuperen su temperatura normal o, si debe tocarlas, asegúrese de llevar guantes protectores.
- No toque las piezas internas (bomba, resistencia eléctrica de respaldo, etc.) durante ni inmediatamente después del funcionamiento. Tocar las piezas internas puede causar quemaduras. Para evitar lesiones, deje que las piezas internas recuperen su temperatura normal o, si debe tocarlas, asegúrese de llevar guantes protectores.

**ATENCIÓN**

Conecte a tierra la unidad.

La resistencia de puesta a tierra debe cumplir las leyes y los reglamentos locales.

No conecte el cable de puesta a tierra a las tuberías de gas o de agua, los pararrayos ni a los cables de conexión a tierra del teléfono.

Una puesta a tierra inadecuada puede causar descargas eléctricas.

Tuberías de gas: en el caso de una fuga de gas podría producirse un incendio o una explosión.

Tuberías de agua: los tubos de plástico no son eficaces para la puesta a tierra.

Pararrayos o cables de puesta a tierra del teléfono: la tensión umbral puede aumentar anormalmente si es alcanzada por un rayo.

Instale el cable de alimentación a una distancia de al menos 1 metro de televisores o de radios para evitar interferencias y ruidos.

(Dependiendo de las ondas de radio, una distancia de 1 metro puede no ser suficiente para eliminar el ruido).

No lave la unidad. Esto puede provocar una descarga eléctrica o un incendio. El aparato debe instalarse de conformidad con la normativa nacional sobre cableado. Con el fin de evitar situaciones de peligro, si el cable de alimentación está dañado, debe ser sustituido por el fabricante, su agente de servicio o una persona cualificada.

No instale la unidad en las siguientes ubicaciones:

- Donde haya vapores de aceite mineral, aceites en spray o vapores. Las piezas de plástico pueden deteriorarse y provocar que se aflojen o que gotee agua.
- Donde se produzcan gases corrosivos. Allí donde la corrosión de las tuberías de cobre o las piezas soldadas pueda causar fugas de refrigerante.
- En un lugar donde haya maquinarias que emitan ondas electromagnéticas. Las ondas electromagnéticas pueden alterar el sistema de control y provocar que la unidad funcione mal.
- Donde se produzcan fugas de gases inflamables, donde quede suspendido en el aire fibra de carbono o polvo inflamable, o donde se manipulen sustancias inflamables volátiles como los diluyentes de pintura o la gasolina. Estos tipos de gases pueden causar un incendio.
- Donde haya grandes fluctuaciones de voltaje, como en las fábricas.
- En vehículos o embarcaciones.
- Donde estén presentes vapores ácidos o alcalinos.

Este aparato puede ser utilizado por niños de 8 años en adelante y personas con capacidades físicas, sensoriales o mentales disminuidas o falta de experiencia y conocimiento, si se les ha dado instrucciones o supervisión sobre el uso de la unidad de manera segura y entienden los peligros que ello conlleva. Los niños no deben jugar con la unidad. La limpieza y el mantenimiento del usuario no deben ser realizados por niños sin supervisión.

Se debe vigilar a los niños para garantizar que no jueguen con el aparato.

ELIMINACIÓN: No deseche este producto como residuo municipal no clasificado. Es preciso que se recojan estos residuos por separado para recibir un tratamiento especial. No deseche los aparatos eléctricos como residuos municipales, utilice instalaciones de recogida específicas. Póngase en contacto con sus autoridades locales para obtener información sobre los sistemas de recogida disponibles. Si los aparatos eléctricos se desechan en vertederos, las sustancias peligrosas pueden filtrarse al subsuelo y contaminarlo, y entrar en la cadena alimentaria, perjudicando su salud y bienestar.

El cableado debe ser realizado por técnicos profesionales de acuerdo con la normativa nacional sobre cableado y este diagrama eléctrico. Se debe incorporar en la instalación eléctrica un dispositivo de desconexión omnipolar que tenga una distancia de separación de al menos 3 mm en todos los polos y un dispositivo de corriente residual (RCD) con un valor nominal que no supere los 30 mA, de acuerdo con la normativa nacional.

Confirme la seguridad de la zona de instalación (paredes, suelos, etc.), comprobando que no existan peligros ocultos, como agua, electricidad y gas.

Antes de la instalación, compruebe que el suministro eléctrico del usuario cumple con los requisitos de instalación eléctrica de la unidad (incluida una conexión a tierra fiable, dispersión y sección de los cables, etc.). Si no se cumplen los requisitos de instalación eléctrica del producto, se prohíbe la instalación del producto.

Al instalar múltiples equipos de aire acondicionado de manera centralizada, confirme el equilibrio de carga del sistema trifásico del suministro eléctrico y, así evitar que se ensamblen varias unidades en la misma fase del suministro eléctrico trifásico.

El producto debe estar fijado con firmeza. Adopte medidas de refuerzo, si fuera necesario.

 **NOTA**

Información sobre los gases fluorados

- Esta bomba de calor contiene gases fluorados. Para obtener información específica sobre el tipo de gas y la cantidad, consulte la etiqueta correspondiente en la unidad. Se debe respetar el cumplimiento de la normativa nacional en materia de gases.
- La instalación, el servicio, el mantenimiento y la reparación de esta unidad deben ser realizados por un técnico autorizado.
- La desinstalación y el reciclaje del producto deben ser realizados por un técnico acreditado.
- Si el sistema tiene instalado un sistema de detección de fugas, debe comprobarse si hay fugas al menos cada 12 meses. Una vez realizada la comprobación de existencia de fugas en la unidad, se recomienda encarecidamente llevar un registro adecuado de todas ellas.

 **ADVERTENCIA**

Asegúrese de adoptar las medidas oportunas para evitar que la unidad sea utilizada como refugio por animales pequeños. Los animales pequeños que entren en contacto con las piezas eléctricas pueden causar un mal funcionamiento, humo o fuego. Indique al cliente que mantenga limpia el área alrededor de la unidad.

Seleccione un lugar de instalación en el que se cumplan las siguientes condiciones:

- Lugares bien ventilados.
- Lugares en los que la unidad no moleste a los vecinos.
- Lugares seguros que puedan soportar el peso y la vibración de la unidad y donde ésta puede instalarse a un nivel uniforme.
- En donde no haya posibilidad de fugas de gases ni productos inflamables.
- El equipo no está diseñado para su uso en una atmósfera potencialmente explosiva.
- Lugares donde el espacio para las operaciones de mantenimiento esté garantizado.
- Lugares en los que la longitud de las tuberías y los cables de las unidades se encuentre dentro de los rangos permitidos.
- Lugares en los que las fugas de agua de la unidad no puedan causar daños en el lugar de instalación.
- En donde se pueda evitar la lluvia tanto como sea posible.
- No instale la unidad en sitios que a menudo se utilizan como espacio de trabajo. En el caso de trabajos de construcción (por ejemplo amoladura, etc.) en los que se crea mucho polvo, la unidad debe estar cubierta.
- No coloque ningún objeto ni equipamiento encima de la unidad.
- No se suba ni se siente o permanezca encima de la unidad.
- Asegúrese de tomar las precauciones necesarias en caso de fuga de refrigerante de acuerdo con las leyes y normativas locales pertinentes.
- Si la unidad exterior se instala cerca del mar o donde hay gases corrosivos, su vida útil puede acortarse. En caso de instalación cerca del mar, se recomienda evitar instalar la unidad exterior directamente expuesta a los vientos marinos.

 **ADVERTENCIA**

- **Solicite a su distribuidor que realice los trabajos de instalación de acuerdo con este manual.**

Una instalación inadecuada puede provocar fugas de agua, descargas eléctricas o incendios.

- **Solicite a su distribuidor para la reparación y el mantenimiento de la unidad.**

La reparación y el mantenimiento incompleto podrían provocar fugas de agua, descargas eléctricas o incendios.

- **Para evitar descargas eléctricas, incendios o lesiones o cuando se detectan anomalías como olor a humo, apague la alimentación y póngase en contacto con el servicio de asistencia técnica.**
- **Nunca deje que la unidad interior o el controlador se mojen.**

Podría causar descargas eléctricas o un incendio.

- **Nunca pulse los botones del controlador con un objeto duro y puntiagudo.**

El controlador podría dañarse.

- **Nunca reemplace un fusible quemado por otro con distinta corriente nominal.**

Puede provocar la rotura de la unidad o causar un incendio.

- **Nunca utilice cerca de la unidad spray inflamables como laca o pintura.**

Podría provocar un incendio.

- **No deseche este producto como residuo municipal no clasificado. Es preciso que se recojan estos residuos por separado para recibir un tratamiento especial.**

No deseche los aparatos eléctricos como residuos municipales, utilice instalaciones de recogida específicas.

Póngase en contacto con sus autoridades locales para obtener información sobre los sistemas de recogida disponibles.

- **Si los aparatos eléctricos se desechan en vertederos, las sustancias peligrosas pueden filtrarse al subsuelo y entrar en la cadena alimentaria, perjudicando su salud y bienestar.**
- **Para evitar fugas de refrigerante, póngase en contacto con su servicio de asistencia técnica.**

Cuando el sistema se instala y funciona en un local pequeño, es necesario mantenerlo bien ventilado para limitar la concentración del refrigerante, sobre todo en caso de fugas, ya que puede provocar una reducción del oxígeno y, por tanto, un riesgo de asfixia.

- **El refrigerante en la bomba de calor es seguro y normalmente no sale.**

En caso de fugas de refrigerante, el contacto con la llama de un quemador, una estufa o un hornillo podría provocar gases nocivos.

- **Apague cualquier dispositivo de calentamiento de combustible, ventile la habitación póngase en contacto con el servicio de asistencia técnica.**

No utilice la bomba de calor hasta que un técnico de la asistencia no haya confirmado que la pieza por donde sale refrigerante ha sido reparada.



ATENCIÓN

- **No utilice la bomba de calor para otros fines.**

No utilice la unidad para enfriar instrumentos de precisión, alimentos, plantas, animales y obras de arte.

- **Antes de realizar la limpieza, interrumpa el funcionamiento, apague el interruptor o desconecte de la toma el cable de alimentación eléctrica.**

De lo contrario, podrían producirse descargas eléctricas o lesiones.

- **Para evitar descargas eléctricas o incendios, compruebe si está instalado un detector de dispersión a tierra.**
- **Asegúrese de que la bomba de calor esté conectada a la puesta a tierra.**

Para evitar descargas eléctricas, asegúrese de que la unidad esté dotada de puesta a tierra y que el cable de tierra no esté conectado al tubo de gas o agua, al pararrayos ni al cable de conexión a tierra del teléfono.

- **No accione la bomba de calor con las manos mojadas, peligro de descarga eléctrica.**
- **No coloque bajo la unidad interior objetos que podrían ser dañados por la humedad.**

Si la humedad es superior al 80% podría formarse condensación.

- **Después del uso prolongado, compruebe que el soporte y los racores de la unidad no estén dañados.**

Si están dañados, la unidad podría caerse y provocar lesiones.

- **Para evitar la falta de oxígeno, ventila debidamente el local, especialmente cuando se utiliza un aparato con quemador junto con la bomba de calor.**
- **Monte el tubo de descarga de agua para garantizar el drenaje regular.**

El drenaje incompleto podría causar inundaciones

- **Nunca toque las piezas internas del controlador.**

No retire el panel delantero. Al tocar accidentalmente algunas piezas internas podrían ocasionarse problemas en la máquina o provocar descargas eléctricas.

- **No realice nunca las operaciones de mantenimiento usted mismo.**

Póngase en contacto con su servicio de asistencia técnica local para realizar los trabajos de mantenimiento.

- **No deje que los niños se suban a la unidad, y evite apoyar objetos encima de la misma.**

Las caídas podrían provocar lesiones.

- **No accione la bomba de calor cuando se utiliza un insecticida de tipo de fumigación ambiente.**

El incumplimiento podría causar el depósito de sustancias químicas en la unidad, que podría poner en peligro la salud de las personas hipersensibles a los productos químicos.

- **No coloque aparatos que producen llamas vivas en lugares expuestos al flujo de aire procedente de la unidad o debajo de la unidad interior.**

Podría causar la combustión incompleta o la deformación de la unidad debido al calor.

- **No instale la bomba de calor en lugares donde podrían salir gases inflamables.**
Si sale gas y permanece alrededor de la bomba de calor podría estallar un incendio.
- **El aparato no está destinado al uso por parte de niños pequeños o personas enfermas sin la supervisión de un adulto.**
- **Se debe vigilar a los niños para garantizar que no jueguen con el aparato.**
- **La temperatura del circuito de refrigerante es elevada, mantenga el cable de interconexión entre la unidad interior y exterior apartado de los tubos de cobre.**



ADVERTENCIA

No utilice medios para el acelerar el proceso de descongelación o para limpiar, distintos de aquellos recomendados por el fabricante.

El aparato se debe guardar en una habitación sin fuentes de ignición en funcionamiento constante (por ejemplo: llamas vivas, un aparato de gas en funcionamiento o una estufa eléctrica en funcionamiento). No perforar ni quemar.

Tenga en cuenta que el refrigerante no tiene olor.

1.2 Información para el mantenimiento

1) Controles de la zona

Antes de comenzar a trabajar en sistemas que contienen refrigerantes inflamables, son necesarios los controles de seguridad para garantizar que se minimice el riesgo de ignición. En el caso de reparación del sistema de refrigeración, se deben cumplir las siguientes precauciones antes de realizar trabajos en el sistema.

2) Procedimiento de trabajo

Los trabajos se emprenderán mediante un procedimiento controlado para reducir al mínimo el riesgo de presencia de gas o vapor inflamable mientras se lleven a cabo.

3) Área general de trabajo

Todo el personal de mantenimiento y el resto de personas que trabajen en la zona deberán recibir instrucciones sobre la naturaleza del trabajo que se esté llevando a cabo. Se evitará el trabajo en espacios confinados.

4) Comprobación de la presencia de refrigerante

Antes y durante los trabajos se debe comprobar el área con un detector de refrigerante apropiado para asegurar que el técnico esté al tanto de atmósferas potencialmente inflamables. Asegúrese de que el equipo de detección de fugas utilizado sea el apropiado para su uso con refrigerantes inflamables; es decir, que no genere chispas, esté adecuadamente sellado o sea intrínsecamente seguro.

5) Presencia del extintor de incendios

Si se va a realizar algún trabajo en el equipo de refrigeración o en cualquiera de sus piezas, deberá disponer de un equipo de extinción de incendios adecuado. Tenga junto a la zona de carga un extintor de CO₂ o de polvo químico seco.

6) Ausencia de fuentes de ignición

Cualquier persona que realice trabajos en un sistema de refrigeración que implique exponer cualquier tubería que contenga o haya contenido refrigerante inflamable, debe evitar el uso de cualquier fuente de ignición a fin de evitar el riesgo de incendio o de explosión.

Todas las posibles fuentes de ignición, incluidos los cigarrillos, deben mantenerse lo suficientemente lejos del lugar de instalación, de reparación, de retirada y eliminación, en los cuales se puede liberar refrigerante inflamable al espacio circundante. Antes de llevar a cabo los trabajos, se debe inspeccionar el área alrededor del equipo para asegurarse de que no haya peligros inflamables ni riesgos de ignición. Deberán colocarse carteles de PROHIBIDO FUMAR.

7) Zona ventilada

Asegúrese de que el área esté al aire libre o bien ventilada antes de entrar en la instalación o realizar cualquier trabajo de mantenimiento.

Se deberá mantener un cierto grado de ventilación durante el período en que se lleve a cabo el trabajo. La ventilación debe dispersar de forma segura todo el refrigerante liberado y, preferiblemente, expulsarlo externamente al local.

8) Comprobaciones del equipo de refrigeración

Cuando se cambien los componentes eléctricos, éstos deberán ser aptos para el propósito y contar con la especificación correcta. En todo momento se deben seguir las pautas de mantenimiento y asistencia del fabricante. En caso de duda, consulte al departamento técnico del fabricante para obtener ayuda. Se deberán aplicar las siguientes comprobaciones a las instalaciones que utilicen refrigerantes inflamables:

- Que el tamaño de la carga sea conforme al tamaño de la sala en la que están instaladas las piezas que contienen refrigerante;
- Las máquinas y las tomas de ventilación funcionan adecuadamente y no están obstruidas;

Si se utiliza un circuito de refrigeración indirecto, se comprobará la presencia de refrigerante en los circuitos secundarios; el marcado del equipo seguirá siendo visible y legible.

Se corregirán las marcas y los signos ilegibles;

La tubería de refrigeración o sus componentes se instalan en una posición en la que sea improbable que estén expuestos a cualquier sustancia que pueda corroer los componentes que contienen refrigerante, a menos que éstos estén fabricados con materiales intrínsecamente resistentes a la corrosión o estén adecuadamente protegidos contra la misma.

9) Comprobaciones de los dispositivos eléctricos

La reparación y el mantenimiento de los componentes eléctricos deberá incluir comprobaciones de seguridad iniciales y procedimientos de inspección para los componentes. Si se produce un fallo que pueda poner en peligro la seguridad, no se conectará ningún suministro eléctrico al circuito hasta que se solucione satisfactoriamente. Si el fallo no se puede corregir inmediatamente pero es necesario continuar con el funcionamiento, se debe emplear una solución temporal adecuada. Esta solución deberá comunicarse al propietario del equipo para que todas las partes estén informadas.

Las comprobaciones iniciales de seguridad incluirán:

- que los condensadores están descargados: esta acción se hará de manera segura para evitar la posibilidad de generar chispas;
- que no haya componentes eléctricos conectados ni cables eléctricos con tensión durante la carga, la recuperación o la purga del sistema;
- que haya continuidad en la conexión a tierra.

10) Reparaciones de los componentes sellados

a) Durante las reparaciones de los componentes sellados, todos los suministros eléctricos se desconectarán del equipo en el que se esté trabajando antes de retirar las cubiertas selladas, etc. Si es absolutamente necesario que el equipo continúe conectado al suministro eléctrico durante el mantenimiento, se debe colocar un detector de fugas permanente en el punto más crítico para advertir de situaciones potencialmente peligrosas.

b) Con el fin de garantizar que al trabajar con componentes eléctricos las carcasas no se modifiquen de tal manera que el nivel de protección se vea afectado, se deberá prestar especial atención a las siguientes indicaciones. Ello incluirá daños en los cables, un número excesivo de conexiones, terminales no fabricados según las especificaciones originales, daños en las juntas, montaje incorrecto de prensaestopas, etc.

- Asegúrese de que el aparato está montado de forma segura.
- Asegúrese de que las juntas o los materiales de sellado no se hayan degradado de tal forma que ya no sirvan para evitar la entrada de atmósferas inflamables. Las piezas de recambio deben cumplir con las especificaciones del fabricante.



NOTA

El uso de sellador de silicona puede inhibir la eficacia de algunos equipos de detección de fugas. Los componentes intrínsecamente seguros no tienen que aislarse antes de trabajar en ellos.

11) Reparación de los componentes intrínsecamente seguros

No aplique cargas inductivas o de capacitancia permanentes al circuito sin asegurarse de que no excederán el voltaje admisible y la intensidad de corriente permitida del equipo en uso. Los componentes intrínsecamente seguros son los únicos con los que se puede trabajar mientras estén en presencia de una atmósfera inflamable. El aparato de prueba deberá tener la clasificación correcta. Sustituya los componentes solo con piezas especificadas por el fabricante. Si utiliza otro tipo de piezas puede dar lugar a la ignición del refrigerante en la atmósfera como consecuencia de una fuga.

12) Cableado

Verifique que el cableado no sea objeto de efectos como el desgaste, la corrosión, la presión excesiva, las vibraciones, cantos afilados o cualquier otro efecto medioambiental adverso. La verificación deberá asimismo tener en cuenta los efectos del envejecimiento o de la vibración continua de fuentes como compresores o ventiladores.

13) Detección de gases refrigerantes inflamables

Bajo ninguna circunstancia se utilizarán fuentes potenciales de ignición en la búsqueda o detección de fugas de refrigerante. No se utilizará una antorcha de haluros (o cualquier otro detector que utilice llama viva).

Los siguientes métodos de detección se consideran aceptables para sistemas que contienen refrigerantes inflamables.

Se deben utilizar detectores de fugas electrónicos para detectar refrigerantes inflamables, sin embargo es posible que su sensibilidad no sea adecuada, o tengan que volver a ser calibrados (el equipo de detección se debe calibrar en una zona libre de gases refrigerantes). El equipo de detección de fugas se debe establecer con el porcentaje del LFL del refrigerante y se calibrará con el refrigerante empleado; asimismo se debe confirmar el porcentaje de gas adecuado (25% máximo).

Los fluidos de detección de fugas son adecuados para su uso con la mayoría de los refrigerantes, pero se debe evitar el uso de detergentes que contengan cloro, ya que el cloro puede reaccionar con el refrigerante y corroer las tuberías de cobre.

NOTA

Los ejemplos de detección de las fugas son:

- método de burbujas
- método con agentes fluorescentes

Si se sospecha de una fuga, todas las llamas vivas se apagarán o extinguirán.

Si se detecta una fuga de refrigerante que requiere soldadura fuerte, se deberá recuperar todo el refrigerante del sistema o bien se aislará (mediante válvulas de cierre) en una parte del sistema que esté alejada de la fuga.

A continuación, se deberá eliminar el refrigerante de conformidad con la cláusula DD.9.

14) Extracción y evacuación

Cuando acceda al circuito de refrigerante para llevar a cabo reparaciones, o con cualquier otro propósito, se deben seguir los procedimientos convencionales. Sin embargo, es importante que se respeten las buenas prácticas ya que la inflamabilidad es un peligro. Se debe cumplir el siguiente procedimiento:

- Extraiga el refrigerante;
- Purgue el circuito con gas inerte;
- Evacúe;
- Vuelva a purgar con gas inerte;
- Abra el circuito mediante corte o soldadura.

La carga de refrigerante se debe recuperar en las botellas de recuperación adecuadas. Para los aparatos que contienen refrigerantes inflamables, el sistema se purgará con nitrógeno sin oxígeno para que el aparato sea seguro para los refrigerantes inflamables. Puede ser necesario repetir este proceso varias veces. Para purgar los sistemas de refrigeración se debe utilizar aire comprimido u oxígeno.

Para los aparatos que contienen refrigerantes inflamables, la purga de los refrigerantes se logrará rompiendo el vacío en el sistema con nitrógeno sin oxígeno y continuando a realizar el barrido hasta alcanzar la presión de funcionamiento, después se expulsará a la atmósfera, y finalmente se hará el vacío. Este proceso se repetirá hasta que no haya refrigerante en el sistema. Cuando se utilice la carga final de nitrógeno sin oxígeno, el sistema se descargará a la presión atmosférica para permitir que se realice el trabajo. Esta operación es absolutamente vital si se van a llevar a cabo soldaduras fuertes en las tuberías.

Asegúrese de que la salida de la bomba de vacío no se encuentre cerca de ninguna fuente de ignición y de que haya ventilación suficiente.

15) Procedimientos de carga

Además de los procedimientos convencionales de carga, se deberán cumplir los siguientes requisitos:

- Asegúrese de que no se produzca la contaminación de diferentes refrigerantes cuando utilice un equipo de carga. Las mangueras o las tuberías deben ser lo más cortas posible para minimizar la cantidad de refrigerante contenido en ellas.
- Las botellas deben mantenerse en la posición adecuada según las instrucciones.
- Asegúrese de que el sistema de refrigeración esté conectado a tierra antes de cargarlo con refrigerante.
- Marque con etiquetas el sistema cuando se complete la carga (si no lo ha hecho ya).
- Deberá tenerse especial cuidado de no sobrecargar el sistema de refrigeración.

Antes de recargar el sistema, se comprobará la presión del sistema con nitrógeno sin oxígeno. El sistema se someterá a una prueba de detección de fugas una vez finalizada la carga, pero antes de la puesta en marcha. Se debe realizar una prueba de detección de fugas continua antes de abandonar el emplazamiento.

16) Puesta fuera de servicio

Antes de llevar a cabo este procedimiento, es fundamental que el técnico esté completamente familiarizado con el equipo y con todos sus detalles. Se recomienda recuperar todo el refrigerante de forma segura. Antes de llevar a cabo la tarea, se tomará una muestra de aceite y de refrigerante, en el caso de que sea necesario realizar un análisis antes de volver a utilizar el refrigerante recuperado. Es esencial que haya energía eléctrica disponible con anterioridad al comienzo de la tarea.

a) Se ha familiarizado con el equipo y su funcionamiento.

b) Aísle eléctricamente el sistema

c) Antes de intentar el procedimiento asegúrese de que:

- El equipo de manipulación mecánica está disponible, si fuera necesario, para la manipulación de las botellas de refrigerante;
- Todos los equipos de protección personal están disponibles y se utilizan correctamente;
- El proceso de recuperación es supervisado en todo momento por una persona competente;
- El equipo y las botellas de recuperación cumplen las normas pertinentes.

d) Vacíe el sistema de refrigerante, si es posible.

e) Si no puede realizar el vacío utilice un colector, de manera que el refrigerante pueda ser extraído desde varias partes del sistema.

f) Asegúrese de que la botella esté situada en la balanza antes de que tenga lugar la recuperación.

g) Arranque la máquina de recuperación y opere de acuerdo con las instrucciones del fabricante.

h) No sobrecargue las botellas. (Carga de líquido no superior al 80% del volumen).

i) No exceda la presión de funcionamiento máxima de la botella, ni siquiera temporalmente.

j) Cuando las botellas se hayan llenado correctamente y se haya completado el proceso, asegúrese de que las botellas y el equipo se han retirado de la instalación con prontitud y que todas las válvulas de aislamiento del equipo estén cerradas.

k) El refrigerante recuperado no debe cargarse en otro sistema de refrigeración a menos que se haya limpiado y revisado.

17) Etiquetado

El equipo deberá etiquetarse indicando que ha sido desmantelado y vaciado de refrigerante. La etiqueta deberá estar fechada y firmada. Asegúrese de que haya etiquetas en el equipo que indiquen que el equipo contiene refrigerante inflamable.

18) Recuperación

Al retirar el refrigerante de un sistema, ya sea para mantenimiento o para su desmantelamiento, se recomienda seguir una buena práctica para que todos los refrigerantes se eliminen de forma segura.

Cuando transfiera refrigerante a las botellas, asegúrese de que solo se empleen botellas de recuperación de refrigerante adecuadas. Asegúrese de que estén disponibles el número correcto de botellas para mantener la carga total del sistema. Todas las botellas que se van a utilizar deberán estar designadas para el refrigerante recuperado y etiquetadas para dicho refrigerante (es decir, botellas especiales para la recuperación del refrigerante). Las botellas deben estar completas con su válvula limitadora de presión y sus válvulas de cierre en buen estado de funcionamiento.

Las botellas de recuperación vacías se evacúan y, si es posible, se enfrían antes de que se produzca la recuperación.

El equipo de recuperación deberá estar en buen estado de funcionamiento e incluir un juego de instrucciones a mano relativo al equipo y debe ser adecuado para la recuperación de refrigerantes inflamables. Además, se dispondrá de un conjunto de balanzas calibradas y en buen estado de funcionamiento.

Las mangueras deberán estar completas con juntas de desconexión sin fugas y en buen estado. Antes de utilizar la máquina de recuperación, compruebe que funciona correctamente, que se ha mantenido correctamente y que sus componentes eléctricos están sellados para evitar la ignición en caso de que se produzca una liberación de refrigerante. Si tiene alguna duda, consulte al fabricante.

El refrigerante recuperado se devolverá al proveedor del refrigerante en la botella de recuperación correcta y dispondrá de la Nota de Transferencia de Residuos correspondiente. No mezcle refrigerantes en unidades de recuperación y especialmente en las botellas.

Si se van a retirar los compresores o los aceites del compresor, asegúrese de que se han evacuado a un nivel aceptable para cerciorarse de que el refrigerante inflamable no permanezca dentro del lubricante. El proceso de evacuación se llevará a cabo antes de devolver el compresor a sus proveedores. Para acelerar este proceso solo se aplicará calefacción eléctrica al cuerpo del compresor. Cuando el aceite se drene de un sistema, se realizará de forma segura.

20) Transporte, almacenamiento y marcado de las unidades

- **General.** La información siguiente se proporciona para las unidades que utilizan refrigerantes inflamables.
- **Transporte** de equipos que contienen refrigerantes inflamables. Llama la atención sobre el hecho de que pueden existir normas de transporte adicionales en comparación con los aparatos que contienen gases inflamables. La cantidad máxima de piezas de equipo o la configuración del equipo permitidas para ser transportadas juntas estará determinada por las normas de transporte aplicables.
- **Marcado** de los equipos mediante señales. Las señales para aparatos similares utilizadas en una zona de trabajo son tratados generalmente por las normativas locales y proporcionan los requisitos mínimos para el suministro de señales de seguridad y/o salud para un lugar de trabajo. Todas las señales requeridas deben ser mantenidas y los empleadores deberían garantizar que los empleados reciban las instrucciones y formación adecuada y suficiente sobre el significado de las señales de seguridad apropiadas y las acciones que deben ser realizadas en relación a estas señales. La eficacia de las señales no debería ser disminuida si se juntas demasiadas señales. Todos los pictogramas utilizados deben ser lo más sencillos posible e incluir únicamente la información esencial.
- **Desecho** de los aparatos utilizando refrigerantes inflamables. Cumplimiento de la normativa nacional.
- **Almacenamiento** de equipos / aparatos. La conservación del aparato debe ser conforme a las normativas o instrucciones aplicables, según cuál es la más rigurosa.
- **Almacenamiento** del equipo embalado (sin vender). La protección del paquete de almacenamiento debe ser construida de manera tal que los daños mecánicos en el aparato dentro del paquete no provoquen una pérdida de carga de refrigerante. La cantidad máxima de piezas de equipo que pueden ser almacenadas juntas será determinada por las normativas locales.

2. CARACTERÍSTICAS GENERALES

2.1 Descripción de la unidad

> CARACTERÍSTICAS GENERALES:

Esta serie de bombas de calor aire-agua satisface las necesidades de climatización en invierno y verano de instalaciones residenciales y comerciales, de pequeña y mediana potencia y permite producir agua caliente sanitaria (ACS) mediante un depósito integrado (hasta 60°C sólo con la bomba de calor hasta 70°C con accesorio calentador eléctrico del depósito).

Todas las unidades son adecuadas para la instalación partida (que impide los riesgos de congelación en aplicaciones externas especialmente rígidas) y son capaces de producir agua hasta 65°C, y pueden ser utilizadas en sistemas radiantes, ventilosconvectores, radiadores.

La interfaz de usuario está compuesta por un controlador digital montado en la unidad interior, dotado de una amplia pantalla y de mandos sencillos de configuración.

> CARACTERÍSTICAS UNIDAD INTERIOR

- Depósito ACS en acero de carbono esmaltado (190 litros para mod. 4 - 6 - 8 - 10, 240 litros para mod. 12 - 14 - 16 - 12T - 14T - 16T), aislado con espuma de poliuretano de espesor elevado, dotado de grifo de descarga y protegido de serie con una válvula de seguridad a 9 bar. Se puede integrar con resistencia eléctrica de 1,5 kW (accesorio)
- Todos los componentes (intercambiador de placas, circulador, etc.) y todas las tuberías del circuito hidráulico están aislados térmicamente para evitar la formación de condensación y reducir la dispersión térmica.
- Intercambiador de placas agua/gas en acero inoxidable soldadas con latón, controlado y protegido mediante sondas de temperatura presentes tanto en el lado agua como en el lado refrigerante.
- Circulador de bajo consumo con motor DC brushless
- Resistencia eléctrica instalación (3 kW monoetapa para mod. 4 - 6 - 8 - 10 - 12 - 14 - 16, 6 kW monoetapa para mod. 12T - 14T - 16T)
- Flujostato agua
- Vaso de expansión instalación de 10 litros
- Válvula desviadora de 3 vías para producción ACS
- Equipo multifunción agua instalación (filtro mecánico, anillo magnético y desfangador) dotado de válvula de purga de aire automática, manómetro de agua y válvula de seguridad de 3 bar
- Grifo de llenado instalación

> ACCESORIOS UNIDAD INTERIOR

- **CK** - Kit conexiones hidráulicas para realizar la instalación de manera sencilla y rápida
- **AI** - Acumulación inercial instalación de 18 litros dotado de grifo de descarga y purga de aire automática
- **K2Z** - Kit 2 zonas (directa y mezclada) compuesto por 2 circuladores, válvula mezcladora y sonda de temperatura impulsión zona mezclada
- **TBH** - Calentador eléctrico depósito ACS (1,5 kW monoetapa para todos los mod.)
- **VEACS** - Vaso de expansión ACS de 8 litros
- **KS** - Kit tuberías para solar térmico
- **KPS** - Kit tuberías, circuladores e intercambiador de placas para solar térmico

> CARACTERÍSTICAS UNIDAD EXTERIOR

- Homologada para funcionar en el exterior en un lugar completamente descubierto.
- Circuito de refrigeración incluido en un compartimento protegido del flujo de aire para facilitar las operaciones de mantenimiento.
- Corriente de arranque reducida gracias a la tecnología Inverter
- Compresor con motor DC INVERTER de tipo twin rotary equipado con resistencia aceite cárter, colocado en soportes antivibratorios de goma y envuelto en una capa doble de material fonoabsorbente para reducir al mínimo las vibraciones y el ruido
- Compresor DC inverter que permite modular la potencia suministrada entre el 30 y el 120% de la potencia nominal
- Válvula de expansión electrónica biflujo
- Válvula de inversión ciclo
- Ventiladores axiales con motor brushless DC equipados con rejillas de protección
- Batería de aletas compuesta por tubos de cobre y aletas de aluminio hidrofílico con tratamiento anticorrosión
- El circuito se controla mediante sondas de temperatura y transductores de presión, y está protegido mediante presostatos de alta y baja presión.
- Todas las unidades están equipadas con control de velocidad variable de los ventiladores que permite su funcionamiento con valores bajos de temperatura exterior en refrigeración y valores altos de temperatura exterior en calefacción.
- Sonda de temperatura aire exterior ya instalada en la unidad.

> ACCESORIOS UNIDAD EXTERIOR

- **AVG** - Antivibratorios de goma.



> ACCESORIOS DE SISTEMA

TP - Sonda de temperatura: es una sonda que se puede utilizar para ampliar las funciones de control de la unidad.

De hecho, se puede utilizar para:

- gestión de un kit de 2 zonas (directa y mezclada) externa a la unidad para la lectura de impulsión de la zona mezclada
- gestión del solar térmico para la lectura de la temperatura del colector solar

2.2 Componentes suministrados con la unidad exterior

Descripción	-	Cantidad	
		Unidad interior 10	Unidad interior 16 - 16T
Manual de instalación, mantenimiento y uso (este manual)		1	1
Etiquetado energética		1	1
Racor de reducción de latón 3/8 "SAE - 1/4" SAE		1	-

2.3 Interfaz de usuario

La interfaz de usuario consta de un controlador integrado en la unidad interior con un menú en varios idiomas (IT italiano, EN inglés, ES español, FR francés, NL holandés, PL polaco, RO rumano, EL Greco, SQ albanés, SR serbio) que permite la gestión de:

- **INSTALACIÓN DE CALEFACCIÓN Y REFRIGERACIÓN** donde la bomba de calor es la única fuente de energía. La unidad se activa en modo calefacción o refrigeración, funciona modulando la frecuencia del compresor para mantener la temperatura de agua producida en el punto de consigna configurado mediante controlador.
- **PRODUCCIÓN DE AGUA CALIENTE SANITARIA (ACS).** La unidad se activa en modo calefacción para mantener la temperatura del depósito ACS en el punto de consigna configurado.
- **FUENTES DE ENERGÍA ADICIONALES:**
 - Calentador eléctrico instalación (IBH - opción). Dependiendo de los parámetros configurados, se puede activar en Integración o Sustitución de la bomba de calor cuando el sistema sirve la instalación en calefacción. La tarjeta activará la resistencia eléctrica cuando la bomba de calor no funciona por alarma o por límites operativos alcanzados.
 - Caldera (si está instalada). Dependiendo de los parámetros configurados, se puede activar en Integración o Sustitución de la bomba de calor cuando el sistema sirve la instalación en calefacción o producción de ACS. La tarjeta activará la caldera cuando la bomba de calor no funciona por alarma o por límites operativos alcanzados.
- **CALENTADOR ELÉCTRICO DEPÓSITO ACS.** En el modo agua sanitaria puede gestionar un calentador eléctrico introducido en el depósito ACS como integración a la bomba de calor, función antilegionela, o como fuente de energía de reserva para la producción ACS en caso de que la bomba de calor no funcione por alarma o por límites operativos alcanzados. El calentador eléctrico del depósito ACS (TBH - disponible como accesorio) es indispensable para la función antilegionela y para la función entrada fotovoltaica.
- **FAST ACS.** Esta función que se puede activar manualmente permite dar prioridad al agua sanitaria activado todas las fuentes de energía (bombas de calor, resistencias eléctricas, caldera) disponibles para el calentamiento ACS para que el depósito ACS alcance en el menor tiempo posible el punto de consigna configurado.
- **FUNCIÓN ANTELEGIONELA.** Se puede configurar desde controlador los ciclos semanales antilegionela. Para poder realizar correctamente estos ciclos la bomba de calor debe ser integrada con calentador eléctrico depósito ACS o caldera.
- **MODO SILENCIOSO.** Cuando está activado conlleva la reducción de la frecuencia máxima del compresor y de la velocidad del ventilador para reducir el ruido emitido y la potencia absorbida por la unidad. Están disponibles 2 niveles de funcionamiento silencioso. Mediante la programación horario, se puede definir por 2 franjas horarias diarias el nivel de funcionamiento silencioso deseado (p.ej. por la noche).
- **ON/OFF** mediante un contacto externo. La unidad se puede activar y desactivar (p. ej. termostato de zona / interruptor remoto) mediante un contacto externo: en este caso la unidad funcionará en el modo configurado mediante el teclado controlador.
- **CALEFACCIÓN/REFRIGERACIÓN** mediante contactos externos. La unidad se puede activar y desactivar en modo refrigeración y modo calefacción mediante 2 contactos externos (p.ej. termostato de zona que gestiona la demanda de calefacción y refrigeración / interruptor remoto).
- **ECO.** Posibilidad de definir en modo calefacción las franjas horarias y el respectivo punto de consigna para el modo ECO.
- **PROGRAMACIÓN HORARIA SEMANAL** Permite una programación horaria diferenciada para cada día de la semana, definiendo para cada franja y punto de consigna de trabajo.
- **PROTECCIÓN CONTRA CONGELACIÓN.** Se activa cuando la temperatura del agua medida por las sondas de temperatura presentes en la unidad interior desciende por debajo de 4°C: prevé la activación del circulador interior y en su caso de la bomba de calor en modo calefacción, y/o del booster eléctrico (si está instalado) y/o de la caldera (si está instalada).
- **GESTIÓN HASTA A 2 ZONAS** (1 mezclada y 1 directa). La unidad es capaz de gestionar las bombas de ambas zonas y sólo para la zona mezclada, la válvula mezcladora y la sonda de temperatura de impulsión agua.
- **GESTIÓN SOLAR TÉRMICO.** La unidad es capaz de gestionar la bomba solar y la temperatura del colector solar.
- **Entrada fotovoltaica y entrada Smart grid.** La unidad está dotada de 2 entradas digitales para la gestión de una entrada desde instalación fotovoltaica y de red eléctrica. Lógica de funcionamiento:
 - si la entrada del fotovoltaico está cerrada, la unidad activa la modo ACS con punto de consigna ACS = 70°C y activará el calentador eléctrico del depósito ACS (si está instalado). La unidad seguirá funcionando en modo refrigeración / calefacción con la lógica normal configurada.
 - Si la entrada del fotovoltaico está abierta y la entrada smart grid está cerrada, la unidad funciona normalmente.
 - Si la entrada del fotovoltaico está abierto y la entrada smart grid está abierta, la unidad desactiva el modo ACS y puede funcionar en modo refrigeración / calefacción por un período indefinido (se puede configurar mediante parámetro), por tanto será desactivada.
- **LIMITACIÓN DE CORRIENTE POR PARÁMETRO.**
- **CONTROL REMOTO DE LA UNIDAD MEDIANTE APP** (disponible para IOS y Android).
- **DIAGNÓSTICO DE ERRORES DETALLADO CON HISTÓRICO DE ALARMAS.**
- **VISUALIZACIÓN DE TODOS LOS PARÁMETROS OPERATIVOS.**

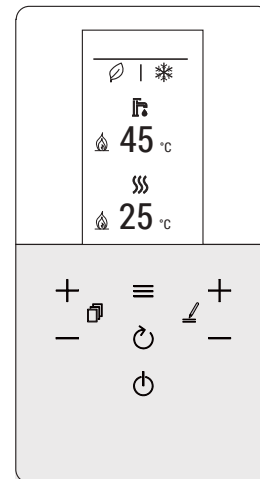

fig. 2 - interfaz de usuario

3. DATOS TÉCNICOS Y PRESTACIONES

3.1 Datos técnicos del sistema

-	Modelos		4	6	8	10	12	14	16	12T	14T	16T	UM
A7W35	Potencia térmica	nom	4,20	6,35	8,40	10,0	12,1	14,5	15,9	12,1	14,5	15,9	kW
	Potencia absorbida	nom	0,82	1,28	1,63	2,02	2,44	3,15	3,53	2,44	3,15	3,53	kW
	COP		5,10	4,95	5,15	4,95	4,95	4,60	4,50	4,95	4,60	4,50	W/W
	Caudal de agua		722	1092	1445	1720	2081	2494	2735	2081	2494	2735	l/h
	Presión estática útil		78	70	50	33	51	33	23	51	33	23	kPa
A7W45	Potencia calorífica	nom	4,30	6,30	8,30	10,0	12,3	14,1	16,0	12,3	14,1	16,0	kW
	Potencia absorbida	nom	1,13	1,70	2,16	2,67	3,32	3,92	4,57	3,32	3,92	4,57	kW
	COP		3,80	3,70	3,85	3,75	3,70	3,60	3,50	3,70	3,60	3,50	W/W
	Caudal de agua		740	1084	1428	1720	2116	2425	2752	2116	2425	2752	l/h
	Presión estática útil		78	70	51	33	50	37	23	50	37	23	kPa
A7W55	Potencia calorífica	nom	4,40	6,00	7,50	9,50	11,9	13,8	16,0	11,9	13,8	16,0	kW
	Potencia absorbida	nom	1,49	2,03	2,36	3,06	3,90	4,68	5,61	3,90	4,68	5,61	kW
	COP		2,95	2,95	3,18	3,10	3,05	2,95	2,85	3,05	2,95	2,85	W/W
	Caudal de agua		473	645	806	1021	1279	1484	1720	1279	1484	1720	l/h
	Presión estática útil		83	79	77	72	82	75	66	82	75	66	kPa
A35W18	Potencia frigorífica	nom	4,50	6,50	8,30	9,90	12,0	12,9	13,6	12,0	12,9	13,6	kW
	Potencia absorbida	nom	0,82	1,35	1,64	2,18	3,04	3,49	3,77	3,04	3,49	3,77	kW
	EER		5,50	4,80	5,05	4,55	3,95	3,70	3,61	3,95	3,70	3,61	W/W
	Caudal de agua		774	1118	1428	1703	2064	2219	2339	2064	2219	2339	l/h
	Presión estática útil		77	69	52	34	53	45	39	53	45	39	kPa
A35W7	Potencia frigorífica	nom	4,70	6,50	7,45	8,20	11,5	12,4	14,0	11,5	12,4	14,0	kW
	Caudal de agua	nom	1,36	2,17	2,22	2,52	4,18	4,96	5,60	4,18	4,96	5,60	kW
	EER		3,45	3,00	3,35	3,25	2,75	2,50	2,50	2,75	2,50	2,50	W/W
	Caudal de agua		808	1118	1281	1410	1978	2133	2408	1978	2133	2408	l/h
	Presión estática útil		77	69	60	53	55	49	37	55	49	37	kPa

Los valores hacen referencia a unidades sin elementos opcionales o accesorios.

Datos declarados de acuerdo con EN 14511:

EER (Energy Efficiency Ratio) = relación entre la potencia de refrigeración y la potencia absorbida

COP (Coefficient Of Performance) = relación entre la potencia térmica y la potencia absorbida

A7W35 = fuente : aire en 7°C b.s. 6°C b.h. / instalación : agua en 30°C salida 35°C

A7W45 = fuente : aire en 7°C b.s. 6°C b.h. / instalación : agua en 40°C salida 45°C

A7W55 = fuente : aire en 7°C b.s. 6°C b.h. / instalación : agua en 47°C salida 55°C

A35W18 = fuente : aire en 35°C b.s. / instalación : agua en 23°C salida 18°C

A35W7 = fuente : aire en 35°C b.s. / instalación : agua en 12°C salida 7°C

Datos técnicos unidad exterior	4	6	8	10	12	14	16	12T	14T	16T	UM	
Alimentación eléctrica	220/240-1-50							380/415-3-50			V-ph-Hz	
Tipo de compresor	Twin Rotary DC											
N° de compresores / N° circuitos de refrigeración	1 / 1											
Tipo de intercambiador	batería de aletas											
Tipo de ventiladores	axial DC											
N° de ventiladores	1											
Conexiones de refrigeración / línea de líquido	1/4" SAE / Ø 6,35					3/8" SAE / Ø 9,52						
Conexiones de refrigeración / línea de gas	5/8" SAE / Ø 15,88											
Tipo de refrigerante	R32											
GWP	675											
Carga refrigerante de fábrica *	1,5 / 1,01		1,65 / 1,11			1,84 / 1,24						
Líneas de refrigeración (longitud máx / desnivel vertical máx)	30 / 20											
SWL - Nivel de potencia acústica en calefacción **	A7W35	55	57	59	60	64	65	68	64	65	68	dB(A)
	A7W55	56	58	59	60	64	65	68	64	65	68	dB(A)
	Máx	60	61	61	62	65	65	69	65	65	69	dB(A)
	Sil. 1	56	56	57	58	62	62	63	62	62	63	dB(A)
	Sil. 2	53	53	55	55	56	56	56	56	56	56	dB(A)
SWL - Nivel de potencia acústica en refrigeración **	A35W18	56	58	60	60	64	64	69	64	64	69	dB(A)
	A35W7	56	60	60	60	65	65	69	65	65	69	dB(A)
	Máx	60	61	61	62	65	65	69	65	65	69	dB(A)
	Sil. 1	55	57	57	58	62	62	63	62	62	63	dB(A)
	Sil. 2	52	54	54	54	56	56	56	56	56	56	dB(A)
Corriente máxima absorbida	12	14	16	17	25	26	27	10	11	12	A	
Peso neto	58		77			96			112			kg
Peso unidad embalada	65		94			114			130			kg

* La carga refrigerante de fábrica permite una longitud máxima de las líneas de refrigeración de 15 metros. La longitud máxima de las líneas de refrigeración es igual a 30 metros: en este caso es necesaria una integración de la carga en fase de instalación.

** : SWL = Niveles de potencia acústica, referidos a 1x10-12 W con unidad en funcionamiento en condiciones:

A7W35 = fuente : aire en 7°C b.s. 6°C b.h. / instalación : agua en 30°C salida 35°C.

A7W55 = fuente : aire en 7°C b.s. 6°C b.h. / instalación : agua en 47°C salida 55°C.

A35W18 = fuente : aire en 35°C b.s. / instalación : agua en 23°C salida 18°C

A35W7 = fuente : aire en 35°C b.s. / instalación : agua en 12°C salida 7°C

Max = a las condiciones máximas en modo calefacción / refrigeración

Sil. 1 = si está activo nivel silencioso 1 en modo calefacción / refrigeración

Sil. 2 = si está activo nivel silencioso 2 en modo calefacción / refrigeración

El nivel de potencia acústica Total en dB(A) se mide de acuerdo con la normativa ISO 9614.

Datos técnicos unidad interior	10				16				16T				UM	
Alimentación eléctrica	230V ~ 50 Hz								400V ~ 3N 50 Hz				V-ph-Hz	
Tipo de intercambiador	placas de acero inoxidable soldadas con latón												-	
Tipo bomba	Circulador electrónico (8 mca)				Circulador electrónico (9 mca)								-	
Volumen vaso de expansión instalación	10												l	
Calibrado válvula de seguridad agua instalación	3												bar	
Conexiones hidráulicas instalación	1" GAS M												-	
Conexiones hidráulicas ACS	3/4" GAS M												-	
Conexiones de refrigeración / línea de líquido ***	3/8" SAE / Ø 9,52												-	
Conexiones de refrigeración / línea de gas	5/8" SAE / Ø 15,88												-	
Contenido mínimo agua instalación	15				25								l	
Volumen depósito ACS	190				240								l	
Res. eléctrica instalación	3				1,5				6				kW	
Res. eléctrico depósito ACS (accesorio)	8												kW	
Volumen vaso de expansión ACS (accesorio)	9												l	
Calibrado válvula de seguridad agua depósito ACS	9												bar	
Temperatura instalación (mín.-máx.)	5 - 65												°C	
Presión instalación (mín.-máx.)	1 - 3												bar	
Temperatura ACS (min-max)	5 - 70												°C	
Presión de ACS (min-max)	1 - 7												bar	
SWL - Nivel de potencia acústica Unidad interior	39	39	39	39	40	40	40	40	40	40	40	40	40	dB(A)
Corriente máx absorbida	14								10				A	
Peso neto (mín-máx) ****	176 / 202				206 / 232								kg	
Peso en funcionamiento (mín-máx) ****	368 / 412				448 / 492								kg	
Peso unitario embalado	182				213								kg	

*** Para combinación con unidades exteriores mod. 4-6 se suministra una reducción de 3/8" SAE a 1/4" SAE para línea de líquido Ø 6,35.

**** mín = el peso se refiere a la unidad base sin accesorios / máx = el peso se refiere a la unidad base con accesorios depósito inercial y kit 2 zonas

3.2 Datos ERP

Modelo		4	6	8	10	12	14	16	12T	14T	16T	UM
Clase de eficiencia en calentamiento	baja temperatura (agua producida 35°C)	191	195	205	204	189	185	182	189	185	182	ηs (%)
	media temperatura (agua producida 55°C)	129	138	131	136	135	135	133	135	135	133	clase
SCOP	baja temperatura (agua producida 35°C)	485	495	521	519	481	472	462	481	472	462	W/W
	media temperatura (agua producida 55°C)	331	352	336	349	345	347	341	345	347	341	W/W
SEER	agua producida 7°C	499	534	583	598	489	486	469	486	483	467	W/W
	agua producida 18°C	777	821	895	878	710	690	675	704	685	671	W/W
ACS	Perfil de carga declarado producción de agua caliente sanitaria (ACS)	L	L	L	L	XL	XL	XL	XL	XL	XL	-
	Clase de eficiencia energética producción de agua caliente sanitaria (ACS)	A+										clase

3.3 límites operativos

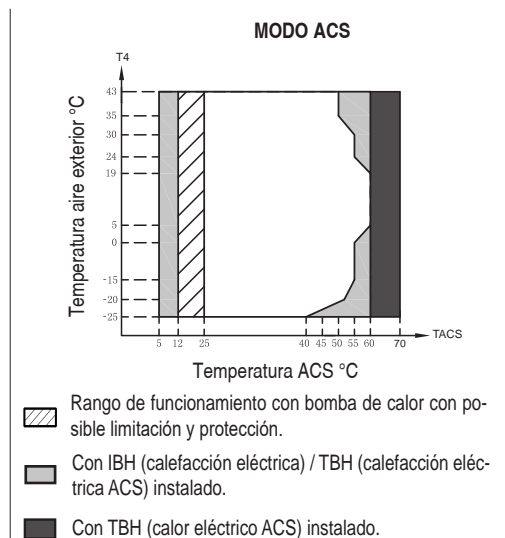
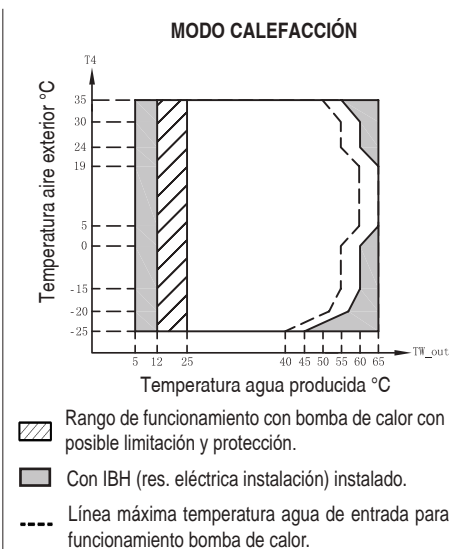
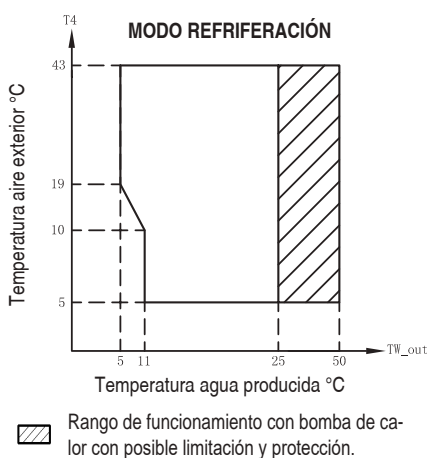

NOTA MODO ACS: temperatura del agua producida significa la temperatura del agua producida por la unidad y no la temperatura del ACS disponible para el usuario que es función de este parámetro y de la superficie del serpentín de cualquier depósito de ACS.

3.4 Presión estática disponible

3.4.1 Unidad interior circulator bomba de calor

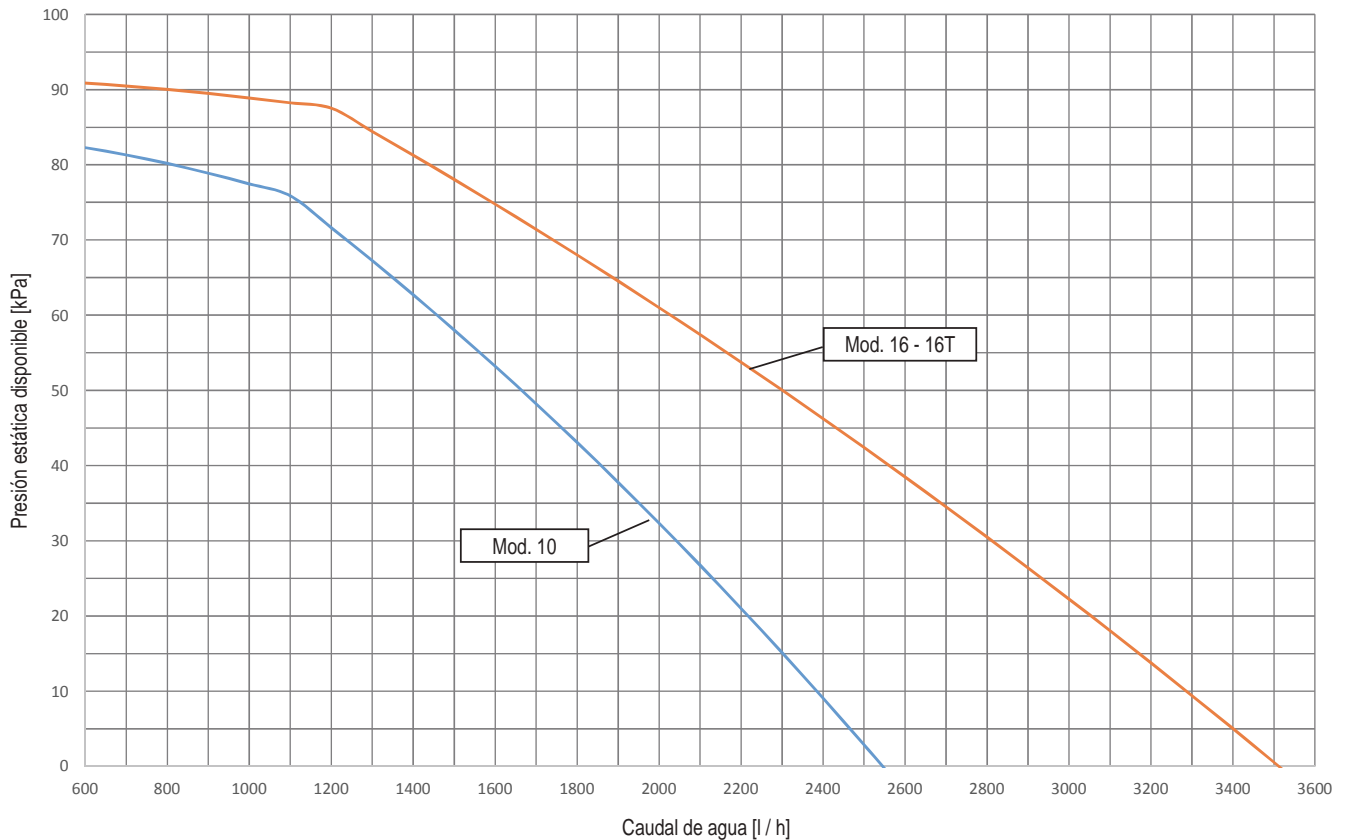

El gráfico proporciona la presión estática disponible garantizada por el circulator interior (P_i) a la velocidad máxima. La velocidad del circulator interior está gestionada por la tarjeta hidráulica para garantizar el correcto salto térmico del agua según indicado en la tabla siguiente:

	Modo de refrigeración	Modo de calefacción	
	Para todos los puntos de consigna	Punto de consigna <50°C	Punto de consigna >50°C
$\Delta T = T_{Win} - T_{Wout}$	5	5	8

NOTA

Para el correcto funcionamiento del sistema, se debe prever un bypass hidráulico en el sistema capaz de asegurar una circulación de agua suficiente para evitar el bloqueo de la bomba de calor por alarma de falta de caudal de agua.

Esto es imprescindible, por ejemplo, si el sistema incluye válvulas de zona o válvulas termostáticas que, si se cierran parcial o totalmente, provocarían una reducción/falta de caudal de agua con la consiguiente alarma de interruptor de caudal y por tanto el bloqueo de la bomba de calor.

4. DATOS DIMENSIONALES Y FÍSICOS

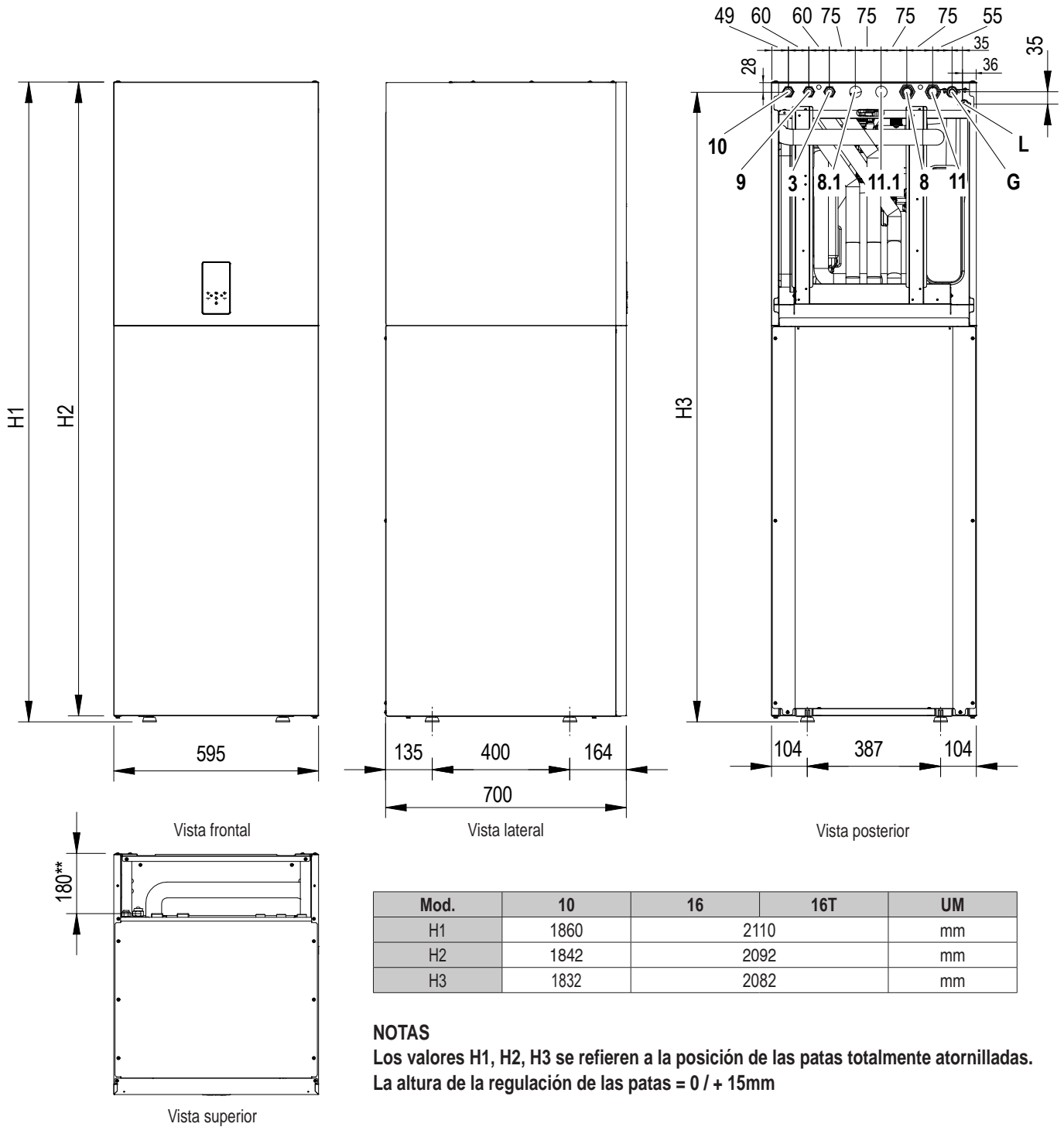

fig. 3 - datos dimensionales y conexiones

LEYENDA

- 8** Salida instalación - Ø 1" M
- 8.1** Salida instalación para zona 2 / al panel solar - Ø 1" M
- 9** Salida agua sanitaria - Ø 3/4" M
- 10** Entrada agua sanitaria - Ø 3/4" M
- 11** Entrada instalación - Ø 1" M
- 11.1** Entrada instalación para zona 2 / desde el panel solar - Ø 1" M
- 145** Manómetro agua
- G** Línea gas - Ø 15,88 (5/8")
- L*** Línea de líquido - Ø 9,52 (3/8")

Conexiones eléctricas

Procurar mantener separados los cables de potencia de los cables de señal. Puesto que la parte posterior-superior no tiene panel de cierre se puede prever su colocación en toda la zona.

Tuberías de descarga válvulas de seguridad

Las válvulas de seguridad instalación y ACS están dotadas de manguera de desagüe de goma Ø exterior 18mm. Se puede prever el encauzamiento en un único tubo de desagüe Ø interior 40mm, puesto que la parte posterior-superior no tiene panel de cierre se puede prever su colocación en toda la zona.

* Para combinación con unidades exteriores mod. 4-6 se suministra una reducción de 3/8" SAE a 1/4" SAE para línea de líquido Ø 6,35.

** Distancia entre las conexiones hidráulicas y de refrigeración desde el punto de apoyo posterior.

5. VISTA GENERAL Y ESQUEMA HIDRÁULICA UNIDAD INTERIOR

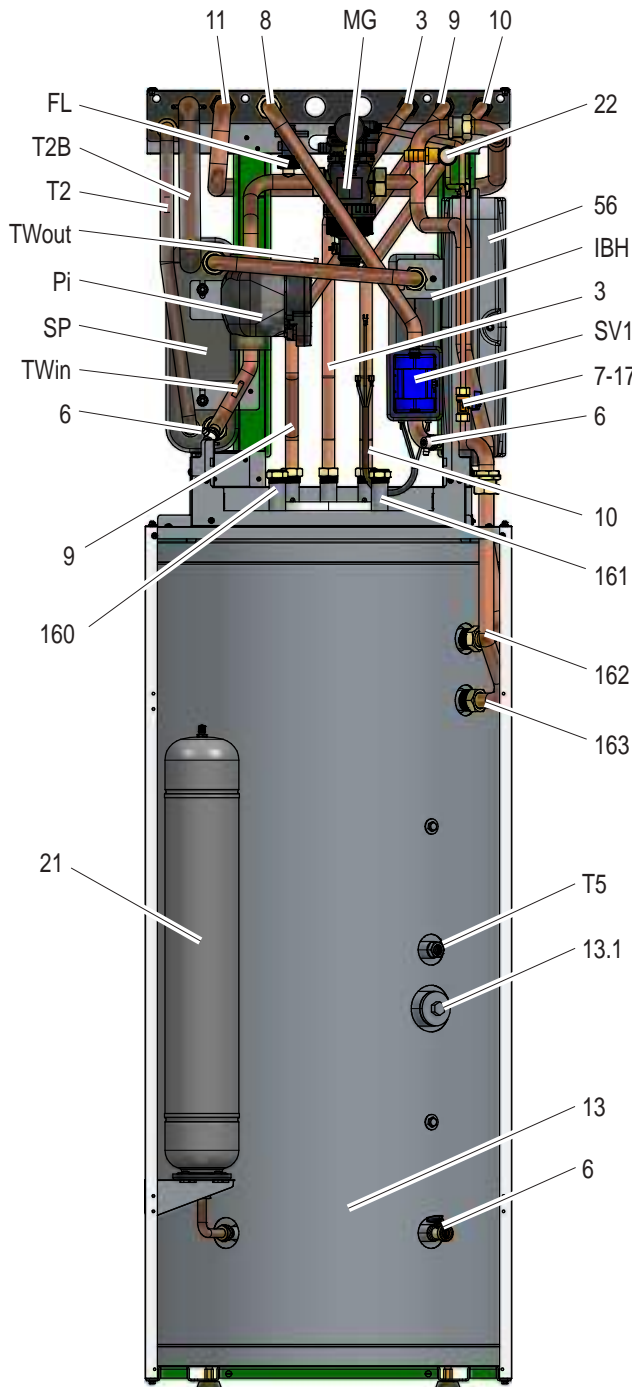

fig. 4 - Vista general

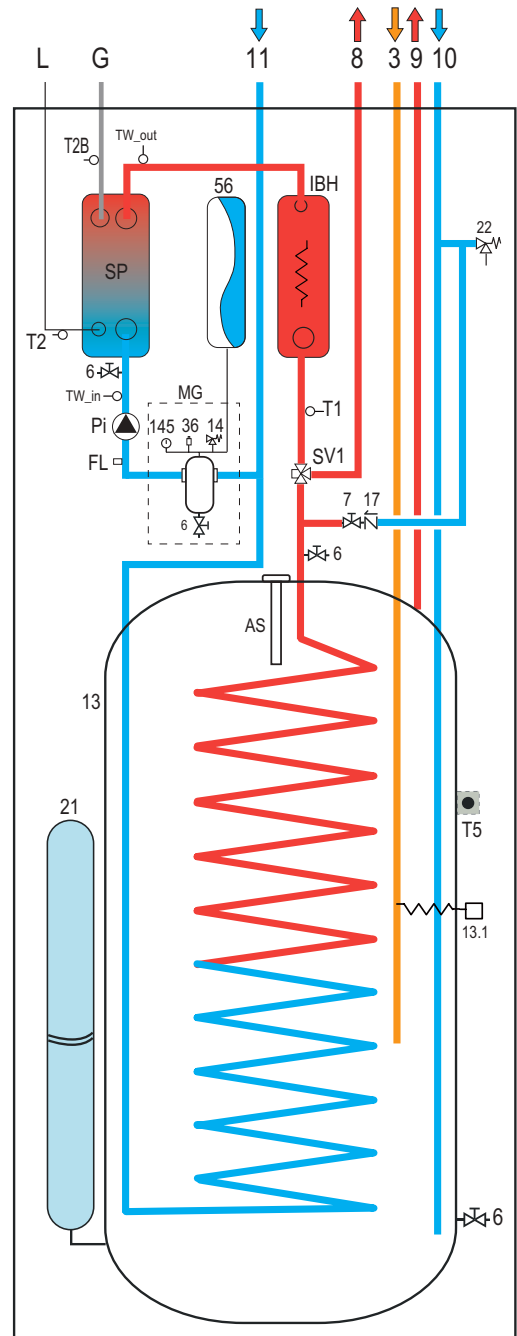

fig. 5 - Esquema hidráulico unidad interior

LEYENDA

3	Tubo de recirculación ACS
6	Válvula de descarga agua
7	Válvula de carga de agua
8	Entrega del sistema
9	Suministro de agua caliente sanitaria
10	Entrada de agua caliente sanitaria
11	Retorno del sistema
13	Depósito ACS
13.1	Resistencia eléctrica depósito ACS (accesorio)
14	Válvula de seguridad instalación
17	Válvula antirretorno
21	Vaso de expansión depósito ACS (accesorio)
22	Válvula de seguridad depósito ACS
36	Válvula de purga de aire automática
56	Vaso de expansión
145	Manómetro agua
160	Entrada solar térmica (accesorio)

161	Producción solar térmica (accesorio)
162	Salida caldera
163	Entrada caldera
AS	Ánodo de sacrificio
FL	Flujostato
G	Línea de gas
IBH	Resistencia eléctrica instalación
L	Línea de líquido
MG	Grupo multifunción agua instalación
Pi	Circulador agua
SP	Intercambiador de calor de placas
SV1	Válvula desviadora
T1	Sonda de temperatura agua salida bomba de calor
T2	Sonda de temperatura refrigerante líquido bomba de calor
T2B	Sonda de temperatura gas refrigerante bomba de calor
TW_in	Sonda de temperatura agua entada intercambiador de placas
TW_out	Sonda de temperatura agua salida intercambiador de placas

6. ESQUEMAS ILUSTRATIVOS DEL SISTEMA

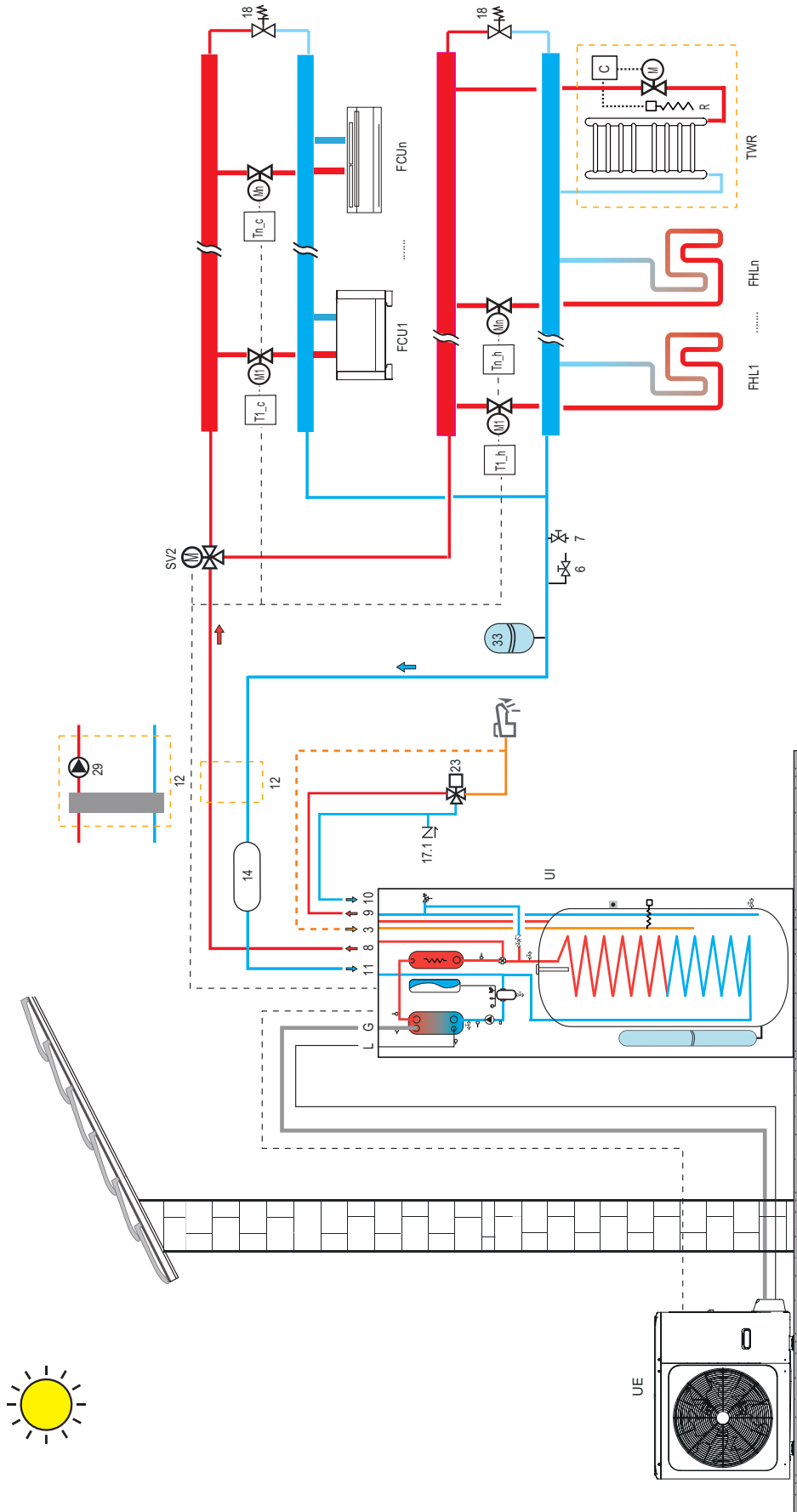

> LEYENDA

- 3 Tubo de recirculación ACS
- 6 Descarga de agua
- 7 Carga de agua
- 8 Salida de la instalación
- 9 Salida agua sanitaria
- 10 Entrada agua sanitaria
- 11 Entrada instalación
- 12 Separador hidráulico y bomba booster (no suministrados), evaluar la necesidad de instalación en caso de pérdidas elevadas de carga del agua en la instalación.
- 13 Depósito agua sanitaria (no suministrado)
- 13.1 Resistencia eléctrica depósito ACS (accesorio)
- 14 Depósito inercial agua instalación (accesorio)
- 17 Válvula de retención
- 17.1 Válvula de retención (no suministrada)
- 18 Válvula de bypass (no suministrada)
- 21 Vaso de expansión ACS (no suministrado)

- 22 Válvula de seguridad sanitaria (accesorio)
- 23 Mezclador termostático (no suministrado)
- 33 Vaso de expansión del sistema (no suministrado)
- 37 Vaso de expansión circuito solar (no suministrado)
- FCU 1... n Ventiladores: se pueden utilizar sólo para la refrigeración con calefacción de suelo radiante, o para refrigeración y calefacción sin suelo radiante
- FHL 1... n Suelo radiante / radiador sólo calentamiento de zonas
- G Línea de gas
- L Línea de líquido
- P_o Bomba externa (no suministrada), evaluar la necesidad de instalación según la pérdida de carga del agua de la instalación, gestionada por la bomba de calor.
- P_s Bomba de agua circuito solar (no suministrada)
- SV2 Válvula de tres vías para zona calefacción / refrigeración (no suministrada)
- T1_c - Tn_c Termostato ambiente demanda refrigeración (no suministrado)
- T1_h - Tn_h Termostato ambiente demanda refrigeración (no suministrado)
- Ts Sonda de temperatura para panel solar (accesorio)

- TWR Integración calentador de toallas en baño: si está conectado a la instalación de calefacción debe ser integrado con una resistencia eléctrica (R) accionada por el mando (C) que simultáneamente cierra la válvula (M); si no está conectado a la instalación de calefacción se suministra sólo mediante la resistencia eléctrica (R) accionada por el mando (C)
- UI Unidad interior
- UE Unidad exterior
- ... Conexión eléctrica

TWR

Integración calentador de toallas en baño: si está conectado a la instalación de calefacción debe ser integrado con una resistencia eléctrica (R) accionada por el mando (C) que simultáneamente cierra la válvula (M); si no está conectado a la instalación de calefacción se suministra sólo mediante la resistencia eléctrica (R) accionada por el mando (C)

NOTE

Para el correcto funcionamiento del sistema, se debe prever un bypass hidráulico en el sistema capaz de asegurar una circulación de agua suficiente para evitar el bloqueo de la bomba de calor por alarma de falta de caudal de agua. Esto es imprescindible, por ejemplo, si el sistema incluye válvulas de zona o válvulas termostáticas que, si se cierran parcial o totalmente, provocarán una reducción/falta de caudal de agua con la consiguiente alarma de interruptor de caudal y por tanto el bloqueo de la bomba de calor.

7. INSTALACIÓN

7.1 Controles a la recepción

Cuando se recibe la unidad es indispensable comprobar que se haya recibido todo el material indicado en el albarán, y que la unidad no haya sufrido daños durante el transporte. En dicho caso, solicite al transportista que compruebe la entidad del daño sufrido, avisando entretanto a nuestra oficina de gestión de clientes. Sólo operando así y de manera oportuna será posible obtener el material que falta o la reparación de los daños.

7.1.1 Embalaje y almacenamiento

Las unidades interiores están colocadas sobre un palé de madera y protegidas por cartones (4 angulares y 1 encima) y envueltas con película de plástico.

La unidad está fijada en la paleta con 4 abrazaderas (consulte "fig. 7 - Cómo se desmontan las abrazaderas de fijación"). Las unidades interiores deben ser manipuladas con carretilla elevadora.

La temperatura de conservación debe estar comprendida entre -25°C y 55°C .



NOTA

No tirar el envase en el medio ambiente, sino en la recogida diferenciada.

No deje al alcance de los niños el material de embalaje puesto que podría ser una fuente potencial de peligro.

Una vez elegido el lugar donde instalar la unidad (ver las secciones correspondientes) proceda tal y como se indica a continuación para desembalar la unidad interior.

Requisitos de instalación

- En el momento de la entrega, la unidad se debe controlar comunicando inmediatamente los daños apreciados al transportista responsable de las reclamaciones.
- Compruebe que todos los accesorios de la unidad están incluidos.
- Coloque la unidad lo más cerca posible a la posición de instalación final en su envase original para evitar daños durante el transporte.

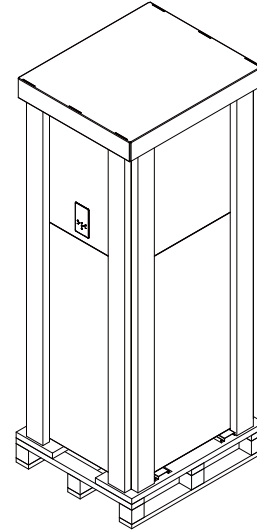

fig. 6 - Unidad interior embalada

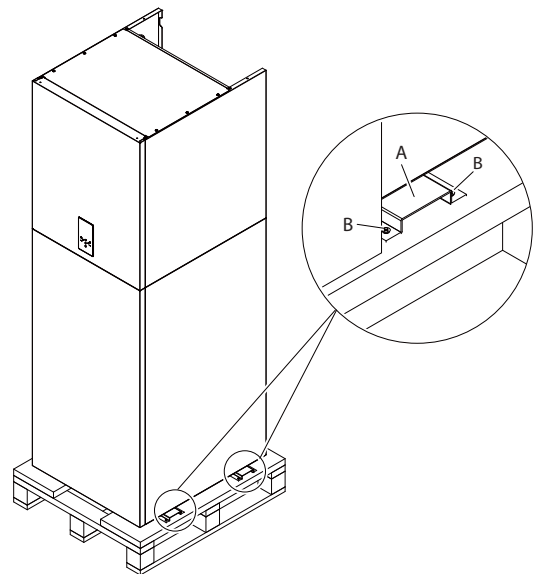

fig. 7 - Cómo se desmontan las abrazaderas de fijación

7.1.2 Seleccione el lugar de instalación y el área operativa para la unidad interior



ADVERTENCIA

En la unidad hay refrigerante inflamable y debe instalarse en un lugar bien ventilado. Asegúrese de adoptar las medidas oportunas para evitar que la unidad sea utilizada como refugio por animales pequeños.

Los animales pequeños que entren en contacto con las piezas eléctricas pueden causar un mal funcionamiento, humo o fuego. Indique al cliente que mantenga limpia el área alrededor de la unidad.

El equipo no está diseñado para su uso en una atmósfera potencialmente explosiva.

- Seleccione un emplazamiento de instalación en el que se cumplan las siguientes condiciones y que cumpla con la aprobación de su cliente.
 - Lugares bien ventilados.
 - Lugares seguros que puedan soportar el peso y la vibración de la unidad.
 - Lugares donde no haya posibilidad de fugas de gas inflamable.
 - Lugares donde el espacio para las operaciones de mantenimiento esté garantizado.
 - Lugares en los que la longitud de las tuberías y los cables de las unidades se encuentre dentro de los rangos permitidos.
 - Lugares en los que las fugas de agua de la unidad no puedan causar daños en la ubicación.
 - Lugares donde puede estar expuesta a la lluvia.
 - No instale la unidad en lugares que a menudo se utilizan como espacio de trabajo. En el caso de trabajos de construcción (por ejemplo amoladura, etc.) en los que se crea mucho polvo, la unidad debe estar cubierta.
 - No coloque ningún objeto ni equipamiento encima de la unidad
 - No se suba ni se sienta o permanezca encima de la unidad.
 - Asegúrese de tomar las precauciones necesarias en caso de fuga de refrigerante de acuerdo con las leyes y normativas locales pertinentes.

En el lugar de instalación no debe haber polvo, objetos ni materiales inflamables o gases corrosivos. La unidad está diseñada para la instalación en el suelo. Asegúrese de que el suelo pueda soportar el peso de la unidad en funcionamiento.

NOTA

Para el desmontaje de los paneles y las normales operaciones de mantenimiento se deben respetar los espacios mínimos de maniobra.

Seleccione una posición de instalación donde se cumplan las condiciones siguientes:

- Lugar que permita respetar la longitud máxima permitidas para tuberías, conexiones a la unidad de sondas de temperatura, mando a distancia etc.
- No coloque objetos o aparatos encima de la unidad.
- Asegúrese de que todas las precauciones y disposiciones previstas por la ley y los reglamentos locales relativos a las posibles pérdidas de refrigerante se apliquen correctamente.

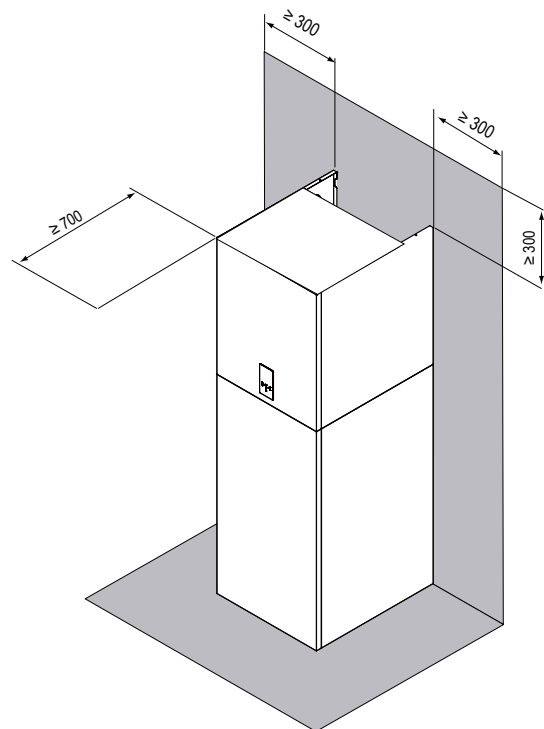

fig. 8 - área operativa mínima para la unidad interior

ATENCIÓN

La unidad interior debe ser instalada en un lugar que no esté expuesto a la lluvia o al agua, de lo contrario no se puede garantizar la seguridad de la unidad y del operador.

- La unidad interior debe ser montada en pared en una posición interior que cumpla los requisitos siguientes:
- El lugar de instalación está protegido contra el hielo.
- El espacio alrededor de la unidad es adecuado para el mantenimiento, consulte fig. 8 .
- El espacio alrededor de la unidad permite la circulación de aire adecuada.
- Existe una predisposición para la purga de la válvula de seguridad de agua.

ATENCIÓN

Cuando la unidad funciona en modo refrigeración, la condensación puede gotear por las tuberías de entrada y salida del agua. Asegúrese de que la caída de la condensación no provoque daños en los muebles y otros dispositivos.

- La superficie de instalación es una pared ignífuga plana y vertical, capaz de soportar el peso operativo de la unidad.
- Se han tenido en cuenta todas las longitudes y distancias de las tuberías.

7.2 Contenido mínimo agua instalación

Datos técnicos unidad interior	10	16	16T	UM
Contenido mínimo agua instalación	15	25		1

7.3 Límites a la longitud y al desnivel de las tuberías del refrigerante

La longitud de las tuberías frigoríficas entre la unidad interior y la exterior debe ser lo más breve posible y de todos modos limitada por el respeto de los valores máximos de desnivel entre las unidades.

La disminución del desnivel entre las unidades (H1, H2) y de la longitud de las tuberías (L) limitará las pérdidas de carga, aumentando por consiguiente la eficiencia total de la máquina.

Respetar los límites indicados en las tablas siguientes.

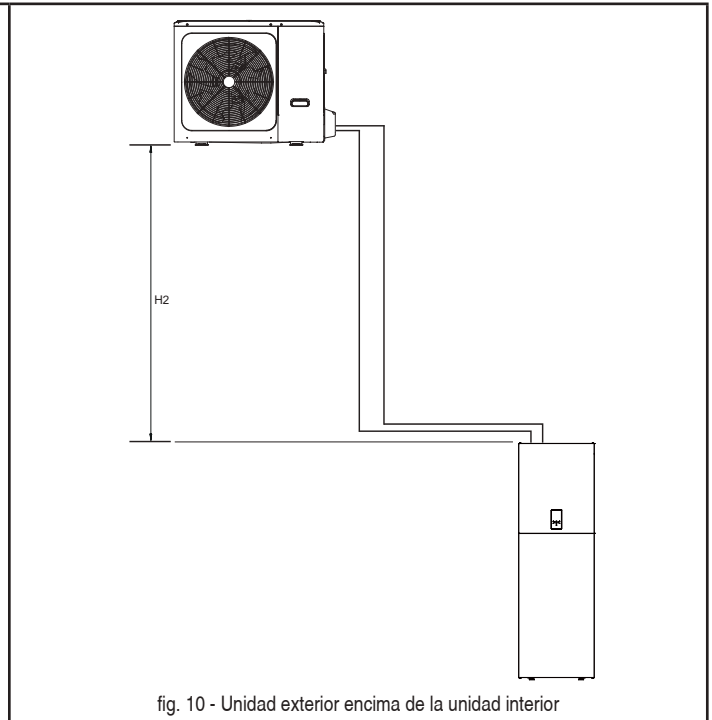
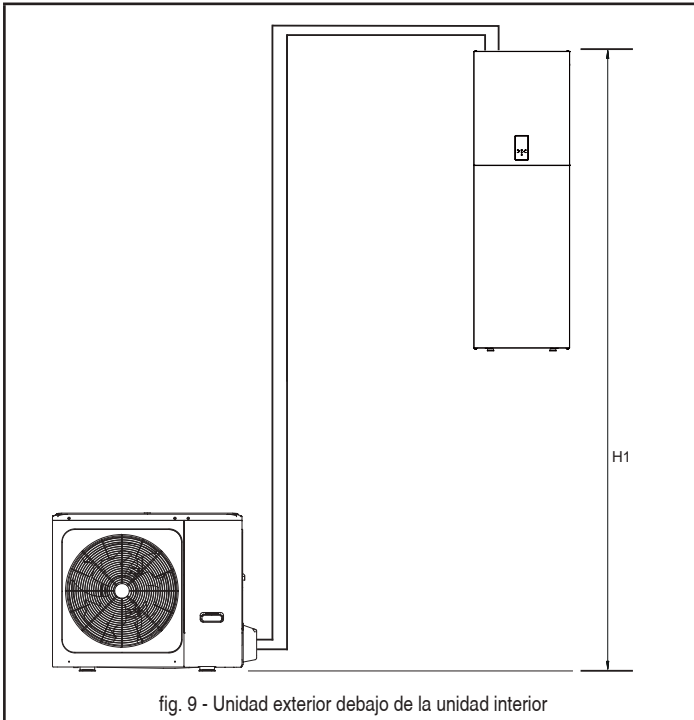

Unidad exterior	4	6	8	10	12	14	16	12T	14T	16T	UM
Conexión del refrigerante líquido	1/4"	1/4"	3/8"	3/8"	3/8"	3/8"	3/8"	3/8"	3/8"	3/8"	SAE
Conexión gas refrigerante	5/8"	5/8"	5/8"	5/8"	5/8"	5/8"	5/8"	5/8"	5/8"	5/8"	SAE
Carga de refrigerante estándar (R32)	1,5	1,5	1,65	1,65	1,84	1,84	1,84	1,84	1,84	1,84	kg

Unidad interior	10			16			16T			UM	
Conexión del refrigerante líquido	3/8" ⁽¹⁾	3/8" ⁽¹⁾	3/8"	3/8"	3/8"	3/8"	3/8"	3/8"	3/8"	3/8"	SAE
Conexión gas refrigerante	5/8"	5/8"	5/8"	5/8"	5/8"	5/8"	5/8"	5/8"	5/8"	5/8"	SAE

⁽¹⁾ Se puede combinar con las unidades exteriores mod. 4-6 está previsto un racor de reducción de 3/8" SAE a 1/4" SAE para la línea de líquido Ø 6,35.

Conexiones frigoríficas	4	6	8	10	12	14	16	12T	14T	16T	UM
Tubo refrigerante líquido (diámetro exterior)	6,35	6,35	9,52	9,52	9,52	9,52	9,52	9,52	9,52	9,52	mm
Tubo refrigerante gas (diámetro exterior)	15,88	15,88	15,88	15,88	15,88	15,88	15,88	15,88	15,88	15,88	mm
Longitud máxima del tubo con carga de refrigerante estándar	15	15	15	15	15	15	15	15	15	15	m
Carga de refrigerante por cada metro de longitud superior a 15 m	20	20	38	38	38	38	38	38	38	38	g/m
Longitud máxima entre la unidad interior y exterior	30	30	30	30	30	30	30	30	30	30	m
Diferencia máxima altura (H1)	20	20	20	20	20	20	20	20	20	20	m
Diferencia máxima altura (H2)	20	20	20	20	20	20	20	20	20	20	m

Póngase en contacto con nuestro departamento técnico para los cambios solicitados si las unidades deben funcionar más allá de las especificaciones indicadas arriba.

NOTA

Las tuberías de refrigerante contienen refrigerante R32 que conectan los componentes del sistema de refrigeración no deben ser considerados una fuente de refrigerante vertido con el fin de evaluar el riesgo potencial de incendio o explosión relativo a las potenciales fuentes de ignición dentro del aparato si las tuberías en el interior del área del aparato cumplen con todas las condiciones siguientes;

- falta de juntas de conexión; ninguna curva con radio de curvatura de la línea central inferior a 2,5 veces el diámetro exterior de la tubería;
- protegido contra los daños potenciales durante el funcionamiento normal, asistencia o mantenimiento.

ATENCIÓN

Para evitar que las tuberías de refrigerante se oxiden internamente durante el trabajo de soldadura, es necesario hacer un barrido con nitrógeno, de lo contrario el óxido bloqueará el circuito frigorífico.

Para la prueba de estanqueidad de aire es necesario utilizar nitrógeno a presión [4,3 MPa (43 bar) para R32].

Cierre los grifos de alta / baja presión antes de cargar el nitrógeno a presión.

Cargar el nitrógeno a presión por la válvula presente en el grifo de gas de la unidad exterior.

Para la prueba de estanqueidad nunca utilice oxígeno, gases inflamables o gases venenosos.

7.4 Conexiones de refrigeración

Respete las indicaciones siguientes cuando se conectan las tuberías de refrigerante:

- Asegúrese de que las tuberías de refrigerante pueden soportar la presión máxima del refrigerante (PS = 4,3MPa).
- Asegúrese de que no haya suciedad o agua antes de conectar las tuberías a las unidades exteriores e interiores.
- Hacer un barrido con nitrógeno de alta presión, nunca utilice el refrigerante de la unidad exterior.
- Haga coincidir los extremos del tubo previamente abocinado con aquellos de las conexiones en las unidades internas (consulte el det. L y G "fig. 3 - datos dimensionales y conexiones" en la página 151).
- Apriete a mano el racor y luego apriete utilizando una llave adecuada.

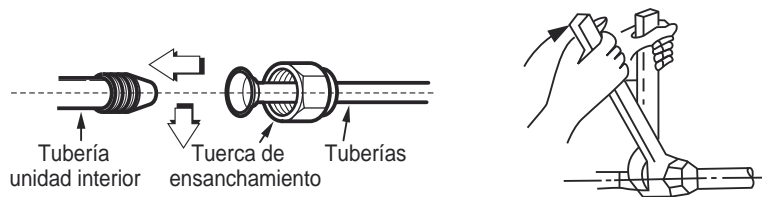

fig. 11 -

A la unidad exterior

- Haga coincidir los extremos del tubo previamente abocinados con aquellos de los grifos en la unidad exterior.
- Atornille manualmente el racor y luego apriételo con una llave adecuada.

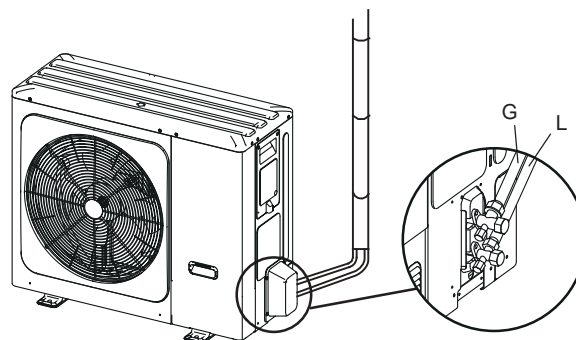

fig. 12 -

El capuchón de protección es una pieza que no se puede reutilizar. Una vez retirado, debe ser sustituido por otro nuevo.

Diám. Exterior	Par de apriete (Nm)	Par de apriete adicional (Nm)
Ø 6.35	15	16
Ø 9.52	25	26
Ø 15.88	45	47

ATENCIÓN

Para evitar que las tuberías de refrigerante se oxiden internamente durante el trabajo de soldadura, es necesario hacer un barrido con nitrógeno, de lo contrario el óxido bloqueará el circuito frigorífico.

7.4.1 Prueba de estanqueidad y detección de fugas

Antes de poner el sistema en vacío, se recomienda comprobar que el circuito de refrigerante sea hermético, incluidas las juntas de conexión entre las tuberías y la unidad interior.

Proceda del modo siguiente:

- Estando los grifos de la unidad exterior totalmente cerrados, retire el tapón del grifo de servicio (parte 1 - fig. 13) y el racor (parte 2 - fig. 13) de la válvula de gas (aquella más grande)
- Conecte la válvula de servicio a una unidad manométrico más una botella de nitrógeno sin oxígeno (OFN).
- Presurice el sistema a un máximo de 43 bar (44kg/cm²).
- Utilice jabón líquido para comprobar si las juntas están bien sujetas y sin fugas.

¡Mantenga la botella en posición vertical durante la operación de presurización para evitar que el nitrógeno líquido se introduzca en el sistema!

- Controle todas las juntas de conexión tanto de la unidad exterior como interior comprobando que están bien sujetadas. En caso de fugas se crean burbujas. Se aparecen burbujas, asegúrese de que los racores estén bien apretados y que las carpetas tenga la forma correcta.
- Limpie el jabón líquido con un trapo.
- Reduzca la presión del nitrógeno en el circuito aflojando el tubo de carga de la botella.
- Después de haber reducido la presión, desconecte la botella de nitrógeno.

⚠ ATENCIÓN

La prueba de estanqueidad de aire nunca debe utilizar oxígeno, gases inflamables o gases venenosos.

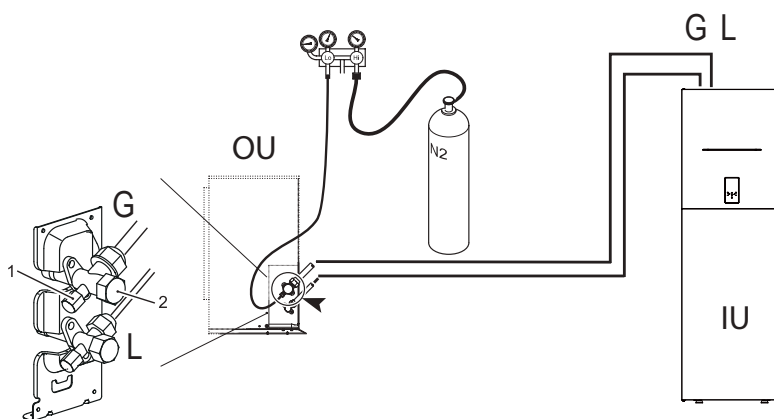

fig. 13 - Prueba de estanqueidad de aire y detección de fugas

7.4.2 Purga de aire con bomba de vacío

El aire y la humedad en el circuito de refrigeración perjudican el funcionamiento de la unidad con efectos tales como: aumento de la presión, reducción de las prestaciones, formación de hielo en la capilaridad y consecuente bloqueo del mismo, corrosión del circuito.

Por esta razón es necesario crear un vacío en las tuberías de conexión y en la unidad interior, proceda de la manera siguiente:

- Conecte la tubería de carga descrito anteriormente a la bomba de vacío.
- Gire la perilla correspondiente en la unidad manométrica para que la bomba acceda al circuito de refrigeración.
- Espere a que el nivel de presión medido por el manómetro sea aproximadamente 3 mm Hg (400 Pa)
- Cuando se alcanza el valor de vacío requerido, cierre el grifo de conexión y apague la bomba de vacío.

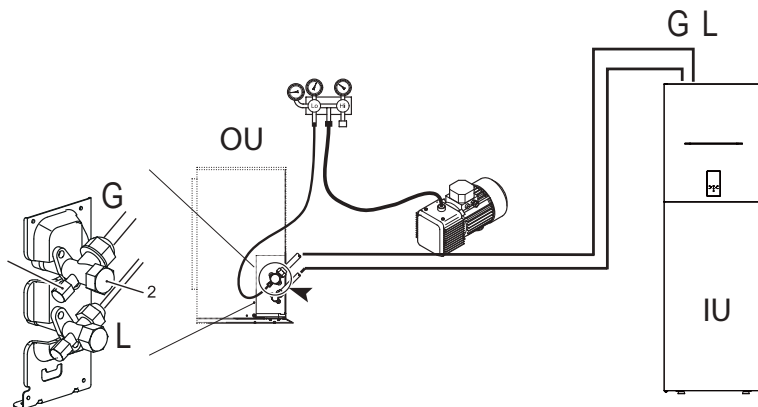

fig. 14 - Purga de aire con bomba de vacío

NOTA

OU = Unidad exterior
IU = Unidad interior

7.4.3 Aislamiento térmico

Para evitar pérdidas térmicas por las tuberías de conexión a la unidad exterior durante el funcionamiento del aparato, adopte las medidas de aislamiento eficaces para la tubería de gas y el tubo de líquido:

- 1) La tubería lado gas debe utilizar material aislante de espuma de celdas cerradas con retardante de llama de grado B1 y resistencia a la temperatura superior a 120°C.
- 2) Cuando el diámetro exterior de la tubería de cobre $\leq \Phi 12,7$ mm, el espesor de la capa aislante al menos superior a 15 mm; Cuando el diámetro exterior del tubo de cobre $\geq \Phi 15,9$ mm, el espesor de a capa aislante al menos superior a 20 mm.
- 3) Utilice materiales de aislamiento térmico para realizar el aislamiento térmico sin dejar partes sin aislar.

7.4.4 Carga de refrigerante a integrar

Calcular el refrigerante que se debe añadir según el diámetro y la longitud de la tubería lado líquido de conexión unidad exterior / unidad interior. Si la longitud del tubo lado líquido es inferior a 15 metros no es necesario añadir más refrigerante.

	Modelo del sistema	Longitud total de la tubería de líquido L (m)	
		$\leq 15m$	$> 15m$
Carga de refrigerante a integrar	4/6	0g	(L-15)x20g
	8/10/12/14/16/12T/14T/16T	0g	(L-15)x38g

7.5 Conexiones hidráulicas



ATENCIÓN

La salida de la válvula de seguridad debe estar conectada a un embudo o una tubería de recogida para evitar las salpicaduras de agua en el suelo, en caso de sobrepresión en el circuito de calefacción. De lo contrario, si la válvula de descarga se activa e inunda la habitación, el fabricante no puede ser considerado responsable.



NOTA

Para el correcto funcionamiento del sistema, se debe prever un bypass hidráulico en el sistema capaz de asegurar una circulación de agua suficiente para evitar el bloqueo de la bomba de calor por alarma de falta de caudal de agua.

Esto es imprescindible, por ejemplo, si el sistema incluye válvulas de zona o válvulas termostáticas que, si se cierran parcial o totalmente, provocarían una reducción/falta de caudal de agua con la consiguiente alarma de interruptor de caudal y por tanto el bloqueo de la bomba de calor.

El agua puede gotear de la tubería de descarga del dispositivo de alivio de presión y esta tubería debe dejarse abierta a la atmósfera.

El dispositivo de alivio de presión se debe operar regularmente para eliminar los depósitos de cal y verificar que no esté bloqueado.

Antes de la instalación, lave esmeradamente todas las tuberías de la instalación para eliminar los posibles residuos o impurezas que podrían perjudicar el correcto funcionamiento de la unidad.

En el caso de sustitución de generadores en instalaciones existentes, la instalación se debe vaciar por completo eliminando el lodo y los contaminantes. Para ello, utilice exclusivamente los productos idóneos y garantizados para las instalaciones de calefacción (consulte el apartado siguiente), que no dañan los metales, el plástico o la goma.

El fabricante se exime de toda responsabilidad por los daños causados al generador por la falta de limpieza de la instalación.

Puesto que los racores de la unidad interior son de latón y el latón es un material fácilmente deformable, utilice las herramientas adecuadas para la conexión del circuito hidráulico. Las herramientas inadecuadas podrían causar daños en las tuberías.

Realice las conexiones en los respectivos puntos "fig. 3 - datos dimensionales y conexiones" en la página 151) y símbolos presentes en la unidad.

7.5.1 Sistema contra la congelación, líquidos anticongelantes, aditivos e inhibidores

Se pueden utilizar, cuando fuera necesario, líquidos anticongelantes, aditivos e inhibidores, únicamente si el fabricante de estos líquidos o aditivos pueda garantizar la idoneidad de los mismos, y cuando no éstos no produzcan daños en el intercambiador u otros componentes y/o materiales de la caldera/ bomba de calor y de la instalación. No utilice líquidos anticongelantes genéricos, aditivos o inhibidores no específicos para la utilización de instalaciones de calefacción y compatibles con los materiales de la caldera/bomba de calor y de la instalación.

Utilice únicamente los acondicionadores químicos, aditivos, inhibidores y líquidos anticongelantes declarados por el fabricante idóneos para el uso en instalaciones de calefacción y que no produzcan daños en el intercambiador de calor y otros componentes o materiales de la caldera y de la instalación.

Los acondicionadores químicos deben garantizar la desoxigenación completa del agua, incluir una protección específica para los metales amarillos (cobre y sus aleaciones), agentes antiincrustantes, estabilizadores de pH neutro y, en las instalaciones a baja temperatura, biocidas específicos a utilizar en las instalaciones de calefacción.

Acondicionadores químicos recomendados:

SENTINEL X100 y SENTINEL X200

FERNOX F1 y FERNOX F3

7.5.2 Filtro de agua

La unidad está dotada de serie de un equipo multifunción instalación hidráulica (filtro mecánico, anillo magnético y desfangador) dotado de válvula de purga de aire automática, manómetro de agua y válvula de seguridad de 3 bar.



NOTA

La presencia de depósitos en las superficies de intercambio de las unidades interiores debidos al incumplimiento de los requisitos mencionados arriba, conllevará el no reconocimiento de la garantía.

7.5.3 Recomendaciones para realizar correctamente la instalación

Para diseñar e instalar correctamente la instalación hidráulica respete la legislación local en materia de seguridad.

La siguiente información son recomendaciones para realizar correctamente la instalación.

- Antes de conectar la unidad a la instalación lave debidamente las tuberías utilizando agua limpia, llenando, vaciando y limpiando los filtros.
- Sólo sucesivamente conecte la unidad al sistema; esta operación es fundamental para garantizar la correcta puesta en marcha sin necesidad de paradas repentinas para la limpieza del filtro, con el posible riesgo de dañar los intercambiadores de calor y otros componentes.
- Haga verificar al personal cualificado la calidad del agua o de la mezcla utilizada; evite la presencia de sales inorgánicas, carga biológica (algas, etc.), cuerpos sólidos en suspensión, oxígeno disuelto y pH. El agua que tenga características no adecuadas podría causar un aumento de la caída de presión debido a que el filtro se ensucia rápidamente, disminución de la eficiencia energética y aumento de los síntomas corrosivos que pueden dañar la unidad.
- Las tuberías deben tener la menor cantidad posible de dobleces para reducir al mínimo las pérdidas de carga y deben ser debidamente soportadas para evitar que las conexiones de la unidad sean sometidas a esfuerzos excesivos.
- Instale válvulas de cierre cerca de los componentes que requieren de mantenimiento para poderlos aislar cuando fuera necesario realizar trabajos de mantenimiento y para permitir su sustitución sin necesidad de vaciar el sistema.
- Antes de aislar las tuberías y llenar la instalación, realice las comprobaciones preliminares para asegurarse de que no haya fugas.
- Aísle todas las tuberías de agua refrigerada para evitar la formación de condensación a lo largo de las tuberías. Asegúrese de que el material utilizado sea de tipo de barrera de vapor, de lo contrario cubra el aislamiento con una protección adecuada. Además, asegúrese de que las válvulas de purga de aire sean accesibles a través del aislamiento.
- El circuito se debe mantener a presión utilizando un vaso de expansión (presente en la unidad) y un reductor de presión. Se puede utilizar un dispositivo de llenado de la instalación que automáticamente, por debajo de un determinado valor de presión, efectúa el llenado y mantiene el valor de presión que se desea.
- Verifique que todos los componentes de la instalación puedan soportar la presión estática máxima (que depende de la altura del edificio a servir).



NOTA

Si en la instalación no hay glicol (anticongelante) o si la unidad no puede permanecer alimentada eléctricamente en caso de apagón, para evitar los posibles problemas de congelación, elimine el agua durante el período de invierno.

La unidad solo se debe utilizar en un sistema de agua cerrado. La utilización en un circuito de agua abierto puede provocar una corrosión excesiva de las tuberías de agua.

Las conexiones hidráulicas deben ser realizadas de acuerdo con el diagrama suministrado con la unidad, respetando la dirección de entrada y salida del agua.

Si se introduce aire, humedad o polvo en el circuito de agua, pueden producirse problemas. Por lo tanto, tenga siempre en cuenta los siguientes puntos al conectar el circuito de agua:

Utilice únicamente tuberías limpias.

Mantenga el extremo de la tubería hacia abajo cuando retire las rebabas.

Cubra el extremo de la tubería cuando la inserte a través de una pared para evitar que entre polvo y suciedad.

Use un buen sellador de rosca para sellar las conexiones. El sellado debe ser capaz de soportar las presiones y temperaturas del sistema.

Cuando utilice tuberías metálicas que no sean de latón, asegúrese de aislar los dos tipos de materiales entre sí para evitar la corrosión galvánica. Nunca utilice piezas revestidas con Zn en el circuito de agua. Se podría producir la corrosión excesiva de estas piezas puesto que se utilizan tuberías de cobre en el circuito hidráulico interno de la unidad.

7.5.4 Llenado de agua

1. Conecte el suministro de agua a la válvula de llenado y abra la válvula.
2. Asegúrese de que la válvula de purga de aire automática esté abierta (al menos 2 vueltas).
3. Llene con agua hasta que el manómetro indique una presión de aproximadamente 2,0 bares. Elimine el aire del circuito tanto como sea posible con las válvulas de purga de aire. La presencia de aire en el circuito del agua podría provocar un mal funcionamiento de la resistencia eléctrica de la instalación de respaldo.



NOTA

Durante el llenado, es posible que no se pueda eliminar todo el aire del sistema. El aire restante se eliminará a través de las válvulas de purga de aire automáticas durante las primeras horas de funcionamiento del sistema. Es posible que sea necesario añadir agua posteriormente. La presión del agua indicada en el manómetro variará en función de la temperatura del agua (mayor presión a mayor temperatura del agua). Sin embargo, la presión del agua debe permanecer en todo momento por encima de 0,3 bar para evitar que entre aire en el circuito.

La unidad solo se debe utilizar en un sistema de agua cerrado. La utilización en un circuito de agua abierto puede provocar una corrosión excesiva de las tuberías de agua.

Nunca utilice piezas revestidas con Zn en el circuito de agua. Se podría producir la corrosión excesiva de estas piezas puesto que se utilizan tuberías de cobre en el circuito hidráulico interno de la unidad.

Cuando se utiliza una válvula de 3 vías o una válvula de 2 vías en el circuito de agua. El tiempo de conmutación máximo recomendado de la válvula debe ser inferior a 60 segundos.

7.5.5 Drenando el agua

El circuito hidráulico y la caldera de ACS se pueden vaciar mediante las válvulas de drenaje de agua instaladas en las tuberías y en la caldera (ref. Art. 6"fig. 5 - Esquema hidráulico unidad interior" en la página 152).

7.5.6 Protección contra congelación del circuito de agua

Todas las piezas hidráulicas internas están aisladas para reducir la pérdida de calor. Asimismo, se debe añadir aislamiento a las tuberías en el lugar.

El software contiene funciones especiales que utilizan la bomba de calor y la resistencia eléctrica de la instalación de respaldo para proteger todo el sistema contra la congelación. Cuando la temperatura del flujo de agua en el sistema cae a un valor determinado, la unidad calentará el agua, ya sea mediante la bomba de calor y al calentador eléctrico de respaldo. La función de protección contra congelación se desactivará únicamente cuando la temperatura aumente hasta un valor determinado. En caso de interrupción de corriente, las características mencionadas arriba no protegen la unidad contra la congelación.



ATENCIÓN

Cuando la unidad no haya estado funcionando durante mucho tiempo, asegúrese de que la unidad permanezca conectada a la alimentación en todo momento. Si desea cortar la alimentación, el agua de la unidad interior debe drenarse para evitar que la bomba y el sistema de tuberías se dañen debido a la congelación.

- La unidad podría descargar agua por la válvula de seguridad de agua.
- La calidad del agua debe cumplir con las directivas CE EN 98/83.
- Las condiciones detalladas de la calidad del agua están disponibles en las Directivas CE EN 98/83.

7.5.7 Aislamiento de las tuberías de agua

El circuito de agua completo, incluidas todas las tuberías, debe aislarse para evitar la condensación durante el funcionamiento en refrigeración y la reducción de la capacidad de calefacción y refrigeración, así como para prevenir la congelación de las tuberías de agua exteriores durante el invierno. El material aislante debe tener al menos una resistencia al fuego de clasificación B1 y cumplir con toda la legislación aplicable. El espesor de los materiales de aislamiento debe ser de al menos 13mm con conductividad térmica de 0,039 W/mK para evitar la congelación de la tubería de agua exterior.

Si la temperatura ambiente exterior es superior a 30°C y la humedad es superior al 80% de humedad relativa, el espesor de los materiales de sellado debe ser de al menos 20mm para evitar la condensación en la superficie del aislante.

7.6 Conexiones eléctricas

7.6.1 Datos eléctricos

Tabla. 5 - Datos eléctricos

Unidad interior	MOD.	10	16	16T
Potencia absorbida	"	220-240V 50 Hz	220-240V 50 Hz	380-415 3+N+PE 50 Hz
Corriente máxima absorbida	A	13	13	10
Interruptor automático	A	16	16	16
Sección del cable de alimentación	mm ²	3x1,5	3x1,5	5x1,5

El cliente debe instalar el interruptor automático.

Cable de comunicación entre la unidad interior y exterior	MOD.	10	16	16T
Sección cableado (cable apantallado)	mm ²	3x0,75		

Ejemplo de conexiones de base para un sistema monofásico

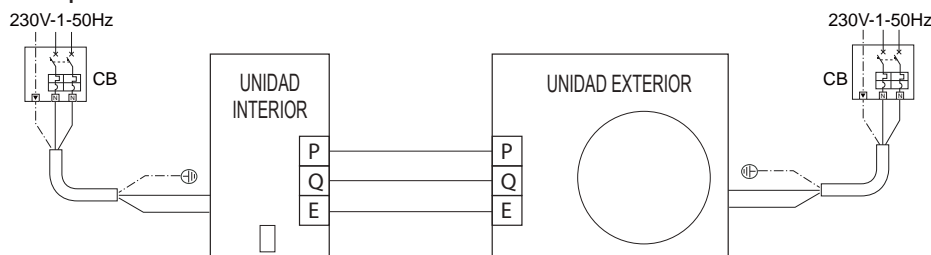

ADVERTENCIA

Se debe incorporar en la instalación eléctrica un interruptor principal u otro medio de desconexión, que tenga una separación de contacto en todos los polos, de acuerdo con las leyes y normativas locales pertinentes.

Apague la fuente de alimentación antes de realizar cualquier conexión.

Utilice únicamente cables de cobre. No apriete nunca los cables agrupados y cerciórese de que no entren en contacto con las tuberías y los bordes afilados. Asegúrese de que no se aplique presión externa a las conexiones de los terminales.

Todos los cables y componentes en el lugar deben ser instalados por un electricista autorizado y deben cumplir con las leyes y normativas locales pertinentes.

El cableado en el lugar debe realizarse de acuerdo con el esquema eléctrico suministrado con la unidad y las instrucciones que se indican a continuación. Asegúrese de utilizar un suministro eléctrico específico. Nunca utilice un suministro eléctrico compartido con otro aparato. Asegúrese de establecer una conexión a tierra. No conecte la unidad a tierra a una tubería de servicio, a un dispositivo de protección contra sobretensiones ni a la toma de tierra del teléfono. Una puesta a tierra inadecuada puede causar descargas eléctricas.

Asegúrese de instalar un interruptor de circuito para fallos de puesta a tierra (30 mA). De no hacerlo, podría provocar descargas eléctricas.

Asegúrese de instalar los fusibles o interruptores automáticos necesarios.

ADVERTENCIA

Antes de retirar el panel delantero, corte la alimentación eléctrica de la unidad y la resistencia del depósito ACS (si está presente). Las piezas internas de la unidad pueden estar calientes.

NOTA

El interruptor del circuito para fallos de puesta a tierra debe ser un interruptor de tipo de alta velocidad de 30 mA (<0,1 s).

Esta unidad está equipada con un inverter. La instalación de un condensador de corrección del factor de potencia no solo reducirá el efecto de mejora del factor de potencia, sino que también puede causar un calentamiento anormal del condensador debido a las ondas de alta frecuencia. Nunca instale un condensador de corrección del factor de potencia, ya que podría provocar un accidente.

ADVERTENCIA

Antes de realizar cualquier operación que requiera el desmontaje de la tapa, desconecte la unidad interior de la alimentación mediante el interruptor principal.

PELIGRO

¡En ningún caso toque los componentes eléctricos cuando el interruptor general está cerrado! ¡Existe el riesgo de descargas eléctricas con riesgo de lesiones o muerte!

El aparato debe estar conectado a una instalación de puesta a tierra eficiente, tal y como previsto por las normas de seguridad vigentes. Haga comprobar la eficiencia y la idoneidad de la instalación de puesta a tierra por personal profesional cualificado, el fabricante no se responsabiliza por los posibles daños causados por la falta de puesta a tierra de la instalación.

La unidad interior está precableada y equipada con cable tripolar o bipolar, sin clavija, para la conexión de la línea eléctrica. Las conexiones a la red deben ser realizadas con conexión permanente y equipadas con un interruptor (2 polos o 4 polos) cuyos contactos tengan una apertura mínima de al menos 3 mm, interponiendo un disyuntor (consulte la "Tabla. 5 - Datos eléctricos" en la página 161) entre la unidad interior y la línea.

Para unidades monofásicas (mod. 10 y 16)

Asegúrese de respetar la polaridad (LINEA: cable marrón / NEUTRO: cable azul / TIERRA: cable amarillo-verde) en las conexiones a la línea eléctrica.

Para las unidades trifásicas (mod. 16T)

Asegúrese de respetar la polaridad (L1-L2-L3 - N - PE) en las conexiones a la línea eléctrica.

PELIGRO

El cable de alimentación de la unidad **NO DEBE SER SUSTITUIDO POR EL USUARIO**. Si el cable está dañado, apague la unidad y haga sustituir el cable por personal profesional cualificado. Si fuera necesario sustituirlo utilice únicamente un cable "HAR H05 VV-F" 3x0,1,5 mm² (mod. 10 y 16) o 5x1,5 mm² (mod. 16T) con diámetro exterior máx 11mm.

7.6.2 Cómo se accede a la caja eléctrica

1. Para desmontar el panel delantero de la unidad interna:

- Destornillar parcialmente los tornillos A (ver "fig. 15 - desmontaje panel frontal").
- Extraer el panel B y desengancharlo de las piezas de fijación superiores (ver "fig. 15 - desmontaje panel frontal").

2. Realizar las conexiones consultando el esquema eléctrico funcional presente en este manual.

3. Proceder en orden inverso para volver a montar el panel delantero. Asegúrese de que esté fijado correctamente en el panel superior y totalmente apoyado en los paneles laterales. La cabeza del tornillo "A", una vez apretada debe colocarse tal y como indicado en "fig. 16 - montaje con tornillos inferiores".

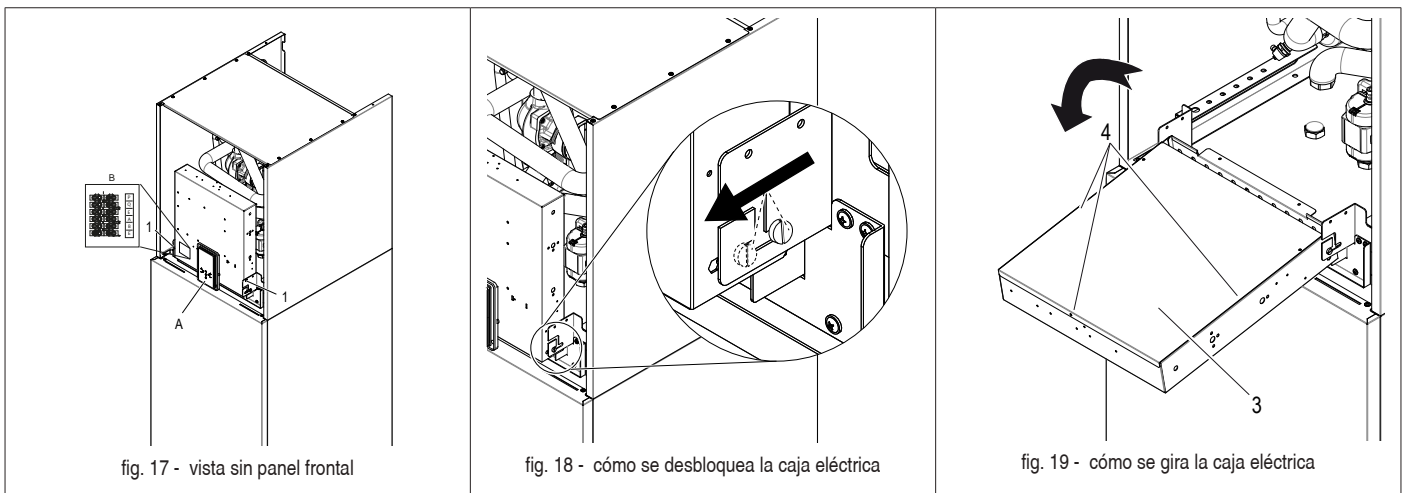
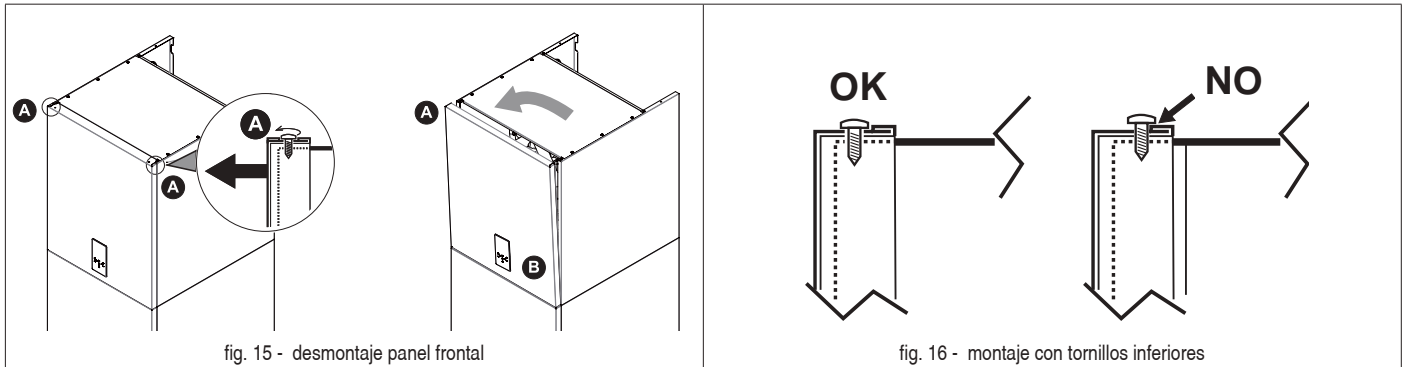

Para acceder a los bornes de la unidad interior destornille los dos tornillos (det. 1 - fig. 17) debajo de la caja eléctrica, luego sujete la caja eléctrica y desbloquearla (fig. 18), entonces gire hacia delante (fig. 19). Retire la chapa posterior (det. 3 - fig. 19) fijada con 3 tornillos (det. 4 - fig. 19).

Leyenda:

- A Panel de la pantalla y teclado (fig. 17)
- B Tarjeta hidrónica electrónica (fig. 20)
- C Protección térmica de seguridad para resistencia eléctrica monofásica con botón de rearme manual (det. C1 fig. 20)
- D Protección térmica de seguridad para resistencia eléctrica trifásica con botón de rearme manual (det. D1 fig. 20)

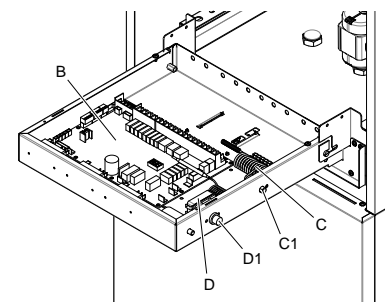

fig. 20 - vista interior del cuadro eléctrico

7.6.3 Conexiones bornero usuario

El bornero (det. B fig. 17) se encuentra en el lado izquierdo de la caja de distribución eléctrica de la caldera. El bornero es de tipo mamut macho-hembra. En el lateral del bornero hay una etiqueta identificativa de los 6 bornes disponibles.

7.6.4 Conexiones elementos adicionales de sistema

La unidad puede gestionar elementos adicionales del sistema, como la bomba de circulación externa/ bomba de agua de la zona 1, la bomba de agua de la zona 2, la válvula mezcladora de 3 vías para la zona 2, la válvula desviadora de 3 vías para el modo caliente/frío y smart grid. Todos estos elementos son gestionados por la tarjeta hidrónica.

ID BORNE	FUNCIÓN	NOTAS
P	Serial Modbus	Para la conexión en serie con la unidad exterior
Q		
E		
A	Serial Modbus	Para la conexión al sistema de supervisión externo (BMS) o al control remoto
B		
E		

7.6.5 Conexiones usuario

Todas las conexiones deben ser realizadas en los bornes de la tarjeta hidráulica ubicada en el cuadro eléctrico.

Tarjeta hidráulica

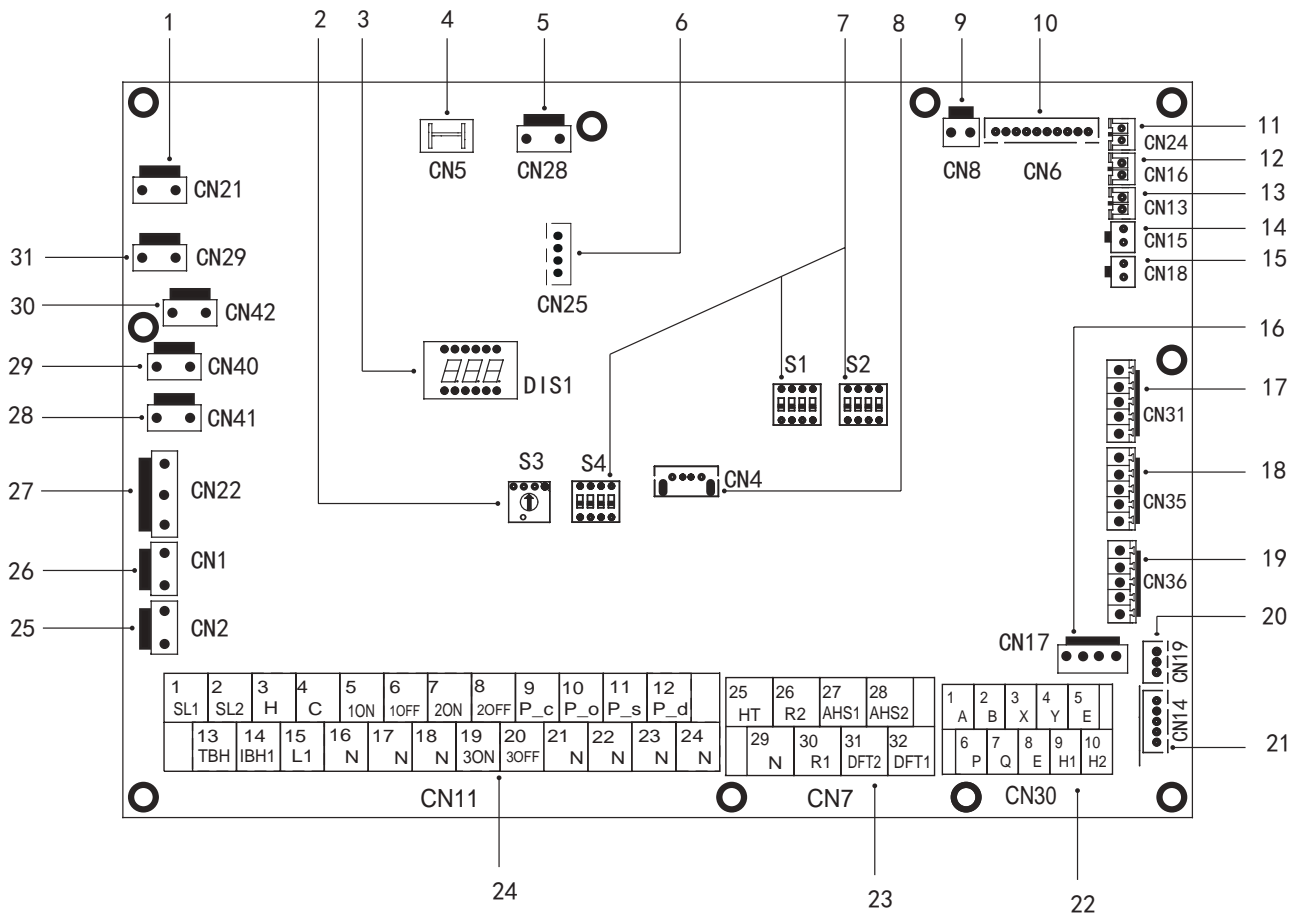

fig. 22 - Tarjeta hidráulica

Ref.	Puerto	Código	Descripción	NOTA
1	CN21	POWER	Alimentación a la tarjeta hidráulica	B
2	S3	/	Dip switch rotativo	/
3	DIS1	/	Pantalla digital	/
4	CN5	GND	Desde conexión a tierra a tarjeta hidráulica	B
5	CN28	PUMP	Alimentación bomba agua interior Pi	B
6	CN25	DEBUG	Puerto para programación IC	/
7	S1, S2, S4	/	Interruptor dip	/
8	CN4	USB	Puerto para programación USB	/
9	CN8	FS	Conexión al flujostato agua interior	/
10	CN6	T2 *	Puerto para sonda de temperatura lado líquido refrigerante de la unidad interior (modo calefacción)	B
		T2B *	Puerto para sonda de temperatura lado gas refrigerante de la unidad interior (modo calefacción)	B
		TW_in *	Puerto para sonda de temperatura del agua de entrada del intercambiador de placas	B
		TW_out *	Puerto para sonda de temperatura del agua de salida del intercambiador de placas	B
		T1 *	Puerto para sonda de temperatura final del agua de salida de la unidad interior	B
11	CN24	Tbt1	Puerto para sonda de temperatura agua en el depósito instalación	A
12	CN16	Tbt2	Reservado	/
13	CN13	T5	Puerto para sonda de temperatura en el depósito ACS	A
14	CN15	Tw2	Puerto para sonda de temperatura agua enviada a la zona 2	A
15	CN18	Tsolar **	Puerto para temp panel solar. sensor	A
16	CN17	PUMP_BP	Señal PWM a la bomba de agua interior Pi	B
17	CN31	HT	Puerto de control para termostato ambiente (modo calefacción)	1
		COM	Puerto de alimentación para termostato ambiente	1
		CL	Puerto de control para termostato ambiente (modo refrigeración)	1
18	CN35	SG	Puerto para smart grid (señal de red)	1
		EVU	Puerto para smart grid (señal fotovoltaica)	1
19	CN36	M1 M2	Reservado	/
		T1 T2	Reservado	/
20	CN19	P Q	Reservado	/
21	CN14	A B X Y E	Puerto de comunicación con el panel de la pantalla	B

Ref.	Puerto	Código	Descripción	NOTA		
22	CN30	1	A	Reservado	/	
		2	B			
		3	X			
		4	Y			
		5	E	3 cables para la conexión con la unidad exterior		
		6	P			
		7	Q			
		8	E	Reservado		
		9	H1			
		10	H2			
23	CN7	26	R2	Funcionamiento del compresor (el contacto está cerrado cuando el compresor está funcionando)	1	
		30	R1			
		31	DFT2	Defrost run (el contacto está cerrado cuando la descongelación está activada)		
		32	DFT1			
		25	HT	Reservado		2
		29	N			
		27	AHS1	Caldera a gas (el contacto está cerrado cuando se requiere la caldera a gas)		1
		28	AHS2			
24	CN11	1	SL1	Reservado	/	
		2	SL2			
		3	H	Entrada termostato ambiente (alta tensión)		
		4	C			
		15	L1			
		5	1ON	SV1 (válvula desviadora de 3 vías) instalación / ACS		B
		6	1OFF			
		16	N			
		7	2ON	SV2 (válvula de 3 vías) calor / frío		2
		8	2OFF			
		17	N			
		9	P_c	Bomba zona2		2
		21	N			
		10	P_o	Bomba de circulación exterior / bomba zona 1		
		22	N			
		11	P_s	Bomba panel solar		
		23	N			
		12	P_d	Bomba de recirculación ACS		
		24	N			
		13	TBH	Resistencia eléctrica depósito ACS		
16	N					
14	IBH1	Calefactor eléctrico instalación de respaldo interior 1	B			
17	N					
18	N					
19	3ON	Válvula mezcladora SV3 (válvula de 3 vías zona 2)	2			
20	3OFF					
25	CN2	TBH_FB	Puerto para circ. Automático interruptor de TBH (en cortocircuito por defecto)	/		
26	CN1	IBH1/2_FB	Puerto para circ. Automático interruptor de IBH (en cortocircuito por defecto)	/		
27	CN22	IBH1	Puerto para calefactor eléctrico instalación de respaldo interior 1	/		
		IBH2	Reservado	/		
		TBH	Puerto de control para resistencia eléctrica caldera ACS	/		
28	CN41	HEAT8	Reservado	/		
29	CN40	HEAT7	Reservado	/		
30	CN42	HEAT6	Reservado	/		
31	CN29	HEAT5	Reservado	/		

NOTA:

- A: Con accesorio sonda de temperatura. Todas estas sondas de temp. pueden o no ser utilizadas en función del tipo de instalación servida por la unidad.
- B: Conexiones internas, significa que estos terminales se utilizan para la gestión de la unidad interior.
- 1: contacto limpio sin tensión.
- 2: el puerto suministra una tensión de 220-240 V CA. Si la corriente de carga es <0,2 A, la carga se puede conectar directamente al puerto. Si la corriente de carga es >= 0,2 A, el contactor CA debe alimentar la carga.

Voltaje	220-240VAC
Corriente de ejercicio máxima (A)	0.2
Sección cableado (mm2)	0.75

Conecte el cable a los terminales apropiados tal como se muestra en las imágenes siguientes.

Fije el cable de forma fiable y haga pasar el cable por el prensaestopas correspondiente (consulte "DATOS DIMENSIONALES Y FÍSICOS" en la página 151).

P o - Para bomba de circulación externa o bomba agua zona 1

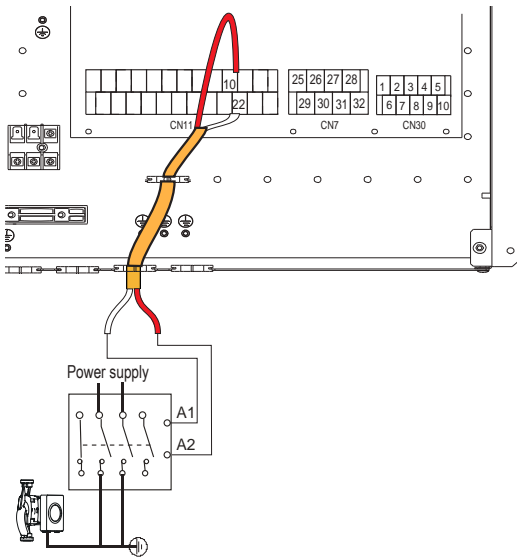

fig. 23 -

P s - Bomba del agua del circuito solar

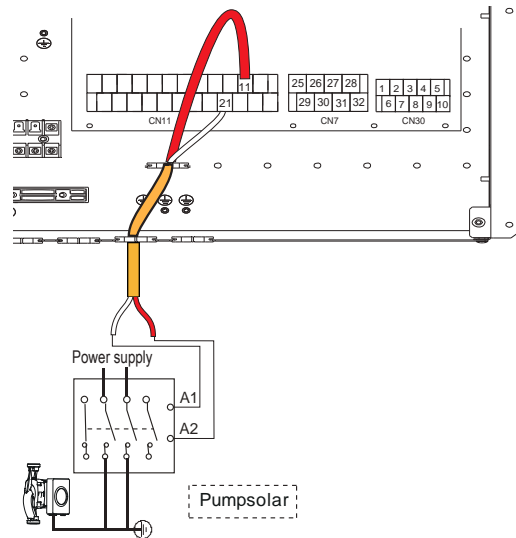

fig. 26 -

P c - Bomba agua zona 2

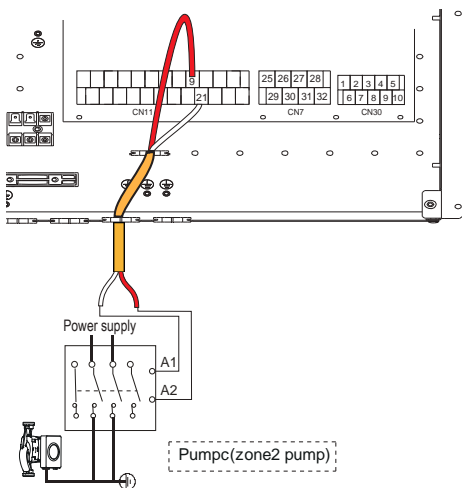

fig. 24 -

SV2 - Válvula desviadora de 3 vías para calor / frío

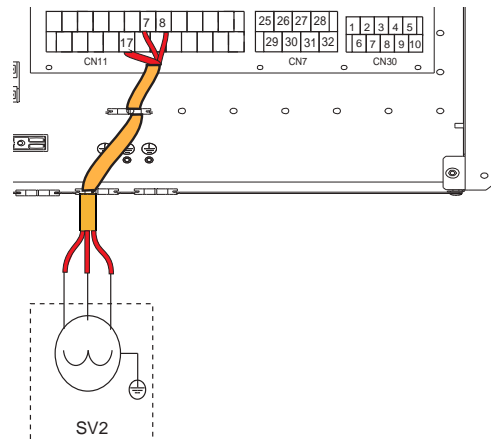

fig. 27 -

P d - Bomba de recirculación ACS

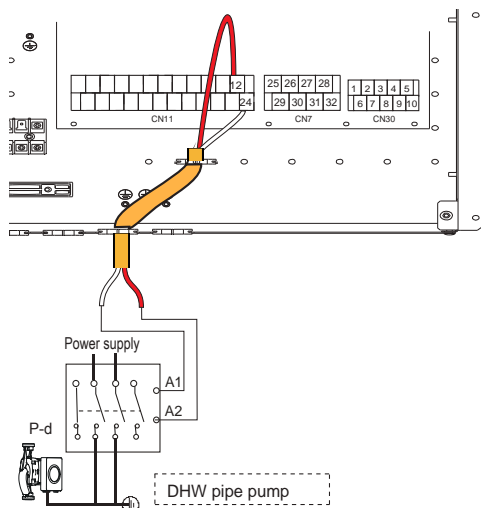

fig. 25 -

	Terminales	
Modo	7 (2ON)	8 (2OFF)
Calor	230V	0V
Frío	0V	230V

SV3 - Válvula mezcladora de 3 vías para zona 2

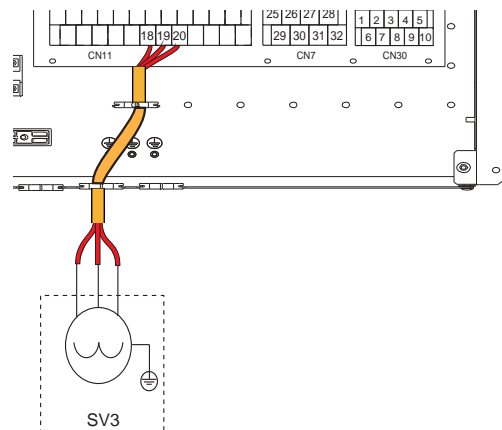

fig. 28 -

TBH - Resistencia eléctrica para depósito ACS

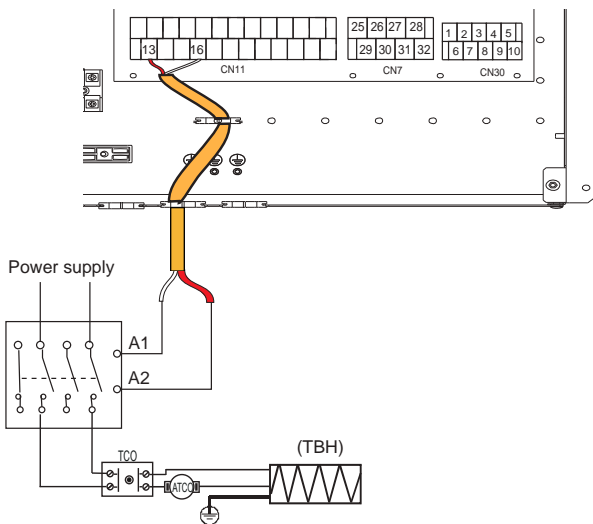

fig. 29 -

H-L1-C - Para termostato ambiente (alta tensión)

Hay tres métodos para conectar el termostato.

• Termostato ambiente método A (control del modo configurado)

Para activar esta función configure el parámetro de servicio 6.1 "Room thermostat" = 1 (mode setting) consulte "9.2 Tabla de los parámetros de servicio" en la página 181.

- A.1** Con tensión 230VAC entre C y L1, la unidad funciona en modo refrigeración.
- A.2** Con tensión 230VAC entre H y L1, la unidad funciona en modo calefacción.
- A.3** Con tensión 0VAC para ambos lados (C-L1, H-L1), la unidad deja de funcionar para la calefacción o la refrigeración del ambiente.
- A.4** Con tensión 230VAC para ambos lados (C-L1, H-L1) la unidad funciona en modo refrigeración.

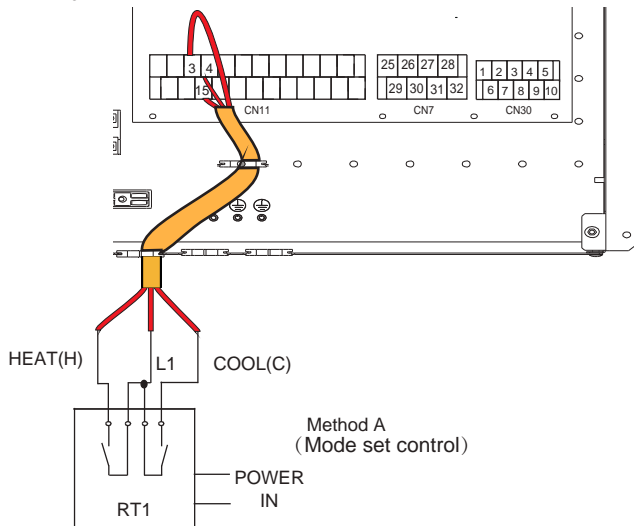

fig. 30 -

• Termostato ambiente método B (control de una zona)

Para activar esta función configure el parámetro de servicio 6.1 "Room thermostat" = 2 (one zone) consulte "9.2 Tabla de los parámetros de servicio" en la página 181.

- B.1** Con tensión 230VAC entre H y L1, la unidad se enciende.
- B.2** Con tensión 0VAC entre H y L1, la unidad se apaga.

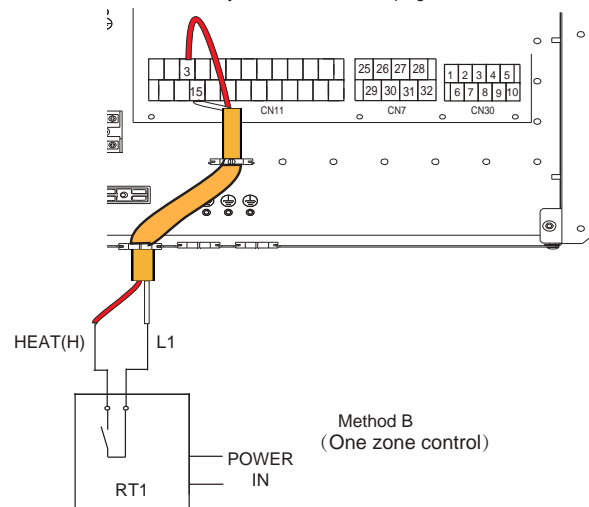

fig. 31 -

• Termostato ambiente método C (control zona doble)

Para activar esta función configure el parámetro de servicio 6.1 "Room thermostat" = 3 (double zone) consulte "9.2 Tabla de los parámetros de servicio" en la página 181.

- C.1** Con tensión 230VAC entre H y L1, la zona1 se enciende. Con tensión 0VAC entre H y L1, la zona1 se apaga.
- C.2** Con tensión 230VAC entre C y L1, la zona2 se enciende. Con tensión 0VAC entre C y L1, la zona2 se apaga.
- C.3** Con tensión 0VAC para ambos lados (C-L1, H-L1), la unidad se apaga.
- C.4** Con tensión 230VAC para ambos lados (C-L1, H-L1), se encienden tanto la zona1 como la zona2.

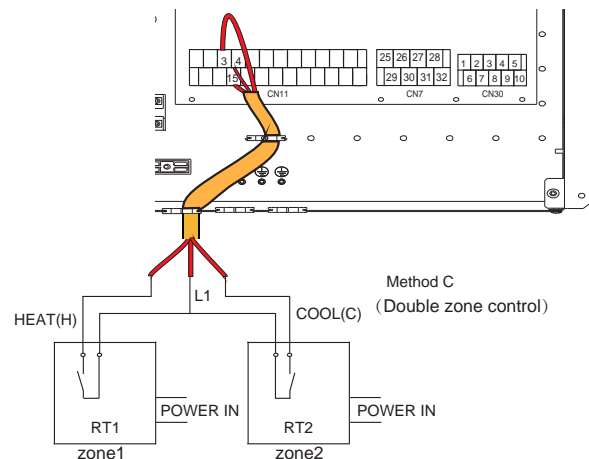

fig. 32 -

HT-COM-CL - Termostato ambiente (Baja tensión)

Hay tres métodos para conectar el termostato.

• Termostato ambiente método A (control del modo configurado)

Para activar esta función configure el parámetro de servicio 6.1 "Room thermostat" = 1 (mode setting) consulte "9.2 Tabla de los parámetros de servicio" en la página 181.

A.1 Con tensión 12VDC entre CL y COM, la unidad funciona en modo refrigeración.

A.2 Con tensión 12VDC entre HT y COM, la unidad funciona en modo calefacción.

A.3 Con tensión 0VDC para ambos lados (CL- COM, HT- COM), la unidad deja de funcionar para la calefacción o la refrigeración del ambiente.

A.4 Con tensión 12VDC para ambos lados (CL-COM, HT-COM) la unidad funciona en modo refrigeración.

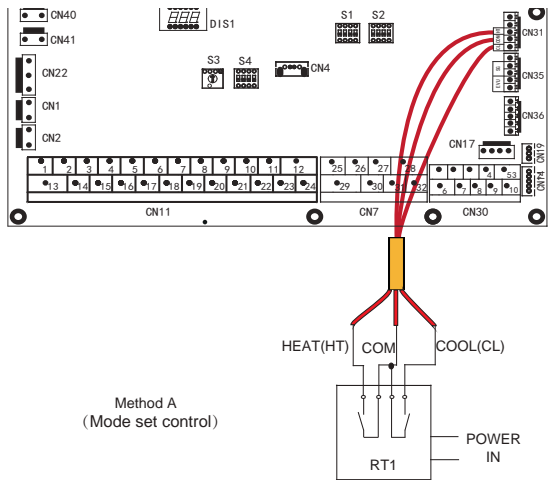

fig. 33 -

• Termostato ambiente método B (control de una zona)

Para activar esta función configure el parámetro de servicio 6.1 "Room thermostat" = 2 (one zone) consulte "9.2 Tabla de los parámetros de servicio" en la página 181.

B.1 Con tensión 12VDC entre HT y COM, la unidad se enciende.

B.2 Con tensión 0VDC entre HT y COM, la unidad se apaga.

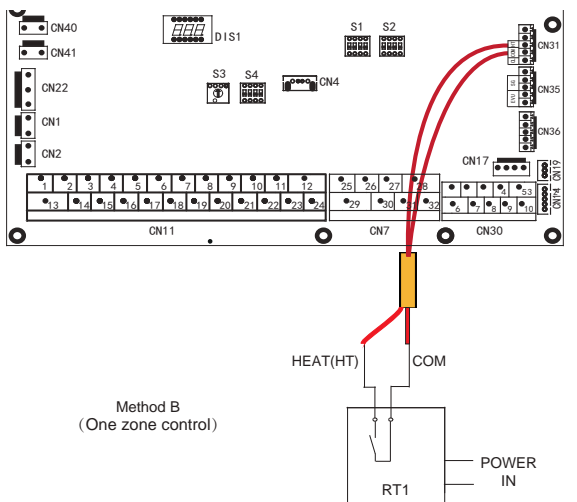

fig. 34 -

• Termostato ambiente método C (control zona doble)

Para activar esta función configure el parámetro de servicio 6.1 "Room thermostat" = 3 (double zone) consulte "9.2 Tabla de los parámetros de servicio" en la página 181.

C.1 Con tensión 12VDC entre HT y COM, la zona1 se enciende. Con tensión 0VDC entre HT y COM, la zona1 se apaga.

C.2 Con tensión 12VDC entre CL y COM, la zona2 se enciende. Con tensión 0VDC entre CL y COM, la zona2 se apaga.

C.3 Con tensión 0VDC para ambos lados (HT-COM y CL-COM), la unidad se apaga.

C.4 Con tensión 12VDC para ambos lados (HT-COM y CL-COM), se encienden tanto la zona1 como la zona2.

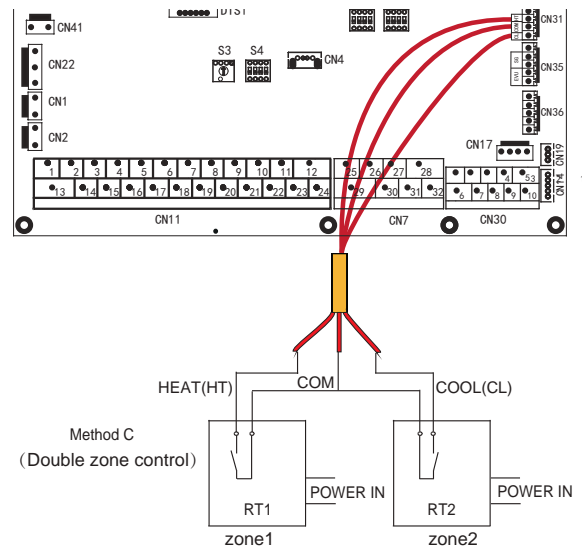

fig. 35 -

NOTA

El cableado del termostato debe corresponder con los ajustes de la interfaz de usuario.

La alimentación de la máquina y el termostato ambiente deben estar conectados a la misma línea de neutro.

La zona 2 puede funcionar sólo en modo de calefacción, cuando el modo refrigeración está configurado en la interfaz de usuario y la zona1 está apagada, "CL" en la zona2 se cierra, el sistema permanece de todos modos "apagado". Durante la instalación, el cableado de los termostato para zona1 y zona2 debe ser correcto.

AHS1, AHS2 - Control de una fuente de calor adicional (CALDERA A GAS)

NOTA

Si solo se va a utilizar la entrada fotovoltaica puente SG
Si solo se va a utilizar la entrada de smart sin puente EVU

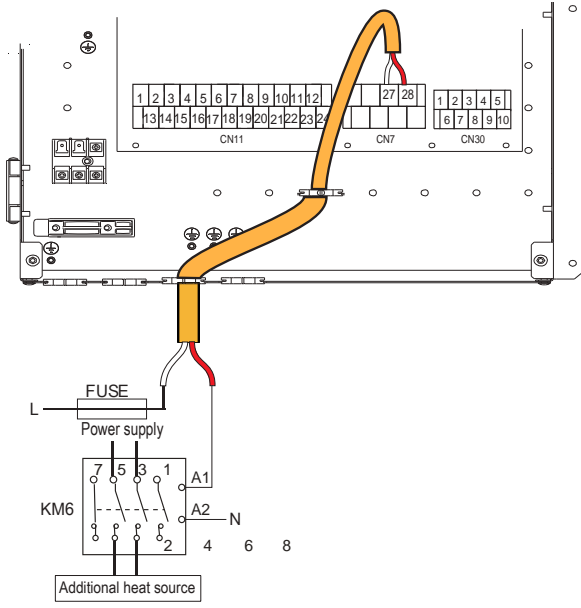

fig. 36 -

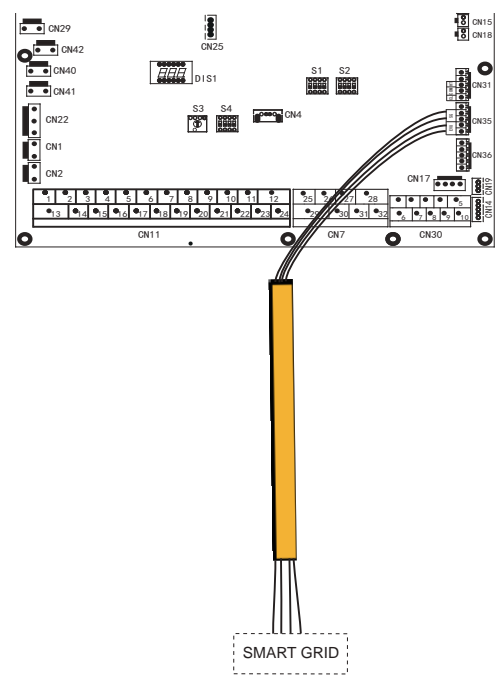

fig. 37 -

EVU-SG Entradas digitales para entrada fotovoltaica y smart grid de red eléctrica

Si las entradas digitales para entrada fotovoltaica y smart grid de red eléctrica se habilitan mediante el parámetro 15.2 (consulte "9.1.1 Acceso al menú de servicio (for serviceman)" en la página 180) y están activos, tienen prioridad sobre los ajustes de la interfaz de usuario.

Entradas digitales no habilitadas (predeterminado)
Configurar par. 15.2 = 0

Entradas digitales habilitadas
Configurar par. 15.2 = 1

EVU (entrada fotovoltaica)	SG (entrada smart grid)	Estado funcionam.
Cerrado	Abierto	Funcionamiento fotovoltaico
Cerrado	Cerrado	Funcionamiento fotovoltaico
Abierto	Cerrado	Funcionamiento normal
Abierto	Abierto	Funcionamiento smart grid

- Funcionamiento fotovoltaico**
El punto de consigna del depósito de ACS se ajusta a 70 °C para almacenar la energía disponible de los paneles fotovoltaicos. La bomba de calor y el calentador eléctrico de ACS (TBH) se utilizan para satisfacer esta demanda de ACS a 70 °C. Si la bomba de calor está funcionando para dar servicio a la instalación, continúa haciéndolo y solo se utiliza el calentador eléctrico de ACS (TBH) para satisfacer la demanda de ACS. Si la bomba de calor no funciona para dar servicio a la instalación, se activa junto con el calentador eléctrico de ACS (TBH) para satisfacer la demanda de ACS.

- Funcionamiento normal**
En este caso, el sistema funciona normalmente según los parámetros establecidos

- Funcionamiento smart grid**
Esta operación suele estar condicionada a una solicitud de smart grid por parte de la red eléctrica, que esencialmente informa al sistema de que la potencia que se puede entregar está disminuyendo (por ejemplo, en el caso de las instalaciones de producción de electricidad que utilizan campos eólicos o fotovoltaicos). La bomba de calor ya no está disponible para calentar el depósito de ACS y puede hacer funcionar el sistema en modo de refrigeración o calefacción durante un tiempo definido (ajutable mediante parámetros), tras lo cual se desconecta.

Sondas de temperaturas adicionales

Es posible que se necesiten sensores de temperatura adicionales (disponibles como accesorios) para gestionar otros elementos del sistema. Las sondas deben conectarse a la tarjeta hidráulica de la bomba de calor (consulte "7.6.5 Conexiones usuario" en la página 164). Consulte las instrucciones suministradas con el accesorio para su instalación. Para conocer los parámetros que deben configurarse, consulte "9.1.1 Acceso al menú de servicio (for serviceman)" en la página 180.

Sonda Tbt1 (sonda de temperatura del agua del depósito de la instalación)
Configurar par. 15.4=1

Sonda Tw2 (sonda de temperatura del agua mezclada enviada a la zona 2)
Configurar par. 15.3=1

Sonda Tsolar (sonda de temperatura del panel solar térmico)
Configurar par. 15.7=1



8. INTERFAZ DE USUARIO

La interfaz de usuario está compuesta por 7 teclas y una pantalla con tecnología dot matrix.

8.1 Descripción función teclas

Interfaz de usuario	Descripción función teclas		
 <p>fig. 38 -</p>	ID tecla	Función	Detalles funcionales
	SW1	UP	En MAIN selecciona/desplaza hacia arriba/abajo entre ACS – INSTALACIÓN o ACS – IMP. Z1 -IMP. Z2 si está habilitada la 2ª zona
	SW2	DOWN	En el menú, desplaza hacia arriba/abajo las líneas de menú
	SW3	MENÚ/CONFIRMAR	Acceso al menú general y confirma el valor del parámetro cuando se modifica
	SW4	BACK	Retorno pantalla anterior
	SW5	OFF	Apagado - presión breve – apaga ACS o Z1 o Z2 según la selección - presión >5 seg. apaga todo (ACS-Z1-Z2)
	SW6	UP VALOR	- Incrementa la temperatura de ajuste ACS-Z1-Z2 - Incrementa el valor del parámetro seleccionado dentro del menú
SW7	DOWN VALOR	- Disminuye la temperatura de ajuste ACS-Z1-Z2 - Disminuye el valor del parámetro seleccionado dentro del menú	

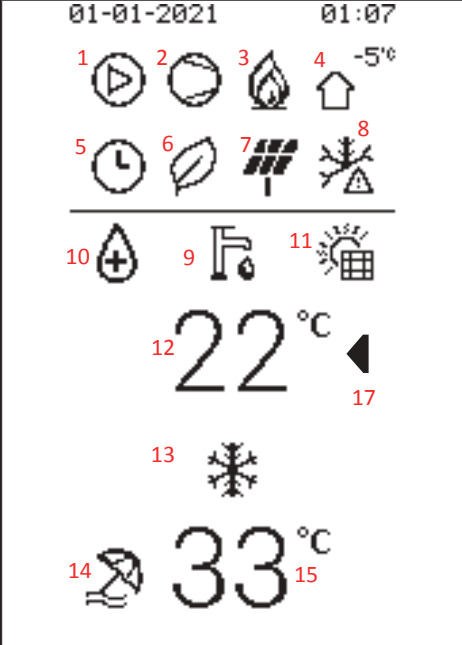
8.2 Significado de los iconos de la pantalla

		
--	--	---

Índice	Icono	Descripción	Función	NOTAS adicionales
1		Circulador de agua	Se activa cuando la bomba está activada	
2		compresor	Se activa cuando el compresor está activado	
3		Fuente calefacción adicional (caldera)	Se activa cuando la caldera está activada	
		Calentador eléctrico instalación	Se activa cuando el calentador eléctrico está activado	
4		Temperatura exterior	Permite visualizar la temperatura del aire exterior.	

Índice	Icono	Descripción	Función	NOTAS adicionales
5		temporizador	Se activa cuando una de las funciones temporizadas está activada	-
6		Función Eco	Se activa cuando la función ECO está activada	Se puede activar h24 o según el evento programado.
7		FV fotovoltaico	Se activa cuando in-dig FV=cerrado	Aparecen sólo si la función smart-grid está habilitada. Los iconos aparecen según el estado de los in-dig. EVU y SG tarjeta hidrónica.
		Smart grid SG	Se activa cuando in-dig SG=cerrado	
		Consumo de energía máximo	Aparece cuando in-dig EVU y SG = ambos abiertos.	
8		Anticongelante	Se activa cuando el anticongelante está en curso	Posición de la pantalla compartida. Aparecen dependiendo de la función activa. Índice prioridad En caso de simultaneidad 1 anticongelante 2 descongelación 3 modo silencioso
		Descongelación	Se activa cuando la descongelación está en curso	
		Modo silencioso	Se activa cuando el modo silencioso está en curso	
9		Símbolo sanitario	Modo ACS.	si está tachado = deshabilitado
10		Antilegionela	Antilegionela en curso	
11		Paneles solares	Se activa cuando el panel solar térmico está funcionando	Posición en la pantalla compartida. Aparecen dependiendo de la función activa. No es posible la simultaneidad.
		Calentador eléctrico depósito ACS	Se activa cuando el calentador eléctrico depósito ACS está funcionando.	
12	22°C	Temper. ACS - Punto consigna ACS	Visualiza la temp. sonda depósito ACS (si está presente)	Visualiza el punto cons. ACS durante la modificación. Si ACS=off aparece OFF en lugar de la temperatura.
13		Símbolo calefacción	Modo calefacción activo	Posición en la pantalla compartida. Aparecen dependiendo de la función activa.
		Símbolo refrigeración	Modo refrigeración activo	
14		Modo vacaciones	Período vacaciones activo	
15	33°C	- Punto de consigna impulsión zona 1 - Punto de consigna impulsión zona 2	-Punto de consigna impulsión monozona- sin Z1-Z2 al lado. -Punto de consigna impulsión zona 1 se a ha Z1 al lado -Punto de consigna impulsión zona 2 se a ha Z2 al lado	Si está configurada sólo monozona no tendrá Z1/Z2 al lado. Si está configurado zona doble, tendrá siempre o Z1 o Z2 al lado para indicar la zona a la que se refiere el valor visualizado. Si monozona o z1 o z2=off aparece OFF
16	Z1	Indicador zona 1	aparece cuando se habilita la gestión de zonas y está presente en todo momento junto al punto de consigna (15)	Indica que se visualiza el punto de consigna zona 1. No está presente si no está habilitada la zona doble.
17-18-19		Indicador selección entre ACS-Z1-Z2 para cambio del punto de consigna	Indica el punto de consigna seleccionado para la modificación	Cuando aparece al lado de un punto de consigna, significa que se puede modificar. Se desplaza mediante las teclas SW1-SW2
20	Z2	Indicador zona 2	aparece cuando se habilita la gestión de zonas y está presente en todo momento junto al punto de consigna (15)	Indica que se visualiza el punto de consigna zona 2. No está presente si no está habilitada la zona doble.

8.3 ENCENDIDO Y APAGADO ACS e INSTALACIÓN

El encendido o el apagado (ON/OFF) se realiza mediante la tecla SW5.

Cuando está apagado un modo, aparece OFF en lugar de la visualización actual.

Cuando está encendido un modo, aparece la visualización actual.

Hay dos posibilidades de apagado/encendido: para la función individual y general.

Apagado/encendido función individual:

- Al seleccionar ACS y pulsando 1seg. OFF se apaga/enciende sólo ACS
- Al seleccionar monozona y pulsando 1seg. OFF se apaga/enciende sólo ACS
- Al seleccionar Z1 y pulsando 1seg. OFF se apaga/enciende sólo Z1
- Al seleccionar Z2 y pulsando 1seg. OFF se apaga/enciende sólo Z2

Apagado general:

La presión prolongada de la tecla SW5, por más de 3 seg, activa o desactiva el estado de OFF forzado. En este estado, todas las solicitudes están deshabilitadas, mientras que las funciones de protección permanecen activas (antihielo, desinfección-antilegionela, ...)



fig. 39 -

8.4 Ajustes punto de consigna HEAT, COOL y ACS



NOTA

El icono ◀ indica el punto de consigna que se está modificando

Punto de consigna ACS (mín 30°C, máx 60°C)

Para modificar el **punto de consigna ACS** proceda del modo siguiente:

- pulse las teclas SW1 / SW2 para seleccionar el punto de consigna
- pulse las teclas SW6 / SW7 para modificar el punto de consigna
- confirma el valor modificado con la tecla SW3

01-01-2021 01:07
-5°C

22°C ◀
33°C

Punto de consigna monozona

Tipo de terminal seleccionado	Setpoint Heat (min:max)	Setpoint Cool (min:max)
FLH (suelo radiante)	25: 55	18: 25
FCU (fancoil)/RAD (radiador)	25: 65	5: 25

(Refrigeración mín 5°C, máx 25°C - Calefacción mín 25°C, máx 65°C)

Para modificar el **punto de consigna monozona** proceda del modo siguiente:

- pulse las teclas SW1 / SW2 para seleccionar el punto de consigna
- pulse las teclas SW6 / SW7 para modificar el punto de consigna
- confirma el valor modificado con la tecla SW3

01-01-2021 01:07
-5°C

22°C
33°C ◀

Punto de consigna zona Z1

Tipo de terminal seleccionado	Setpoint Heat (min:max)	Setpoint Cool (min:max)
FLH (suelo radiante)	25: 55	18: 25
FCU (fancoil)/RAD (radiador)	25: 65	5: 25

(Refrigeración mín 5°C, máx 25°C - Calefacción mín 25°C, máx 65°C)

Para modificar el **punto de consigna de la zona Z1** proceda del modo siguiente:

- pulse las teclas SW1 / SW2 para seleccionar el punto de consigna
- pulse las teclas SW6 / SW7 para modificar el punto de consigna
- confirma el valor modificado con la tecla SW3

01-01-2021 01:07
-5°C

22°C
Z1 33°C ◀

Punto de consigna zona Z2+

Tipo de terminal seleccionado	Setpoint Heat (min:max)	Setpoint Cool (min:max)
FLH (suelo radiante)	25: 55	18: 25
FCU (fancoil)/RAD (radiador)	25: 65	5: 25

(Refrigeración mín 5°C, máx 25°C - Calefacción mín 25°C, máx 65°C)

Para modificar el **punto de consigna de la zona Z2** proceda del modo siguiente:

- pulse las teclas SW1 / SW2 para seleccionar el punto de consigna
- pulse las teclas SW6 / SW7 para modificar el punto de consigna
- confirma el valor modificado con la tecla SW3

01-01-2021 01:07
-5°C

22°C
Z2 33°C ◀

8.5 Menú usuario

Para acceder al menú de la bomba de calor, seleccione la línea «Menu BdC» y pulse la tecla \equiv . El menú está estructurado en varios niveles, como se muestra en la siguiente tabla. Al pulsar los botones SW1 y SW2 se desplazará por la lista, con la tecla \equiv se muestra el valor. Para modificar, pulse las teclas SW6 y SW7, confirme con la tecla \equiv o anule con la tecla \odot .

Menu Nivel 1	Menu Nivel 2	Menu Nivel 3	Menu Nivel 4	Menu Nivel 5	Descripción	Límite inferior	Límite superior	Resolución	Unidad de medida	Valor por defecto	
Modo de funcionamiento	Calef./Ref				2: refrigeración, 3: calefacción, 0: no válido	Refrig.	Calef.	/	/	Calef.	
Temp. Preconfigurada	Temp. Preconf. Refrig.	Lunes	Evento 1	Habilitado s/n	Habilita el Eevent	Si	No	/	/	No	
			Evento 2	Tiempo	Hora inicio hh.mm	00.00	23.59	1 min.	hh:mm	00.00	
			Evento 3	Temperatura	Punto de consigna de la temperatura del agua	Min	Max	1	°C	8	
			Evento 4								
			Evento 5								
			Evento 6								
		Martes	Evento 1	Habilitado s/n	Habilita el Eevent	Si	No	/	/	No	
			Evento 2	Tiempo	Hora inicio hh.mm	00.00	23.59	1 min.	hh:mm	00.00	
			Evento 3	Temperatura	Punto de consigna de la temperatura del agua	5	25	1	°C	8	
			Evento 4								
			Evento 5								
			Evento 6								
		Miercoles	Evento 1	Habilitado s/n	Habilita el Eevent	Si	No	/	/	No	
			Evento 2	Tiempo	Hora inicio hh.mm	00.00	23.59	1 min.	hh:mm	00.00	
			Evento 3	Temperatura	Punto de consigna de la temperatura del agua	5	25	1	°C	8	
			Evento 4								
			Evento 5								
			Evento 6								
		Jueves	Evento 1	Habilitado s/n	Habilita el Eevent	Si	No	/	/	No	
			Evento 2	Tiempo	Hora inicio hh.mm	00.00	23.59	1 min.	hh:mm	00.00	
			Evento 3	Temperatura	Punto de consigna de la temperatura del agua	5	25	1	°C	8	
			Evento 4								
			Evento 5								
			Evento 6								
		Viernes	Evento 1	Habilitado s/n	Habilita el Eevent	Si	No	/	/	No	
			Evento 2	Tiempo	Hora inicio hh.mm	00.00	23.59	1 min.	hh:mm	00.00	
			Evento 3	Temperatura	Punto de consigna de la temperatura del agua	5	25	1	°C	8	
			Evento 4								
			Evento 5								
			Evento 6								
		Sabado	Evento 1	Habilitado s/n	Habilita el Eevent	Si	No	/	/	No	
			Evento 2	Tiempo	Hora inicio hh.mm	00.00	23.59	1 min.	hh:mm	00.00	
			Evento 3	Temperatura	Punto de consigna de la temperatura del agua	5	25	1	°C	8	
			Evento 4								
			Evento 5								
			Evento 6								
		Domingo	Evento 1	Habilitado s/n	Habilita el Eevent	Si	No	/	/	No	
			Evento 2	Tiempo	Hora inicio hh.mm	00.00	23.59	1 min.	hh:mm	00.00	
			Evento 3	Temperatura	Punto de consigna de la temperatura del agua	5	25	1	°C	8	
			Evento 4								
			Evento 5								
			Evento 6								
		Temp. Preconf. Calef.	Lunes	Evento 1	Habilitado s/n	Habilita el Eevent	Si	No	/	/	No
				Evento 2	Tiempo	Hora inicio hh.mm	00.00	23.59	1 min.	hh:mm	00.00
				Evento 3	Temperatura	Punto de consigna de la temperatura del agua	25	65	1	°C	35
				Evento 4							
				Evento 5							
				Evento 6							
Martes	Evento 1			Habilitado s/n	Habilita el Eevent	Si	No	/	/	No	
	Evento 2			Tiempo	Hora inicio hh.mm	00.00	23.59	1 min.	hh:mm	00.00	
	Evento 3			Temperatura	Punto de consigna de la temperatura del agua	25	65	1	°C	35	
	Evento 4										
	Evento 5										
	Evento 6										
Miercoles	Evento 1		Habilitado s/n	Habilita el Eevent	Si	No	/	/	No		
	Evento 2		Tiempo	Hora inicio hh.mm	00.00	23.59	1 min.	hh:mm	00.00		
	Evento 3		Temperatura	Punto de consigna de la temperatura del agua	25	65	1	°C	35		
	Evento 4										
	Evento 5										
	Evento 6										
Jueves	Evento 1		Habilitado s/n	Habilita el Eevent	Si	No	/	/	No		
	Evento 2		Tiempo	Hora inicio hh.mm	00.00	23.59	1 min.	hh:mm	00.00		
	Evento 3		Temperatura	Punto de consigna de la temperatura del agua	25	65	1	°C	35		
	Evento 4										
	Evento 5										
	Evento 6										

Menu Nivel 1	Menu Nivel 2	Menu Nivel 3	Menu Nivel 4	Menu Nivel 5	Descripción	Límite inferior	Límite superior	Resolución	Unidad de medida	Valor por defecto	
Temp. Preconfigurada	Temp. Preconf. Calef.	Viernes	Evento 1	Habilitado s/n	Habilita el Eevent	Si	No	/	/	No	
			Evento 2	Tiempo	Hora inicio hh.mm	00.00	23.59	1 min.	hh:mm	00.00	
			Evento 3	Temperatura	Punto de consigna de la temperatura del agua	25	65	1	°C	35	
			Evento 4								
			Evento 5								
			Evento 6								
		Sabado	Evento 1	Habilitado s/n	Habilita el Eevent	Si	No	/	/	No	
			Evento 2	Tiempo	Hora inicio hh.mm	00.00	23.59	1 min.	hh:mm	00.00	
			Evento 3	Temperatura	Punto de consigna de la temperatura del agua	25	65	1	°C	35	
			Evento 4								
			Evento 5								
			Evento 6								
		Domingo	Evento 1	Habilitado s/n	Habilita el Eevent	Si	No	/	/	No	
			Evento 2	Tiempo	Hora inicio hh.mm	00.00	23.59	1 min.	hh:mm	00.00	
			Evento 3	Temperatura	Punto de consigna de la temperatura del agua	25	65	1	°C	35	
			Evento 4								
			Evento 5								
			Evento 6								
	Temp. Climatica	Z1 Modo Refrig.	Habilitado s/n		Habilita la curva relacionada con el clima para la zona 1 en modo refrigeración	Si	No	/	/	No	
			Selec. Curva Climatica.		para seleccionar la curva seleccionada con el clima en modo refrigeración	1	9	1	/	5	
			Z1 Modo Calef.	Habilitado s/n		Habilita la curva relacionada con el clima para la zona 1 en modo calefacción	Si	No	/	/	No
				Selec. Curva Climatica.		para seleccionar la curva seleccionada con el clima en modo calefacción	1	9	1	/	5
			Z2 Modo Refrig.	Habilitado		para seleccionar la curva seleccionada con el clima en modo refrigeración	Si	No	/	/	No
				Selec. Curva Climatica.		para seleccionar la curva seleccionada con el clima en modo calefacción	1	9	1	/	5
Z2 Modo Calef.		Habilitado s/n		Habilita la curva relacionada con el clima para la zona 2 en modo calefacción	Si	No	/	/	No		
		Selec. Curva Climatica.		para seleccionar la curva seleccionada con el clima en modo calefacción	1	9	1	/	5		
Modo Eco		Habilitado s/n	Si/No		habilita la función ECO (no disponible para 2 zonas)	Si	No	/	/	No	
		Selec. Curva Climatica.	01-set		para seleccionar la curva relacionada con el clima de 1 a 9	1	9	1	/	5	
		Temporizador	Si/No		Habilita el temporizador	Si	No	/	/	No	
		Habilitado s/n									
	Inicio	hh.mm		hora inicio	00.00	24:00	1 min.	hh:mm	00.00		
	Fin	hh.mm		hora fin	00.00	24:00	1 min.	hh:mm	00.00		
Ajustes ACS	Desinfeccion	Habilitado s/n	Si/No		habilita la función de desinfección antilegionela	Si	No	/	/	No	
		Dia programado	Sabado/Domingo		día antilegionela	Domingo	Lunes	/	/	Viernes	
		Inicio	hh.mm		hora de inicio de la antilegionela	00.00	23.59	1 min.	hh:mm	00.00	
	Estado ACS rapido.	Habilitado s/n	Si/No		Activa todas las fuentes para calentar rápidamente el agua sanitaria - una vez alcanzado el punto de consigna la función se desactiva automáticamente y permanece desactivada.	Ninguno/ENCENDIDO/APAGADO	/	/	ninguna		
	Estado Resist. Acumulador	Habilitado s/n	Si/No		activa la resistencia eléctrica del depósito de agua sanitaria	Ninguno/ENCENDIDO/APAGADO	/	/	ninguna		

Menu Nivel 1	Menu Nivel 2	Menu Nivel 3	Menu Nivel 4	Menu Nivel 5	Descripción	Límite inferior	Límite superior	Resolución	Unidad de medida	Valor por defecto
Ajustes ACS	Bomba ACS	Circulacion	T1 Habilitado s/n	Inicio hh:mm	en caso afirmativo se puede configura la hora de arranque y en ese momento la bomba funcionará por un tiempo definido por el parámetro t_INTERVAL_DHW	Si	No	/	/	No
			T2 Habilitado s/n	Inicio hh:mm	en caso afirmativo se puede configura la hora de arranque y en ese momento la bomba funcionará por un tiempo definido por el parámetro t_INTERVAL_DHW	Si	No	/	/	No
			T3 Habilitado s/n	Inicio hh:mm	en caso afirmativo se puede configura la hora de arranque y en ese momento la bomba funcionará por un tiempo definido por el parámetro t_INTERVAL_DHW	Si	No	/	/	No
			T4 Habilitado s/n	Inicio hh:mm	en caso afirmativo se puede configura la hora de arranque y en ese momento la bomba funcionará por un tiempo definido por el parámetro t_INTERVAL_DHW	Si	No	/	/	No
			T5 Habilitado s/n	Inicio hh:mm	en caso afirmativo se puede configura la hora de arranque y en ese momento la bomba funcionará por un tiempo definido por el parámetro t_INTERVAL_DHW	Si	No	/	/	No
			T6 Habilitado s/n	Inicio hh:mm	en caso afirmativo se puede configura la hora de arranque y en ese momento la bomba funcionará por un tiempo definido por el parámetro t_INTERVAL_DHW	Si	No	/	/	No
			T7 Habilitado s/n	Inicio hh:mm	en caso afirmativo se puede configura la hora de arranque y en ese momento la bomba funcionará por un tiempo definido por el parámetro t_INTERVAL_DHW	Si	No	/	/	No
			T8 Habilitado s/n	Inicio hh:mm	en caso afirmativo se puede configura la hora de arranque y en ese momento la bomba funcionará por un tiempo definido por el parámetro t_INTERVAL_DHW	Si	No	/	/	No
			T9 Habilitado s/n	Inicio hh:mm	en caso afirmativo se puede configura la hora de arranque y en ese momento la bomba funcionará por un tiempo definido por el parámetro t_INTERVAL_DHW	Si	No	/	/	No
			T10 Habilitado s/n	Inicio hh:mm	en caso afirmativo se puede configura la hora de arranque y en ese momento la bomba funcionará por un tiempo definido por el parámetro t_INTERVAL_DHW	Si	No	/	/	No
			T11 Habilitado s/n	Inicio hh:mm	en caso afirmativo se puede configura la hora de arranque y en ese momento la bomba funcionará por un tiempo definido por el parámetro t_INTERVAL_DHW	Si	No	/	/	No
			T12 Habilitado s/n	Inicio hh:mm	en caso afirmativo se puede configura la hora de arranque y en ese momento la bomba funcionará por un tiempo definido por el parámetro t_INTERVAL_DHW	Si	No	/	/	No
Opciones	Modo Silencioso	Habilitado s/n	Si/No	habilita el modo silencioso	Si	No	/	/	No	
		Nivel Silencioso		para configurar el nivel silencioso	0	2	1	/	0	
		Temporizador 1	Habilitado		se puede configurar la hora de inicio del temporizador 1	Si	No			No
			De la fecha		se puede configurar la hora de fin del temporizador 1	00.00	24:00			00.00
		A la fecha		habilita o no el temporizador 1	00.00	24:00			00.00	
		Temporizador 2	Habilitado		se puede configurar la hora de inicio del temporizador 2	Si	No			No
	De la fecha			se puede configurar la hora de fin del temporizador 2	00.00	24:00			00.00	
	A la fecha		habilita o no el temporizador 2	00.00	24:00			00.00		
	Vacaciones	Habilitado s/n		activa el modo vacaciones	Si	No	/	/	No	
		Modo ACS on/off		se configura cuando ACS está encendido / apagado durante las vacaciones	ON	OFF	/	/	ON	
		Desinfeccion on/off		se configura cuando la función de desinfección está activada/desactivada durante las vacaciones	ON	OFF	/	/	ON	
		Calef on/off		se configura cuando el modo calefacción está activado/desactivado durante las vacaciones	ON	OFF	/	/	ON	
De la fecha			primer día de vacaciones	01/01/2000	01/06/2099	/	/	01/01/2021		
A la fecha		último día de vacaciones	01/01/2000	01/06/2099	/	/	01/01/2021			
Estado Aux.	Resistencia Aux.	Resistencia Aux On/Off		Activación y desactivación calentador eléctrico de respaldo (1=ON - 2=OFF)	Ninguno/ENCENDIDO/APAGADO	/	/	ninguna		
Inf. Mantenimiento	Parametros	Config. Temp. Principal		código de error con fecha y hora del evento	5	65	1	°C	12 refrigeración / 40 calefacción	
		Temp. Principal		fecha del evento	/	/	1	°C	/	
		Config. Temp. Acumulador		hora del evento	30	60	1	°C	50	
		Temp. Acumulador		punto de consigna instalación en funcionamiento del modo seleccionado	/	/	1	°C	/	
		Tiempo Smart Grid		Temperatura de impulsión del agua (TW_OUT)	0	24	1		/	
	Pantalla	FECHA y HORA			para configurar la fecha y la hora	Hora	Min	Día	Mes	Año
						00-23	00-59	00-31	00-12	2000-2101
		Contraste	on/off		para configurar el contraste de la pantalla	MIN-2-3-4-5-6-7-8-9-MAX	5			
		Brillo			para configurar el brillo de la pantalla	MIN-30%-40%-50%-60%-70%-80%-90%-MAX	Max			
		Tiempo iluminacion			para configurar la activación de la retroiluminación	1	10	1	Min	2
		Smart Grid	T i e m p o Smart Grid		Hora de trabajo configurada para SMART GRID	0	24	1	h	2
	Codigo Error	Error	Codigo		código de error	/	/	/	/	/
Fecha				fecha del evento	/	/	/	/	/	
hh.mm				hora del evento	/	/	/	/	/	

Menu Nivel 1	Menu Nivel 2	Menu Nivel 3	Menu Nivel 4	Menu Nivel 5	Descripción	Límite inferior	Límite superior	Resolución	Unidad de medida	Valor por defecto
Parámetros de funcionamiento	Numero Unidades Online				Numero Unidades Online	/	/	/	/	/
	Modo Funcionamiento				Modo operativo (Calor o Frío o Apagado)	0	3	1	/	/
	Estado Sv1		on/off		Estado de la válvula de 3 vías SV1 (instalación = apagada, ACS = encendido)	ON	OFF	/	/	/
	Estado Sv2				Estado de la válvula de 3 vías SV2 (apagado = frío, encendido = calor)	ON	OFF	/	/	/
	Estado Sv3				Estado de la válvula de 3 vías de la zona 2 (válvula mezcladora)	ON	OFF	/	/	/
	Bomba_I				Estado de la bomba de agua de la unidad	ON	OFF	/	/	/
	Bomba_O				Estado de la bomba de agua de la zona 1	ON	OFF	/	/	/
	Bomba_C				Estado de la bomba de agua de la zona 2	ON	OFF	/	/	/
	Bomba_S				Estado de la bomba de agua solar	ON	OFF	/	/	/
	Bomba_D				Estado de la bomba de recirculación agua sanitaria	ON	OFF	/	/	/
	Calent. Aux. en Línea				Estado del calentador eléctrico instalación de respaldo IBH1	ON	OFF	/	/	/
	Calent. Aux. Acumulador				Estado del calentador eléctrico depósito ACS (TBH)	ON	OFF	/	/	/
	Caldera				Estado de la caldera a gas	ON	OFF	/	/	/
	Temp. salida T1				Temperatura del agua medida por la sonda T1	/	/	1	°C	/
	Flujo Agua				Caudal de agua (estimado)	/	/	0,001	m3/h	/
	Capacidad B.Calor				Capacidad de la bomba de calor (estimada)	/	/	0,1	kW	/
	Temp. T5 Acumulador				Temperatura del agua medida por la sonda T5	/	/	1	°C	/
	Temp. TW2 Circ2				Temperatura del agua medida por la sonda Tw2	/	/	1	°C	/
	Temp. T1S1 Circ1 Clim.				Punto de consigna del agua calculado por la curva relacionada con el clima para la zona 1	/	/	1	°C	/
	Temp. T1S2 Circ2 Clim.				Punto de consigna del agua calculado por la curva relacionada con el clima para la zona 2	/	/	1	°C	/
	Temp. Tw_O Placas				Temperatura del agua medida por la sonda TW_out	/	/	1	°C	/
	Temp. Tw_I Placas				Temperatura del agua medida por la sonda TW_in	/	/	1	°C	/
	Temp. Tbt1 Acum. Alta				Temperatura del agua medida por la sonda Tbt1	/	/	1	°C	/
	Temp. Tbt12 Acum. Baja				no se utiliza	/	/	/	°C	/
	Temp. Solar				Temperatura del agua medida por la sonda Tsolar	/	/	1	°C	/
	Idu Sw				Software unidad interior	/	/	/	/	/
	Modelo Odu				Modelo unidad exterior	/	/	/	/	/
	Corriente Compr.				Corriente absorbida del compresor	/	/	1	A	/
	Frec. Compr.				Frecuencia de trabajo del compresor	/	/	1	Hz	/
	Horas Compr.				Tiempo de trabajo desde el último arranque del compresor	/	/	1	Min	/
	Horas Compr. Tot.				Tiempo de trabajo total del compresor	/	/	1	h	/
	Apertura Valv. Exp.				Pasos de apertura de la válvula de expansión	0	500	1	Paso	/
	Vel. Ventilador				Velocidad del ventilador	0	650	10	RPM	/
	Frec. Objetivo Compr.				Frecuencia compresor solicitada por la unidad interior	/	/	1	Hz	/
	Tipo Lim. Frec.				Esquema de limitación de la frecuencia	/	/	/	/	/
	Tension Alimentacion				Tensión de alimentación	0	450	1	V	/
	Tension CC				Tensión DC bus	0	255	1	V	/
	Corriente CC				Corriente DC del bus	0	255	1	A	/
	Temp. T2 Gas Out				Temperatura del refrigerante medida por la sonda T2	/	/	1	°C	/
	Temp. T2 Gas In				Temperatura del refrigerante medida por la sonda T2B	/	/	1	°C	/
	Temp. Th Salida Compr.				Temperatura del refrigerante medida por la sonda Th	/	/	1	°C	/
	Temp. Tp Entrada Compr.				Temperatura del refrigerante medida por la sonda Tp	/	/	1	°C	/
	Temp. T3 Interc. Ext.				Temperatura del refrigerante medida por la sonda T3	/	/	1	°C	/
	Temp. T4 externa				Temperatura del aire exterior medida por la sonda T4	/	/	1	°C	/
	Temp. Tf Modulo				Temperatura del módulo inverter medida por la sonda Tf	/	/	1	°C	/
	Pres. P1 Alta Compr.				Alta presión compresor P1	0	5000	1	kPa	/
	Pres. P2 Baja Compr.				Alta presión compresor P2	0	5000	1	kPa	/
	Odu Sw Fecha				Fecha SW unidad exterior	/	/	/	/	/
	Odu Sw Ver				Versión SW unidad exterior	/	/	/	/	/
	Idu Sw Fecha				Fecha SW unidad interior	/	/	/	/	/
Idu Sw Ver				Versión SW unidad interior	/	/	/	/	/	
Instalador	Contraseña				Contraseña para acceder al menú de servicio	0	9999	1	/	/

8.5.1 Selección Modo de funcionamiento Refrig./Calef. (Operation Mode)

Menu BdC > Modo de funcionamiento > seleccione el modo deseado y confirme con la tecla ≡

8.5.2 Programación horaria / curvas relacionadas con el clima / Eco mode (Preset Temp)

Menu BdC > Temp. Preconfigurada >

Programación horaria semanal

Esta función actúe sólo en monozona, y si no están habilitadas 2 zonas sólo en la zona 1: no tiene ningún efecto en la zona2.

Si el equipo se encuentra en modo Refrig. los eventos que deben ser considerados son aquellos del menú "Temp. Preconf. Refrig.", en cambio si el equipo Calef. los eventos que deben ser considerados son aquellos del menú "Temp. Preconf. Calef."

La temperatura predefinida actual no es válida cuando la unidad está apagado (OFF).

La unidad funcionará a la temperatura predefinida del primer evento sucesivo a la hora de activación de la unidad.

Temp. Preconf. Refrig. (Preset Temp. Cool)

Menu BdC > Temp. Preconfigurada > Temp. Preconf. Refrig.

Aparecerá el submenú con los 7 días de la semana, por cada día hay 6 posibles eventos a configurar del Evento 1 al Evento 6.

Lunes	Evento 1	Enabled y/n	Habilita el Eevent
	Evento 2	Time	Hora inicio hh.mm
	Evento 3	Temperature	Punto de consigna de la temperatura del agua
	Evento 4		
	Evento 5		
	Evento 6		

Temp. Preconf. Calef. (Preset Temp. Heat)

Menu BdC > Temp. Preconfigurada > Temp. Preconf. Calef.

Aparecerá el submenú con los 7 días de la semana, por cada día hay 6 posibles eventos a configurar del Evento 1 al Evento 6.

Lunes	Evento 1	Enabled y/n	Habilita el Eevent
	Evento 2	Time	Hora inicio hh.mm
	Evento 3	Temperature	Punto de consigna de la temperatura del agua
	Evento 4		
	Evento 5		
	Evento 6		

El ajuste de temperatura permanece activado hasta el evento sucesivo habilitado, al principio de este nuevo evento habilitado la nueva temperatura asociada se configura en el equipo y así sucesivamente.

Temp. Climatica (Climatic Temp)

Menu BdC > Temp. Preconfigurada > Temp. Climatica

La función permite preconfigurar para el modo Heat y el modo Cool, el punto de consigna de la temperatura del agua de impulsión en función de la temperatura del aire exterior.

Z1 Modo Refrig.	Habilitado s/n	Habilita la curva relacionada con el clima para la zona 1 en modo refrigeración
	Selec. Curva Climatica.	para seleccionar la curva seleccionada con el clima en modo refrigeración
Z1 Modo Calef.	Habilitado s/n	Habilita la curva relacionada con el clima para la zona 1 en modo calefacción
	Selec. Curva Climatica.	para seleccionar la curva seleccionada con el clima en modo calefacción
Z2 Modo Refrig.	Habilitado	para seleccionar la curva seleccionada con el clima en modo refrigeración
	Selec. Curva Climatica.	para seleccionar la curva seleccionada con el clima en modo calefacción
Z2 Modo Calef.	Habilitado s/n	Habilita la curva relacionada con el clima para la zona 2 en modo calefacción
	Selec. Curva Climatica.	para seleccionar la curva seleccionada con el clima en modo calefacción

Cuando están habilitadas las curvas relacionadas con el clima no se puede modificar manualmente el punto de consigna T1S y aparecerá un mensaje de aviso.

Modo Eco (Eco Mode)

Menu BdC > Temp. Preconfigurada > Modo Eco

Habilitado s/n	Si/No	habilita la función ECO (no disponible para 2 zonas)
Selec. Curva Climatica.	01-set	para seleccionar la curva relacionada con el clima de 1 a 9
Temporizador Habilitado s/n	Si/No	Habilita el temporizador
Inicio	hh.mm	hora inicio
Fin	hh.mm	hora fin

Si está habilitado ECO mode :

- Temporizador = no habilitado, ECO está siempre activado.
- Temporizador = habilitado, se debe configurar la hora de inicio y fin

Desinfeccion (Disinfect)

Menu BdC > Ajustes ACS > Desinfeccion

Permite eliminar las bacterias de la legionela. En la función de desinfección, la temperatura del depósito alcanza obligatoriamente los 65~70°C .

La temperatura de la desinfección y los respectivos tiempos se configuran en el menú "For serviceman" (consulte "9.2 Tabla de los parámetros de servicio" en la página 181).

Habilitado s/n	Si/No	habilita la función desinfectante antilegionela
Dia programado	Sabado/Domingo	día semana antilegionela
Inicio	hh.mm	hora de inicio antilegionela

Cuando la función antilegionela está activada, aparece el icono correspondiente en la pantalla.

Estado ACS rapido. (Fast Dhw)

Menu BdC > Ajustes ACS > Estado ACS rapido.

La función permite forzar todas las fuentes de calor disponibles del sistema (pdc, calentador eléctrico depósito ACS y caldera) para alcanzar lo antes posible el punto de consigna de agua sanitaria.

Una vez alcanzado el punto de consigna, la función se desactiva automáticamente y permanece desactivada hasta que se reactiva manualmente.

Estado Resist. Acumulador (Tank Heater)

Menu BdC > Ajustes ACS > Estado Resist. Acumulador

La función permite forzar la calefacción del agua en el depósito ACS con el calentador eléctrico TBH.

En caso de demanda simultánea de cooling/heating y ACS, para garantizar ambos servicios, la pdc funcionará para la instalación y con el calentador eléctrico TBH para ACS.

Si la sonda de temperatura (T5) del depósito ACS está dañada, el calentador eléctrico TBH no puede funcionar.

Bomba Circulacion ACS (Dhw Pump Circ)

Menu BdC > Ajustes ACS > Bomba Circulacion ACS

Esta función permite gestionar una bomba para la recirculación temporizada en el circuito de agua caliente sanitaria.

Están previstos 12 eventos horarios que se pueden configurar y habilitar individualmente.

Cada evento es sólo de arranque, no está previsto un evento de parada.

T1 Habilitado s/n	Inicio hh:mm	en caso afirmativo se puede configura la hora de arranque y en ese momento la bomba funcionará por un tiempo definido por el parámetro t_INTERVAL_DHW
-------------------	--------------	---

La bomba funcionará por un tiempo preconfigurado definido en el menú "For serviceman"(consulte "9.2 Tabla de los parámetros de servicio" en la página 181).

8.5.3 Opciones

Modo Silencioso (Silent Mode)

Menu BdC > Opciones > Modo Silencioso

Se puede habilitar eligiendo entre 2 niveles de funcionamiento silencioso:

- Nivel 1, silencioso base
- Nivel 2, silencioso extra

Se pueden programar 2 franjas horarias de activación (Temporizador 1 y Temporizador 2).

Habilitado s/n	Si/No	habilita el modo silencioso
Nivel Silencioso		para configurar el nivel silencioso
Temporizador 1	Habilitado	se puede configurar la hora de inicio del temporizador 1
	De la fecha	se puede configurar la hora de fin del temporizador 1
	A la fecha	habilita o no el temporizador 1
Temporizador 2	Habilitado	se puede configurar la hora de inicio del temporizador 2
	De la fecha	se puede configurar la hora de fin del temporizador 2
	A la fecha	habilita o no el temporizador 2

Si el Temporizador 1 y/o Temporizador 2 están deshabilitados, el modo Silencioso está siempre activado.

Vacaciones (Holiday)

Menu BdC > Opciones > Vacaciones

El objetivo de esta función es impedir que la vivienda se congele en invierno cuando no hay nadie en casa durante las vacaciones, y reactivar la unidad justo antes de que terminen las vacaciones.

En el modo vacaciones, el punto de consigna de calefacción, el punto de consigna ACS, la gestión de las válvulas/bombas ACS e instalación, están gestionadas de manera autónoma por la tarjeta hidrónica.

Habilitado s/n		activa el modo vacaciones
Modo ACS on/off		se configura cuando ACS está encendido / apagado durante las vacaciones
Desinfeccion on/off		se configura cuando la función de desinfección está activada/desactivada durante las vacaciones
Calef on/off		se configura cuando el modo calefacción está activado/desactivado durante las vacaciones
De la fecha		primer día de vacaciones
A la fecha		último día de vacaciones

Si está habilitado ACS y Antilegionela, la función Antilegionela está temporalmente deshabilitada y se realizará un ciclo antilegionela a las 23:00 horas del último día de vacaciones.

Todas las funciones temporizadas están deshabilitadas.

Las curvas relacionadas con el clima están temporalmente deshabilitadas, volverán a estar activas de manera automática al final del período de vacaciones.

El punto de consigna no es válido, pero el valor sigue apareciendo en la página principal.

Estado Resistencia Aux. (Backup Heater)

Menu BdC > Opciones > Estado Resistencia Aux.

Permite (sólo en el modo Heat) forzar la activación del calentador eléctrico de la instalación de respaldo y calentar más rápidamente el agua enviada a la instalación de calentamiento.

Resistencia Aux On/Off		Activación y desactivación calentador eléctrico de respaldo (1=ON - 2=OFF)
------------------------	--	--

8.5.4 Inf. Mantenimiento

Parametros (Parameters)

Menu BdC > Inf. Mantenimiento > Parametros

En este menú se pueden consultar los parámetros siguientes:

Config. Temp. Principal		punto de consigna instalación en funcionamiento del modo seleccionado
Temp. Principal		Temperatura de impulsión del agua (TW_OUT)
Config. Temp. Acumulador		Punto de consigna depósito ACS (T5s)
Temp. Acumulador		Temperatura depósito ACS (T5)
Tiempo Smart Grid		tiempo total de funcionamiento diario de la smart grid

Pantalla

Menu BdC > Inf. Mantenimiento > Pantalla

En este menú se pueden configurar la hora, fecha, idioma, retroiluminación, tiempo de funcionamiento de la unidad con entrada Smart Grid activa.

FECHA y HORA		para configurar la fecha y la hora
Contraste	on/off	para configurar la fecha
Brillo		para configurar el idioma
Tiempo iluminacion		para configurar la activación de la retroiluminación
Smart Grid	Tiempo Smart Grid	Hora de trabajo configurada para SMART GRID

Codigo Error (Error code)

Menu BdC > Inf. Mantenimiento > Codigo Error

En este menú se puede consultar la lista cronológica de las últimas 10 alarmas (la primera de la lista es la última que se produjo) con respectiva fecha y hora de la activación.

Error	Codigo	código de error
	Fecha	fecha del evento
	hh.mm	hora del evento

8.5.5 Parametros de funcionamiento (Operation Parameter)

Menu BdC > Parametros de funcionamiento

Permite visualizar todos los parámetros de funcionamiento de la unidad.

9. PUESTA EN MARCHA Y CONFIGURACIÓN

La unidad debe ser configurada por el instalador según el ambiente de instalación (clima externo, opciones instaladas, etc.) y la experiencia del usuario.

9.1 Configuración del interruptor DIP de la tarjeta hidráulica de la unidad interior

El interruptor DIP S1, S2 se encuentra en la tarjeta hidráulica electrónica de la unidad interior (consulte "fig. 22 - Tarjeta hidráulica" en la página 164) y permite configurar la instalación del termistor de la fuente de calefacción adicional, de la instalación del segundo calentador eléctrico de la instalación de respaldo interior, etc.



ADVERTENCIA

Apague el suministro eléctrico antes de abrir el panel de servicio del cuadro eléctrico y de realizar cambios en los ajustes de los interruptores DIP.

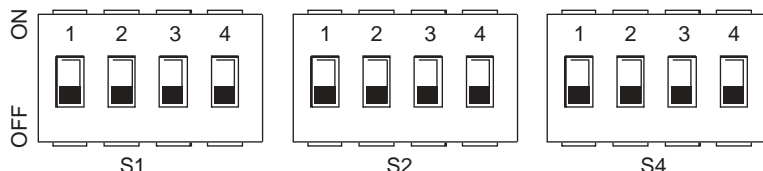

DIP switch		ON=1	OFF=0	Ajustes de fábrica
S1	1/2	0/0 = 3kW IBH (control de una etapa) 0/1 = 6kW IBH (control de dos etapas) 1/1 = 9kW IBH (control de tres etapas)		OFF/OFF
	3/4	0/0 = Sin IBH y AHS 1/0 = Con IBH 0/1 = Con AHS para modo calefacción 1/1 = Con AHS para modo calefacción y modo ACS		ON/OFF
DIP switch		ON=1	OFF=0	Ajustes de fábrica
S2	1	El arranque del bombeo después de seis horas no será válido	El arranque del bombeo después de seis horas será válido	OFF
	2	sin TBH	con TBH	ON *
	3/4	0/0 = bomba de velocidad variable, altura de elevación máxima: 8,5 m (GRUNDFOS) 0/1 = bomba de velocidad constante (WILO) 1/0 = bomba de velocidad variable, altura de elevación máxima: 10,5 m (GRUNDFOS) 1/1 = bomba de velocidad variable, altura de elevación máxima: 9,0 m (WILO)		ON/ON
DIP switch		ON=1	OFF=0	Ajustes de fábrica
S4	1	Reservado	Reservado	OFF
	2	Reservado	Reservado	OFF
	3/4	Reservado		OFF/OFF

NOTA

* : configurar en OFF si está instalada la resistencia eléctrica del depósito ACS.

9.1.1 Acceso al menú de servicio (for serviceman)

EL ACCESO AL MENÚ DE SERVICIO Y LA MODIFICACIÓN DE LOS PARÁMETROS SOLO PUEDEN SER REALIZADOS POR PERSONAL CUALIFICADO.

Para acceder al menú de la bomba de calor, seleccione la línea «For serviceman» y pulse la tecla

Para continuar, hay que introducir la contraseña «1234». Las teclas SW6 y SW7 se utilizan para ajustar el valor de la celda y las teclas SW1 y SW2 se utilizan para mover la posición. Confirmar con la tecla o anular con la tecla



NOTA

Quando se accede al menú de servicio, las funciones «CALEFACCIÓN/REFRIGERACIÓN y ACS» están forzadas en OFF. Al salir del menú de servicio, las funciones «CALEFACCIÓN / REFRIGERACIÓN y ACS» deben ser reactivadas manualmente.

El menú está estructurado en varios niveles, como se muestra en la siguiente tabla.

9.2 Tabla de los parámetros de servicio

Menú Level 1	Menú Level 2	Menú Level 3	Menú Level 4	Descripción	Límite inferior	Límite superior	Solución	Unidad de medida	Valor por defecto	
Instalador	1 Config. Modo ACS									
		1.2 Desinfección		HABILITACIÓN ANTELEGIONELA	Si	No	/	/	No	
		1.3 Prioridad ACS		PRIORIDAD MODO ACS - calefacción / refrigeración o ACS	Si	No	/	/	Si	
		1.4 Bomba ACS		Para habilitar la bomba de recirculación ACS	Si	No	/	/	No	
		1.5 Tiempo Prioridad ACS		Habilitación plazos mínimos para modo ACS e instalación	Si	No	/	/	No	
		1.6 dT5_On		Histéresis punto de consigna depósito ACS	1	30	1	°C	5	
		1.7 dT1S5		Punto de consigna diferencia de temperatura entre agua enviada al serpentín del depósito ACS y temperatura del depósito ACS.	5	40	1	°C	10	
		1.8 T4 ACS max.		La temperatura máxima del aire exterior a la que la bomba de calor puede funcionar para el calentamiento del depósito ACS	35	43	1	°C	43	
		1.9 T4 ACS min.		La temperatura mínima del aire exterior a la que la bomba de calor puede funcionar para el calentamiento del depósito ACS	-25	30	1	°C	-10	
		1.10 t_Intervalo_ACS		El intervalo de tiempo mínimo de apagado del compresor entre 2 arranques en modo ACS	5	5	/	Min	5	
		1.11 dT5_TBH_Off		Diferencia de temperatura entre T5 y T5S que apaga la resistencia eléctrica del depósito ACS.	0	10	1	°C	5	
		1.12 T4_TBH_On		Temperatura máxima del aire exterior a la que la resistencia eléctrica del depósito ACS (TBH) puede funcionar.	-5	50	1	°C	5	
		1.13 t_TBH_Retardo		Tiempo de funcionamiento del compresor antes del arranque de la resistencia eléctrica del depósito ACS	0	240	5	Min	30	
		1.14 T5S_Desinf		Punto de consigna de la temperatura del depósito ACS en la función antilegionela	60	70	1	°C	65	
		1.15 t_Desinf_Alta Temp		Tiempo de mantenimiento de la temperatura del depósito ACS a valor superior a "T5S_Di" en la función antilegionela	5	60	5	Min	15	
		1.16 t_Desinf_Max		Tiempo máximo para la función antilegionela	90	300	5	Min	210	
		1.17 t_ACSHp_Restr		Tiempo máximo de funcionamiento de la instalación con parámetro "Dhw Priority Time Set" =YES.	10	600	5	Min	30	
		1.18 t_ACSHp_Max		Tiempo máximo de funcionamiento modo ACS con parámetro "Dhw Priority Time Set" =YES.	10	600	5	Min	90	
		1.19 Hab_t_ Func. Bomba ACS		Habilita/deshabilita el temporizador de funcionamiento de la bomba de recirculación ACS	OFF	ON	/	/	OFF	
	1.20 Tiempo Func. Bomba		t_pumpDHW - tiempo por el que la bomba de recirculación ACS seguirá funcionando	5	120	1	Min	5		
	1.21 Act. Bomba ACS Desinfec.		Habilita/deshabilita la bomba de recirculación ACS durante la función antilegionela	Si	No	/	/	No		
	2 Config. Modo FRIO	2.1 Modo FRIO			Habilita o deshabilita el modo refrigeración	Si	No	/	/	Si
		2.2 t_T4_Refres_C			El tiempo de actualización del punto de consigna calculado por la curva relacionada con el clima para el modo refrigeración	0.5	6	0.5	0	0.5
		2.3 T4Cmax			La temperatura máxima del aire exterior a la que la bomba de calor puede funcionar en modo refrigeración	35	52	1	°C	52
		2.4 T4Cmin			La temperatura mínima del aire exterior a la que la bomba de calor puede funcionar en modo refrigeración	-5	25	1	°C	10
		2.5 dT1S_Comp			Histéresis del punto de consigna para el arranque de la bomba de calor en modo refrigeración	2	10	1	°C	5
		2.6 Reservado			Reservado	-	-	-	-	-
2.7 T_Intervalo_Refrig.				Tiempo entre el apagado y el arranque del compresor en modo refrigeración	5	30	1	Min	5	
2.8 T1SetC1				Punto de consigna 1 de la curva relacionada con el clima n.º 9 para el modo refrigeración.	5	25	1	°C	10	
2.9 T1SetC2				Punto de consigna 2 de la curva relacionada con el clima n.º 9 para el modo refrigeración.	5	25	1	°C	16	
2.10 T4C1				La temperatura del aire exterior 1 de la curva relacionada con el clima n.º 9 para el modo refrigeración.	-5	46	1	°C	35	
2.11 T4C2			La temperatura del aire exterior 2 de la curva relacionada con el clima n.º 9 para el modo refrigeración.	-5	46	1	°C	25		
2.12 Term. Z1 Refrig.			El tipo de terminal de la zona 1 para el modo refrigeración: FCU/RAD (ventiloconvector/radiador), FLH (calefacción por suelo radiante)	FCU/RAD	Suelo	/	/	Suelo		
2.13 Term. Z2 Refrig.			El tipo de terminal de la zona 2 para el modo refrigeración: FCU/RAD (ventiloconvector/radiador), FLH (calefacción por suelo radiante)	FCU/RAD	Suelo	/	/	Suelo		

Menú Level 1	Menú Level 2	Menú Level 3	Menú Level 4	Descripción	Límite inferior	Límite superior	Solución	Unidad de medida	Valor por defecto
Instalador	3 Conf. Modo Calef.	3.1 Modo Calef.		Habilita o deshabilita el modo calefacción	Si	No	/	/	Si
		3.2 t_T4_Refres_H		El tiempo de actualización del punto de consigna calculado por la curva relacionada con el clima para el modo calefacción	0.5	6	0.5	h	0.5
		3.3 T4Hmax		La temperatura máxima del aire exterior a la que la bomba de calor puede funcionar en modo calefacción	20	35	1	°C	25
		3.4 T4Hmin		La temperatura mínima del aire exterior a la que la bomba de calor puede funcionar en modo calefacción	-25	30	1	°C	-17
		3.5 dT1SH		Histéresis del punto de consigna para la parada de la bomba de calor en modo calefacción	2	20	1	°C	5
		3.6 Reservado		Reservado	-	-	-	-	-
		3.7 t_Intervalo_Calor		Tiempo entre el apagado y el arranque del compresor en modo calefacción	5	60	1	Min	10
		3.8 T1SetH1		Punto de consigna 1 de la curva relacionada con el clima n.º 9 para el modo calefacción.	25	65	1	°C	35
		3.9 T1SetH2		Punto de consigna 2 de la curva relacionada con el clima n.º 9 para el modo calefacción.	25	65	1	°C	28
		3.10 T4H1		La temperatura del aire exterior 1 de la curva relacionada con el clima n.º 9 para el modo calefacción.	-25	35	1	°C	-5
		3.11 T4H2		La temperatura del aire exterior 2 de la curva relacionada con el clima n.º 9 para el modo calefacción.	-25	35	1	°C	7
		3.12 Tipo Emis. Z1 Calef.		El tipo de terminal de la zona1 para el modo refrigeración: FCU (ventiloconvector); RAD. (Radiador); FLH (calefacción de suelo radiante)	FCU/ RAD	Suelo	/	/	FCU/ RAD
		3.13 Tipo Emis. Z2 Calef.		El tipo de terminal de la zona2 para el modo refrigeración: FCU (ventiloconvector), RAD (radiador), FLH (calefacción de suelo radiante)	FCU/ RAD	Suelo	/	/	Suelo
		3.14 t_Retardo_Bomba		Retraso entre la activación de la bomba y la activación posterior del compresor	2.0	20.0	0.5	Min	2.0
	5 Config. Control Temp.	5.1 Temperatura Agua		Reservado	Si	No	/	/	Si
		5.2 Temp. Ambiente		Reservado	Si	No	/	/	No
		5.3 Zona doble	Zona doble	Habilita o deshabilita la gestión de 2 zonas	Si	No	/	/	No
	6 Termostato Amb.	6.1 Termostato Amb.	Ninguno/Configuración de modo/Una zona/Zona dual	Selecciona el tipo de control en la entrada del termostato digital (ninguno, ajuste de modo, una zona, doble zona)	Ninguno/Configuración de modo/Una zona/ Zona dual				ninguna
	7 Fuentes aux.	7.1 dT1_IBH_ON		La diferencia de temperatura entre T1S y T1 para el arranque del calentador eléctrico de la instalación de respaldo.	2	10	1	°C	5
		7.2 t_IBH_Retardo		Tiempo de funcionamiento del compresor antes de la activación del calentador eléctrico de la instalación de respaldo	15	120	5	Min	30
		7.3 T4_IBH_ON		Temperatura máxima del aire exterior por debajo de la cual se puede activar el calentador eléctrico de la instalación de respaldo	-17	10	1	°C	-5
		7.4 dT1_AHS_ON		La diferencia de temperatura entre T1S y T1 para el encendido de la fuente de calefacción adicional (caldera a gas)	2	20	1	°C	5
		7.5 t_AHS_Retardo		Tiempo de funcionamiento del compresor antes de la activación de la fuente de calefacción adicional (caldera a gas)	5	120	5	Min	30
		7.6 T4_AHS_ON		Temperatura máxima del aire exterior por debajo de la cual se puede activar la fuente de calefacción adicional (caldera a gas)	-17	30	1	°C	-5
		7.7 Posicion IBH	Circuito hidráulico=0; Acumulación =1	Posición de instalación del calentador eléctrico de la instalación de respaldo IBH PIPE LOOP = 0 si el calentador eléctrico de la instalación está instalada de serie en la bomba de calor; BUFFER TANK = 1 si el calentador eléctrico de la instalación está instalado en el depósito de la instalación	0	1	0	/	0
	8 Config. Vacaciones	8.1 T1S H.A. CALEF.		La temperatura objetivo del agua de salida para la calefacción del ambiente en modo vacaciones	20	25	1	°C	25
		8.2 T5S H.A. ACS		Punto de consigna de la temperatura del agua del depósito ACS en el modo vacaciones	20	25	1	°C	25
	10 Reajustes de fabrica	Confirmar		Restablecimiento de los parámetros de fábrica	Y	N	/	/	N

Menú Level 1	Menú Level 2	Menú Level 3	Menú Level 4	Descripción	Límite inferior	Límite superior	Solución	Unidad de medida	Valor por defecto	
Instalador	11 Modo Test	11.1 Habilitacion Test		TEST RUN ENABLE 0 = OFF 1 = ON - para habilitar el menú "11.2 Trail run steps"	OFF	ON	/	/	OFF	
		11.2 Activacion Test		Point Check = para activar el menú "11.3 Point Check" Air purge = ON - para activar la salida de aire Water pump = ON - para activar la bomba de agua Cooling = ON - para activar el modo de refrigeración Heating = ON - para activar el modo de calefacción Dhw = ON - para activar el modo ACS	Point Check / Purga de aire / Bomba de agua / Refrigeración / Calefacción / ACS				Test Individual	
		11.3 Test Individual	Valvula 3 Vias n°1		TEST ON-OFF	OFF	ON	/	/	OFF
			Valvula 3 Vias n°2		Permite realizar una prueba de funcionamiento en las cargas individuales, forzando individualmente la activación y el apagado posterior.	OFF	ON	/	/	OFF
			Bomba_S		Además permite forzar temporalmente el sistema en condiciones de funcionamiento específicos para la prueba (purga de aire, bomba de circulación en funcionamiento...).	OFF	ON	/	/	OFF
			BOMBA		La acción de encendido/apagado de cada función siempre es manual y voluntaria.	OFF	ON	/	/	OFF
			BOMBA-C		Se puede activar/desactivar una función a la vez, no está permitida la activación simultánea.	OFF	ON	/	/	OFF
			BOMBA-SOLAR		Si una función está activada y se sale del menú Test Run mientras está activado, la función se apagará automáticamente.	OFF	ON	/	/	OFF
			BOMBA-ACS			OFF	ON	/	/	OFF
			RESISTENCIA INT.			OFF	ON	/	/	OFF
	RESISTENCIA ACUM.				OFF	ON	/	/	OFF	
	Valvula 3 Vias n°3			OFF	ON	/	/	OFF		
	14 Limite Consumo	14.1 LIMITE POTENCIA		Para limitar la potencia absorbida por la bomba de calor (consulte la "Tabla. 6 - Corriente absorbida máxima (A) para distintos niveles de limitación de la potencia absorbida" en la página 183.	0	8		/	0	
	15 Defin. Entradas	15.1 On/Off(M1M2)		Reservado	Si	No	/	/	No	
		15.2 Smart Grid		Habilita o deshabilita SMART GRID	Si	No	/	/	No	
		15.3 T1B(Tw2)		Habilita o deshabilita sonda de temperatura T1B (Tw2)	Si	No	/	/	No	
		15.4 Tbt1		Habilita o deshabilita la sonda de temperatura Tbt1	Si	No	/	/	No	
		15.5 Tbt2		Reservado	-	-	/	/	No	
		15.7 Entrada Solar	HABILIT. SOLAR		Habilita la entrada solar	Si	No	/	/	No
			Entrada SOLAR		Tipo de entrada solar; Tsolar (para habilitar la sonda de temperatura del panel solar Tsolar); SL1SL2 = no usar	Temp. Solar	SL1SL2	/	/	SL1SL2
		15.8 F-Longitud Tubos		Reservado	Si	No	/	/	No	
	15.10 Rt/Ta_Pcb		Reservado	Si	No	/	/	No		
	17 Act. FW via USB	17.1 Programar FW	/	/	/	/	/	/	/	
17.2 Comprobacion descarga		/	Ajuste de la dirección BMS de la bomba de calor	1	16	1	/	0		

NOTA

* Permite habilitar o deshabilitar las funciones que pueden ser reactivadas en el caso de interrupción de corriente.

Tabla. 6 - Corriente absorbida máxima (A) para distintos niveles de limitación de la potencia absorbida

Nivel de limitación de la potencia de entrada	0	1	2	3	4	5	6	7	8
4-6	18	18	16	15	14	13	12	12	12
8-10	19	19	18	16	14	12	12	12	12
12-14	30	30	28	26	24	22	20	18	16
16	30	30	29	27	25	23	21	19	17
12T-14T-16T	14	14	13	12	11	10	9	9	9

9.3 Curvas relacionadas con el clima

Las curvas relacionadas con el clima se pueden seleccionar en la interfaz de usuario. Una vez seleccionada la curva, el punto de consigna de la temperatura del agua enviada a la instalación se calculará mediante la curva.

Es posible seleccionar las curvas, incluso si la función de zona doble está habilitada.

La relación entre la temperatura exterior (T_4) y el punto de consigna de la temperatura del agua de la instalación (T_{1S} / T_{2S}) se describe en las tablas y en las imágenes siguientes.

9.3.1 Curvas relacionadas con el clima para el modo calefacción y el modo calefacción ECO

Tipo de terminales usuario (configurar en el menú de servicio Configuración modo refrigeración y calefacción).

Según el tipo de terminal de usuario seleccionado las curvas relacionadas con el clima configuradas está limitadas, hacer referencia a la tabla siguiente:

Tipo de terminal seleccionado	Set de curvas relacionadas con el clima disponible en calefacción	Set de curvas relacionadas con el clima disponible en refrigeración
FLH (suelo radiante)	H2	C2
FCU (fancoil)	H1	C1
RAD (radiador)	H1	C2

CURVAS RELACIONADAS CON EL CLIMA (WTS) MODO CALEFACCIÓN

T_4 (temperatura aire exterior) [°C]	-20	-15	-10	0	7	15	20	id Curva relacionada con el clima	Tipo de terminal seleccionado en el mando a distancia	Curvas relacionadas con el clima configuradas
T_{1S} o T_{2S} (punto de consigna agua instalación) [°C]	55,0	54,4	53,7	52,5	51,6	50,6	50,0	1	Fancoil o Radiadores	H1
	53,0	52,4	51,7	50,5	49,6	48,6	48,0	2		
	52,0	51,4	50,7	49,5	48,6	47,6	47,0	3		
	50,0	49,4	48,7	47,5	46,6	45,6	45,0	4		
	48,0	47,4	46,7	45,5	44,6	43,6	43,0	5		
	45,0	44,4	43,7	42,5	41,6	40,6	40,0	6		
	43,0	42,4	41,7	40,5	39,6	38,6	38,0	7		
	40,0	39,4	38,7	37,5	36,6	35,6	35,0	8		
	38,0	37,2	36,5	35,0	33,9	32,7	32,0	1	Calefacción de suelo radiante	H2
	37,0	36,2	35,5	34,0	32,9	31,7	31,0	2		
	36,0	35,1	34,2	32,5	31,3	29,9	29,0	3		
	35,0	34,1	33,2	31,5	30,3	28,9	28,0	4		
	34,0	33,1	32,2	30,5	29,3	27,9	27,0	5		
	32,0	31,2	30,5	29,0	27,9	26,7	26,0	6		
	31,0	30,2	29,5	28,0	26,9	25,7	25,0	7		
	29,0	28,4	27,7	26,5	25,6	24,6	24,0	8		

Modo calefacción (curva climática configurada H1)

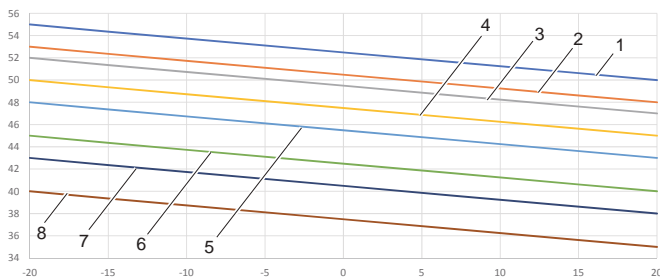

Modo calefacción (curva climática configurada H2)

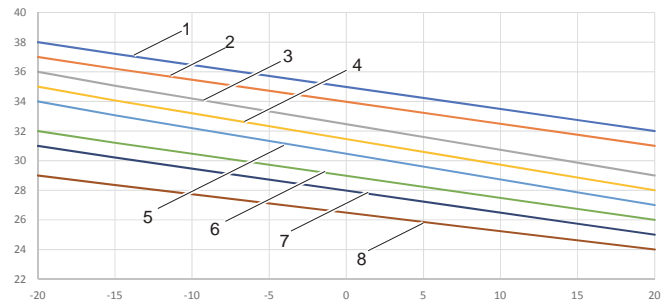

Curva relacionada con el clima 9 en modo calefacción configurable por el usuario

La curva relacionada con el clima 9 se define mediante 4 parámetros que pueden ser configurados por el usuario (T_{4H1} , T_{4H2} , T_{1SETH1} , T_{1SETH2} , ver "9.2 Tabla de los parámetros de servicio" en la página 181).

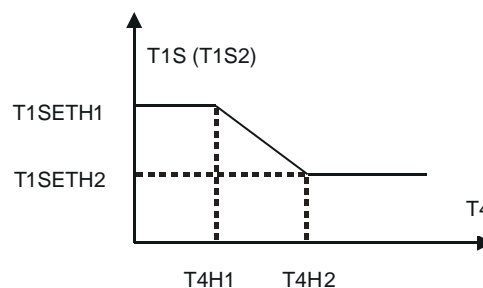
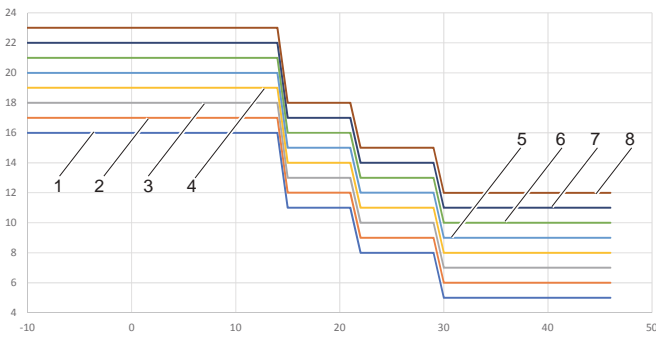

fig. 40 - Curva relacionada con el clima 9 en modo calefacción

9.3.2 Curvas de temperatura para el modo refrigeración

CURVAS RELACIONADAS CON EL CLIMA (WTS) MODO REFRIGERACIÓN											
T4 (temperatura aire exterior) [°C]	-10	14	15	21	22	29	30	46	id Curva relacionada con el clima	Tipo de terminal seleccionado en el mando a distancia	Curvas relacionadas con el clima configuradas
T1S o T2S (punto de consigna agua instalación) [°C]	16,0	16,0	11,0	11,0	8,0	8,0	5,0	5,0	1	Fancoil	C1
	17,0	17,0	12,0	12,0	9,0	9,0	6,0	6,0	2		
	18,0	18,0	13,0	13,0	10,0	10,0	7,0	7,0	3		
	19,0	19,0	14,0	14,0	11,0	11,0	8,0	8,0	4		
	20,0	20,0	15,0	15,0	12,0	12,0	9,0	9,0	5		
	21,0	21,0	16,0	16,0	13,0	13,0	10,0	10,0	6		
	22,0	22,0	17,0	17,0	14,0	14,0	11,0	11,0	7		
	23,0	23,0	18,0	18,0	15,0	15,0	12,0	12,0	8		
	20,0	20,0	18,0	18,0	17,0	17,0	16,0	16,0	1	Calefacción de suelo radiante o radiador	C2
	21,0	21,0	19,0	19,0	18,0	18,0	17,0	17,0	2		
	22,0	22,0	20,0	20,0	19,0	19,0	17,0	17,0	3		
	23,0	23,0	21,0	21,0	19,0	19,0	18,0	18,0	4		
	24,0	24,0	21,0	21,0	20,0	20,0	18,0	18,0	5		
	24,0	24,0	22,0	22,0	20,0	20,0	19,0	19,0	6		
	25,0	25,0	22,0	22,0	21,0	21,0	19,0	19,0	7		
	25,0	25,0	23,0	23,0	21,0	21,0	20,0	20,0	8		

Modo refrigeración (curva climática configurada C1)



Modo refrigeración (curva climática configurada C2)

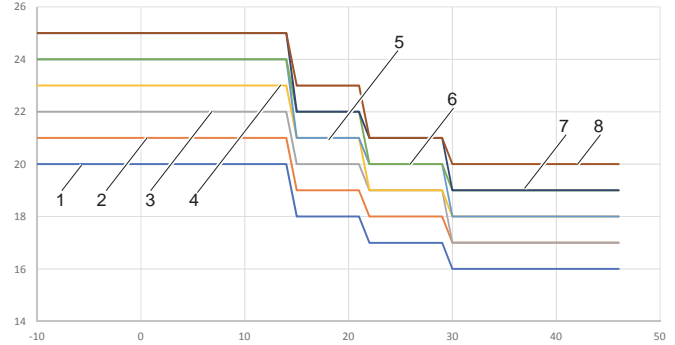

Curva relacionada con el clima 9 en modo refrigeración que puede configurar el usuario

La curva relacionada con el clima 9 se define mediante 4 parámetros que pueden ser configurados por el usuario (T4C1, T4C2, T1SETC1, T1SETC2, ver "9.2 Tabla de los parámetros de servicio" en la página 181).

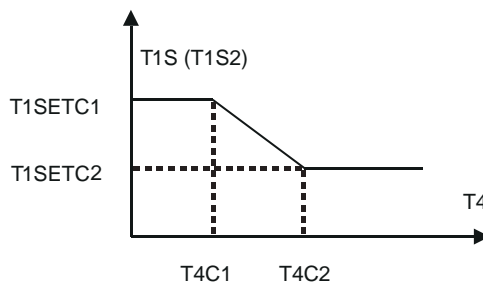

fig. 41 - Curva relacionada con el clima 9 en modo refrigeración

10. SOLUCIÓN DE PROBLEMAS

Esta sección proporciona información útil para diagnosticar y corregir determinados problemas que pueden producirse en la unidad.

10.1 Pautas generales

Antes de iniciar el procedimiento de solución de problemas, lleve a cabo una inspección visual exhaustiva de la unidad y busque defectos visibles, como conexiones sueltas o un cableado defectuoso.



ADVERTENCIA

Al realizar una inspección en el cuadro eléctrico de la unidad, asegúrese siempre de que el interruptor principal de la unidad esté abierto.

Cuando se active un dispositivo de seguridad, detenga la unidad y averigüe por qué se ha activado el dispositivo de seguridad antes de reiniciarla. Bajo ninguna circunstancia se pueden puentear o cambiar los dispositivos de seguridad a un valor distinto del ajuste de fábrica. Si no puede encontrar la causa del problema, llame al servicio de asistencia técnica.

Si la válvula de seguridad de agua no funciona correctamente y debe sustituirse, ¡vuelva siempre a conectar la manguera flexible fijada a la válvula de seguridad de agua para evitar que el agua gotee de la unidad!

10.2 Síntomas generales

Síntoma 1: la unidad está encendida pero no está calentando ni refrigerando como estaba previsto

Causas posibles	Acción correctiva
El ajuste de algunos parámetros no es correcto.	Compruebe los parámetros T4HMAX, T4HMIN en modo calefacción. T4CMAX, T4CMIN en modo refrigeración T4DHWMAX, T4DHWMIN en modo ACS.
El flujo de agua es demasiado bajo.	Compruebe que todas las válvulas de cierre del circuito de agua estén abiertas. Compruebe si el filtro de agua está atascado. Asegúrese de que no haya aire en el circuito hidráulico. Compruebe la presión del agua. La presión del agua debe ser >1 bar (con agua de instalación fría). Asegúrese de que el vaso de expansión no esté dañado. Compruebe que la caída de presión en el circuito hidráulico no sea demasiado alta para la bomba.
El volumen de agua en la instalación es demasiado bajo.	Asegúrese de que el volumen de agua en la instalación esté por encima del valor mínimo requerido

Síntoma 2: la unidad está encendida pero el compresor no arranca (calefacción instalación o calentamiento de agua caliente para uso doméstico)

Causas posibles	Acción correctiva
Es posible que la unidad funcione fuera de su rango de funcionamiento (la temperatura del agua es demasiado baja).	En caso de temperatura baja del agua, el sistema utiliza el calentador eléctrico de la instalación de respaldo para alcanzar primero la temperatura mínima del agua (12 °C). Compruebe que el suministro eléctrico del calentador de respaldo sea correcto. Verifique que la protección eléctrica del calentador eléctrico de la instalación de respaldo esté cerrado. Verifique que el interruptor térmico de seguridad del calentador eléctrico de la instalación de respaldo no esté activado. Compruebe que los contactores del calentador eléctrico de la instalación de respaldo no estén averiados.

Síntoma 3: la bomba hace ruido (cavitación)

Causas posibles	Acción correctiva
Hay aire en el sistema.	Purga de aire.
La presión del agua en la entrada de la bomba es demasiado baja.	Compruebe la presión del agua. La presión del agua debe ser >1 bar (medida con agua fría). Asegúrese de que el vaso de expansión no esté dañado o vacío. Compruebe que la carga previa del vaso de expansión sea correcta

Síntoma 4: la válvula de seguridad de agua se abre

Causas posibles	Acción correctiva
El vaso de expansión está dañado o vacío	Sustituya el vaso de expansión. Recargue el vaso de expansión.
La presión del agua de llenado en la instalación es superior a 3 bar.	Asegúrese de que la presión del agua de llenado en la instalación sea de aproximadamente 1 y 2 bar.

Síntoma 5: la válvula de seguridad de agua pierde

Causas posibles	Acción correctiva
La suciedad está bloqueando la salida de la válvula de seguridad del agua.	<p>Compruebe el correcto funcionamiento de la válvula de seguridad girando la perilla roja de la válvula en sentido contrario a las agujas del reloj:</p> <ul style="list-style-type: none"> • Si no oye un chasquido, póngase en contacto con el servicio de asistencia técnica local. • En caso de que el agua siga saliendo de la unidad, cierre las válvulas de cierre de entrada y de salida de agua y, a continuación, póngase en contacto con el servicio de asistencia técnica local.

Síntoma 6: insuficiencia de capacidad de calefacción de espacios con bajas temperaturas exteriores

Causas posibles	Acción correctiva
El funcionamiento del calentador eléctrico de la instalación de respaldo no está activado.	<p>Verifique que el calentador eléctrico de la instalación esté habilitado "9.2 Tabla de los parámetros de servicio" en la página 181.</p> <p>Compruebe si la protección térmica del calentador eléctrico de la instalación de respaldo se ha activado o no.</p> <p>Verifique si el calentador eléctrico del depósito ACS está funcionando, el calentador de respaldo y el calentador eléctrico del depósito ACS no pueden funcionar simultáneamente.</p>
Se utiliza demasiada capacidad de calentamiento en modo ACS o algunos parámetros no están configurados correctamente (solo se aplica a instalaciones con depósito ACS).	<p>Compruebe que "t_DHWHP_MAX" y "t_DHWHP_RESTRICT" estén configurados correctamente:</p> <ul style="list-style-type: none"> • Asegúrese de que "PRIORIDAD AGUA CALIENTE" en la interfaz de usuario esté deshabilitada. • Habilite "T4_TBH_ON" en la interfaz de usuario / PERS. MANT. para activar la resistencia eléctrica para depósito ACS para el calentamiento del agua sanitaria.

Síntoma 7: el modo calefacción no puede cambiar al modo ACS

Causas posibles	Acción correctiva
El volumen del depósito ACS es demasiado pequeño y la sonda de temperatura del agua no está colocada a suficiente altura.	<p>Ajuste el parámetro "dT1S5" al valor máximo.</p> <p>Verifique que el parámetro "Dhw Priority" sea =1 (prioridad ACS habilitada).</p> <p>Si el parámetro "Dhw Priority" =0, ajuste el parámetro "t_DHWHP_RESTRICT" al valor mínimo.</p> <p>Ajuste dT1SH a 2 ° C.</p> <p>Habilite la resistencia eléctrica del depósito ACS (TBH, consulte "Configuración del interruptor DIP de la tarjeta hidrónica de la unidad interior" en la página 180).</p> <p>Si TBH e AHS no están disponibles, intente cambiar la posición de la sonda T5 desplazándola más arriba.</p>

Síntoma 8: el modo ACS no puede cambiar al modo Calefacción

Causas posibles	Acción correctiva
La superficie del serpentín en el depósito ACS no es lo suficientemente grande	Ajuste el parámetro "Dhw Priority" =0 y ajuste el parámetro "t_DHWHP_MAX" al valor mínimo (el valor recomendado es 60min).
La carga de calefacción de la instalación es pequeña	Normal, no necesita calefacción
La función de desinfección está activada pero sin TBH	<p>Deshabilite la función de desinfección</p> <p>Añada el TBH o AHS para el modo ACS y para la desinfección antilegionela</p>
Encendido manual de la función FAST DHW, en este caso la bomba de calor puede pasar al modo calefacción instalación sólo después de cumplir el punto de consigna del depósito ACS	Apagado manual de la función FAST DHW
Prioridad modo ACS	Si el parámetro "Dhw Priority" =1, la bomba de calor podrá pasar al modo calefacción instalación sólo después de cumplir el punto de consigna ACS.

Síntoma 9: la bomba de calor en modo ACS deja de funcionar pero no se alcanza el punto de consigna, la instalación requiere calor pero la unidad permanece en modo ACS

Causas posibles	Acción correctiva
La superficie del serpentín en el depósito ACS no es lo suficientemente grande	Ajuste el parámetro "Dhw Priority" =0 y ajuste el parámetro "t_DHWHP_MAX" al valor mínimo (el valor recomendado es 60min).
TBH o AHS no están disponibles	<p>Si el parámetro "Dhw Priority" =1, la bomba de calor podrá pasar al modo calefacción instalación sólo después de cumplir el punto de consigna ACS.</p> <p>Si el parámetro "Dhw Priority" =0, la bomba de calor permanecerá en modo ACS por el tiempo definido por el parámetro "t_DHWHP_MAX"</p> <p>Añada TBH o AHS para el modo ACS</p>

10.3 Códigos de error

Quando se activa un dispositivo de seguridad, se muestra un código de error (que no incluye un fallo externo) en la interfaz de usuario. En la tabla siguiente se puede encontrar una lista de todos los errores y acciones correctivas. Restablezca la seguridad apagando y volviendo a encender la unidad. En caso de que este procedimiento para restablecer la seguridad no sea satisfactorio, póngase en contacto con el servicio de asistencia técnica local.

Código de error	Unidad con error	Fallo o protección	Causa del fallo y acción correctiva
C7	UE	Temperatura del modo inversor demasiado alta	-
E0	UI	Fallo del flujo de agua (después de aparecer E8 tres veces)	1.El cableado es incorrecto (está cortocircuitado o abierto). Vuelva a conectar el cable correctamente. 2.El caudal de agua es demasiado bajo. 3. El interruptor del flujo de agua ha fallado. Cambie el interruptor del flujo de agua.
E1	UI	Pérdida de fase o el cable neutro o de alimentación debajo del límite permitido o conexiones de fase invertidas (solo para la unidad trifásica)	1.Compruebe que la conexión de los cables de alimentación estén conectados de manera segura. 2.Verifique la secuencia de fases y en su caso invertirla
E2	UI	Error de comunicación entre la interfaz de usuario y la tarjeta hidrónica	1.El cable de alimentación está interrumpido. 2. La secuencia de los cables de comunicación no es correcta. Vuelva a conectar el cable en la secuencia correcta. 3.Si hay un elevado campo magnético o interferencias de alta potencia, como ascensores, transformadores de gran potencia, etc. Añada una barrera para proteger la unidad o mueva la unidad a otro lugar.
E3	UI	Fallo de la sonda de temperatura del agua de salida final (T1)	1.Verifique la resistencia de la sonda 2.El conector de la sonda T1 está desconectado. Vuelva a conectarlo. 3.El conector de la sonda está mojado. Elimine el agua y seque el conector. Aplique adhesivo impermeable. 4.Fallo de la sonda, sustituirlo.
E4	UI	Fallo de la sonda de temperatura del depósito ACS (T5)	1.Verifique la resistencia de la sonda 2.El conector de la sonda T1 está desconectado. Vuelva a conectarlo. 3.El conector de la sonda está mojado. Elimine el agua y seque el conector. Aplique adhesivo impermeable. 4.Fallo de la sonda, sustituirlo.
E5	UE	Fallo de la sonda de temperatura del refrigerante de salida de la batería (T3)	Verifique la resistencia de la sonda 2.El conector de la sonda T1 está desconectado. Vuelva a conectarlo. 3.El conector de la sonda está mojado. Elimine el agua y seque el conector. Aplique adhesivo impermeable. 4.Fallo de la sonda, sustituirlo.
E6	UE	Fallo de la sonda de temperatura del aire exterior (T4)	Verifique la resistencia de la sonda 2.El conector de la sonda T1 está desconectado. Vuelva a conectarlo. 3.El conector de la sonda está mojado. Elimine el agua y seque el conector. Aplique adhesivo impermeable. 4.Fallo de la sonda, sustituirlo.
E7	UI	Fallo de la sonda de temp. del depósito instalación (Tbt1)	1.Verifique la resistencia de la sonda 2.El conector de la sonda T1 está desconectado. Vuelva a conectarlo. 3.El conector de la sonda está mojado. Elimine el agua y seque el conector. Aplique adhesivo impermeable. 4.Fallo de la sonda, sustituirlo.
E8	UI	Fallo del flujo de agua	Compruebe que todas las válvulas de cierre del circuito de agua estén completamente abiertas. 1. Compruebe si el filtro de agua debe limpiarse. 2.Asegúrese de que no haya aire en el sistema (purga de aire). 3. Compruebe la presión del agua. La presión del agua debe ser > 1 bar. 4. Compruebe que el ajuste de velocidad de la bomba está en la velocidad máxima. 5. Asegúrese de que el vaso de expansión no esté dañado o vacío. 6. Compruebe que la resistencia del circuito de agua no sea demasiado alta para la bomba.
E9	UE	Error de la sonda de temperatura de aspiración del compresor (Th)	Verifique la resistencia de la sonda 2.El conector de la sonda T1 está desconectado. Vuelva a conectarlo. 3.El conector de la sonda está mojado. Elimine el agua y seque el conector. Aplique adhesivo impermeable. 4.Fallo de la sonda, sustituirlo.
EA	UE	Error de la sonda de temperatura de descarga compresor (Tp)	Verifique la resistencia de la sonda 2.El conector de la sonda T1 está desconectado. Vuelva a conectarlo. 3.El conector de la sonda está mojado. Elimine el agua y seque el conector. Aplique adhesivo impermeable. 4.Fallo de la sonda, sustituirlo.
Eb	UI	Fallo de la sonda de temperatura solar (Tsolar)	1.Verifique la resistencia de la sonda 2.El conector de la sonda T1 está desconectado. Vuelva a conectarlo. 3.El conector de la sonda está mojado. Elimine el agua y seque el conector. Aplique adhesivo impermeable. 4.Fallo de la sonda, sustituirlo.

Código de error	Unidad con error	Fallo o protección	Causa del fallo y acción correctiva
Ec	UI	Fallo de la sonda de temperatura inferior depósito instalación (Tbt2)	<ol style="list-style-type: none"> 1.Verifique la resistencia de la sonda 2.El conector de la sonda T1 está desconectado. Vuelva a conectarlo. 3.El conector de la sonda está mojado. Elimine el agua y seque el conector. Aplique adhesivo impermeable. 4.Fallo de la sonda, sustituirlo.
Ed	UI	Fallo de la sonda de temperatura del agua de entrada intercambiador de placas (Tw_in)	<ol style="list-style-type: none"> 1.Verifique la resistencia de la sonda 2.El conector de la sonda T1 está desconectado. Vuelva a conectarlo. 3.El conector de la sonda está mojado. Elimine el agua y seque el conector. Aplique adhesivo impermeable. 4.Fallo de la sonda, sustituirlo.
EE	UI	Fallo EEPROM de la tarjeta hidrónica	Fallo de la tarjeta de control hidrónica, cambiarla
F1	UE	Tensión DC demasiado baja	-
H0	UI/UE	Error de comunicación entre la unidad interior y la unidad exterior	<ol style="list-style-type: none"> 1.Los cables entre la tarjeta hidrónica de la unidad interior y la unidad exterior no están conectados. Conectarlos. 2. Si hay un elevado campo magnético o interferencias de alta potencia, como ascensores, transformadores de gran potencia, etc., añada una barrera para proteger la unidad o mueva la unidad a otro lugar.
H1	UE	Error de comunicación entre la tarjeta A del módulo inverter y la tarjeta B de la tarjeta de control principal de la unidad exterior	<ol style="list-style-type: none"> 1. Compruebe si las tarjetas están alimentadas. Compruebe si la luz indicadora de PCB del módulo inverter está encendida o apagada. Si la luz está apagada, vuelva a conectar el cable del suministro eléctrico. 2.Si la luz está encendida, compruebe la conexión del cable entre la tarjeta del módulo inverter y la tarjeta de control principal; si el cable está suelto o roto, vuelva a conectar el cable o cámbielo por un cable nuevo. 3. Sustituya ambas tarjetas una a la vez para comprobar si una de las 2 es defectuosa.
H2	UI	Fallo de la sonda de temperatura del líquido refrigerante (T2)	<ol style="list-style-type: none"> 1.Verifique la resistencia de la sonda 2.El conector de la sonda T1 está desconectado. Vuelva a conectarlo. 3.El conector de la sonda está mojado. Elimine el agua y seque el conector. Aplique adhesivo impermeable. 4.Fallo de la sonda, sustituirlo.
H3	UI	Fallo de la sonda de temperatura del gas refrigerante (T2B)	<ol style="list-style-type: none"> 1.Verifique la resistencia de la sonda 2.El conector de la sonda T1 está desconectado. Vuelva a conectarlo. 3.El conector de la sonda está mojado. Elimine el agua y seque el conector. Aplique adhesivo impermeable. 4.Fallo de la sonda, sustituirlo.
H4	UE	Tres veces P6 protección ventilador	Igual que P6
H5	UI	Fallo de la sonda de temperatura Ambiente (Ta)	<ol style="list-style-type: none"> 1.Verifique la resistencia de la sonda 2.El conector de la sonda T1 está desconectado. Vuelva a conectarlo. 3.El conector de la sonda está mojado. Elimine el agua y seque el conector. Aplique adhesivo impermeable. 4.Fallo de la sonda, sustituirlo.
H6	UE	Protección del ventilador	<ol style="list-style-type: none"> 1. Un viento fuerte soplan hacia el ventilador, haciendo que el ventilador gire en la dirección contraria. Cambie la orientación de la unidad o proteja el ventilador con una estructura para evitar este fenómeno. 2. El motor del ventilador está averiado, cámbielo por un nuevo motor
H7	UE	Protección de voltaje fuera de rango	<ol style="list-style-type: none"> 1. Compruebe si la tensión de alimentación está en el rango disponible. 2. Apague y encienda la unidad varias veces rápidamente en un corto período de tiempo. Mantenga la unidad apagada durante más de 3 minutos, a continuación enciéndala. 3. La tarjeta hidrónica es defectuosa. Sustituirlo por otra nueva.
H8	UE	Fallo del sensor de presión	<ol style="list-style-type: none"> 1. El conector del sensor de presión está suelto, vuelva a conectarlo. 2. Fallo del sensor de presión. Sustituirlo por otro nuevo.
H9	UI	Salida de agua por fallo de la sonda de temperatura de la zona 2 (Tw2)	<ol style="list-style-type: none"> 1.Verifique la resistencia de la sonda 2.El conector de la sonda T1 está desconectado. Vuelva a conectarlo. 3.El conector de la sonda está mojado. Elimine el agua y seque el conector. Aplique adhesivo impermeable. 4.Fallo de la sonda, sustituirlo.
HA	UI	Salida de agua por fallo de la sonda de temperatura intercambiador de placas (Tw_out)	<ol style="list-style-type: none"> 1.Verifique la resistencia de la sonda 2.El conector de la sonda T1 está desconectado. Vuelva a conectarlo. 3.El conector de la sonda está mojado. Elimine el agua y seque el conector. Aplique adhesivo impermeable. 4.Fallo de la sonda, sustituirlo.
Hb	UI	Aparece después de 3 intervenciones del error "PP" con Tw_out <7 ° C	Igual que el código de error "PP".

Código de error	Unidad con error	Fallo o protección	Causa del fallo y acción correctiva
Hd	UI	Error de comunicación entre las tarjetas hidrónicas (para aplicaciones en cascada)	<ol style="list-style-type: none"> 1. Los cables de señal de las unidades esclavas y de la unidad maestra no están conectados correctamente. Después de comprobar que todos los cables de señal están bien conectados, y asegurarse de que no hay interferencias magnéticas fuertes, vuelva a encender; 2. Hay dos o más tarjetas hidrónicas conectadas a la interfaz de usuario. Mantenga solo una interfaz de usuario conectada a la unidad maestra, vuelva a encenderla; 3. El intervalo de encendido entre la unidad maestra y la unidad esclava es superior a 2 minutos. Después de asegurarse de que el intervalo entre el encendido de la unidad maestra y las unidades esclavas sea inferior a 2 min, vuelva a encenderlo; 4. Conflicto de direcciones de la unidad maestra y las unidades esclavas: Al pulsar el botón SW2 en la tarjeta principal en las unidades esclavas, el código de dirección de la unidad esclava se mostrará en la pantalla (normalmente el código de dirección comprendido entre 1, 2, 3 ... 15), compruebe si hay una dirección duplicada. Si hay un código de dirección duplicado, después de apagar el sistema, ajuste S4-1 en "ON" en la tarjeta hidrónica de la centralita y en la tarjeta hidrónica que muestra el error "Hd". Vuelva a encender todas las unidades durante 5 minutos sin el error "Hd". Apáguelas de nuevo y ajuste S4-1 en "OFF". El sistema se restablecerá.
HE	UI	Error de comunicación entre la tarjeta principal y la tarjeta de expansión de los termostatos	La tarjeta RT/Ta está configurada correctamente en la interfaz de usuario, pero la tarjeta de expansión de los termostatos no está conectada o la comunicación entre la tarjeta y la tarjeta hidrónica está interrumpida.
HF	UE	Error Eprom EE de la tarjeta del módulo inverter	<ol style="list-style-type: none"> 1. Error de EEprom, vuelva a escribir los datos en la EEprom. 2. La EEPROM está dañada; cámbiela por otra nueva. 3. La tarjeta del módulo inverter está dañada, sustitúyala por una nueva.
HH	UE	H6 se muestra 10 veces en 2 horas	Igual que H6
HP	UE	La protección de baja presión en refrigeración $P_e < 0,6$ se ha producido 3 veces en una hora	Igual que P0
L0	UE	Protección modulo inverter	-
L1	UE	Protección de baja tensión en el bus DC	-
L2	UE	Protección de alta tensión en el bus DC	-
L4	UE	Error MCE	-
L5	UE	Protección zero speed	-
L7	UE	Error secuencia fases	-
L8	UE	Variación de la frecuencia del compresor superior a 15 Hz por segundo	-
L9	UE	Frecuencia de trabajo del compresor de más de 15Hz diferente de la frecuencia objetivo.	-
P0	UE	Protección del presostato de baja presión	<ol style="list-style-type: none"> 1. Al sistema le falta refrigerante. Localice la fuga, repárela y cargue con la cantidad correcta. 2. El flujo de agua es demasiado bajo en el modo de refrigeración. Aumente el flujo de agua. 4. La válvula de expansión eléctrica está bloqueada o el conector de alimentación está suelto. Intente desbloquear la válvula tocándola suavemente. Conecte/desconecte el conector varias veces para asegurarse de que la válvula funciona correctamente.
P1	UE	Intervención presostato alta presión	-
P3	UE	Absorción de corriente del compresor superior al límite máximo permitido	-
P4	UE	Temperatura de descarga del compresor (Tp) superior al límite máximo permitido	-
P5	UI	Diferencia de temperatura entre T_{w_out} y T_{w_in} demasiado elevada	<ol style="list-style-type: none"> 1. Compruebe que todas las válvulas de cierre del circuito de agua estén completamente abiertas. 2. Compruebe si el filtro de agua debe limpiarse. 3. Asegúrese de que no haya aire en el sistema (purga de aire). 4. Compruebe la presión del agua. La presión del agua debe ser > 1 bar 5. Compruebe que el ajuste de velocidad de la bomba está en la velocidad máxima. 6. Asegúrese de que el vaso de expansión no esté dañado. 7. Compruebe que la resistencia del circuito de agua no sea demasiado alta para la bomba.
P6	UE	Protección modulo inverter	-
Pb	UI	Protección contra congelación	La unidad volverá automáticamente al funcionamiento normal.
Pd	UE	Temperatura de la sonda de la batería (T3) superior al límite máximo permitido en modo frío	-
PP	UI	Error por diferencia de temperatura entre T_{Wout} y T_{win} no conforme con el modo de funcionamiento. El error aparece en el modo calor si T_{wout} es inferior a T_{win} durante más de 15 minutos	<ol style="list-style-type: none"> 1. Verifique la resistencia de las 2 sondas de temperatura. 2. Verifique las posiciones de las 2 sondas. 3. El conector de las sondas está desconectado. Vuelva a conectarlo. 4. Una o ambas sondas están rotas, sustitúyelas. 5. La válvula de cuatro vías está bloqueada. Reiniciar la unidad para permitir que las válvulas se desbloqueen. 6. La válvula de cuatro vías está rota, sustitúyala.

UI: Unidad interior
UE: Unidad exterior

11. PUESTA EN MARCHA

11.1 Puesta en marcha de la bomba de calor

Durante la puesta en marcha inicial, después de un largo período de inactividad, es necesario realizar las comprobaciones preliminares relativas a la parte eléctrica y la parte frigorífica.

11.1.1 Comprobaciones preliminares de la bomba de calor

Parte refrigerante

- Comprueba que la unidad tenga la carga de refrigerante necesaria. El control debe ser llevado a cabo mediante manómetros portátiles freón dotados de racor giratorio 1/4 "SAE con depresor conectado a la toma de servicio del grifo. La presión leída debe corresponder a la presión de saturación correspondiente a la temperatura ambiente (~ 7 bar).
- Realice un control visual del circuito de refrigeración asegurándose de que no esté dañado.
- Compruebe si las tuberías están sucias de aceite (las manchas de aceite rompen el circuito de refrigeración).



PELIGRO

Desconecte la alimentación eléctrica antes de realizar cualquier operación en el cuadro eléctrico de la unidad.

Después de instalar las unidades interiores y exteriores, antes de encenderlas compruebe lo indicado a continuación:

- Cableado. Verifique que las conexiones eléctricas de las distintas piezas de la instalación como la caldera, las sondas de temperatura, las válvulas de 2 y 3 vías, las bombas se hayan realizado de acuerdo con las indicaciones de este manual, el esquema eléctrico suministrado con la unidad y el respeto de la ley y los reglamentos locales.
- Fusibles, interruptores o dispositivos de protección. Controle que los fusibles o dispositivos de protección estén dimensionados correctamente para la corriente máxima absorbida por la unidad tal y como indicado en este manual. Controle que estos dispositivos de protección no estén deshabilitados.
- Puesta a tierra. Verifique que los cables de puesta a tierra estén conectados correctamente y que los terminales de tierra estén bien apretados.
- Controle visualmente el cuadro eléctrico para asegurarse de que no haya conexiones flojas o componentes dañados.
- Montaje. Controle que la unidad esté montada correctamente, a fin de evitar ruidos y vibraciones anómalos al arranque de la unidad.
- Componentes dañados. Controle el interior de la unidad para comprobar la presencia de componentes dañados o tubos aplastados.
- Fuga de refrigerante. Controle el equipo por dentro para comprobar la presencia de fugas de refrigerante. Si encuentra fugas de refrigerante, contacte con el servicio de asistencia técnica.
- Tensión de alimentación. Controle que la tensión de alimentación de la unidad coincida con el valor indicado en la placa de datos de la unidad.
- Controle que las válvulas de cierre del agua estén completamente abiertas

11.2 Ajuste que se debe realizar durante el control inicial del producto

Para que la instalación funcione correctamente, se deben realizar los ajustes correctos que dependen del tipo de instalación servida por la unidad.

Para más información consulte "9. PUESTA EN MARCHA Y CONFIGURACIÓN" en la página 180 .

11.3 Control final antes de encender la unidad

Una vez finalizada la instalación y después de realizar todos los ajustes necesarios, vuelva a montar y cierre todos los paneles de la unidad.

11.4 Encendido de la unidad

Cuando se conecta la unidad a la alimentación eléctrica, la pantalla del controlador tarda unos 10 segundos en activarse (fase de inicialización). Durante este proceso no se puede utilizar la interfaz de usuario. Para activar el sistema, consulte "8. interfaz de usuario" en la página 170.

12. MANTENIMIENTO

12.1 NOTAS generales

Para garantizar el funcionamiento ideal de la unidad se debe realizar una serie de controles e inspecciones periódicos, tanto en la unidad como en el cableado.

IMPORTANTE



PELIGRO

Todos los trabajos de mantenimiento y sustitución deben ser realizados por personal cualificado.

Antes de realizar cualquier operación dentro de la unidad interior, desconecte la alimentación eléctrica y cierre el grifo de gas instalado aguas arriba. De lo contrario, puede haber peligro de explosión, descargas eléctricas, asfixia o intoxicación.

No toque los tubos del circuito frigorífico ni las partes internas (bomba, válvula de seguridad, etc.) durante el apagado de la unidad e inmediatamente después, ya que pueden estar muy calientes o muy frías, provocando quemaduras o congelación. Para evitar lesiones, espere a que las tuberías vuelvan a la temperatura normal y utilice guantes de protección.

Antes de realizar cualquier operación de mantenimiento o reparación, desconecte siempre la alimentación eléctrica de la unidad y de todos los componentes eléctricos (bombas, válvulas, resistencia eléctrica de la caldera y instalación ACS, etc.).

Algunos componentes eléctricos pueden estar muy calientes.

A causa del riesgo de alta tensión residual, después de desconectar la alimentación eléctrica de la unidad exterior, espere 10 minutos antes de tocar las partes en tensión.

El calentador de aceite del compresor puede funcionar aunque el compresor esté parado.

Procure no tocar los cables eléctricos en tensión.

No lave la unidad. Esto puede provocar una descarga eléctrica o un incendio.

Cuando los paneles de servicio están extraídos es muy fácil tocar inadvertidamente las partes en tensión.

No deje nunca la unidad sin vigilancia durante la instalación o el mantenimiento si el panel de servicio se ha extraído.

No está permitido alterar ni modificar ningún componente, ni los ajustes de los valores de actuación de los dispositivos de protección instalados en la unidad.

No tire de los cables que salen de la unidad, no los arranque ni los retuerza, aunque la unidad esté desconectada de la red eléctrica.

Está prohibido dejar recipientes con sustancias inflamables cerca de la unidad.

No toque el equipo si está descalzo o tiene alguna parte del cuerpo húmeda o mojada.

Los controles descritos deben ser realizados al menos una vez al año por personal cualificado.

Cuadro eléctrico

Realice un atento control visual de los componentes del cuadro eléctrico para comprobar si hay componentes o cables dañados o conectados de manera incorrecta (controle el apriete de los tornillos de los bornes).

Riesgos residuales

Las unidades están diseñadas con el criterio de minimizar los riesgos para las personas y para el ambiente de instalación. Por lo tanto, para eliminar los riesgos residuales se recomienda familiarizarse en la mayor medida posible con el equipo, a fin de evitar accidentes con daños materiales o personales.

a. Acceso a la unidad

El acceso a la unidad debe estar permitido sólo a personal cualificado que tenga familiaridad con este tipo de equipo, y esté dotado de los equipos de protección individual necesarios (zapatos de seguridad, guantes, casco, etc.). Asimismo, el personal debe estar autorizado por el propietario del equipo y por el fabricante.

b. Factores de riesgo

El equipo está diseñado y construido de modo tal que no genere ninguna situación de riesgo. No obstante, existen riesgos residuales que no se pueden eliminar en el diseño. En la tabla siguiente se detallan dichos riesgos junto a las medidas necesarias para neutralizarlos.

Riesgos residuales unidad interior

Pieza involucrada	Riesgos residuales	Modo	Precauciones
Tuberías frigoríficas e hidráulicas	Quemaduras	Contacto con los tubos	Utilice guantes de protección para evitar el contacto
Tuberías de refrigerante, intercambiador de calor de placas.	Explosión	Presión excesiva	Apague el equipo y controle el presostato de alta presión, la válvula de seguridad, los ventiladores y el condensador.
Tuberías de refrigerante	Quemaduras por hielo	Fuga de refrigerante	No fuerce los tubos
Cables eléctricos, partes metálicas	Descarga eléctrica, quemaduras graves	Aislamiento defectuoso del cable, partes metálicas en tensión	Instale una protección eléctrica adecuada (controle la puesta a tierra)

Riesgos residuales unidad exterior

Pieza involucrada	Riesgos residuales	Modo	Precauciones
Compresor y tubería de impulsión	Quemaduras	Contacto con las tuberías o con el compresor	Utilice guantes de protección para evitar el contacto
Tuberías de descarga y serpentín	Explosión	Presión excesiva	Apague el equipo y controle el presostato de alta presión, la válvula de seguridad, los ventiladores y el condensador.
Tuberías de refrigerante	Quemaduras por hielo	Fuga de refrigerante	No fuerce los tubos
Cables eléctricos, partes metálicas	Descarga eléctrica, quemaduras graves	Aislamiento defectuoso del cable, partes metálicas en tensión	Instale una protección eléctrica adecuada (controle la puesta a tierra)
Bobinas de intercambio térmico	Cortes	Contacto	Utilice guantes de protección
Ventiladores	Cortes	Contacto con la piel	No introduzca las manos ni objetos a través de la rejilla de protección del ventilador

Normas generales de mantenimiento

El mantenimiento es fundamental para asegurar el funcionamiento de la instalación y el funcionamiento normal de la unidad en el tiempo.

En conformidad con el Reglamento Europeo CE 303/2008, se recuerda que las empresas y los ingenieros encargados de las operaciones de mantenimiento, reparación, control de fugas y recogida/reciclaje de los gases refrigerantes deben estar AUTORIZADOS de acuerdo con las normas locales.

El mantenimiento debe ser realizado de acuerdo con las normas de seguridad y las indicaciones incluidas en el manual suministrado con la unidad.

El mantenimiento ordinario permite asegurar las prestaciones de la unidad, prolongar su vida útil y recoger información y datos que permitan evaluar la eficiencia de la unidad y prevenir los fallos.

El mantenimiento extraordinario y las reparaciones del equipo deben efectuarse solo en centros de asistencia especializados y autorizados por el fabricante, con el uso de recambios originales.

De acuerdo con el Reglamento Europeo CE 1516/2007 es necesario dotarse de un "registro de aparatos".

Dotarse de un registro de datos (no suministrado) donde se registren todas las operaciones realizadas en la unidad. De este modo será más fácil programar las intervenciones y facilitar la solución de los problemas hallados.

Apunte en el registro de datos: fecha, tipo de intervención realizada, descripción de la intervención, medidas tomadas, anomalías encontradas, alarmas registradas en el historial de alarmas, etc.

12.2 Acceso a los componentes internos



ATENCIÓN

Algunos componentes internos de la unidad pueden alcanzar valores de temperatura elevados causando quemaduras graves. Antes de realizar cualquier operación espere a que los componentes se enfríen o bien utilice guantes adecuados.

Para más información detallada sobre cómo se accede a los componentes internos, consulte "Cómo se accede a la caja eléctrica" en la página 163.

13. ESQUEMA ELÉCTRICO DE CONEXIÓN DE LA UNIDAD INTERIOR

13.2.1 Esquema eléctrico para unidad interior mod. 10-16 (monofásica)

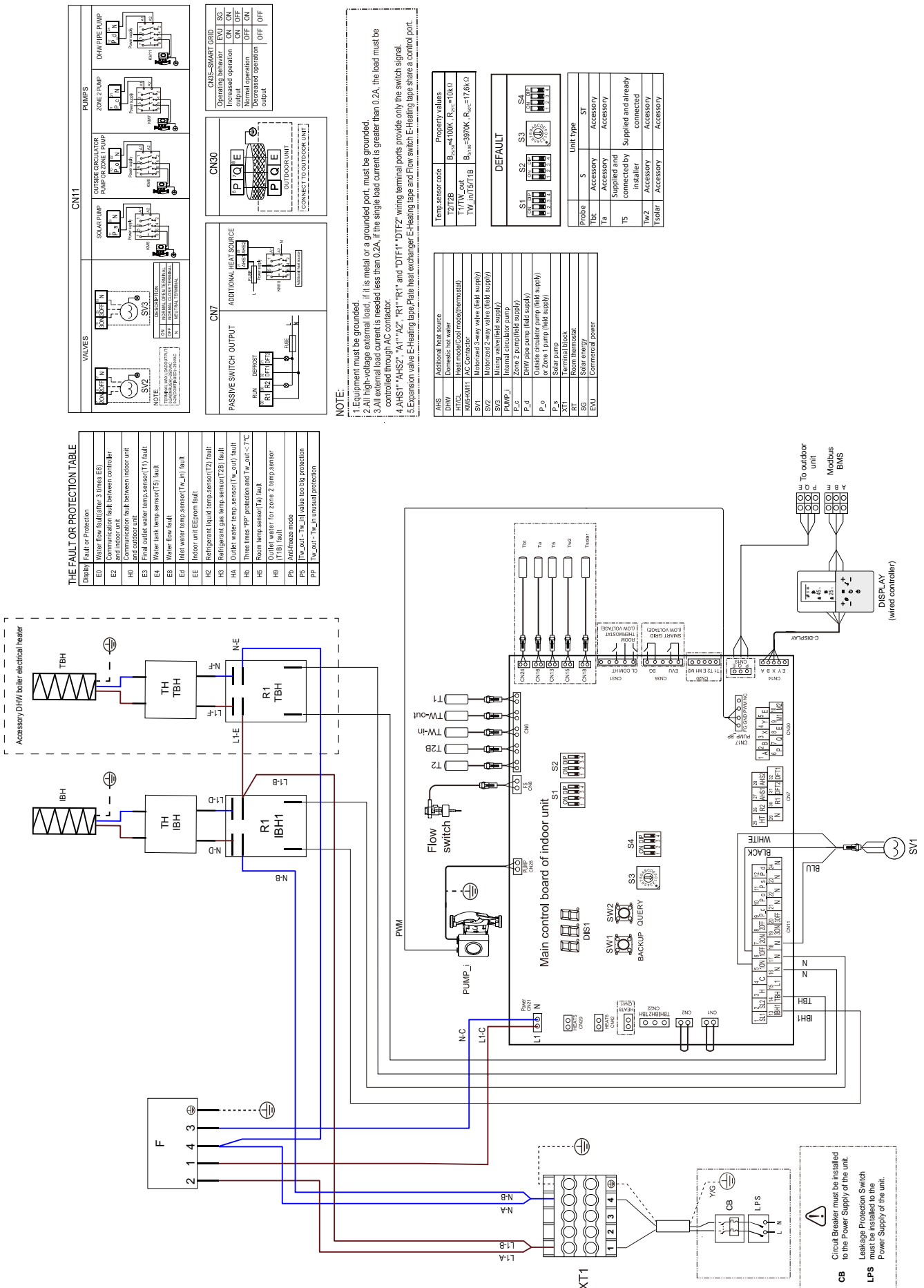

THE FAULT OR PROTECTION TABLE

Display	Fault or Protection
ED	Water flow fault (times E3)
ER	Communication fault between controller and indoor unit
HR	Communication fault between indoor unit and outdoor unit
ES	Final outdoor water temp sensor (T1) fault
E4	Water tank temp sensor (T5) fault
E6	Water flow fault
E7	Indoor water temp sensor (T_w_in) fault
E8	Indoor unit EError fault
RE	Refrigerant liquid temp sensor (T2) fault
RS	Refrigerant gas temp sensor (T2B) fault
HA	Outlet water temp sensor (T_w_out) fault
HS	Three times r-p protection and T_w_out < 7°C
H5	Room temp sensor (T3) fault
H6	Outlet water for zone 2 temp sensor (T1B) fault
Ph	Anti-freeze mode
PS	T_w_out - T_w_in value too big protection
PP	T_w_out - T_w_in unusual protection

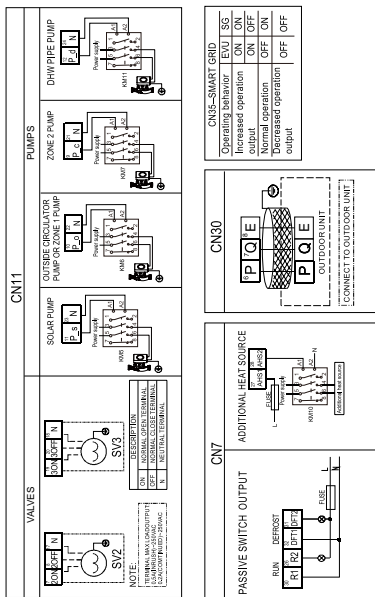

NOTE:

- Equipment must be grounded.
- All high-voltage external load, if it is metal or a grounded port, must be grounded.
- All external load current is needed less than 0.2A, if the single load current is greater than 0.2A, the load must be controlled through AC contactor.
- AHS1 "AHS2", "A1" "A2", "R1" "R1" and "DIF1" "DTF1" wiring terminal ports provide only the switch signal.
- Expansion valve E-Heating tape Plate heat exchanger E-Heating tape and Flow switch E-Heating tape share a control port.

Temp sensor code	Property values
T2/T2B	B ₂₅ =4100K, R ₂₅ =10KΩ
T1/T1a	B ₂₅ =3970K, R ₂₅ =17.6KΩ
T1/T1b	B ₂₅ =3970K, R ₂₅ =17.6KΩ

Probe	Unit type	ST
TB	Accessory	Accessory
TS	Supplied and connected by installer	Supplied and already connected
TW2	Accessory	Accessory
TS01R	Accessory	Accessory

CB Circuit Breaker must be installed to the Power Supply of the unit.
LPS Leakage Protection Switch must be installed to the Power Supply of the unit.

13.2.2 Esquema eléctrico para unidad interior mod. 16T (3ph)

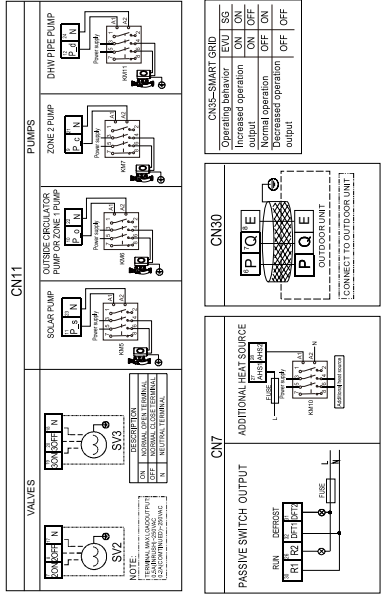

NOTE:

1. Equipment must be grounded.
2. All high-voltage external loads, if it is metal or a grounded port, must be grounded.
3. All external loads must be grounded less than 0.2A, if the single load current is greater than 0.2A, the load must be controlled through AC contactor.
4. LANS** AHS2** A1** A2** R1** R1* and DTF1** DTF2** wiring terminal ports provide only the switch signal.
5. Expansion and Heating loop Plate heat exchanger E-Heating base and Flow switch E-Heating base share a control port.

Temp. sensor code	Property values
T2/T2B	B _{nom} =4100K, R _{nom} =10kΩ
T1/TW_out	B _{nom} =3970K, R _{nom} =17.8kΩ
TW_in/T5/T1B	

Probe	Unit type
T5	Accessory
T2	Accessory
T1	Accessory
Ta	Accessory
Tb	Accessory
Tc	Accessory
Td	Accessory
Te	Accessory
Tf	Accessory
Tg	Accessory
Th	Accessory
Ti	Accessory
Tj	Accessory
Tk	Accessory
Tl	Accessory
Tm	Accessory
Tn	Accessory
To	Accessory
Tp	Accessory
Tq	Accessory
Tr	Accessory
Ts	Accessory
Tt	Accessory
Tu	Accessory
Tv	Accessory
Tw	Accessory
Tx	Accessory
Ty	Accessory
Tz	Accessory

ARS	Additional heat source
DHW	Domestic hot water
HTWC	Heat mode/Control mode/thermostat
AMS-RM1	AC Contactor
SV1	1-way valve (field supply)
SV2	2-way valve (field supply)
SV3	3-way valve (field supply)
PUMP_1	Internal circulator pump
P_2	Zone 2 pump (field supply)
P_3	DHW pipe pump (field supply)
P_4	Outside circulator pump (field supply for Zone 1 pump, field supply)
P_5	Solar pump
RT	Room thermostat
SE	Solar energy
EVU	Commercial power

THE FAULT OR PROTECTION TABLE

Display	Fault or Protection
E0	Water flow (fault/circulator 3 times E0)
E2	Communication fault between controller and indoor unit
H0	Communication fault between indoor unit and outdoor unit
E3	Final fault water temp sensor(T1) fault
E4	Water tank temp sensor(T5) fault
E5	Water flow fault
E6	Inlet water temp sensor(Tw_in) fault
EE	Indoor unit EEPROM fault
H2	Refrigerant liquid temp sensor(T2) fault
H3	Refrigerant gas temp sensor(T2B) fault
H4	Outlet water temp sensor(Tw_out) fault
H5	Three times "P" protection and Tw_out < 7°C
H8	Room temp sensor(Tb) fault
H9	Outlet water for zone 2 temp sensor (T1B) fault
Ph	Anti-freeze mode
P5	(Tw_out - Tw_in) value too big protection
PP	(Tw_out - Tw_in) unusual protection

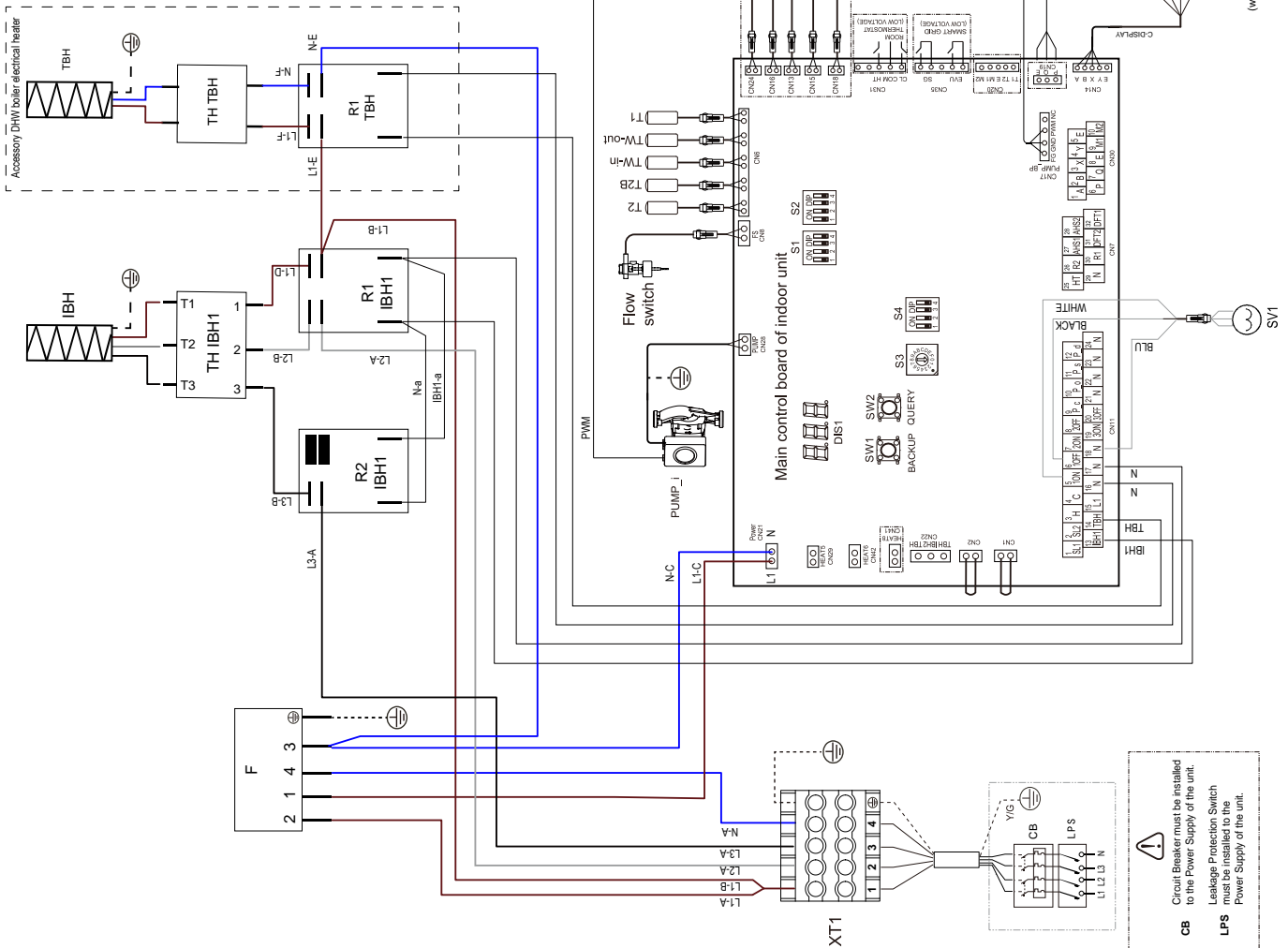

CB Circuit Breaker must be installed to the Power Supply of the unit.
LPS Leakage Protection Switch must be installed to the Power Supply of the unit.

14. ESQUEMA FRIGORÍFICO

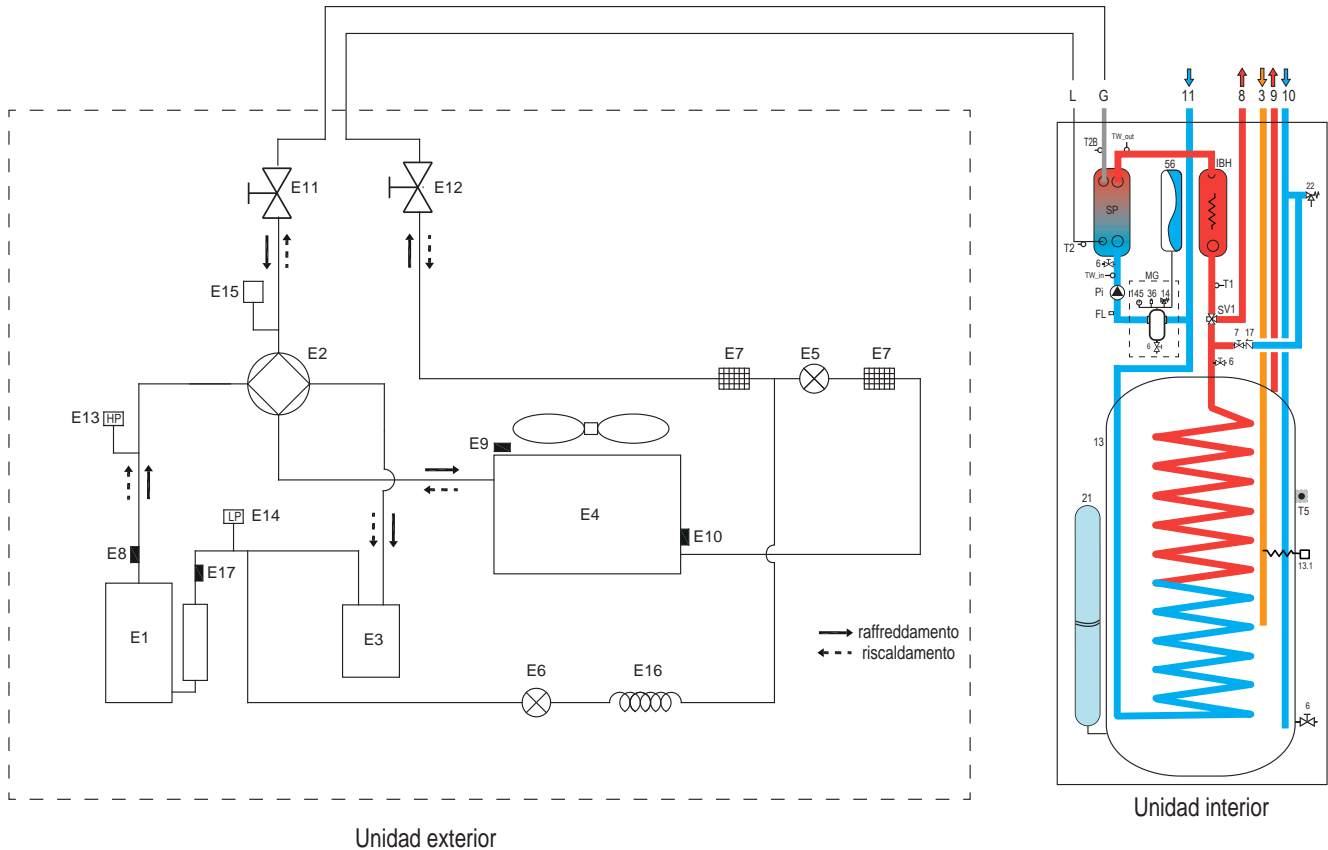

fig. 42 -

LEYENDA

UNIDAD EXTERIOR

E1	Compresor
E2	Válvula de 4 vías
E3	Separador gas-líquido
E4	Intercambiador de calor lado aire
E5	Válvula de expansión electrónica
E6	Válvula electromagnética de unidireccional
E7	Filtro
E8	Sensor de temperatura de descarga
E9	Sensor de temperatura exterior
E10	Sonda intercambiador exterior
E11	Válvula de parada (gas)
E12	Válvula de parada (líquido)
E13	Presostato de alta presión
E14	Interruptor de baja presión
E15	Sensor de presión
E16	Capilaridad
E17	Sensor de temperatura de aspiración

UNIDAD INTERIOR

8	Salida instalación
9	Salida agua sanitaria
10	Entrada agua sanitaria
11	Entrada instalación
14	Válvula de seguridad
36	Válvula de purga de aire automática
56	Vaso de expansión
145	Manómetro agua
FL	Flujostato
G	Línea de gas
IBH	Resistencia eléctrica instalación
L	Línea de líquido
Pi	Circulador agua
SP	Intercambiador de calor de placas
SV1	Válvula desviadora
T1	Sonda de temperatura agua salida bomba de calor
T2	Sonda de temperatura refrigerante líquido bomba de calor
T2B	Sonda de temperatura gas refrigerante bomba de calor
TW_in	Sonda de temperatura agua entada intercambiador de placas
TW_out	Sonda de temperatura agua salida intercambiador de placas

15. CERTIFICADO DE GARANTÍA

Certificado de garantía

Esta garantía es válida para los equipos destinados a ser comercializados, vendidos e instalados sólo en el territorio español.

FÉRROLI ESPAÑA, S.L., con domicilio social Pol. Ind. De Villayuda, C/ Alcalde Martín Cobos, 4 - 09007 Burgos, garantiza los productos relacionados en este manual de instrucciones de acuerdo con la modificación del 1 de Enero 2022 del Real Decreto Legislativo 1/2007 de 16 de noviembre, por el que se aprueba el texto refundido de la Ley General para la Defensa de los Consumidores y Usuarios y otras leyes complementarias (TRLGDCU).

El período de garantía de 3 años indicado en dicho R.D. comenzará a partir de la fecha de instalación, o en su defecto, a partir de la fecha de compra.

Salvo prueba en contrario, se presumirá que las faltas de conformidad que se manifiesten transcurridos 2 años desde la entrega no existían cuando el bien se entregó.

La garantía no cubre las incidencias producidas por:

- Transporte no efectuado a cargo de la empresa (que deberán ser reclamados directamente al transportista).
- Manipulación del producto por personal ajeno a FÉRROLI ESPAÑA, S.L. durante el período de garantía.
- Si el montaje no respeta las instrucciones que se suministran en la máquina.
- La instalación de la máquina no respeta las Leyes y Reglamentaciones en vigor (electricidad, hidráulicas, combustibles, etc.).
- Defectos de instalación hidráulica, eléctrica, alimentación de combustible, de evacuación de los productos de la combustión, chimeneas y desagües.
- Anomalías por incorrecto tratamiento del agua de alimentación, por tratamiento desincrustante mal realizado, etc.
- Anomalías causadas por condensaciones o por agentes atmosféricos (hielos, rayos, inundaciones, etc.) así como por corrientes erráticas.
- Mantenimiento inadecuado, descuido o mal uso.
- Corrosiones por causas de almacenamiento inadecuado.

Importante

- Para hacer uso del derecho de garantía aquí reconocido, será requisito imprescindible que el aparato se destine al uso doméstico.
- Esta garantía es válida siempre que se realicen las operaciones normales de mantenimiento descritas en las instrucciones técnicas suministradas con los equipos.
- Será necesario presentar al personal técnico de FÉRROLI, antes de su intervención, la factura o ticket de compra del aparato, junto al albarán de entrega correspondiente, si este fuese de fecha posterior.

El material sustituido en garantía quedará en propiedad de FÉRROLI ESPAÑA, S.L.

Las posibles reclamaciones deberán efectuarse ante el organismo competente en esta materia.

SERVICIO TÉCNICO OFICIAL (SAT)

📞 **914 879 325** ✉ satferroli@ferroli.com

SEDE EN BURGOS

Polígono Industrial Villayuda
C/ Alcalde Martín Cobos, 4 09007 - Burgos
Tel.: 947 483 250

SEDE EN MADRID

Edificio FERROLI. Avda. de Italia, 2
28820 - (Coslada) Madrid
Tel.: 916 612 304

FERROLI ESPAÑA, S.L.



FERROLI S.p.A.
Via Ritonda 78/a
37047 San Bonifacio - Verona - ITALY
www.ferrolì.com

Fabbricato in Italia - Made in Italia - Fabricado en Italia - Fabricado na Itália - Fabriqué en Italie - Hergestellt in Italien - Vervaardigd in Italië

ITA - ISTRUZIONE PER INSTALLAZIONE KIT SUPPORTI ANTIVIBRANTI EN - HOW TO INSTALL THE VIBRATION DAMPENING SUPPORTS KIT

Il cod. **2CP000ZF** si compone di / the supplied kit cod. **2CP000ZF** includes:

Part.	Descrizione / Description	Q.tà
1	Puffer D40x30 M10 / Antivibration dumpers	n°4
2	Rosetta 10x21x2 zn / Washer	n°4
3	Dado M10 autobl. Zn. / Nut	n°4

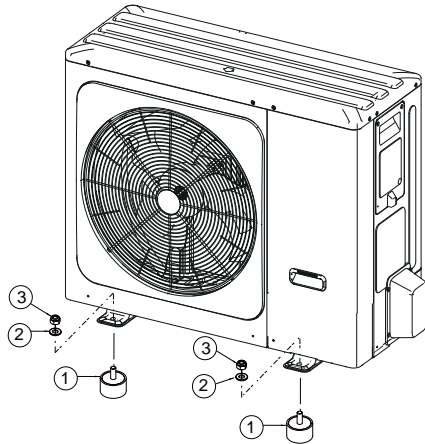

Modelli unità esterna / Outdoor unit models
4-6-8-10-12-14-16-12T-14T-16T

Il cod. **2CP001EF** si compone di / the supplied kit cod. **2CP001EF** includes:

Part.	Descrizione / Description	Q.tà
1	Puffer D40x30 M10 / Antivibration dumpers	n°6
2	Rosetta 10x21x2 zn / Washer	n°6
3	Dado M10 autobl. Zn. / Nut	n°6

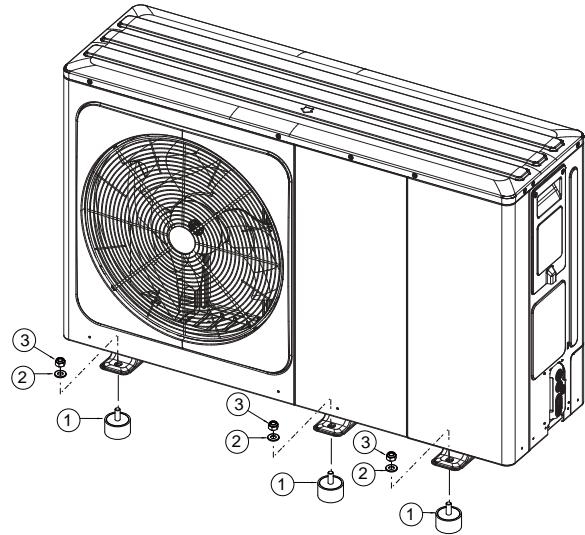

Modelli monoblocco / Monobloc models
4-6-8-10-12-14-16-12T-14T-16T

Il cod. **2CP001GF** si compone di / the supplied kit cod. **2CP001GF** includes:

Part.	Descrizione / Description	Q.tà
1	Puffer D50x30 M10 / Antivibration dumpers	n°6
2	Rosetta 10x21x2 zn / Washer	n°6
3	Dado M10 autobl. Zn. / Nut	n°6

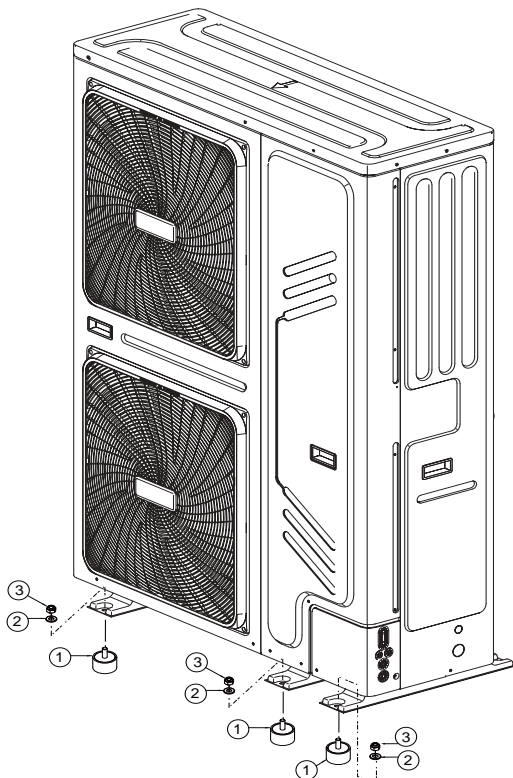

Modelli monoblocco / Monobloc models
22T-26T-30T

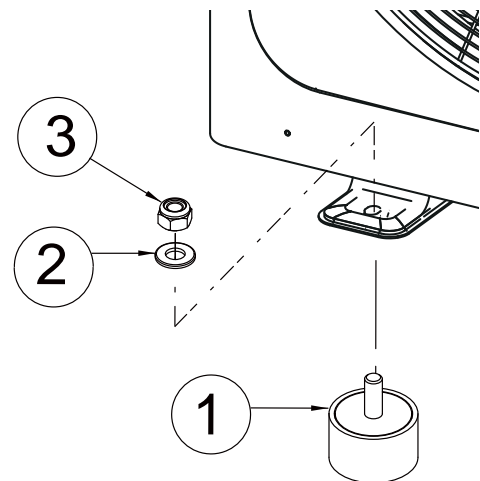

Dettaglio installazione antivibrante /
Antivibration installation detail

ITA - ISTRUZIONE PER INSTALLAZIONE KIT SUPPORTI ANTIVIBRANTI EN - HOW TO INSTALL THE VIBRATION DAMPENING SUPPORTS KIT

Il cod. **2CP000ZF** si compone di / the supplied kit cod. **2CP000ZF** includes:

Part.	Descrizione / Description	Q.tà
1	Puffer D40x30 M10 / Antivibration dumpers	n°4
2	Rosetta 10x21x2 zn / Washer	n°4
3	Dado M10 autobl. Zn. / Nut	n°4

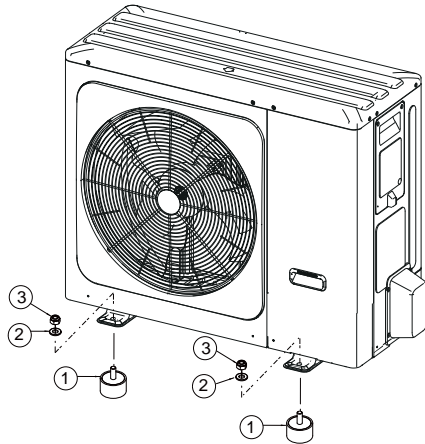

Modelli unità esterna / Outdoor unit models
4-6-8-10-12-14-16-12T-14T-16T

Il cod. **2CP001EF** si compone di / the supplied kit cod. **2CP001EF** includes:

Part.	Descrizione / Description	Q.tà
1	Puffer D40x30 M10 / Antivibration dumpers	n°6
2	Rosetta 10x21x2 zn / Washer	n°6
3	Dado M10 autobl. Zn. / Nut	n°6

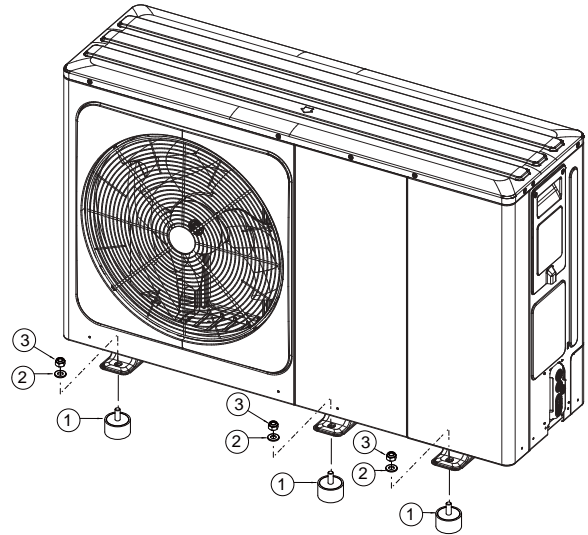

Modelli monoblocco / Monobloc models
4-6-8-10-12-14-16-12T-14T-16T

Il cod. **2CP001GF** si compone di / the supplied kit cod. **2CP001GF** includes:

Part.	Descrizione / Description	Q.tà
1	Puffer D50x30 M10 / Antivibration dumpers	n°6
2	Rosetta 10x21x2 zn / Washer	n°6
3	Dado M10 autobl. Zn. / Nut	n°6

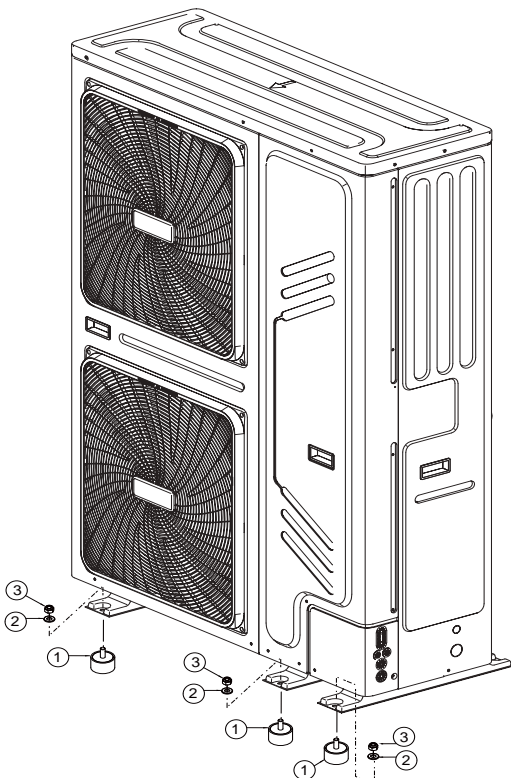

Modelli monoblocco / Monobloc models
22T-26T-30T

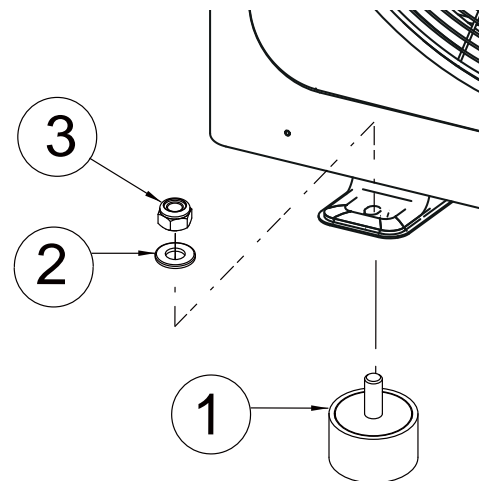

Dettaglio installazione antivibrante /
Antivibration installation detail

IT - ISTR. PER L'INSTALLAZIONE DEL COD. 012084W0 (KIT ACCUMULO INERZIALE)
EN - INSTR. FOR THE INSTALLATION OF CODE 012084W0 (INERTIAL TANK KIT)
ES - INSTR. PARA LA INSTALACIÓN DEL CÓD. 012084W0 (KIT ACUMULACIÓN INERCIAL)
PT - INSTR. DE INSTALAÇÃO DO CÓD. 012084W0 (KIT DE ACÚMULO DE INÉRCIA)
FR - INSTR. POUR L'INSTALLATION DE LA RÉF. 012084W0 (KIT ACCUMULATEUR TAMPON)
BG - ИНСТР. ЗА ИНСТАЛИРАНЕ НА КОД 012084W0 (КОМПЛЕКТ НАТРУПВАНЕ ПО ИНЕРЦИЯ)
PL - INSTR. INSTALACJI DT . KOD 012084W0 (ZESTAW ZBIORNIKA INERCYJNEGO)
RO - INSTR. DE INSTALARE PRODUS COD 012084W0 (KIT REZERVOR DE ACUMULARE)
SQ - UDHËZ. PËR INSTALIMIN E KOD. 012084W0 (KIT GRUMBULLIMI INERCIAL)
SR - UPUT. ZA INSTALIRANJE PROIZV. POD ŠIFR. 012084W0 (KOMPLET ZA INERCIJALNO SKLADIŠTENJE)
SL - NAVODILA ZA NAMESTITEV KODE. 012084W0 (KOMPLET ZA INERCIALNO AKUMULACIJO)

Tab. 1 - Lista componenti del kit / Kit components list / Lista de los componentes del kit / Lista de componentes do kit / Liste des composants du kit / Списък компоненти на комплекта / Lista podzespo ów zestawu / List de componente ale kit-ului / Lista e përbërësve të kit-it / Spisak delova kompleta

ID	Code	IT - Descrizione	EN - Description	ES - Descripción	PT - Descrição	FR - Description	n°
1	3TG09400	Serbatoio inerziale 18L	Inertial tank 18L	Depósito inercial 18L	Depósito de inércia 18 L	Réservoir tampon 18L	1
2	3841V330	Tubazione ritorno serbatoio inerziale	Inertial tank return pipe	Tubería retorno depósito inercial	Tubagem de retorno do depósito de inércia	Tuyau de retour réservoir tampon	1
3	3841V340	Tubazione uscita serbatoio inerziale	Inertial tank outlet pipe	Tubería salida depósito inercial	Tubagem de saída do depósito de inércia	Tuyau de sortie réservoir tampon	1
4	36903080	Valvola sfiato aria 1/4"	Air vent valve 1/4 "	Válvula de purga de aire 1/4"	Válvula de expurgo de ar 1/4"	Purgeur d'air 1/4"	2
5	34007301	Nipplo 1"	Nipple 1 "	Niple 1"	União roscada 1"	Mamelon 1"	2
6	3PA02960	Rubinetto scarico acqua 1/2"	1/2 "water drain tap	Grifo de descarga de agua 1/2"	Torneira de descarga de água 1/2"	Robinet de vidange eau 1/2"	1
7	3PG01000	Guarnizione 30X22X2	Gasket 30X22X2	Junta 30X22X2	Vedação 30X22X2	Joint 30X22X2	3

ID	Code	BG - Описание	PL - Opis	RO - Descriere	SQ - Përshkrimi	SR - Opis	SL - Opis	n°
1	3TG09400	Начален резервоар 18L	Zbiornik inercyjny 18l	Rezervor de acumulare 18L	Serbatori inercial 18L	Inercijalni rezervoar 18 l	Inercijski rezervoar 18L	1
2	3841V330	Тръби за обратен поток начален резервоар	Przewód rurowy powrotny zbiornika inercyjnego	Conductă de retur rezervor de acumulare	Tubot e kthimit të serbatorit inercial	Povratna cev inercijalnog rezervoara	Povratna cev inercialnega rezervoarja	1
3	3841V340	Тръби на изход начален резервоар	Przewód wylotowy zbiornika inercyjnego	Conductă de ieşire rezervor de acumulare	Tubot e daljes së serbatorit inercial	Izlazna inercijalnog rezervoara	Izstopna cev inercialnega rezervoarja	1
4	36903080	Клапан обезвъздушаване 1/4"	Zawór odpowietrzający 1/4"	Supapă de aerisire 1/4"	Valvula e shfryrjes së ajrit 1/4"	Ventil za ispuštanje vazduha 1/4"	Ventil za odzračevanje 1/4 "	2
5	34007301	Дюза 1"	Nypel 1"	Niplu 1"	Nipplo 1"	Nipl 1"	Navojni fitting 1 "	2
6	3PA02960	Кран за източване на вода 1/2"	Zawór spustowy wody 1/2"	Robinet de scurgere apă 1/2"	Rubineti i shkarkimit të ujit 1/2"	Slavina za ispuštanje vode 1/2"	1/2 "pipa za odtok vode	1
7	3PG01000	Уплътнение 30X22X2	Uszczelka 30X22X2	Garnitură 30X22X2	Guarnicioni 30X22X2	Zaptivka 30 X 22 X 2	Tesnilo 30X22X2	3

ITALIANO : Per ciascun punto di giunzione aver cura di inserire una guarnizione piana (ID=7 Tab. 1).

ENGLISH: For each junction point take care to insert a flat gasket (ID=7 Tab. 1).

ESPAÑOL: Para cada punto de unión preste atención de insertar una junta plana (ID=7 Tab. 1).

PORTUGUÊS : tenha o cuidado de inserir uma vedação plana (ID=7 Tab. 1) para cada ponto de junção.

FRANÇAIS : Pour chaque point de jonction, veiller à installer un joint plat (ID=7 Tab. 1).

БЪЛГАРСКИ : За всяка точка на свързване, погрижете се, да поставите едно плоско уплътнение (ID=7 Tab. 1).

POLSKI : W każdym punkcie połączenia zainstalować uszczelkę płaską (ID=7 Tab. 1).

ROMÂNĂ : Pentru fiecare punct de îmbinare, aveți grijă să introduceți o garnitură plată (ID=7 Tab. 1).

SHQIP : Për çdo pikë takimi kini kujdes të fusni një guarnicion të sheshtë (ID=7 Tab. 1).

SRPSKI : Na svako mesto spajanja umetnuti ravnu zaptivku (ID=7 Tab. 1).

SLOVENSKO: Za vsak spoj obvezno vstavite ravno tesnilo (ID = 7 Tab. 1).

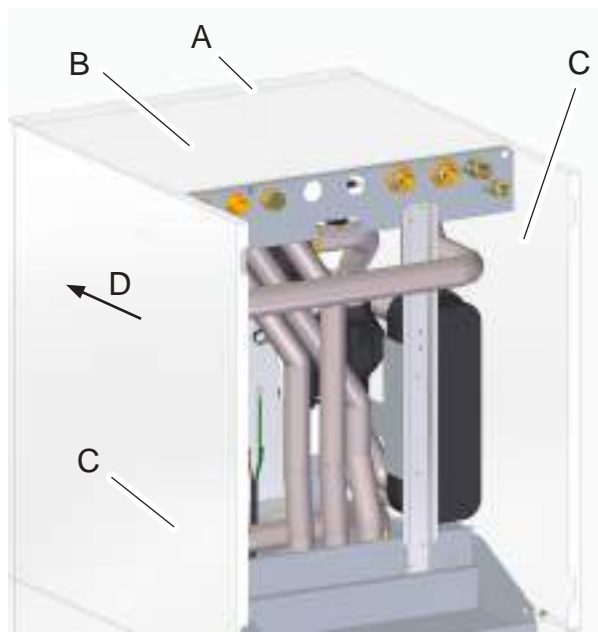

fig. 1

ITALIANO Sequenza di montaggio

Smontare il pannello frontale (part. A fig. 1) tramite 2 viti
 Smontare il pannello superiore i (part. B fig. 1) tramite 6 viti
 Smontare 1 vite per ogni pannello laterale (part. C fig. 1) e farli scorrere (part. D fig. 1) verso il pannello frontale per estrarli

ENGLISH Assembly sequence

Remove the front panel (part A fig. 1) using 2 screws
 Remove the upper panel i (part B fig. 1) using 6 screws
 Remove 1 screw for each side panel (detail C fig. 1) and slide them (detail D fig. 1) towards the front panel to extract them

ESPAÑOL Secuencia de montaje

Desmonte el panel frontal (part. A fig. 1) mediante 2 tornillos
 Desmonte el panel superior (part. B fig. 1) mediante 6 tornillos
 Desmonte 1 tornillos por cada panel lateral (part. C fig. 1) y deslícelos (part. D fig. 1) hacia el panel frontal para extraerlos

PORTUGUÊS Sequência de montagem

Desmonte o painel frontal (det. A fig. 1) com 2 parafusos
 Desmonte o painel superior (det. B fig. 1) com 6 parafusos
 Desmonte 1 parafuso para cada painel lateral (det. C fig. 1) e deslize-os (det. D fig. 1) na direção do painel frontal, extraíndo-os

FRANÇAIS Séquence de montage

Démonter le panneau avant (réf. A fig. 1) par l'intermédiaire de 2 vis
 Démonter le panneau supérieur (réf. B fig. 1) par l'intermédiaire de 6 vis
 Démonter 1 vis pour chaque panneau latéral (réf. C fig. 1) et les faire glisser (réf. D fig. 1) vers le panneau avant pour les extraire

БЪЛГАРСКИ Последователност на монтаж

Демонтирайте предния панел (част. А fig. 1) посредством 2 винта
 Демонтирайте горния панел (част. В fig. 1) посредством 6 винта
 Демонтирайте 1 винт за всеки страничен панел (част. С fig. 1) и ги плъзнете (част. D fig. 1) към предния панел за да ги измъкнете

POLSKI Sekwencja montażowa

Zdemontować panel przedni (poz. A rys. 1) odkręcając 2 śruby
 Zdemontować panel górny (poz. B rys. 1) odkręcając 6 śrub
 Odkręcić po 1 śrubie na każdym za paneli bocznych (poz. C rys. 1) i przesunąć je (poz. D rys. 1) w kierunku panelu przedniego, aby je usunąć

ROMÂNĂ Ordine de asamblare

Demontați panoul frontal (det. A fig. 1) cu ajutorul celor 2 șuruburi
 Demontați panoul din partea de sus (det. B fig. 1) cu ajutorul celor 6 șuruburi
 Demontați câte 1 șurub pentru fiecare panou lateral (det. C fig. 1) și glisați-le (det. D fig. 1) spre panoul frontal, pentru a le scoate

SHQIP Sekuenca e montimit

Çmontoni panelin ballor (pjesa. A fig. 1) me dy vidha
 Çmontoni panelin e sipërm (pjesa. B fig. 1) me 6 vidha
 Çmontoni 1 vidhë për çdo panel anësor (pjesa. C fig. 1) dhe lëri në rrëshkasë (pjesa. D fig. 1) drejt panelit ballor për të nxjerrë

SRPSKI Redosled montaže

Ukloniti prednju ploču (deo A sl. 1) odvrtanjem 2 vijaka
 Ukloniti gornju ploču (deo B sl. 1) odvrtanjem 6 vijaka
 Ukloniti po 1 vijak za svaku bočnu ploču (deo. C sl. 1) i povući ih (deo D sl. 1) prema prednjoj ploči kako bi se izvukle

SLOVENSKO Zaporedje sestavljanja

Odstranite sprednjo ploščo (del. A Sl. 1) z 2 vijakoma
 Odstranite zgornjo ploščo i (del. B. Sl. 1) s 6 vijaki
 Za vsako stransko ploščo odvijte 1 vijak (del. C. Sl. 1) tako da se drsijo (del. D. Sl. 1) proti sprednji plošči, da jih lahko odstranite

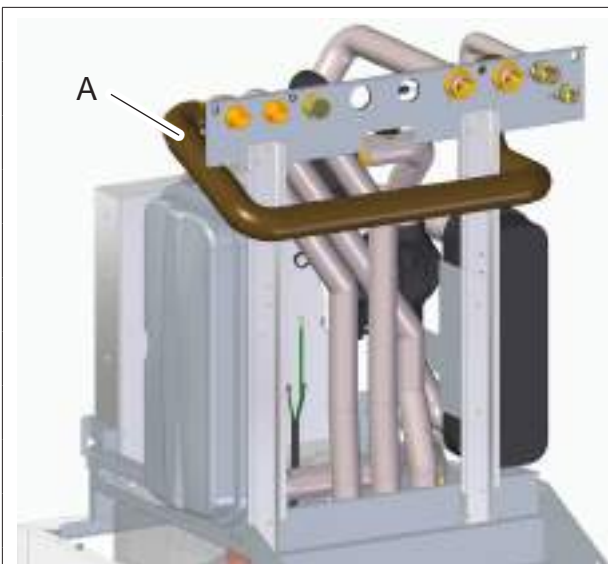

fig. 2

ITALIANO Smontare la tubazione evidenziata (part. A fig. 2).

ENGLISH Remove the highlighted pipe (part A fig. 2).

ESPAÑOL Desmonte la tubería evidenciada (part. A fig. 2).

PORTUGUÊS Desmonte a tubagem em destaque (det. A fig. 2).

FRANÇAIS Démonter le tuyau signalé (réf. A fig. 2).

БЪЛГАРСКИ Демонтирайте обозначената тръба (част. A fig. 2).

POLSKI Zdemontować wskazany na rysunku przewód rurowy (poz. A rys. 2).

ROMÂNĂ Demontați conducta evidențiată (det. A fig. 2).

SHQIP Çmontoni tubin e theksuar (pjesa. A fig. 2).

SRPSKI Ukloniti obeleženu cev (deo A sl. 2).

SLOVENSKO Odstranite označeno cev (del. A Sl. 2).

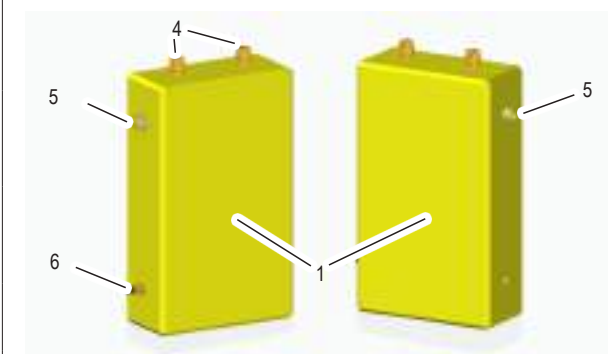

fig. 3

ITALIANO Pre-montare sul serbatoio inerziale (ID=1 Tab. 1 / fig. 3) i componenti: valvola sfiato aria 1/4" (ID=4 Tab. 1 / fig. 3), nipples 1" (ID=5 Tab. 1 / fig. 3) e rubinetto scarico acqua (ID=6 Tab. 1 / fig. 3).

ENGLISH Pre-assemble the following components on the inertial tank (ID = 1 Tab. 1 / fig. 3): 1/4 "air vent valve (ID = 4 Tab. 1 / fig. 3), nipples 1" (ID = 5 Tab. 1 / fig. 3) and water drain cock (ID = 6 Tab. 1 / fig. 3).

ESPAÑOL Monte previamente en el depósito inercial (ID=1 Tab. 1 / fig. 3) los componentes: válvula de purga de aire 1/4" (ID=4 Tab. 1 / fig. 3), nipples 1" (ID=5 Tab. 1 / fig. 3) y grifo de descarga de agua (ID=6 Tab. 1 / fig. 3).

PORTUGUÊS No depósito de inércia (ID=1 Tab. 1 / fig. 3), pré-monte os seguintes componentes: válvula de expurgo de ar 1/4" (ID=4 Tab. 1 / fig. 3), uniões roscadas 1" (ID=5 Tab. 1 / fig. 3) e torneira de descarga de água (ID=6 Tab. 1 / fig. 3).

FRANÇAIS Prémonter sur le réservoir tampon (ID=1 Tab. 1 / fig. 3) les composants : purgeur d'air 1/4" (ID=4 Tab. 1 / fig. 3), mamelons 1" (ID=5 Tab. 1 / fig. 3) et robinet de vidange de l'eau (ID=6 Tab. 1 / fig. 3).

БЪЛГАРСКИ Предварително монтирайте на началнич резервоар (ID=1 Tab. 1 / fig. 3) компонентите: обезвъздушителен клапан 1/4" (ID=4 Tab. 1 / fig. 3), дюзи 1" (ID=5 Tab. 1 / fig. 3) и кран за разтоварване на вода (ID=6 Tab. 1 / fig. 3).

POLSKI Zamontować przewód rurowy (ID=2 Tab. 1 / rys. 4).

UWAGA: użyć pierścienia zaciskowego z wcześniej usuniętego podzespołu.

ROMÂNĂ Pre-asamblați pe rezervorul de acumulare (ID=1 Tab. 1 / fig. 3) componentele: supapa de aerisire de 1/4" (ID=4 Tab. 1 / fig. 3), niplurile de 1" (ID=5 Tab. 1 / fig. 3) și robinetul de scurgere a apei (ID=6 Tab. 1 / fig. 3).

SHQIP Para-montoni serbatorin inercial (ID=1 Tab. 1 / fig. 3) përbërësit: valvula e shfryrjes së ajrit 1/4" (ID=4 Tab. 1 / fig. 3), nippli 1" (ID=5 Tab. 1 / fig. 3) dhe rubineti i shkarkimit të ujit (ID=6 Tab. 1 / fig. 3).

SRPSKI Na inercijalni rezervoar prethodno montirati (ID=1 Tab. 1 / sl. 3) sledeće delove: ventil za ispuštanje vazduha 1/4" (ID=4 Tab. 1 / sl. 3), niple 1" (ID=5 Tab. 1 / sl. 3) i slavinu za ispuštanje vode (ID=6 Tab. 1 / sl. 3).

SLOVENSKO Pred nastavitve na inercialnem rezervoarju (ID = 1 Tab. 1 / Sl. 3) sestavni deli: 1/4 »odzračevalni ventil (ID = 4 Tab. 1 / Sl. 3), 1 »navojni filingi (ID = 5 Tab. 1 / Sl. 3) In pipa za odtok vode (ID = 6 Tab. 1 / Sl. 3).

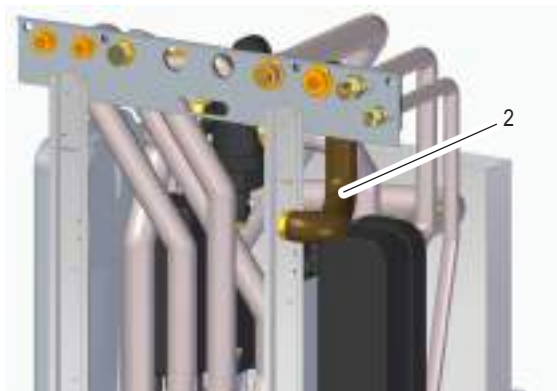

fig. 4

ITALIANO Montare tubazione (ID=2 Tab. 1 / fig. 4).
NB: utilizzare ghiera di bloccaggio del componente rimosso precedentemente.

ENGLISH Fit piping (ID = 2 Tab. 1 / fig. 4).
NB: use the locking ring of the component removed previously.

ESPAÑOL Monte la tubería (ID=2 Tab. 1 / fig. 4).
NB: utilice la virola de bloqueo del componente removido precedentemente.

PORTUGUÊS Monte a tubagem (ID=2 Tab. 1 / fig. 4).
Atenção: utilize o casquilho de bloqueio do componente previamente removido.

FRANÇAIS Monter le tuyau (ID=2 Tab. 1 / fig. 4).
NB : utiliser la bague de serrage du composant précédemment retiré.

БЪЛГАРСКИ Монтирайте тръба (ID=2 Tab. 1 / fig. 4).
ЗАБЕЛЕЖКА: използвайте блокираща гайка на компонента, отстранен предварително.

POLSKI Umieścić zbiornik inercyjny (ID=1 Tab. 1 / rys. 5).
Zamontować przewód rurowy (ID=3 Tab. 1 / rys. 5) i przewód rurowy (ID=2 Tab. 1 / rys. 5).

ROMÂNĂ Montați conducta (ID=2 Tab. 1 / fig. 4).
REȚINEȚI: folosiți inelul de blocare a componentei pe care ați demontat-o în prealabil.

SHQIP Montoni tubacionin (ID=2 Tab. 1 / fig. 4).
VINI RE: përdorni unazën mbyllëse të përbërësit të hequr më parë.

SRPSKI Montirati cev (ID=2 Tab. 1 / sl. 4).
NAPOMENA: koristiti prstenastu navlaku sa prethodno skinutog dela.

SLOVENSKO Montirajte cevovode (ID = 2 Tab. 1 / Sl. 4).
OPOMBA: uporabite zaporno obročno matico predhodno odstranjene komponente.

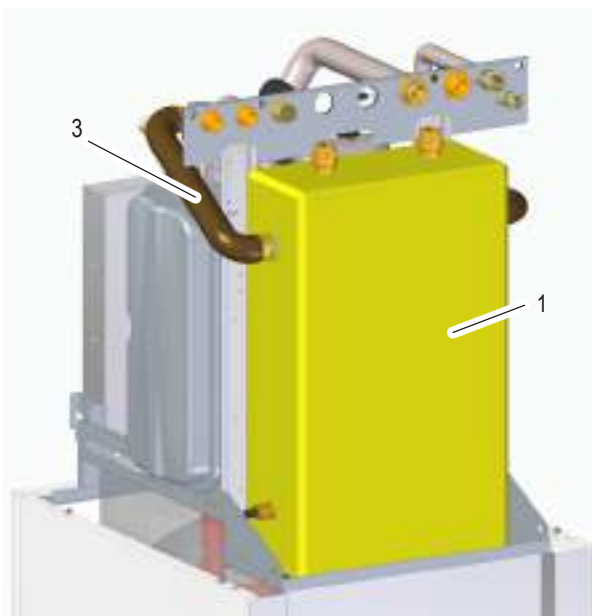

fig. 5

ITALIANO Posizionare il serbatoio inerziale (ID=1 Tab. 1 / fig. 5).
Montare tubazione (ID=3 Tab. 1 / fig. 5) e tubazione (ID=2 Tab. 1 / fig. 5).

ENGLISH Position the inertial tank (ID = 1 Tab. 1 / fig. 5).
Fit the pipe (ID = 3 Tab. 1 / fig. 5) and pipe (ID = 2 Tab. 1 / fig. 5).

ESPAÑOL Posicione el depósito inercial (ID=1 Tab. 1 / fig. 5).
Monte la tubería (ID=3 Tab. 1 / fig. 5) y tubería (ID=2 Tab. 1 / fig. 5).

PORTUGUÊS Posicione o depósito de inércia (ID=1 Tab. 1 / fig. 5).
Monte a tubagem (ID=3 Tab. 1 / fig. 5) e a tubagem (ID=2 Tab. 1 / fig. 5).

FRANÇAIS Positionner le réservoir tampon (ID=1 Tab. 1 / fig. 5).
Monter le tuyau (ID=3 Tab. 1 / fig. 5) et le tuyau (ID=2 Tab. 1 / fig. 5).

БЪЛГАРСКИ Позиционирайте началния резервоар (ID=1 Tab. 1 / fig. 5).
Монтирайте тръба (ID=3 Tab. 1 / fig. 5) и тръба (ID=2 Tab. 1 / fig. 5).

POLSKI Umieścić zbiornik inercyjny (ID=1 Tab. 1 / rys. 5).
Zamontować przewód rurowy (ID=3 Tab. 1 / rys. 5) i przewód rurowy (ID=2 Tab. 1 / rys. 5).

ROMÂNĂ Poziționați rezervorul de acumulare (ID=1 Tab. 1 / fig. 5).
Montați conducta (ID=3 Tab. 1 / fig. 5) și conducta (ID=2 Tab. 1 / fig. 5).

SHQIP Vendosni serbatorin inercial (ID=1 Tab. 1 / fig. 5).
Montoni tubacionin (ID=3 Tab. 1 / fig. 5) dhe tubacionin (ID=2 Tab. 1 / fig. 5).

SRPSKI Postaviti inercijalni rezervoar (ID=1 Tab. 1 / sl. 5).
Montirati cev (ID=3 Tab. 1 / sl. 5) i cev (ID=2 Tab. 1 / sl. 5).

SLOVENSKO Montirajte cevovode (ID = 2 Tab. 1 / Sl. 4).
OPOMBA: uporabite zaporno obročno matico predhodno odstranjene komponente.

IT - ISTR. PER L'INSTALLAZIONE DEL COD. 012091W0 (KIT 2 ZONE)
EN - INSTR. FOR THE INSTALLATION OF CODE 012091W0 (2 ZONE KIT)
ES - INSTR. PARA LA INSTALACIÓN DEL CÓD. 012091W0 (KIT 2 ZONAS)
PT - INSTR. DE INSTALAÇÃO DO CÓD. 012091W0 (KIT DE DUAS ZONAS)
FR - INSTR. POUR L'INSTALLATION DE LA RÉF. 012091W0 (KIT 2 ZONES)
BG - ИНСТР. ЗА ИНСТАЛИРАНЕ НА КОД 012091W0 (КОМПЛЕКТ 2 ЗОНИ)
PL - INSTR. INSTALACJI DT . KOD 012091W0 (ZESTAW DLA 2 STREF)
RO - INSTR. DE INSTALARE PRODUS COD 012091W0 (KIT 2 ZONE)
SQ - UDHËZ. PËR INSTALIMIN E KOD. 012091W0 (KIT 2 ZONE)
SR - UPUT. ZA INSTALIRANJE PROIZV. POD ŠIFR. 012091W0 (KOMPLET 2 ZONA)
SL - NAVODILA ZA NAMESTITEV KODE. 012091W0 (KOMPLET 2 ZONA)

Tab. 1 - Lista componenti del kit / Kit components list / Lista de componentes del kit / Lista de componentes do kit / Liste des composants du kit / Списък компоненти на комплекта / Lista podzespo ów zestawu / List of componente ale kit-ului / Lista e përbërësve të kit-it / Spisak delova kompleta

ID	Code	IT - Descrizione	EN - Description	ES - Descripción	PT - Descrição	FR - Description	n°
1	3841V431	Tubazione zone	Zone piping	Tubería zonas	Tubagem das zonas	Tuyau zones	1
2	36602531	Circolatore	Circulator	Circulador	Circulador	Circulateur	2
3	3QG12930	Guscio isolante circolatore	Circulator insulating shell	Carcasa aislante circulador	Invólucro isolante do circulador	Boîtier d'isolation circulateur	2
4	3841V420	Tubazione mandata zona mix	Mix zone delivery piping	Tubería envío zona mix	Tubagem de distribuição da zona de mistura	Tuyau de refoulement zone mélangée	1
5	3RL05660	Valvola 3v	3v valve	Válvula 3v	Válvula de 3 v	Vanne 3v	1
6	3QG10360	Guscio isolante valvola 3v	3v valve insulating shell	Carcasa aislante válvula 3v	Invólucro isolante da válvula de 3 v	Boîtier d'isolation 3v	1
7	3841V410	Tubazione zone -3v	Zone piping -3v	Tubería zonas -3v	Tubagem das zonas - 3 v	Tuyau zones - 3v	1
8	36901650	Valvola non ritorno 1"	Check valve 1 "	Válvula de no retorno 1"	Válvula de não-retorno 1"	Clapet anti-retour 1"	2
9	3841V400	Tubazione ritorno zona mix	Mix zone return pipe	Tubería retorno zona mix	Tubagem de retorno da zona de mistura	Tuyau de retour zone mélangée	1
10	3841V451	Tubazione v/nr-3wv	Tubing v / nr-3wv	Tubería v/nr-3wv	Tubagem v/nr-3wv	Tuyau c/ar-3wv	1
11	3841V460	Tubazione ritorno impianto zona v/nr	Zone system return pipe v / nr	Tubería retorno sistema zona v/nr	Tubagem de retorno do sistema da zona v/nr	Tuyau de retour circuit zone c/ar	1
12	3841V440	Tubazione mandata zona	Zone delivery piping	Tubería envío zona	Tubagem de distribuição da zona	Tuyau de refoulement zone	1
13	34006610	Ghiera 1"	1 " locking ring	Virola 1"	Casquilho 1"	Bague 1"	2
14	33700012	Guarnizione De30	De30 gasket	Junta De30	Vedação De30	Joint De30	19
15	3841V550	Tubazione kit zone	Zone kit piping	Tubería kit zonas	Tubagem do kit de zonas	Tuyau kit zones	1
16	36902450	Rubinetto 1"	1 "tap	Grifo 1"	Torneira 1"	Robinet 1"	2
17	38414390	Gruppo collegamento attacco 1"	Connection group 1 "	Grupo conexión empalme 1"	Grupo de conexão de engate 1"	Groupe connexion raccord 1"	2
18	34007151	Girello 1"	Baby walker 1 "	Rosca 1"	Anel rosqueado 1"	Écrou à oreilles 1"	2
19	34228450	Tubo D.22 L.200	Tube D.22 L.200	Tubo D.22 L.200	Tubo D.22 L.200	Tuyau D.22 L.200	2
20	38333220	Kit cablaggio elettrico	Electrical wiring kit	Kit cableado eléctrico	Kit de cablagem elétrica	Kit câblage électrique	1
21	36903570	Valvola by-pass	By-pass valve	Válvula de derivación	Válvula de desvio	Vanne de dérivation	1
22	3841Z890	Tubazione by-pass	By-pass pipe	Tubería de derivación	Tubo de derivação	Tuyau de dérivation	1
23	33700060	Guarnizione De18,5	De18,5 gasket	Junta De18,5	Vedação De18,5	Joint De18,5	2

ID	Code	BG - Описание	PL - Opis	RO - Descriere	SQ - Përshkrimi	SR - Opis	SL - Opis	n°
1	3841V431	Тръби зони	Przewód rurowy stref	Conductă zone	Tubacioni zonat	Cev zona	Conski cevovodi	1
2	36602531	Циркулатор	Pompa obiegowa	Pompă de circulație	Qarkulluesi	Cirkulator	Cirkulator	2
3	3QG12930	Изолираща обвивка на циркулатор	Obudowa izolacyjna pompy obiegowej	Manta de izolare pompă de circulație	Shtresë izoluese qarkulluese	Izolaciona školjka cirkulatora	Izolacijska lupina cirkulatorja	2
4	3841V420	Тръби изпращателна верига смесена зона	Przewód zasilający strefy mieszania	Conductă de tur zonă mix	Tubacioni i dërgimit zona mix	Dovodna cev u zoni mešanja	Dovodni cevovod za mešano cono	1
5	3RL05660	Клапан 3v	Zawór 3-dr.	Vană cu 3 căi	Valvula 3v	3-putni ventil	Ventil 3v	1
6	3QG10360	Изолираща обвивка клапан 3v	Obudowa izolacyjna zaworu 3-dr.	Manta de izolare vană cu 3 căi	Shtresë izoluese valvula 3v	Izolaciona školjka 3-putnog ventila	3v izolacijska lupina ventila	1
7	3841V410	Тръба зони -3v	Przewód rurowy strefy - 3-dr.	Conductă zone -3 căi	Tubacioni zonat -3v	Cev zone za 3-putni ventil	Conski cevovod -3v	1
8	36901650	Възвратен клапан 1"	Zawór zwrotny 1"	Vană antiretur 1"	Valvula e mos kthimit 1"	Nepovratni ventil 1"	Nepovratni ventil 1"	2
9	3841V400	Тръби обратен поток смесена зона	Przewód powrotny strefy mieszania	Conductă retur zonă mix	Tubacioni i kthimit zona mix	Povratna cev zona mešanja	Povratna cev za mešano cono	1
10	3841V451	Тръби v/nr-3wv	Przewód rurowy v/ nr-3wv	Conductă v.antiret.-v.cu 3 căi	Tubacioni v/nr-3wv	Cev za 3-putni ventil v/nr	Cev v/nr 3wv	1
11	3841V460	Тръби обратен поток инсталация зона v/nr	Przewód powrotny instalacji strefy v/nr	Conductă retur instalație zonă v.antiretur	Tubacioni i kthimit impianti zona v/nr	Povratna cev sistema zona v/nr	Povratna cev sistema cone v/nr	1
12	3841V440	Тръба изпращателна верига зона	Przewód zasilający strefy	Conductă tur zonă	Tubacioni i dërgimit zona	Dovodna cev zona	Območni dovodni cevovodi	1
13	34006610	Шайба 1"	Pierścień zaciskowy 1"	Inel 1"	Kyçi 1"	Prstenasta navlaka 1"	Obročna matica 1"	2
14	33700012	Уплътнение De30	Uszczelka Śr.zew.30	Garnitură De30	Guarnicioni De30	Zaptivka De30	Tesnilo De30	19
15	3841V550	Тръби комплект зони	Przewód zestawu do stref	Conductă kit zone	Tubacioni kit zone	Komplet cevi zone	Cevovod kompleta con	1
16	36902450	Кран 1"	Zawór 1"	Robinet 1"	Rubineti 1"	Slavina 1"	Pipa 1"	2
17	38414390	Група свързване окачване 1"	Zespół przyłączeniowy 1"	Grup legătură racord 1"	Grupi i lidhjes i pikës 1"	Jedinica za priključak spojnica 1"	Sklop povezave na priključek 1 "	2
18	34007151	Въртележка 1"	Przyłącze 1"	Cuplă cu filet 1"	Rrethorja 1"	Pokretna navlaka 1"	Vrtljivi element 1 "	2
19	34228450	Тръба D.22 L.200	Rura Śr.22 Dł.200	Furtun D.22 L.200	Tubo D.22 L.200	Cev P.22 D.200	Cev D.22 L.200	2
20	38333220	Комплект електрическо окабеляване	Zestaw kabli elektrycznych	Kit cabluri electrice	Kit-i i kabllazhit elektrik	Komplet električnih kablova	Komplet električne napeljave	1
21	36903570	Байпасен клапан	Zawór obejściowy	Supapă de by-pass	Valvula by-pass	Premosni ventil	Obvodni ventil	1
22	3841Z890	Байпасна тръба	Rura obejściowa	Conducta by-pass	Tub bypass	Premosna cijev	Obvodna cev	1
23	33700060	Уплътнение De18,5	Uszczelka Śr.zew.18,5	Garnitură De18,5	Guarnicioni De18,5	Zaptivka De18,5	Tesnilo De18,5	2

ITALIANO : Per ciascun punto di giunzione aver cura di inserire una guarnizione piana (ID=14 Tab. 1).
ENGLISH : For each junction point take care to insert a flat gasket (ID=14 Tab. 1).
ESPAÑOL : Para cada punto de unión preste atención de insertar una junta plana (ID=14 Tab. 1).
PORTUGUÊS : tenha o cuidado de inserir uma vedação plana (ID=14 Tab. 1) para cada ponto de junção.
FRANÇAIS : Pour chaque point de jonction, veiller à installer un joint plat (ID=14 Tab. 1).
БЪЛГАРСКИ : За всяка точка на свързване, погрижете се, да поставите едно плоско уплътнение (ID=14 Tab. 1).
POLSKI : W każdym punkcie połączenia zainstalować uszczelkę płaską (ID=14 Tab. 1).
ROMÂNĂ : Pentru fiecare punct de îmbinare, aveți grijă să introduceți o garnitură plată (ID=14 Tab. 1).
SHQIP : Për çdo pikë takimi kini kujdes të fusni një guarnicion të sheshtë (ID=14 Tab. 1).
SRPSKI : Na svako mesto spajanja umetnuti ravnu zaptivku (ID=14 Tab. 1).
SLOVENSKO : Za vsak spoj obvezno vstavite ravno tesnilo (ID = 14 Tab. 1).

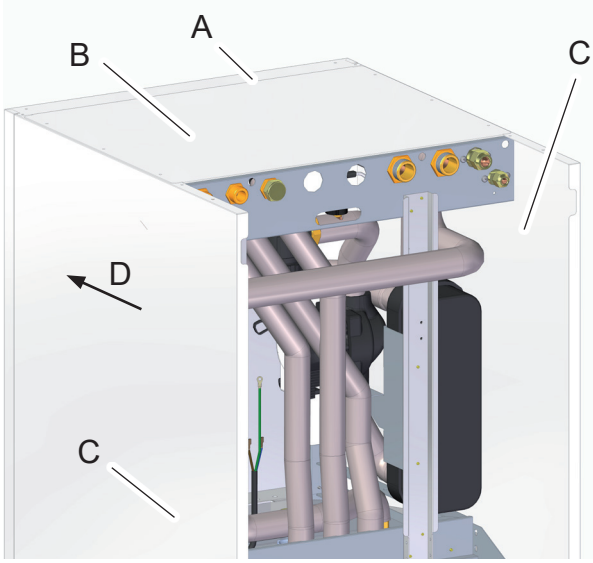
 <p style="text-align: center;">fig. 1</p>	<p>ITALIANO - Sequenza di montaggio Smontare il pannello frontale (part. A fig. 1) tramite 2 viti Smontare il pannello superiore i (part. B fig. 1) tramite 6 viti Smontare 1 vite per ogni pannello laterale (part. C fig. 1) e farli scorrere (part. D fig. 1) verso il pannello frontale per estrarli.</p> <p>ENGLISH - Assembly sequence Remove the front panel (part A fig. 1) using 2 screws Remove the upper panel i (part B fig. 1) using 6 screws Remove 1 screw for each side panel (detail C fig. 1) and slide them (detail D fig. 1) towards the front panel to extract them.</p> <p>ESPAÑOL - Secuencia de montaje Desmonte el panel frontal (part. A fig. 1) mediante 2 tornillos Desmonte el panel superior (part. B fig. 1) mediante 6 tornillos Desmonte 1 tornillos por cada panel lateral (part. C fig. 1) y deslícelos (part. D fig. 1) hacia el panel frontal para extraerlos.</p> <p>PORTUGUÊS Sequência de montagem Desmonte o painel frontal (det. A fig. 1) com 2 parafusos Desmonte o painel superior (det. B fig. 1) com 6 parafusos Desmonte 1 parafuso para cada painel lateral (det. C fig. 1) e deslize-os (det. D fig. 1) na direção do painel frontal, extraindo-os.</p>
<p>FRANÇAIS Séquence de montage Démonter le panneau avant (réf. A fig. 1) par l'intermédiaire de 2 vis Démonter le panneau supérieur (réf. B fig. 1) par l'intermédiaire de 6 vis Démonter 1 vis pour chaque panneau latéral (réf. C fig. 1) et les faire glisser (réf. D fig. 1) vers le panneau avant pour les extraire.</p>	<p>БЪЛГАРСКИ Последователност на монтаж Демонтирайте предния панел (част. А fig. 1) посредством 2 винта Демонтирайте горния панел (част. В fig. 1) посредством 6 винта Демонтирайте 1 винт за всеки страничен панел (част. С fig. 1) и ги плъзнете (част. D fig. 1) към предния панел за да ги измъкнете.</p>
<p>POLSKI Sekwencja montażowa Zdemontować panel przedni (poz. A fig. 1) odkręcając 2 śruby Zdemontować panel górny (poz. B fig. 1) odkręcając 6 śrub Odkręcić po 1 śrubie na każdym z paneli bocznych (poz. C fig. 1) i przesunąć je (poz. D fig. 1) w kierunku panelu przedniego, aby je usunąć.</p>	<p>ROMÂNĂ Ordine de asamblare Demontați panoul frontal (det. A fig. 1) cu ajutorul celor 2 șuruburi Demontați panoul din partea de sus (det. B fig. 1) cu ajutorul celor 6 șuruburi Demontați câte 1 șurub pentru fiecare panou lateral (det. C fig. 1) și glisați-le (det. D fig. 1) spre panoul frontal, pentru a le scoate.</p>
<p>SHQIP Sekuena e montimit Çmontoni panelin ballor (pjesa. A fig. 1) me dy vidha Çmontoni panelin e sipërm (pjesa. B fig. 1) me 6 vidha Çmontoni 1 vidhë për çdo panel anësor (pjesa. C fig. 1) dhe lërinë të rrëshqasin (pjesa. D fig. 1) drejt panelit ballor për të nxjerrë.</p>	<p>SRPSKI Redosled montaže Ukloniti prednju ploču (deo A fig. 1) odvrtanjem 2 vijaka Ukloniti gornju ploču (deo B fig. 1) odvrtanjem 6 vijaka Ukloniti po 1 vijak za svako bočnu ploču (deo. C fig. 1) i povući ih (deo D fig. 1) prema prednjoj ploči kako bi se izvukle.</p>
<p>SLOVENSKO Zaporedje sestavljanja Odstranite sprednjo ploščo (del. A fig. 1) z 2 vijakoma Odstranite zgornjo ploščo (del. B. fig. 1) s 6 vijaki Za vsako stransko ploščo odvijte 1 vijak (del. C. fig. 1) tako da se drsijo (del. D. fig. 1) proti sprednji plošči, da jih lahko odstranite.</p>	<p>-</p>

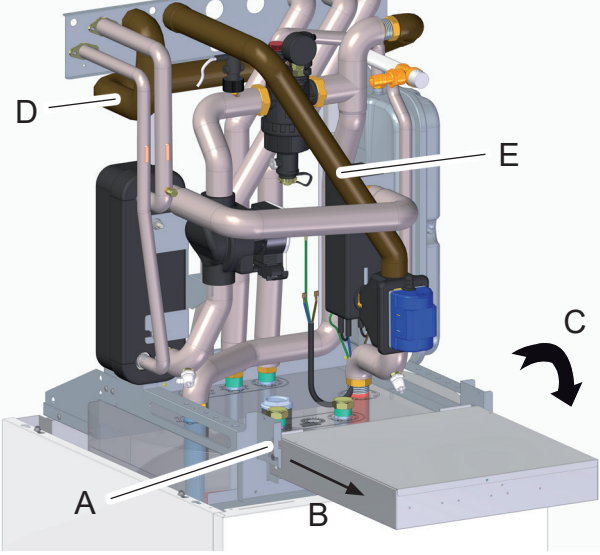
 <p>fig. 2</p>	<p>ITALIANO - Per accedere alla parte interna dell'unità:</p> <ul style="list-style-type: none"> • allentare le due viti laterali del quadro elettrico (part. A fig. 2) • afferrarlo facendolo muovere frontalmente e poi ruotandolo (part. B-C fig. 2) • Rimuovere le due tubazioni evidenziate (part. D-E fig. 2). <p>• ENGLISH - To access the inside of the unit:</p> <ul style="list-style-type: none"> • loosen the two side screws of the electrical panel (part A fig. 2) • grab it by moving it frontally and then rotating it (part. B-C fig. 2) • Remove the two highlighted pipes (part D-E fig. 2). <p>ESPAÑOL - Para acceder a la parte interna de la unidad:</p> <ul style="list-style-type: none"> • Afloje los dos tornillos laterales del cuadro eléctrico (part. A fig. 2) • aférrelo moviéndolo frontalmente y luego girándolo (part. B-C fig. 2) • Remueva las dos tuberías evidenciadas (part. D-E fig. 2). <p>PORTUGUÊS Para aceder à parte interna da unidade:</p> <ul style="list-style-type: none"> • afrouxe os dois parafusos laterais do quadro elétrico (det. A fig. 2) • segure-o fazendo-o mover-se frontalmente e, então, gire-o (det. B-C fig. 2) • remova as duas tubagens em destaque (det. D-E fig. 2).
<p>FRANÇAIS Pour accéder à la partie intérieure de l'unité :</p> <ul style="list-style-type: none"> • desserrer les deux vis latérales du tableau électrique (réf. A fig. 2) • le saisir en le déplaçant par l'avant puis en le tournant (réf. B-C fig. 2) • Retirer les deux tuyaux signalés (réf. D-E fig. 2). 	<p>БЪЛГАРСКИ За достъп до вътрешната част на устройството:</p> <ul style="list-style-type: none"> • разхлабете двата странични винта на електрическото табло (част. A fig. 2) • хванете го, като го задвижите отпред и след това го завъртите (част. B-C fig. 2) • Отстранете двете маркирани тръби (част. D-E fig. 2).
<p>POLSKI Aby uzyskać dostęp do wewnętrznej części urządzenia:</p> <ul style="list-style-type: none"> • poluzować dwie śruby boczne na tablicy elektrycznej (poz. A fig. 2) • chwycić za tablicę, przemieścić do przodu i następnie obrócić (poz. B-C fig. 2) • Usunąć dwa przewody wskazane na rysunku (poz. D-E fig. 2). 	<p>ROMÂNĂ Pentru a avea acces la partea internă a unității:</p> <ul style="list-style-type: none"> • slăbiți cele două șuruburi laterale ale tabloului electric (det. A fig. 2) • apucați-l mișcându-l în față și apoi rotindu-l (det. B-C fig. 2) • Scoateți cele două conducte evidențiate (det. D-E fig. 2).
<p>SHQIP Për të hyrë në pjesën e brendshme të njësisë:</p> <ul style="list-style-type: none"> • lirojini dy vidhat anësore që kuadros elektrike (pjesa. A fig. 2) • kapini duke i lëvizur në pjesën ballore dhe më pas duke i rrotulluar (pjesa. B-C fig. 2) • Hiqini dy tubot e evidentuara (pjesa. D-E fig. 2). 	<p>SRPSKI Za pristup unutrašnjosti sklopa:</p> <ul style="list-style-type: none"> • otpustiti dva bočna vijka na razvodnoj tabli (deo A fig. 2) • uhvatiti je i pomeriti je s prednje strane a zatim je rotirati (deo B-C fig. 2) • Ukloniti dve obeležene cevi (deo D-E fig. 2).
<p>SLOVENSKO Za dostop do notranjosti enote:</p> <ul style="list-style-type: none"> • popustite oba stranska vijaka električne plošče (del. A fig. 2) • zgrabite ga tako, da ga premaknete spredaj in nato zavrtite (del. B-C fig. 2) • Odstranite obe evidentirani cevi (del. DE fig. 2). 	<p>-</p>

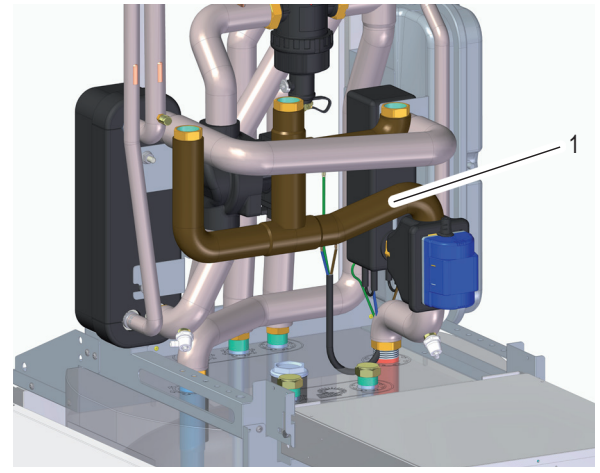
 <p>fig. 3</p>	<p>ITALIANO - Collegare tubazione (ID=1 Tab. 1 / fig. 3) alla valvola 3 vie.</p> <p>ENGLISH - Connect the pipe (ID = 1 Tab. 1 / fig. 3) to the 3-way valve.</p> <p>ESPAÑOL - Conecte la tubería (ID=1 Tab. 1 / fig. 3) a la válvula de 3 vías.</p> <p>PORTUGUÊS Conecte a tubagem (ID=1 Tab. 1 / fig. 3) à válvula de 3 vias.</p> <p>FRANÇAIS Connecter le tuyau (ID=1 Tab. 1 / fig. 3) à la vanne 3 voies.</p> <p>БЪЛГАРСКИ Свържете тръбата (ID=1 Tab. 1 / fig. 3) към 3-пътния клапан.</p> <p>POLSKI Podłączyć przewód (ID=1 Tab. 1 / fig. 3) do zaworu trójdrożnego.</p> <p>ROMÂNĂ Conectați conducta (ID=1 Tab. 1 / fig. 3) la vana cu 3 căi.</p> <p>SHQIP Lidheni tubon (ID=1 Tab. 1 / fig. 3) me valvulën 3 rrugëshe.</p> <p>SRPSKI Priključiti cev (ID=1 Tab. 1 / fig. 3) na 3-putni ventil.</p> <p>SLOVENSKO Povežite cevovod (ID = 1 Tab. 1 / fig. 3) na 3-smerni ventil.</p>
---	--

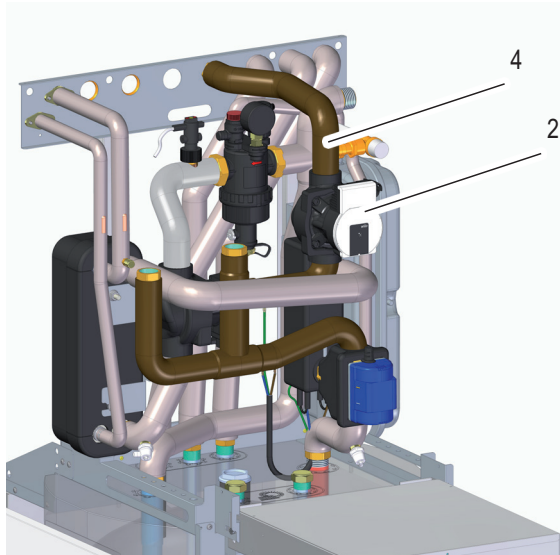

fig. 4

ITALIANO - Montare il circolatore zona miscelata P_c (ID=2 Tab. 1 / fig. 4) con il suo guscio isolante (ID=3 Tab. 1) e la tubazione (ID=4 Tab. 1 / fig. 4) fissandolo alla staffa posteriore attacchi idraulici mediante apposita ghiera (ID=13 Tab. 1).

ENGLISH - Mount the mixed zone pump P_c (ID = 2 Tab. 1 / fig. 4) with its insulating shell (ID = 3 Tab. 1) and the pipe (ID = 4 Tab. 1 / fig. 4) fixing it to the rear bracket for hydraulic connections by means of a locking ring (ID = 13 Tab. 1).

ESPAÑOL - Monte el circulador de zona mezclada P_c (ID=2 Tab. 1 / fig. 4) con su carcasa aislante (ID=3 Tab. 1) y la tubería (ID=4 Tab. 1 / fig. 4) fijándola al estribo posterior de los empalmes hidráulicos mediante la virola correspondiente (ID=13 Tab. 1).

PORTUGUÊS Monte o circulador da zona misturada P_c (ID=2 Tab. 1 / fig. 4) com seu invólucro isolante (ID=3 Tab. 1) e a tubagem (ID=4 Tab. 1 / fig. 4), fixando-o à braçadeira posterior dos engates hidráulicos por meio do casquilho correspondente (ID=13 Tab. 1).

FRANÇAIS Monter le circulateur zone mélangée P_c (ID=2 Tab. 1 / fig. 4) avec son boîtier d'isolation (ID=3 Tab. 1) et le tuyau (ID=4 Tab. 1 / fig. 4) en le fixant au support arrière des raccords hydrauliques par l'intermédiaire de la bague dédiée (ID=13 Tab. 1).

БЪЛГАРСКИ Монтирайте циркулатора на смесена зона P_c (ID=2 Tab. 1 / fig. 4) с неговата изолираща обвивка (ID=3 Tab. 1) и тръбата (ID=4 Tab. 1 / fig. 4) като я закрепите към задната конзола с хидравлични теглително - прикачни устройства с помощта на специална гайка (ID=13 Tab. 1).

POLSKI Zamontować pompę obiegową strefy mieszania P_c (ID=2 Tab. 1 / fig. 4) wraz z obudową izolacyjną (ID=3 Tab. 1) i przewód (ID=4 Tab. 1 / fig. 4), który należy zamocować do tylnego uchwyty złącz hydraulicznych za pomocą odpowiedniego pierścienia (ID=13 Tab. 1).

ROMÂNĂ Montați pompa de circulație a zonei cu amestec P_c (ID=2 Tab. 1 / fig. 4) cu mantaua sa de izolare (ID=3 Tab. 1) și conducta (ID=4 Tab. 1 / fig. 4), fixând-o pe cadrul posterior cu racorduri hidraulice cu ajutorul inelului special prevăzut (ID=13 Tab. 1).

SHQIP Montoni qarkulluesin e zonës së përzier P_c (ID=2 Tab. 1 / fig. 4) me shtresën e vet izoluese (ID=3 Tab. 1) dhe tubon (ID=4 Tab. 1 / fig. 4) duke e fiksuar tek kapësja e prapme për kapjet hidraulike përmes kypit të posaçëm (ID=13 Tab. 1).

SRPSKI Montirati cirkulator u zonu mešanja P_c (ID=2 Tab. 1 / fig. 4) zajedno sa izolacionom školjkom (ID=3 Tab. 1) i cev (ID=4 Tab. 1 / fig. 4) pričvršćujući je za zadnji nosač hidrauličnih priključaka uz pomoć namenske prstenaste navlake (ID=13 Tab. 1).

SLOVENSKO

Namestite cirkulator mešane cone P_c (ID = 2 Tab. 1 / fig. 4) s svojo izolacijsko lupino (ID = 3 Tab. 1) in cevovod (ID = 4 Tab. 1 / fig. 4) da ga pritrdite na zadnji nosilec hidravličnih povezav s pomočjo posebne obročaste matice (ID = 13 Tab. 1).

-

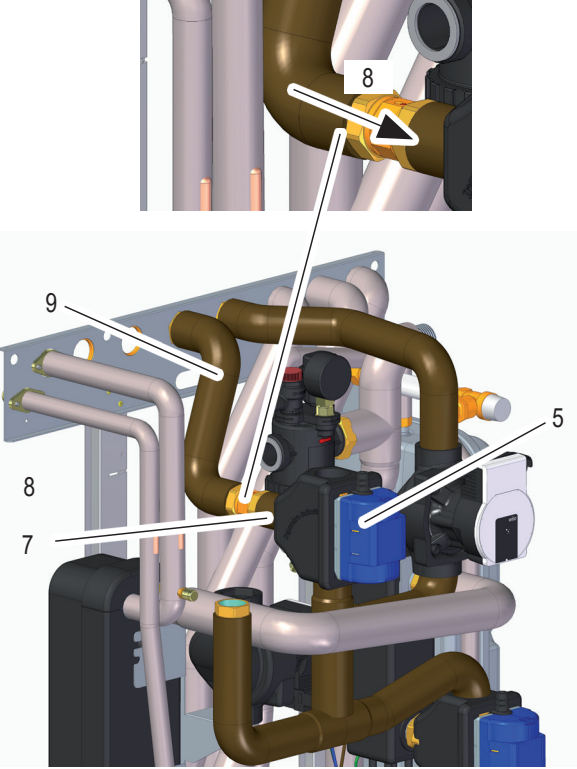
 <p style="text-align: center;">fig. 5</p>	<p>ITALIANO - Posizionare nell'ordine indicato: valvola 3 vie (ID=5 Tab. 1 / fig. 5) con il suo guscio isolante (ID=6 Tab. 1), tubazione (ID=7 Tab. 1 / fig. 5), valvola non ritorno (ID=8 Tab. 1 / fig. 5) e tubazione (ID=9 Tab. 1 / fig. 5). Fissare quest'ultima alla staffa posteriore attacchi idraulici mediante apposita ghiera (ID=13 Tab. 1).</p>
	<p>ENGLISH - Position in the order indicated: 3-way valve (ID = 5 Tab. 1 / fig. 5) with its insulating shell (ID = 6 Tab. 1), piping (ID = 7 Tab. 1 / fig. 5), check valve (ID = 8 Tab. 1 / fig. 5) and piping (ID = 9 Tab. 1 / fig. 5). Secure the latter to the rear hydraulic connection bracket using a special ring nut (ID = 13 Tab. 1).</p>
	<p>ESPAÑOL - Coloque en el orden indicado: válvula de 3 vías (ID=5 Tab. 1 / fig. 5) con su carcasa aislante (ID=6 Tab. 1), tubería (ID=7 Tab. 1 / fig. 5), válvula de no retorno (ID=8 Tab. 1 / fig. 5) y tubería (ID=9 Tab. 1 / fig. 5). Fije esta última al estribo posterior de los empalmes hidráulicos mediante la virola correspondiente (ID=13 Tab. 1).</p>
	<p>PORTUGUÊS mPosicione, na ordem indicada: a válvula de 3 vias (ID=5 Tab. 1 / fig. 5) com seu invólucro isolante (ID=6 Tab. 1), a tubagem (ID=7 Tab. 1 / fig. 5), a válvula de não retorno (ID=8 Tab. 1 / fig. 5) e a tubagem (ID=9 Tab. 1 / fig. 5). Fixe esta última à braçadeira posterior dos engates hidráulicos por meio do casquilho correspondente (ID=13 Tab. 1).</p>
<p>FRANÇAIS Positionner dans l'ordre indiqué : vanne 3 voies (ID=5 Tab. 1 / fig. 5) avec son boîtier d'isolation (ID=6 Tab. 1), tuyau (ID=7 Tab. 1 / fig. 5), clapet anti-retour (ID=8 Tab. 1 / fig. 5) et tuyau (ID=9 Tab. 1 / fig. 5). Fixer ce dernier au support arrière des raccords hydrauliques par l'intermédiaire de la bague dédiée (ID=13 Tab. 1).</p>	<p>БЪЛГАРСКИ Поставете в посочения ред: 3-пътния клапан (ID=5 Tab. 1 / fig. 5) с неговата изолираща обвивка (ID=6 Tab. 1), тръба (ID=7 Tab. 1 / fig. 5), възвратен клапан (ID=8 Tab. 1 / fig. 5) и тръба (ID=9 Tab. 1 / fig. 5). Фиксирайте я към задната скоба на хидравличните окачвания , посредством специална шайба (ID=13Tab. 1).</p>
<p>POLSKI Zainstalować we wskazanej kolejności: zawór trójdrożny (ID=5 Tab. 1 / fig. 5) z obudową izolacyjną (ID=6 Tab. 1), przewód (ID=7 Tab. 1 / fig. 5), zawór zwrotny (ID=8 Tab. 1 / fig. 5) i przewód (ID=9 Tab. 1 / fig. 5). Ostatni przewód zamocować na tylnym uchwycie złącz hydraulicznych za pomocą odpowiedniego pierścienia (ID=13 Tab. 1).</p>	<p>ROMÂNĂ Poziționați în ordinea indicată: vana cu 3 căi (ID=5 Tab. 1 / fig. 5) cu mantaua sa de izolare (ID=6 Tab. 1), conducta (ID=7 Tab. 1 / fig. 5), vana antiretur (ID=8 Tab. 1 / fig. 5) și conducta (ID=9 Tab. 1 / fig. 5). Fixați-o pe aceasta din urmă pe cadrul posterior cu racorduri hidraulice cu ajutorul inelului special prevăzut (ID=13 Tab. 1).</p>
<p>SHQIP Poziciononi në rendin e treguar: valvula 3 rrugëshe (ID=5 Tab. 1 / fig. 5) me shtresën gízoluese (ID=6 Tab. 1), tuboja (ID=7 Tab. 1 / fig. 5), valvula me kthim (ID=8 Tab. 1 / fig. 5) dhe tuboja (ID=9 Tab. 1 / fig. 5). Fiksojeni këtë të fundit me kapësen e pasme të pikave të fiksimit hidraulik përmes kyçit të posaçëm (ID=13 Tab. 1).</p>	<p>SRPSKI Postaviti po navedenom redosledu: 3-putni ventil (ID=5 Tab. 1 / fig. 5) zajedno sa izolacionom školjkom (ID=6 Tab. 1), cev (ID=7 Tab. 1 / fig. 5), nepovratni ventil (ID=8 Tab. 1 / fig. 5) i cev (ID=9 Tab. 1 / fig. 5). Ovu potonju pričvrstiti za zadnji nosač hidrauličnih priključaka uz pomoć namenske prstenaste navlake (ID=13 Tab. 1).</p>
<p>SLOVENSKO Postavite v navedeni vrstni red: 3-smerni ventil (ID = 5 Tab. 1 / fig. 5) z njegovo izolacijsko lupino (ID = 6 Tab. 1), cevovod (ID = 7 Tab. 1 / fig. 5), nepovratni ventil (ID = 8 Tab. 1 / fig. 5) in cevovod (ID = 9 Tab. 1 / fig. 5). Slednje zavarujte na zadnji nosilec hidravličnih povezav s pomočjo posebne obročaste matice (ID = 13 Tab. 1).</p>	<p>-</p>

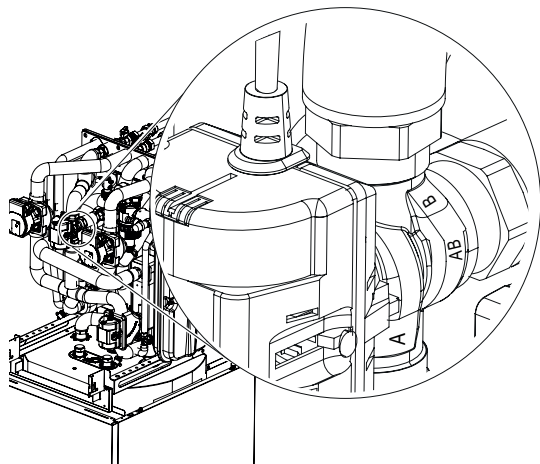

fig. 6

ITALIANO - Dettaglio per corretta installazione valvola 3 vie .

ENGLISH - Detail for correct 3-way valve installation.

ESPAÑOL - Detalles para la correcta instalación de la válvula de 3 vías.

PORTUGUÊS - Detalhe da instalaçao correta da válvula de 3 vias.

FRANÇAIS

Détail pour l'installation correcte de la vanne 3 voies.

БЪЛГАРСКИ Детайли за правилен монтаж на 3-пътен клапан.

POLSKI Opis prawidłowej instalacji zaworu trójdrożnego.

ROMÂNĂ Detaliu pentru o corectă instalare a vanei cu 3 căi.

SHQIP Detaji për instalimin korrekt të valvulës me 3 rrugë.

SRPSKI Detaljan prikaz za pravilnu montažu 3-putnog ventila .

SLOVENSKO Podrobnosti za pravilno namestitvev 3-smernega ventila.

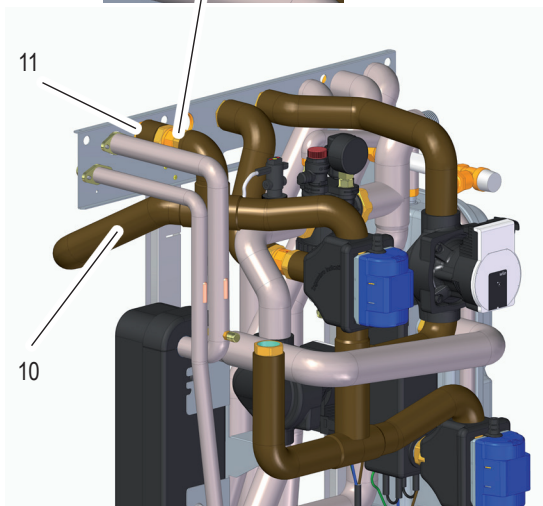
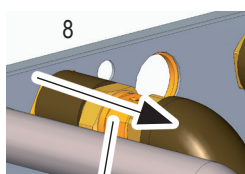

fig. 7

ITALIANO -

Posizionare quindi nell'ordine indicato: tubazione (ID=10 Tab. 1 / fig. 7), valvola non ritorno (ID=8 Tab. 1 / fig. 7) e tubazione (ID=11 Tab. 1 / fig. 7) fissandola alla staffa posteriore attacchi idraulici mediante apposita ghiera (ID=13 Tab. 1).

ENGLISH -

Then place in the order indicated: pipe (ID = 10 Tab. 1 / fig. 7), check valve (ID = 8 Tab. 1 / fig. 7) and pipe (ID = 11 Tab. 1 / fig. 7) fixing it to the rear hydraulic connection bracket by means of a locking ring (ID = 13 Tab. 1).

ESPAÑOL -

Luego coloque en el orden indicado: tubería (ID=10 Tab. 1 / fig. 7), válvula de no retorno (ID=8 Tab. 1 / fig. 7) y tubería (ID=11 Tab. 1 / fig. 7) fijándola al estribo posterior de los empalmes hidráulicos mediante la virola correspondiente (ID=13 Tab. 1).

PORTUGUÊS -

Em seguida, posicione, na ordem indicada: a tubagem (ID=10 Tab. 1 / fig. 7), a válvula de não-retorno (ID=8 Tab. 1 / fig. 7) e a tubagem (ID=11 Tab. 1 / fig. 7), fixando-a à braçadeira posterior dos engates hidráulicos por meio do casquilho correspondente (ID=13 Tab. 1).

FRANÇAIS

Positionner ensuite, dans l'ordre suivant : tuyau (ID=10 Tab. 1 / fig. 7), clapet anti-retour (ID=8 Tab. 1 / fig. 7) et tuyau (ID=11 Tab. 1 / fig. 7) en le fixant au support arrière des raccords hydrauliques par l'intermédiaire de la bague dédiée (ID=13 Tab. 1).

POLSKI

Następnie zainstalować we wskazanej kolejności: przewód (ID=10 Tab. 1 / fig. 7), zawór zwrotny (ID=8 Tab. 1 / fig. 7) i przewód (ID=11 Tab. 1 / fig. 7), który należy zamocować na tylnym uchwycie złącz hydraulicznych za pomocą odpowiedniego pierścienia (ID=13 Tab. 1).

SHQIP

Poziciononi në rendin e treguar: tubacionet (ID=10 Tab. 1 / fig. 7), valvula e mos kthimit (ID=8 Tab. 1 / fig. 7) dhe tubacioni (ID=11 Tab. 1 / fig. 7) duke e fiksuar me kapësen e pasme me pikat hidraulike përmes kyçit të posaçëm (ID=13 Tab. 1).

SLOVENSKO

Nato postavite v navedeni vrstni red: cevovod (ID = 10 Tab. 1 / fig. 7), nepovratni ventil (ID = 8 Tab. 1 / fig. 7) in cevovod (ID = 11 Tab. 1 / fig. 7) da ga pritrdite na zadnji nosilec hidravličnih povezav s pomočjo posebne obročaste matice (ID = 13 Tab. 1).

БЪЛГАРСКИ

След това поставете в посочения ред: тръба (ID=10 Tab. 1 / fig. 7), възвратен клапан (ID=8 Tab. 1 / fig. 7) и тръба (ID=11 Tab. 1 / fig. 7) като я закрепите към задната скоба на хидравличните окачвания посредством специална гайка (ID=13 Tab. 1).

ROMÂNĂ

Poziționați apoi în ordinea indicată: conducta (ID=10 Tab. 1 / fig. 7), vana antiretur (ID=8 Tab. 1 / fig. 7) și conducta (ID=11 Tab. 1 / fig. 7), fixând-o pe cadrul posterior cu racorduri hidraulice cu ajutorul inelului special prevăzut (ID=13 Tab. 1).

SRPSKI

Zatim postaviti po navedenom redosledu: tubazione (ID=10 Tab. 1 / fig. 7), nepovratni ventil (ID=8 Tab. 1 / fig. 7) i cev (ID=11 Tab. 1 / fig. 7) pričvršćujući je za zadnji nosač hidravličnih priključaka uz pomoć namenske prstenaste navlake (ID=13 Tab. 1).

-

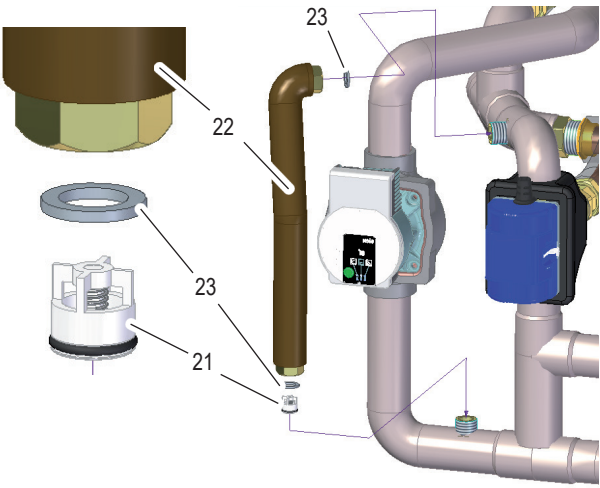
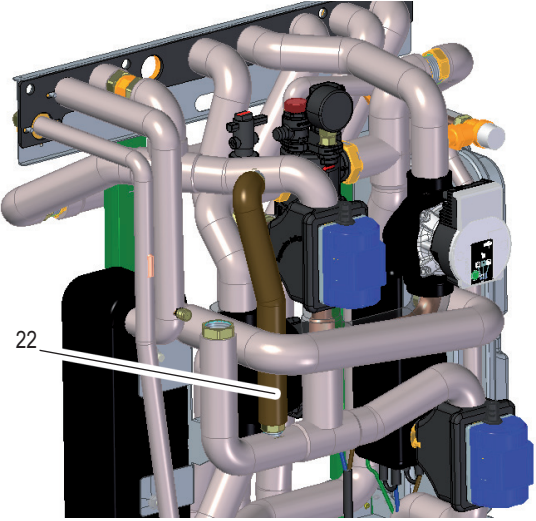
 <p style="text-align: center;">fig. 8</p>	<p>ITALIANO - Posizionare quindi nell'ordine indicato: valvola by-pass rispettando il senso di funzionamento (ID=21 Tab. 1 / fig. 8) e la tubazione (ID=22 Tab. 1 / fig. 8 e fig. 9)</p>
	<p>ENGLISH - Then position in the indicated order: by-pass valve respecting the direction of operation (ID=21 Tab. 1 / fig. 8) and the pipe (ID=22 Tab. 1 / fig. 8 and fig. 9)</p>
	<p>ESPAÑOL - Luego posicionar en el orden indicado: válvula by-pass respetando el sentido de funcionamiento (ID=21 Tab. 1 / fig. 8) y la tubería (ID=22 Tab. 1 / fig. 8 y fig. 9)</p>
 <p style="text-align: center;">fig. 9</p>	<p>PORTUGUÊS - Em seguida posicione na ordem indicada: válvula by-pass respetando o sentido de funcionamento (ID=21 Tab. 1 / fig. 8) e o tubo (ID=22 Tab. 1 / fig. 8 e fig. 9)</p>
	<p>FRANÇAIS Positionner ensuite dans l'ordre indiqué : vanne by-pass en respectant le sens de fonctionnement (ID=21 Tab. 1 / fig. 8) et le tuyau (ID=22 Tab. 1 / fig. 8 et fig. 9)</p>
<p>POLSKI Następnie ustawić we wskazanej kolejności: zawór obejściowy uwzględniając kierunek działania (ID=21 Tab. 1 / fig. 8) i rurę (ID=22 Tab. 1 / fig. 8 i fig. 9)</p>	<p>БЪЛГАРСКИ След това поставете в посочения ред: байпасен клапан, като спазвате посоката на работа (ID=21 Tab. 1 / fig. 8) и тръбата (ID=22 Tab. 1 / fig. 8 и fig. 9)</p>
<p>SHQIP Zatim postavite navedenim redosljedom: prenosni ventil poštujući smjer rada (ID=21 Tab. 1 / fig. 8) i cijev (ID=22 Tab. 1 / fig. 8 i fig. 9)</p>	<p>ROMÂNĂ Apoi poziționați în ordinea indicată: robinet de by-pass respectând sensul de funcționare (ID=21 Tab. 1 / fig. 8) și conducta (ID=22 Tab. 1 / fig. 8 și fig. 9)</p>
<p>SLOVENSKO Potom umiestnite v uvedenom poradí: obtokový ventil s ohľadom na smer činnosti (ID=21 Tab. 1 / fig. 8) a potrubie (ID=22 Tab. 1 / fig. 8 a fig. 9)</p>	<p>SRPSKI Nato postavite v navedenom vrstnem redu: obvodni ventil ob upoštevanju smeri delovanja (ID=21 Tab. 1 / fig. 8) in cev (ID=22 Tab. 1 / fig. 8 in fig. 9)</p>

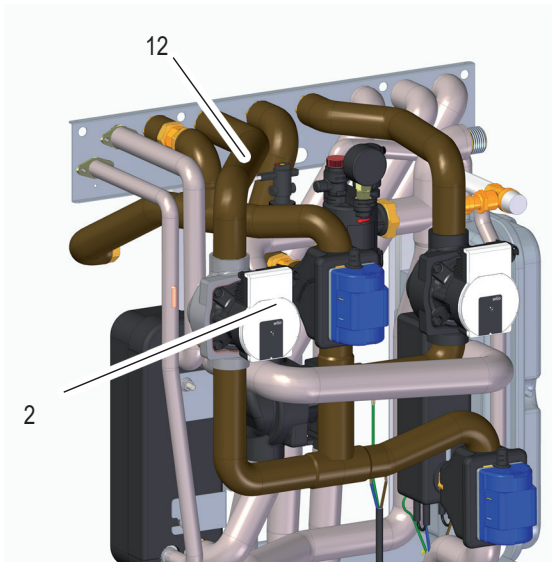

fig. 10

ITALIANO Montare il circolatore zona diretta P_o (ID=2 Tab. 1 / fig. 10) con il suo guscio isolante (ID=3 Tab. 1) e tubazione (ID=12 Tab. 1 / fig. 10) fissandola alla staffa posteriore attacchi idraulici mediante apposita ghiera (ID=13 Tab. 1).

ENGLISH Mount the direct zone circulator P_o (ID = 2 Tab. 1 / fig. 8) with its insulating shell (ID = 3 Tab. 1) and pipe (ID = 12 Tab. 1 / fig. 8) fixing it to the rear bracket hydraulic connections by means of a locking ring (ID = 13 Tab. 1).

ESPAÑOL Monte el circulador zona directa P_o (ID=2 Tab. 1 / fig. 10) con su carcasa aislante (ID=3 Tab. 1) y tubería (ID=12 Tab. 1 / fig. 10) fijándola al estribo posterior de los empalmes hidráulicos mediante la virola correspondiente (ID=13 Tab. 1).

PORTUGUÊS

Monte o circulador da zona direta P_o (ID=2 Tab. 1 / fig. 10) com seu invólucro isolante (ID=3 Tab. 1) e a tubagem (ID=12 Tab. 1 / fig. 10), fixando-a à braçadeira posterior dos engates hidráulicos por meio do casquilho correspondente (ID=13 Tab. 1).

FRANÇAIS Monter le circulateur zone directe P_o (ID=2 Tab. 1 / fig. 10) avec son boîtier d'isolation (ID=3 Tab. 1) et le tuyau (ID=12 Tab. 1 / fig. 10) en le fixant au support arrière des raccords hydrauliques par l'intermédiaire de la bague dédiée (ID=13 Tab. 1).

БЪЛГАРСКИ Монтирайте циркулатора на директна зона P_o (ID=2 Tab. 1 / fig. 10) с неговата изолационна обвивка (ID=3 Tab. 1) и тръбата (ID=12 Tab. 1 / fig. 10) като я закрепите към задната скоба на хидравличните окачвания посредством специална шайба (ID=13 Tab. 1).

POLSKI Zamontować pompę obiegową obiegu bezpośredniego P_o (ID=2 Tab. 1 / fig. 10) łącznie z obudową izolacyjną (ID=3 Tab. 1) i przewód (ID=12 Tab. 1 / fig. 10), który należy zamocować na tylnym uchwycie złącz hydraulicznych za pomocą odpowiedniego pierścienia (ID=13 Tab. 1).

ROMÂNĂ Montați pompa de circulație din zona directă P_o (ID=2 Tab. 1 / fig. 10) cu mantaua sa de izolare (ID=3 Tab. 1) și conducta (ID=12 Tab. 1 / fig. 10), fixând-o pe cadrul posterior cu racorduri hidraulice cu ajutorul inelului special prevăzut (ID=13 Tab. 1).

SHQIP Montojeni qarkulluesin në zonën direkte P_o (ID=2 Tab. 1 / fig. 10) me shtresën e vet izoluese (ID=3 Tab. 1) dhe tubon (ID=12 Tab. 1 / fig. 10) duke e fiksuar me kapësen e pasme të pikave hidraulike pëmes kyçit të posaçëm (ID=13 Tab. 1).

SRPSKI Montirati cirkulator u direktnoj zoni P_o (ID=2 Tab. 1 / fig. 10) zajedno sa izolacionom školjkom (ID=3 Tab. 1) i cev (ID=12 Tab. 1 / fig. 10) pričvršćujući je za zadnji nosač hidrauličnih priključaka uz pomoć namenske prstenaste navlake (ID=13 Tab. 1).

SLOVENSKO Namestite cirkulator cone P_o z (ID = 2 Tab. 1 / fig. 10) z njegovo g izolacijsko lupino (ID = 3 Tab. 1) in cevovod (ID = 12 Tab. 1 / fig. 10) da ga pritrdite na zadnji nosilec hidravličnih povezav s pomočjo posebne obročastematice (ID = 13 Tab. 1).

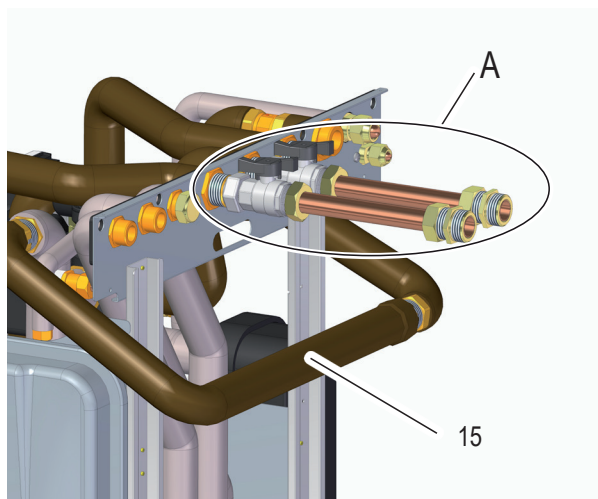

fig. 11

ITALIANO Si completa quindi il kit 2 zone installando la tubazione (ID=15 Tab. 1 / fig. 11).

A corredo del kit sono presenti inoltre le tubazioni e rubinetti (part.A fig. 11) necessarie all'installazione con attacchi idraulici a muro. Entrambe le tubazioni sono composte da: rubinetto (ID=16 Tab. 1 / fig. 11), tubo (ID=19 Tab. 1), girello (ID=18 Tab. 1), gruppo collegamento (ID=17 Tab. 1).

ENGLISH The 2 zone kit is then completed by installing the pipe (ID = 15 Tab. 1 / fig. 9). The kit also includes the pipes and cocks (part A fig. 9) necessary for installation with wall plumbing connections. Both pipes consist of: tap (ID = 16 Tab. 1 / fig. 9), pipe (ID = 19 Tab. 1), locking ring (ID = 18 Tab. 1), connection group (ID = 17 Tab. 1)).

ESPAÑOL Se completa por lo tanto el kit 2 zonas instalando la tubería (ID=15 Tab. 1 / fig. 11). Suministrados con el kit se encuentran además las tuberías y grifos (part.A fig. 11) necesarios para la instalación con empalmes hidráulicos en pared. Ambas tuberías están compuestas por: grifo (ID=16 Tab. 1 / fig. 11), tubo (ID=19 Tab. 1), ruedecilla (ID=18 Tab. 1), grupo conexión (ID=17 Tab. 1).

PORTUGUÊS Complete, então, o kit de duas zonas instalando a tubagem (ID=15 Tab. 1 / fig. 11). No kit, estão ainda presentes as tubagens e torneiras (det. A fig. 11) necessárias para a instalação com engates hidráulicos em parede. Ambas as tubagens são compostas por: torneira (ID=16 Tab. 1 / fig. 11), tubo (ID=19 Tab. 1), anel rosqueado (ID=18 Tab. 1) e grupo de conexão (ID=17 Tab. 1).

FRANÇAIS Le kit 2 zones se complète en installant ensuite le tuyau (ID=15 Tab. 1 / fig. 11). Les tuyaux et les robinets (réf.A fig. 11), nécessaires à l'installation avec des raccords hydrauliques au mur, sont par ailleurs fournis avec le kit. Les deux tuyaux sont composés de : robinet (ID=16 Tab. 1 / fig. 11), tuyau (ID=19 Tab. 1), écrou à oreilles (ID=18 Tab. 1), groupe de connexion (ID=17 Tab. 1).

БЪЛГАРСКИ Следователно се допълва комплекта с 2 зони чрез инсталиране на тръбата (ID=15 Tab. 1 / fig. 11). Към комплекта са налични освен тръбите и крановете (част.A fig. 11) необходими за инсталирането с хидравлични връзки на стена. И двете тръби се състоят от: кран (ID=16 Tab. 1 / fig. 11), тръба (ID=19 Tab. 1), въртележка (ID=18 Tab. 1), свързваща група (ID=17 Tab. 1).

POLSKI Ostatnim etapem montażu zestawu do 2 stref jest instalacja przewodu (ID=15 Tab. 1 / fig. 11). Ponadto w wyposażeniu zestawu znajdują się przewody rurowe i zawory (poz.A fig. 11) niezbędne do instalacji naściennej za pomocą złącz hydraulicznych. Oba przewody rurowe składają się z: zaworu (ID=16 Tab. 1 / fig. 11), rury (ID=19 Tab. 1), przyłącza (ID=18 Tab. 1), zespołu przyłączeniowego (ID=17 Tab. 1).

ROMÂNĂ Se completează apoi kitul de 2 zone, instalând conducta (ID=15 Tab. 1 / fig. 11). De asemenea, kitul conține și conductele și robinetele (det. A fig. 11) necesare pentru instalarea cu racorduri hidraulice pe perete. Ambele conducte sunt alcătuite din: robinet (ID=16 Tab. 1 / fig. 11), furtun (ID=19 Tab. 1), cuplă cu filet (ID=18 Tab. 1), grup de legătură (ID=17 Tab. 1).

SHQIP Kompletohet më pas me kit 2 zona duke instaluar tubon (ID=15 Tab. 1 / fig. 11). Bashkë me kit-in janë të pranishme edhe tubot dhe rubinetat (pjesa.A fig. 11) të nevojshme për instalimin me pikat hidraulike në mur. Të dyja tubot përbëhen nga: rubineti (ID=16 Tab. 1 / fig. 11), tubo (ID=19 Tab. 1), rrethore (ID=18 Tab. 1), grupi i lidhjes (ID=17 Tab. 1).

SRPSKI Komplet 2 zone se dovršava montiranjem cevi (ID=15 Tab. 1 / fig. 11). Osim toga, uz komplet se isporučuju cevi i slavine (deo A fig. 11) neophodne za montažu sa hidrauličnim priključcima na zid. Obe cevi se sastoje od: slavine (ID=16 Tab. 1 / fig. 11), tubo (ID=19 Tab. 1), pokretne navlake (ID=18 Tab. 1), priključne jedinice (ID=17 Tab. 1).

SLOVENSKO Komplet z 2 conama se nato dopolni z namestitvijo ce-vovoda (ID = 15 Tab. 1 / fig. 11). Komplet vključuje tudi cevi in pipe (del A. fig. 11), potrebne za namestitev s stenskimi vodovodnimi priključki. Obe cevi sta sestavljeni iz: pipe (ID = 16 Tab. 1 / fig. 11), cevi (ID = 19 Tab. 1), vrtljivega elementa (ID = 18 Tab. 1), povezovalnega sklopa (ID = 17 Tab. 1).

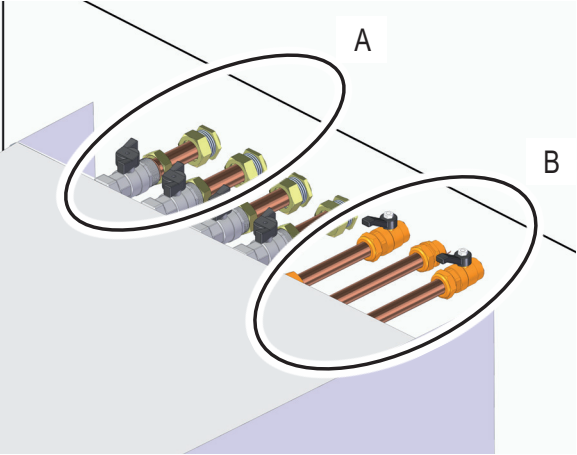
 <p style="text-align: center;">fig. 12</p>	<p>ITALIANO Per l'installazione con attacchi idraulici a muro, in aggiunta alle tubazioni e rubinetti (part.A fig. 11), è possibile utilizzare il kit tubi (cod.012092W0, part. A-B fig. 12) per il collegamento delle rimanenti tubazioni al muro.</p>
	<p>ENGLISH For installation with hydraulic wall connections, in addition to the pipes and taps (part.A fig. 9), it is possible to use the pipe kit (code 012092W0, part AB fig. 10) to connect the remaining pipes at the wall.</p>
	<p>ESPAÑOL Para la instalación con empalmes hidráulicos de pared, adicional a las tuberías y grifos (part.A fig. 11), es posible utilizar el kit tubos (cód.012092W0, part. A-B fig. 12) para la conexión a la pared de las tuberías restantes.</p>
	<p>PORTUGUÊS Para a instalação com engates hidráulicos em parede, além das tubagens e torneiras (det. A fig. 11), é possível utilizar o kit de tubos (cód. 012092W0, det. A-B fig. 12) para a conexão das tubagens restantes na parede.</p>
<p>FRANÇAIS Pour une installation avec des raccords hydrauliques au mur, il est possible d'utiliser, en plus des tuyaux et des robinets (réf.A fig. 11), le kit de tuyaux (réf.012092W0, réf. A-B fig. 12) pour la connexion des tuyaux restants au mur.</p>	<p>БЪЛГАРСКИ За инсталиране с хидравлични връзки на стена, в допълнение на тръбите и кранчетата (част.А fig. 11), е възможно да се използва комплекта тръби (код 012092W0, част. А-В fig. 12) за свързване на останалите тръби към стената.</p>
<p>POLSKI W celu wykonania instalacji naściennej, oprócz przewodów i zaworów (poz.A fig. 11), można zastosować także zestaw rur (kod 012092W0, poz. A-B fig. 12) przeznaczony do mocowania ściennego pozostałych przewodów.</p>	<p>ROMÂNĂ Pentru instalarea cu racorduri hidraulice pe perete, pe lângă conductele și robinetele (det. A fig. 11), se poate utiliza și kitul de furtunuri (cod 012092W0, det. A-B fig. 12) pentru racordarea pe perete a conductelor rămase.</p>
<p>SHQIP Për instalimin me pikat hidraulike në mur, përveç tubove dhe rubinetave (pjesa.A fig. 11), mund të përdoret kit-i i tubove (kod.012092W0, pjesa. A-B fig. 12) për lidhjet e tubove tll mbetura në mur.</p>	<p>SRPSKI Pored cevi i slavina (deo A fig. 11) za montažu sa hidrauličnim priključcima na zid, moguće je koristiti komplet cevi (šif.012092W0, deo A-B fig. 12) za priključivanje preostalih cevi na zid.</p>
<p>SLOVENSKO Za vgradnjo s stenskimi vodovodnimi priključki poleg cevi in pip (del A. fig. 11), je mogoče uporabiti komplet cevi (koda 012092W0, del. A-B fig. 12) za priklop preostalih cevi na steno.</p>	<p>-</p>

<p style="text-align: center;">fig. 13</p>	<p>ITALIANO Nell'unità interna può essere inoltre installato, il kit serbatoio inerziale (cod. 012084W0). vedi part.A fig. 13. Per montarlo seguire le istruzioni di seguito indicate:</p> <ul style="list-style-type: none"> - rimuovere la tubazione (ID=15 Tab. 1 / fig. 11) - bloccare il serbatoio alla tubazione (ID=10 Tab. 1 / fig. 7) evitando di installare la tubazione (cod. 3841V330) presente nel kit del serbatoio. <p>ENGLISH The inertial tank kit (code 012084W0) can also be installed in the indoor unit. see part A fig. 11. To mount it follow the instructions below:</p> <ul style="list-style-type: none"> - remove the pipe (ID = 15 Tab. 1 / fig. 9) - lock the tank to the pipe (ID = 10 Tab. 1 / fig. 7) avoiding installing the pipe (code 3841V330) present in the tank kit. <p>ESPAÑOL En la unidad interna puede instalarse además, el kit depósito inercial (cód. 012084W0). ver part.A fig. 13. Para montarlo siga las instrucciones indicadas a continuación:</p> <ul style="list-style-type: none"> - remueva la tubería (ID=15 Tab. 1 / fig. 11) - bloquee el depósito en la tubería (ID=10 Tab. 1 / fig. 7) evitando instalar la tubería (cód. 3841V330) presente en el kit del depósito. <p>PORTUGUÊS Na unidade interna, pode ainda ser instalado o kit do depósito de inércia (cód. 012084W0), ver det. A fig. 13. Para montá-lo, siga as instruções indicadas abaixo:</p> <ul style="list-style-type: none"> - remova a tubagem (ID=15 Tab. 1 / fig. 11) - bloqueie o depósito na tubagem (ID=10 Tab. 1 / fig. 7), evitando instalar a tubagem (cód. 3841V330) presente no kit do depósito.
<p>FRANÇAIS Il est par ailleurs possible d'installer, dans l'unité intérieure, le kit réservoir tampon (réf. 012084W0). voir réf.A fig. 13. Pour le monter, suivre les instructions suivantes :</p> <ul style="list-style-type: none"> - retirer le tuyau (ID=15 Tab. 1 / fig. 11) - bloquer le réservoir au tuyau (ID=10 Tab. 1 / fig. 7) et éviter d'installer le tuyau (réf. 3841V330) présent dans le kit du réservoir. 	<p>БЪЛГАРСКИ Във вътрешното устройство може да освен това да бъде инсталиран инерционен комплект на резервоара (код 012084W0). виж част. fig. 13. За да го монтирате, следвайте инструкциите, по-долу:</p> <ul style="list-style-type: none"> - отстранете тръбата (ID=15 Tab. 1 / fig. 11) - блокирайте резервоара към тръбата (ID=10 Tab. 1 / fig. 7) като избягвате инсталирането на тръбата (код 3841V330) присъства в комплекта на резервоара.
<p>POLSKI Ponadto na jednostce wewnętrznej można zainstalować zestaw zbiornika inercyjnego (kod 012084W0). patrz poz.A fig. 13. W celu zamontowania zbiornika wykonać działania wskazane poniżej:</p> <ul style="list-style-type: none"> - usunąć przewód (ID=15 Tab. 1 / fig. 11) - zablokować zbiornik na przewodzie (ID=10 Tab. 1 / fig. 7), lecz nie instalować przewodu rurowego (kod 3841V330) znajdującego się na zestawie zbiornika. 	<p>ROMÂNĂ De asemenea, pe unitatea internă poate fi instalat și kitul rezervorului de acumulare (cod 012084W0). Consultați det. A fig. 13. Pentru a-l monta, urmați instrucțiunile de mai jos:</p> <ul style="list-style-type: none"> - demontați conducta (ID=15 Tab. 1 / fig. 11) - blocați rezervorul pe conductă (ID=10 Tab. 1 / fig. 7) evitând instalarea conductei (cod 3841V330) aflată în kitul rezervorului.
<p>SHQIP Në njësinë e brendshme mund të instalohet edhe kit-i i serbatorit inercial (kod. 012084W0). shiko pjesa.A fig. 13. Për montimin ndiqni udhëzimet e treguara si më poshtë:</p> <ul style="list-style-type: none"> - hiqni tubon (ID=15 Tab. 1 / fig. 11) - bllokoni serbatorin me tubon (ID=10 Tab. 1 / fig. 7) duke shmangur instalimin e tubos (kod. 3841V330) i pranishëm në kit-in e serbatorit. 	<p>SRPSKI U unutrašnju jedinicu može takođe da se montira i komplet inercijalnog rezervoara (šif. 012084W0). vidi deo A fig. 13. Za montažu pratiti dole navedena uputstva::</p> <ul style="list-style-type: none"> - ukloniti cev (ID=15 Tab. 1 / fig. 11) - pričvrstiti rezervoar za cev (ID=10 Tab. 1 / fig. 7) i izbegavati montažu cevi (šif. 3841V330) koja se nalazi u kompletu rezervoara.
<p>SLOVENSKO V notranjost enote lahko namestite komplet inercialnega rezervoarja (koda 012084W0). glej del A. fig. 13. Če ga želite namestiti, sledite spodnjim navodilom:</p> <ul style="list-style-type: none"> - odstranite cevovod (ID = 15 Tab. 1 / fig. 11) - blokirajte rezervoar na cevovod (ID = 10 Tab. 1 / fig. 7) tako da se izognete namestitvi cevovoda (koda 3841V330) ki je prisoten v kompletu rezervoarja. 	<p>-</p>

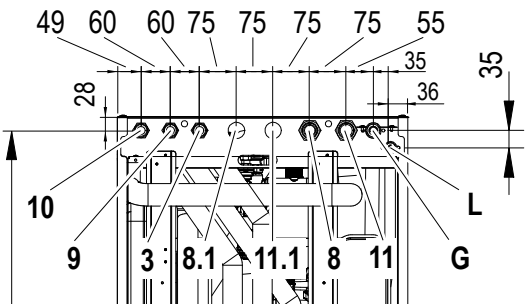
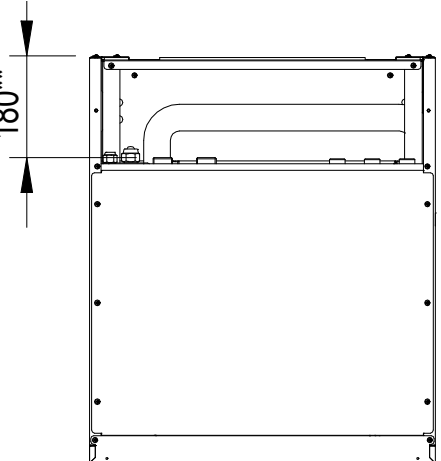
<p>Vista posteriore - Rear view - Vista posterior - Vista posterior - Vue de dos - Изглед от задната страна - Widok tylny - Vedere din spate - Pamja e pasme - Prikaz otpozadi - Pogled od zadaj</p>  <p>fig. 14</p>	<p>ITALIANO Dimensioni attacchi posteriori unità Legenda</p> <p>3 Tubo ricircolo ACS 8 Uscita zona diretta - Ø 1" 8.1 Uscita zona miscelata - Ø 1" 9 Uscita sanitario - Ø 3/4" 10 Ingresso sanitario - Ø 3/4" 11 Ingresso zona diretta - Ø 1" 11.1 Ingresso zona miscelata - Ø 1" G Linea gas - Ø 15,88 (5/8") L Linea del liquido - Ø 9,52 (3/8")</p> <p>** Distanza tra attacchi idraulici e frigoriferi dal punto di appoggio posteriore.</p>	<p>ENGLISH Unit rear connection dimensions Legend</p> <p>3 DHW recirculation pipe 8 System outlet - Ø 1" 8.1 System outlet for zone 2 / to the solar panel - Ø 1" 9 DHW outlet - Ø 3/4" 10 DHW inlet - Ø 3/4" 11 System inlet - Ø 1" 11.1 System inlet for zone 2 / from the solar panel - Ø 1" G Gas line - Ø 15,88 (5/8") L* Liquid line - Ø 9,52 (3/8")</p> <p>** Distance between hydraulic and refrigeration connections from the back support point.</p>
<p>Vista dall'alto - Upper view - Vista desde arriba - Vista superior - Vue du haut - Изглед отгоре - Widok górny - Vedere de sus - Pamja nga lart - Prikaz s gornje strane - Pogled od zgoraj</p>  <p>fig. 15</p>	<p>ESPAÑOL Dimensiones empalmes posteriores unidad Leyenda</p> <p>3 Tubo recirculación ACS 8 Salida zona directa - Ø 1" 8.1 Salida zona mezclada - Ø 1" 9 Salida sanitario - Ø 3/4" 10 Entrada sanitario - Ø 3/4" 11 Entrada zona directa - Ø 1" 11.1 Entrada zona mezclada - Ø 1" G Línea gas - Ø 15,88 (5/8") L Línea del líquido - Ø 9,52 (3/8")</p> <p>** Distancia entre empalmes hidráulicos y frigoríficos desde el punto de apoyo posterior.</p>	<p>PORTUGUÊS Dimensões dos engates posteriores da unidade Legenda</p> <p>3 Tubo de recirculação ACS 8 Saída da zona direta - Ø 1" 8.1 Saída da zona misturada - Ø 1" 9 Saída de sanitário - Ø 3/4" 10 Entrada de sanitário - Ø 3/4" 11 Entrada da zona direta - Ø 1" 11.1 Entrada da zona misturada - Ø 1" G Linha do gás - Ø 15,88 (5/8") L Linha do líquido - Ø 9,52 (3/8")</p> <p>**Distância entre os engates hidráulicos e frigoríficos do ponto de apoio posterior.</p>
<p>POLSKI Wymiary tylnych złącz urządzenia Legenda</p> <p>3 Rura cyrkulacyjna c.w.u. 8 Wylot obiegu bezpośredniego - Ø 1" 8.1 Wylot strefy mieszania - Ø 1" 9 Wylot wody użytkowej - Ø 3/4" 10 Wlot wody użytkowej - Ø 3/4" 11 Wlot obiegu bezpośredniego - Ø 1" 11.1 Wlot strefy mieszania - Ø 1" G Linia gazu - Ø 15,88 (5/8") L Linia cieczy - Ø 9,52 (3/8")</p> <p>** Odległość pomiędzy przyłączami hydraulicznymi i chłodzącymi od tylnego punktu oparcia.</p>	<p>FRANÇAIS Dimensions raccords arrière unité Légende</p> <p>3 Tuyau de recirculation ECS 8 Sortie zone directe - Ø 1" 8.1 Sortie zone mélangée - Ø 1" 9 Sortie sanitaire - Ø 3/4" 10 Entrée sanitaire - Ø 3/4" 11 Entrée zone directe - Ø 1" 11.1 Entrée zone mélangée - Ø 1" G Ligne gaz - Ø 15,88 (5/8") L Ligne du liquide - Ø 9,52 (3/8")</p> <p>** Distance entre raccords hydrauliques et frigorifiques à partir du point d'appui arrière.</p>	<p>БЪЛГАРСКИ Размери на задни окачвания на уреда Легенда</p> <p>3 Тръба циркулация ACS 8 Изход директна зона - Ø 1" 8.1 Изход смесена зона - Ø 1" 9 Санитарен изход - Ø 3/4" 10 Санитарен вход - Ø 3/4" 11 Вход директна зона - Ø 1" 11.1 Вход смесена зона - Ø 1" G Линия газ - Ø 15,88 (5/8") L Линия на течността - Ø 9,52 (3/8")</p> <p>** Дистанция между водопроводните връзки и връзки на хладилни от задната точка за подпиране.</p>
<p>ROMÂNĂ Dimensiuni racorduri posteriore ale unității Legendă</p> <p>3 Furtun recirculare ACS 8 Ieșire zonă directă - Ø 1" 8.1 Ieșire zonă cu amestec - Ø 1" 9 Ieșire apă caldă menajeră - Ø 3/4" 10 Intrare apă rece rețea - Ø 3/4" 11 Intrare zonă directă - Ø 1" 11.1 Intrare zonă cu amestec - Ø 1" G Linie gaz - Ø 15,88 (5/8") L Linie de lichid - Ø 9,52 (3/8")</p> <p>** Distanță dintre racordurile hidraulice și cele de răcire față de punctul de sprijin din partea posterioară.</p>	<p>SRPSKI Dimenzije zadnjih priključaka jedinice Legenda</p> <p>3 Cev za recirkulaciju ACS 8 Izlaz direktna zona - Ø 1" 8.1 Izlaz zona za mešanje - Ø 1" 9 Sanitarni izlaz - Ø 3/4" 10 Sanitarni ulaz - Ø 3/4" 11 Ulaz direktna zona - Ø 1" 11.1 Ulaz zona za mešanje - Ø 1" G Vod za gas - Ø 15,88 (5/8") L Vod za vodu - Ø 9,52 (3/8")</p> <p>** Rastojanje između hidrauličnih priključaka i frižidera od zadnje tačke oslonca .</p>	<p>SHQIP Përmasat e pikave të pasme të kapjes së njësisë Legenda</p> <p>3 Tuboja e riqarkullimit ACS 8 Dalja nga zona direkte - Ø 1" 8.1 Dalja nga zona e përzier - Ø 1" 9 Dalja e sanitarit - Ø 3/4" 10 Hyrja e sanitarit - Ø 3/4" 11 Hyrja e zonës direkte - Ø 1" 11.1 Hyrja e zonës së përzier - Ø 1" G Linja gas - Ø 15,88 (5/8") L Linja e lëngut - Ø 9,52 (3/8")</p> <p>** Distanca e pikave të kapjes hidraulike dhe frigoriferike nga pikëmbështetja e poshtme.</p>
<p>SLOVENSKO Dimenzije zadnjih priključkov enote Legenda</p> <p>3. Obtočna cev za sanitarno vodo 8 Izhod neposredne cone - Ø 1 » 8.1 Izhod mešane cone - Ø 1 » 9 Sanitarni izhod - Ø 3/4 » 10 Sanitarni dovod - Ø 3/4 » 11 Vhod v neposredno cono - Ø 1 » 11.1 Dovod v mešano cono - Ø 1 » G Plinovod - Ø 15,88 (5/8 ») L Linija tekočine - Ø 9,52 (3/8 »)</p> <p>** Razdalja med hidrauličnimi in hladilnimi priključki od podporne točke zadaj.</p>		

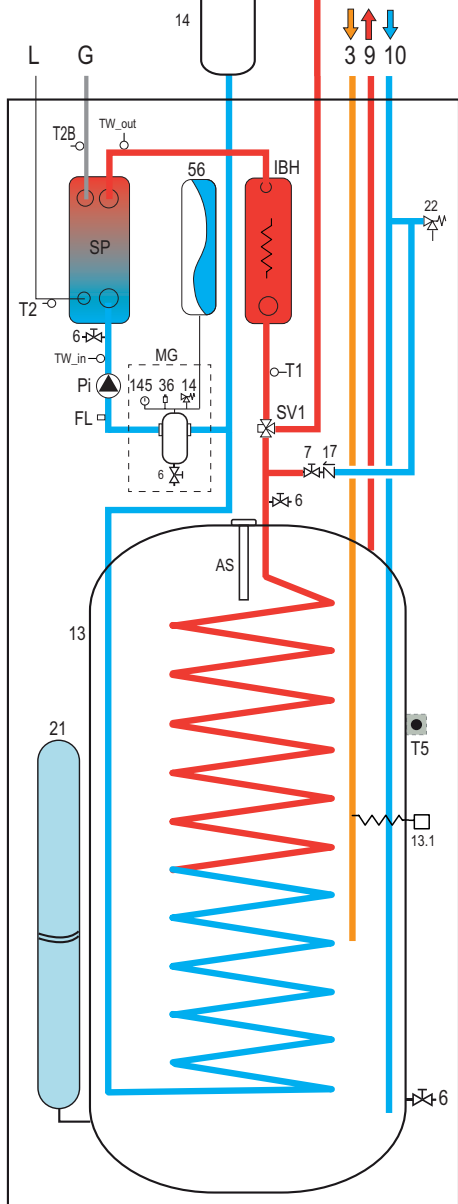
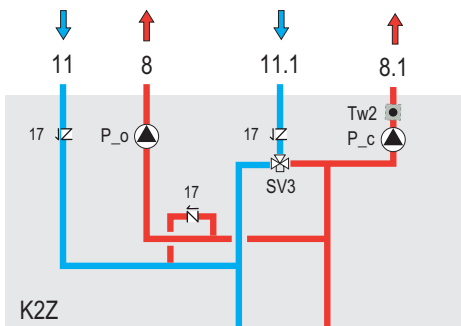

fig. 16

ITALIANO Schema idraulico funzionale

Legenda

- 3 Tubo ricircolo ACS
- 8 Uscita zona diretta - Ø 1"
- 8.1 Uscita zona miscelata - Ø 1"
- 9 Uscita sanitario - Ø 3/4"
- 10 Ingresso sanitario - Ø 3/4"
- 11 Ingresso zona diretta - Ø 1"
- 11.1 Ingresso zona miscelata - Ø 1"
- 14 Accumulo inerziale (se presente)
- 17 Valvola di non ritorno
- K2Z Kit 2 zone (questo kit)
- SV3 Valvola miscelatrice
- P_c Circolatore zona miscelata
- P_o Circolatore zona diretta
- Tw2 Sonda temperatura acqua zona miscelata

ENGLISH Functional hydraulic scheme

Legend

- 3 DHW recirculation pipe
- 8 Direct zone output - Ø 1"
- 8.1 Mixed zone outlet - Ø 1"
- 9 DHW outlet - Ø 3/4"
- 10 DHW inlet - Ø 3/4"
- 11 Direct zone entrance - Ø 1"
- 11.1 Mixed zone inlet - Ø 1"
- 14 Inertial storage (if present)
- 17 Non-return valve
- K2Z Kit 2 zones (this kit)
- SV3 Mixing valve
- P_c Mixed zone circulator
- P_o Direct zone circulator
- Tw2 Mixed zone water temperature probe

ESPAÑOL Esquema hidráulico funcional

Leyenda

- 3 Tubo recirculación ACS
- 8 Salida zona directa - Ø 1"
- 8.1 Salida zona mezclada - Ø 1"
- 9 Salida sanitario - Ø 3/4"
- 10 Entrada sanitario - Ø 3/4"
- 11 Entrada zona directa - Ø 1"
- 11.1 Entrada zona mezclada - Ø 1"
- 14 Acumulación inercial (si está presente)
- 17 Válvula de no retorno
- K2Z Kit 2 zonas (este kit)
- SV3 Válvula mezcladora
- P_c Circulador zona mezclada
- P_o Circulador zona directa
- Tw2 Sonda temperatura agua zona mezclada

PORTUGUÊS Esquema hidráulico funcional

Legenda

- 3 Tubo de recirculação ACS
- 8 Saída da zona direta - Ø 1"
- 8.1 Saída da zona misturada - Ø 1"
- 9 Saída de sanitário - Ø 3/4"
- 10 Entrada de sanitário - Ø 3/4"
- 11 Entrada da zona direta - Ø 1"
- 11.1 Entrada da zona misturada - Ø 1"
- 14 Acúmulo de inércia (se presente)
- 17 Válvula de não-retorno
- K2Z Kit de duas zonas (este kit)
- SV3 Válvula misturadora
- P_c Circulador da zona misturada
- P_o Circulador da zona direta
- Tw2 Sonda de temperatura da água da zona misturada

FRANÇAIS Schéma hydraulique fonctionnel

Legende

- 3 Tuyau de recirculation ECS
- 8 Sortie zone directe - Ø 1"
- 8.1 Sortie zone mélangée - Ø 1"
- 9 Sortie sanitaire - Ø 3/4"
- 10 Entrée sanitaire - Ø 3/4"
- 11 Entrée zone directe - Ø 1"
- 11.1 Entrée zone mélangée - Ø 1"
- 14 Accumulateur tampon (si présent)
- 17 Clapet anti-retour
- K2Z Kit 2 zones (ce kit)
- SV3 Vanne mélangeuse
- P_c Circulateur zone mélangée
- P_o Circulateur zone directe
- Tw2 Sonde température eau zone mélangée

БЪЛГАРСКИ Функционална хидравлична схема

Легенда

- 3 Тръба циркулация ACS
- 8 Изход директна зона - Ø 1"
- 8.1 Изход смесена зона - Ø 1"
- 9 Санитарен изход - Ø 3/4"
- 10 Санитарен вход - Ø 3/4"
- 11 Вход директна зона - Ø 1"
- 11.1 Вход смесена зона - Ø 1"
- 14 Инерционно натрупване (ако е налично)
- 17 Клапан срещу обратен поток
- K2Z Комплект 2 зони (този комплект)
- SV3 Смесителен клапан
- P_c Циркулатор смесена зона
- P_o Циркулатор директна зона
- Tw2 Сонда за температура на вода смесена-та зона

POLSKI Schemat funkcjonalny układu hydraulicznego

Legenda

- 3 Rura cyrkulacyjna c.w.u.
- 8 Wylot obiegu bezpośredniego - Ø 1"
- 8.1 Wylot strefy mieszania - Ø 1"
- 9 Wylot wody użytkowej - Ø 3/4"
- 10 Wlot wody użytkowej - Ø 3/4"
- 11 Wlot obiegu bezpośredniego - Ø 1"
- 11.1 Wlot strefy mieszania - Ø 1"
- 14 Zbiornik inercyjny (jeżeli został on przewidziany)
- 17 Zawór zwrotny
- K2Z Zestaw dla 2 stref (przedmiotowy zestaw)
- SV3 Zawór mieszający
- P_c Pompa obiegowa strefy mieszania
- P_o Pompa obiegowa obiegu bezpośredniego
- Tw2 Czujnik temperatury wody strefy mieszania

ROMÂNĂ Schemă hidraulică de funcționare

Legendă

- 3 Furtun recirculare ACS
- 8 Ieșire zonă directă - Ø 1"
- 8.1 Ieșire zonă cu amestec - Ø 1"
- 9 Ieșire apă caldă menajeră - Ø 3/4"
- 10 Intrare apă rece rețea - Ø 3/4"
- 11 Intrare zonă directă - Ø 1"
- 11.1 Intrare zonă cu amestec - Ø 1"
- 14 Rezervor de acumulare (dacă este prevăzută)
- 17 Vană antiînter
- K2Z Kit 2 zone (acest kit)
- SV3 Vană de amestec
- P_c Pompă de circulație zonă cu amestec
- P_o Pompă de circulație zonă directă
- Tw2 Sondă de temperatură apă zonă cu amestec

SHQIP Skema hidraulike funksionale

Legjenda

- 3 Tuboja e riqarkullimit ACS
- 8 Dalja nga zona direkte - Ø 1"
- 8.1 Dalja nga zona e përzier - Ø 1"
- 9 Dalja e sanitarit - Ø 3/4"
- 10 Hyrja e sanitarit - Ø 3/4"
- 11 Hyrja e zonës direkte - Ø 1"
- 11.1 Hyrja e zonës së përzier - Ø 1"
- 14 Grumbullim inercial (nëse i pranishëm)
- 17 Valvulë mos kthimi
- K2Z Kit 2 zona (ky kit)
- SV3 Valvulë e përzierëses
- P_c Qarkullues zona e përzier
- P_o Qarkullues zona direkte
- Tw2 Sonda temperaturë uji zonë e përzier

SRPSKI Funkcionalna šema hidrauličnog sistema

Legenda

- 3 Cev za recirkulaciju ACS
- 8 Izlaz direktna zona - Ø 1"
- 8.1 Izlaz zona za mešanje - Ø 1"
- 9 Sanitarni izlaz - Ø 3/4"
- 10 Sanitarni ulaz - Ø 3/4"
- 11 Ulaz direktna zona - Ø 1"
- 11.1 Ulaz zona za mešanje - Ø 1"
- 14 Inercijalno skladištenje (ako postoji)
- 17 Nepovratni ventil
- K2Z Komplet 2 zone (ovaj komplet)
- SV3 Mešni ventil
- P_c Cirkulator zona mešanja
- P_o Cirkulator direktna zona
- Tw2 Sonda za temperaturu vode zona mešanja

SLOVENSKO Funkcionalna hidraulična shema

Legenda

- 3. Obtočna cev za sanitarno vodo
- 8. Izhod neposredne cone - Ø 1"
- 8.1. Izhod mešane cone - Ø 1"
- 9. Sanitarni izhod - Ø 3/4"
- 10. Sanitarni dovod - Ø 3/4"
- 11. Vhod v neposredno cono - Ø 1"
- 11.1. Dovod v mešano cono - Ø 1"
- 14. Inercialno zbiranje (če obstaja)
- 17. Nepovratni ventil
- K2Z. Komplet za 2 coni (ta komplet)
- SV3. Mešalni ventil
- P_c. Cirkulator cone mešanja
- P_o. Cirkulator neposredne cone
- Tw2. Merilna sonda temperature vode cone mešanja

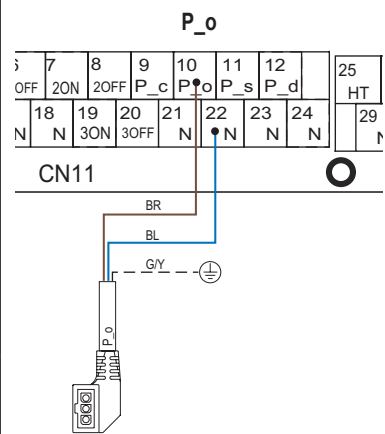

fig. 17

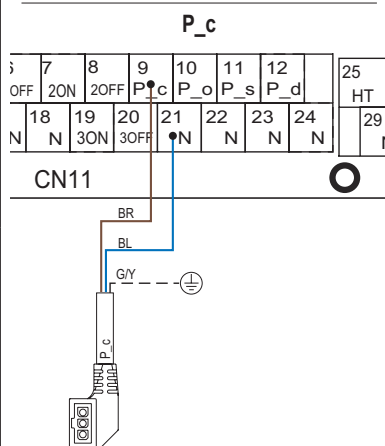

fig. 18

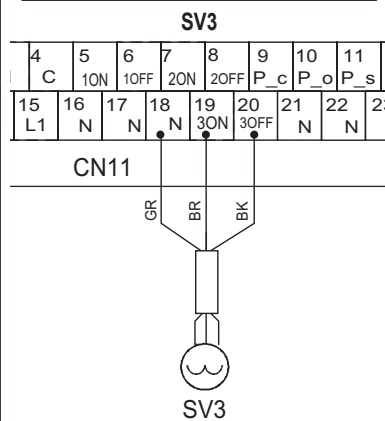

fig. 19

SHQIP

Lidhjet elektrike

Përdorni kit-in e kabllazhit që është dhënë në shoqërim.

Kit-i përbëhet nga

- kabll i ushqimit qarkullues zona 1 direkte (P_o)
- kabll i ushqimit qarkullues zona 2 direkte (P_c)
- kabll i ushqimit valvula përzierëse me 3 rrugë zona 2 (SV3)
- Sonda e temperaturës së ujit të dërguar zona 2 e përzier (Tw2)

Legjenda

P_o - Qarkullues zona 1 direkte

P_c - Qarkullues zona 2 e përzier

SV3 - Valvula përzierëse me 3 rrugë zona 2

BK: i zio - BR: kafe - GR: gri.

Kablilot dhe sonda duhen lidhur me skedën idronike të njësisës siç tregohet më poshtë:

ITALIANO

Collegamenti elettrici

Utilizzare il kit cablaggio fornito a corredo.

Il kit si compone di:

- cavo di alimentazione circolatore zona 1 diretta (P_o)
- cavo di alimentazione circolatore zona 2 miscelata (P_c)
- cavo di alimentazione valvola miscelatrice a 3 vie zona 2 (SV3)
- sonda temperatura acqua inviata zona 2 miscelata (Tw2)

Legenda

P_o - Circolatore zona 1 diretta

P_c - Circolatore zona 2 miscelata

SV3 - Valvola miscelatrice a 3 vie zona 2

BK: nero - BR: marrone - GR: grigio.

I cavi e la sonda vanno collegati alla scheda idronica dell'unità come indicato di seguito:

ESPAÑOL

Conexiones eléctricas

Utilice el kit de cableado suministrado.

El kit está compuesto por:

- cable de alimentación circulador zona 1 directa (P_o)
- cable de alimentación circulador zona 2 mezclada (P_c)
- cable de alimentación válvula mezcladora de 3 vías zona 2 (SV3)
- sonda temperatura agua enviada zona 2 mezclada (Tw2)

Legenda

P_o - Circulador zona 1 directa

P_c - Circulador zona 2 mezclada

SV3 - Válvula mezcladora de 3 vías zona 2

BK: negro - BR: marrón - GR: gris.

Los cables y la sonda deben conectarse a la tarjeta hidrónica de la unidad como se indica a continuación:

FRANÇAIS

Branchements électriques

Utiliser le kit de câblage fourni.

Le kit se compose de :

- câble d'alimentation circulateur zone 1 directe (P_o)
- câble d'alimentation circulateur zone 2 mélangée (P_c)
- câble d'alimentation vanne mélangeuse 3 voies zone 2 (SV3)
- sonde de température eau envoyée zone 2 mélangée (Tw2)

Legende

P_o - Circulateur zone 1 directe

P_c - Circulateur zone 2 mélangée

SV3 - Vanne mélangeuse 3 voies zone 2

BK : noir - BR : marron - GR : gris.

Les câbles et la sonde doivent être connectés à la carte hydronique de l'unité comme indiqué ci-après :

POLSKI

Podłączenia elektryczne

Zastosować zestaw kabli dostępny w wyposażeniu.

Zestaw składa się z:

- kabel zasilający pompy obiegowej strefy 1 obieg bezpośredni (P_o)
- kabel zasilający pompy obiegowej strefy 2 strefa mieszania (P_c)
- kabel zasilający zaworu mieszającego trójdrożnego strefy 2 (SV3)
- czujnik temperatury wody przesyłanej do strefy 2 mieszania (Tw2)

Legenda

P_o - Pompa obiegowa strefy 1 obieg bezpośredni

P_c - Pompa obiegowa strefy 2 strefa mieszania

SV3 - Zawór mieszający trójdrożny strefy 2

BK: czarny - BR: brązowy - GR: szary.

Kable i czujnik należy podłączyć do płyty sterowania jednostki hydronicznej, zgodnie z opisem wskazanym poniżej:

SRPSKI

Električni prikljucci

Koristiti isporučeni komplet kablova.

Komplet se sastoji od:

- kabla za napajanje cirkulatora direktna zona 1 (P_o)
- kabla za napajanje cirkulatora zona 2 za mešanje (P_c)
- kabla za napajanje 3-putnog mešnog ventila zona 2 (SV3)
- sonde za temperaturu dovodne vode zona 2 za mešanje (Tw2)

Legenda

P_o - Cirkulator direktna zona 1

P_c - Cirkulator zona 2 za mešanje

SV3 - 3-putni mešni ventil zona 2

BK: crni - BR: braon - GR: sivi.

Kablovi i sonda moraju se priključiti na hidrauličnu ploču jedinice kako je dole prikazano:

ENGLISH

Electrical connections

Use the wiring kit supplied.

The kit consists of:

- direct zone 1 circulator power supply cable (P_o)
- mixed zone 2 circulator power supply cable (P_c)
- power cable for zone 2 3-way mixing valve (SV3)
- mixed zone 2 sent water temperature probe (Tw2)

Legend

P_o - Direct zone 1 circulator

P_c - Mixed zone 2 circulator

SV3 - Zone 2 3-way mixing valve

BK: black - BR: brown - GR: gray.

The cables and the probe must be connected to the unit's hydronic board as indicated below:

PORTUGUÊS

Conexões elétricas

Utilize o kit de cablagem fornecido com o produto.

O kit é composto por:

- cabo de alimentação do circulador da zona 1 direta (P_o)
- cabo de alimentação do circulador da zona 2 misturada (P_c)
- cabo de alimentação da válvula misturadora de 3 vias da zona 2 (SV3)
- sonda de temperatura da água enviada da zona 2 misturada (Tw2)

Legenda

P_o - Circulador da zona 1 direta

P_c - Circulador da zona 2 misturada

SV3 - Válvula misturadora de 3 vias da zona 2

BK: preto - BR: marrom - GR: cinza.

Os cabos e a sonda devem ser conectados à placa hidrónica da unidade conforme indicado a seguir:

БЪЛГАРСКИ

Електрически връзки

Използвайте комплекта кабели, доставен с комплекта.

Комплектът се състои от:

- захранващия кабел на циркулатор зона 1 директна (P_o)
- захранващ кабел на циркулатор смесена зона 2 (P_c)
- захранващ кабел на 3-пътен смесителен клапан зона 2 (SV3)
- сонда на температура на водата изпратена смесена зона 2 (Tw2)

Legenda

P_o - Циркулатор зона 1 директна

P_c - Циркулатор зона 2 смесена

SV3 - Смесителен клапан 3-пътен зона 2

BK: черен - BR: кафяв - GR: сив

Кабелите и сондата трябва да бъдат свързани към хидронната платка на устройството, както е посочено по-долу:

ROMÂNĂ

Legături electrice

Folosiți kitul de cabluri din dotare.

Kitul este alcătuit din:

- cablu de alimentare pompă de circulație zona 1 directă (P_o)
- cablu de alimentare pompă de circulație zona 2 cu amestec (P_c)
- cablu de alimentare vană de amestec cu 3 căi zona 2 (SV3)
- sondă de temperatură apă distribuită către zona 2 cu amestec (Tw2)

Legendă

P_o - Pompă de circulație zona 1 directă

P_c - Pompă de circulație zona 2 cu amestec

SV3 - Vană de amestec cu 3 căi zona 2

BK: negru - BR: maro - GR: gri.

Cablurile și sonda trebuie conectate la placa hidronică a unității, conform indicațiilor de mai jos:

SLOVENSKO

Električne povezave

Uporabite priložen komplet ožičenja.

Komplet je sestavljen iz:

- napajalni kabel cirkulatorja neposredne cone 1 (P_o)
- napajalni kabel za mešalno cono 2 (P_c)
- napajalni kabel za 3-smerni mešalni ventil cone 2 (SV3)
- sonda za temperaturo vode na vhodu cone mešanja 2 (Tw2)

Legenda

P_o - Cirkulator neposredne cone 1

P_c - Cirkulator cone 2 mešanja

SV3 - 3-smerni mešalni ventil cone 2

BK: črna - BR: rjava - GR: siva.

Kabli in sonda morajo biti priključeni na hidravlično ploščo enote, kot je navedeno spodaj:

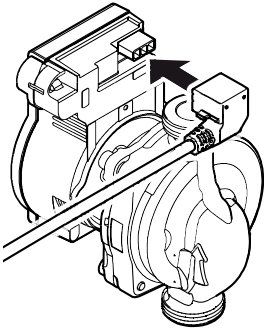
	<p>ITALIANO Circulatori zona diretta "P_o" e zona miscelata "P_c" Circulatore elettronico a basso consumo con prevalenza 6 m.c.a. Nella figura seguente dettaglio inserimento cavo di alimentazione su connettore circolatore. Tensione di alimentazione (min: max): 196:253 VAC 50Hz Potenza massima assorbita: 43 W Corrente massima assorbita: 0.44 A Corpo circolatore: Ghisa con trattamento di cataforesi PN: 10 Bar Grado di protezione: IPX4D</p>	<p>ENGLISH Direct zone "P_o" and mixed zone "P_c" circulators Low consumption electronic circulator with 6 m.c.a. In the following figure, details of the insertion of the power supply cable on the circulator connector. Supply voltage (min: max): 196: 253 VAC 50Hz Maximum absorbed power: 43 W Maximum absorbed current: 0.44 A Circulator body: Cast iron with cathaphoresis treatment PN: 10 Bar Degree of protection: IPX4D</p>
 <p>fig. 20</p>	<p>ESPAÑOL Circuladores zona directa "P_o" y zona mezclada "P_c" Circulador electrónico de bajo consumo con prevalencia 6 m.c.a. En la siguiente figura detalle de inserción del cable de alimentación en el conector del circulador. Tensión de alimentación (min: máx): 196:253 VAC 50Hz Potencia máxima absorbida: 43 W Corriente máxima absorbida: 0,44 A Cuerpo circulador: Fundición con tratamiento de cataforesis PN: 10 Bares Grado de protección: IPX4D</p>	<p>PORTUGUÊS Circuladores da zona direta "P_o" e da zona misturada "P_c" Circulador eletrônico de baixo consumo com prevalência 6 m.c.a. Veja na figura a seguir o detalhe da inserção do cabo de alimentação no conector circular. Tensão de alimentação (min:máx): 196:253 Vca 50 Hz Potência máxima absorvida: 43 W Corrente máxima absorvida: 0,44 A Corpo do circulador: Ferro fundido com tratamento em cataforesis PN: 10 Bar Grau de proteção: IPX4D</p>
	<p>FRANÇAIS Circulateurs zone directe « P_o » et zone mélangée « P_c » Circulateur électronique à faible consommation avec hauteur manométrique de 6 mCE. Dans la figure suivante, détail de l'introduction du cordon d'alimentation sur le connecteur du circulateur. Tension d'alimentation (min/max) : 196:253 VCA 50Hz Puissance maximale absorbée : 43 W Courant maximal absorbé : 0.44 A Corps du circulateur : Fonte avec traitement de cathaphorèse PN : 10 Bars Degré de protection : IPX4D</p>	<p>БЪЛГАРСКИ Циркулатори директна зона "P_o" и смесена зона "P_c" Електронен циркулатор с ниска консумация с преобладаване 6 m.c.a. На следващата фигура, подробна информация за поставянето на захранващ кабел на конектор на циркулатор. Захранващо напрежение (мин.:макс.): 196:253 VAC 50Hz Максимална погълната мощност: 43 W Максимална ел. консумация: 0.44 A Корпус на циркулатор: Чугун с обработване с катафореза PN: 10 Bar Степен на защита: IPX4D</p>
	<p>POLSKI Pompy obiegowe obiegu bezpośredniego „P_o” i strefy mieszania „P_c” Energooszczędna elektroniczna pompa obiegowa o wysokości podnoszenia ok. 6 m. Na rysunku przedstawiony został sposób wprowadzenia kabla zasilającego do złącza pompy obiegowej. Napięcie zasilania (min:maks): 196:253 VAC 50Hz Maksymalny pobór mocy: 43 W Maksymalny pobór prądu: 0,44 A Korpus pompy obiegowej: Żeliwo malowane elektroforetycznie PN: 10 Bar Stopień ochrony: IPX4D</p>	<p>ROMÂNĂ Pompă de circulație zonă directă „P_o” și zonă cu amestec „P_c” Pompă electronică de circulație, cu consum redus, cu înălțime de pompare de 6 m.c.a. În figura de mai jos, un detaliu de introducere a cablurilor de alimentare pe conectorul pompei de circulație. Tensiune de alimentare (min: max): 196:253 VCA 50Hz Putere maximă absorbită: 43 W Curent maxim absorbit: 0,44 A Corp pompă de circulație: Fontă cu tratament prin cataforeză PN: 10 bari Grad de protecție: IPX4D</p>
<p>SHQIP Qarkullues zona direkte "P_o" dhe zona e përzier "P_c" Qarkullues elektronik me konsum të ulët me prevalencë rreth 6 m. Në imazhin e mëposhtëm detaji i futjes së kabllit të ushqimit mbi lidhësin qarkullues. Tensioni i ushqimit (min: max): 196:253 VAC 50Hz Fuqia maksimale e thithur: 43 W Korrenti maksimal i thithur: 0.44 A Trupi qarkullues: Gizë me trajtim kataforesë: PN: 10 Bar Niveli i mbrojtjes: IPX4D</p>	<p>SRPSKI Cirkulatori direktna zona "P_o" i zona za mešanje "P_c" Elektronski cirkulator male potrošnje sa glavom pumpanja od 6 m.c.a. Na sledećoj slici, detaljno je opisano umetanje kabla za napajanje na konektor cirkulatora. Napon napajanja (min: maks): 196:253 VAC 50Hz Maksimalna apsorbovana snaga: 43 W Maksimalna apsorbovana struja: 0,44 A Telo cirkulatora: Liveno gvožđe premazano kataforezom NP: 10 bara Stepen zaštite: IPX4D</p>	<p>SLOVENSKO Cirkulatorji neposredne cone »P_o« in cone mešanja »P_c« Električni cirkulator z nizko porabo povprečno 6 m.c.a. Na naslednji sliki so podrobnosti o vstavitvi napajalnega kabla na priključek obtočnega konektorja. Napajalna napetost (min: max): 196: 253 VAC 50Hz Največja absorbirana moč: 43 W Največji absorbirani tok: 0.44 A Ohišje cirkulatorja: Lito železo obdelano s kataforezo PN: 10 Bar Stopnja zaščite: IPX4D</p>

<p>fig. 21</p>	<p>ITALIANO Tw2 - Sonda temperatura acqua inviata zona 2 miscelata Per collegare la sonda su Tw2, tagliare il connettore AMP2 e usare il mammut più la prolunga tipo 1.</p>	<p>ENGLISH Tw2 - Mixed zone 2 sent water temperature probe To connect the probe on Tw2, cut the AMP2 connector and use the mammut plus the type 1 extension cable.</p>	<p>ESPAÑOL Tw2 - Sonda temperatura agua enviada zona 2 mezclada Para conectar la sonda en Tw2, corte el conector AMP2 y use el terminal de conexiones más el alargador tipo 1.</p>	
	<p>PORTUGUÊS Tw2 - Sonda de temperatura da água enviada da zona 2 misturada Para conectar a sonda em Tw2, corte o conector AMP2 e use o mammut e a extensão tipo 1.</p>	<p>FRANÇAIS Tw2 - Sonde de température eau envoyée zone 2 mélangée Pour connecter la sonde sur Tw2, couper le connecteur AMP2 et utiliser le domino plus la rallonge de type 1.</p>	<p>БЪЛГАРСКИ Tw2 - Температурна сонда за вода изпратена зона 2 смесена За да свържете сондата към Tw2, изключете конектора AMP2 и използвайте мамут плюс удължител тип 1.</p>	
	<p>ROMÂNĂ Tw2 - Sondă de temperatură apă distribuită către zona 2 cu amestec Pentru a conecta sonda pe Tw2, tăiați conectorul AMP2 și folosiți regleta plus extensia de tip 1.</p>	<p>SHQIP Tw2 - Sonda temperatura e ujit e dërguar zona 2 e përzier Për të lidhur sondën mbi Tw2, prisni lidhësin AMP2 dhe përdorni mammut plus zgjatuesen e llojit 1.</p>	<p>SRPSKI Tw2 - Sonda za temperaturu dovodne vode zona 2 za mešanje Za priključivanje sonde na Tw2, iseći konektor AMP2 i koristiti poključni blok i produžetak tipa 1.</p>	
	<p>SLOVENSKO Tw2 - Sonda za temperaturo vode na vohodu cone mešanja 2 Za priklop sonde Tw2, prerežite konektor AMP2 in uporabite mamut plus podaljšek tipa 1.</p>			

<p>ITALIANO Impostazioni controllore Per abilitare la gestione del solare termico modificare i parametri come di seguito: - Parametro service 5.3 Double zone = 1 (SI) - Parametro service 6.1 Room thermostat = 3 (Doppia zona). - Parametro service 15.3 T1B(Tw2) = 1 (SI).</p> <p>Per maggiori dettagli consultare il manuale di installazione e uso a corredo dell'unità.</p>	<p>ENGLISH Controller settings To enable solar thermal management, modify the parameters as follows: - Service parameter 5.3 Double zone = 1 (YES) - Service parameter 6.1 Room thermostat = 3 (Double zone). - Service parameter 15.3 T1B (Tw2) = 1 (SI).</p> <p>For more details, consult the installation and use manual supplied with the unit.</p>	<p>ESPAÑOL Configuraciones controlador Para habilitar la gestión del solar térmico modifique los parámetros como se indica a continuación: - Parámetro servicio 5.3 Zona doble = 1 (Sí) - Parámetro servicio 6.1 Sala termostato = 3 (Doble zona). - Parámetro servicio 15.3 T1B(Tw2) = 1 (Sí).</p> <p>Para mayores detalles consulte el manual de instalación y uso suministrado con la unidad.</p>
<p>PORTUGUÊS Configurações do controlador Para habilitar a gestão do circuito solar térmico, modifique os parâmetros conforme as informações a seguir: - Parâmetro de serviço 5.3 Zona dupla = 1 (SIM) - Parâmetro de serviço 6.1 Termóstato de ambiente = 3 (Zona dupla). - Parâmetro de serviço 15.3 T1B(Tw2) = 1 (SIM).</p> <p>Para obter maiores detalhes, consulte o manual de instalação e uso fornecido com a unidade.</p>	<p>FRANÇAIS Réglages du contrôleur Pour activer la gestion du circuit solaire thermique modifier les paramètres comme suit : - Paramètre service 5.3 Double zone = 1 (OUI) - Paramètre service 6.1 Room thermostat = 3 (Double zone). - Paramètre service 15.3 T1B(Tw2) = 1 (OUI).</p> <p>Pour plus de détails, consulter le manuel d'installation et d'utilisation fourni avec l'unité.</p>	<p>БЪЛГАРСКИ Настройки на контролер За да се активира управлението на слънчевата топлинна енергия, променете параметрите, както е посочено по-долу: - Параметър обслужване 5.3 Двойна зона = 1 (SI) - Параметър обслужване 6.1 Стаен термостат = 3 (Двойна зона). - Параметър обслужване 15.3 T1B(Tw2) = 1 (SI).</p> <p>За повече детайли, консултирайте ръководството за инсталиране и употреба, доставено с устройството.</p>
<p>ROMÂNĂ Setări controler Pentru a activa gestionarea circuitului solar termic, modificați parametrii după cum urmează: - Parametru service 5.3 Double zone = 1 (DA) - Parametru service 6.1 Room thermostat = 3 (Zonă dublă). - Parametru service 15.3 T1B(Tw2) = 1 (DA).</p> <p>Pentru mai multe detalii, consultați manualul de instalare și utilizare livrat împreună cu unitatea.</p>	<p>SHQIP Parametrat e kontrollorit Për të aktivizuar administrimin e solarit termik modifikoni parametrat si më poshtë: - Parametra service 5.3 Double zone = 1 (SI) - Parametra service 6.1 Room thermostat = 3 (Dopjo zonë). - Parametra service 15.3 T1B(Tw2) = 1 (SI).</p> <p>Për më shumë detaje konsultoni manualin e instalimit dhe përdorimit që shoqëron njësinë.</p>	<p>SRPSKI Podešavanja kontrolera Za upravljanje solarnom toplotom, izmeniti parametre na sledeći način: - Servisni parametar 5,3 dupla zona = 1 (SI) - Servisni parametar 6,1 Sobni termostat = 3 (dupla zona). - Servisni parametar 15,3 T1B(Tw2) = 1 (SI).</p> <p>Za više informacija pogledati uputstvo za montažu i upotrebu isporučeno sa jedinicom.</p>
<p>SLOVENSKO Nastavitve krmilnika Če želite omogočiti upravljanje sončnega ogrevanja, spremenite parametre, kot sledi: - Servisni parameter 5.3 Dvojna zona = 1 (SI) - Servisni parameter 6.1 Sobni termostat = 3 (dvojna zona). - Servisni parameter 15,3 T1B (Tw2) = 1 (SI).</p> <p>Za več podrobnosti glejte priročnik za namestitvev in uporabo, priložen enoti.</p>		

<p style="text-align: center;">fig. 22</p>	<p>ITALIANO</p> <p>Impostazione velocità circolatori di zona P_o e P_c</p> <p>Per modificarne la velocità utilizzare il pulsante del display del circolatore (vedi "fig. 22").</p> <p>Legenda</p> <p>DEFAULT Impostazione di fabbrica</p> <p>MAX Velocità massima</p> <p>MED Velocità media</p> <p>MIN Velocità minima</p> <p>N.U. Non usare</p>
<p>PORTUGUÊS</p> <p>Configuração da velocidade dos circuladores de zona P_o e P_c</p> <p>Para modificar a velocidade, utilize o botão do ecrã do circulador (ver "fig. 22").</p> <p>Legenda</p> <p>DEFAULT Configuração de fábrica</p> <p>MAX Velocidade máxima</p> <p>MED Velocidade média</p> <p>MIN Velocidade mínima</p> <p>N.U. Não usar</p>	<p>ENGLISH</p> <p>Speed setting of zone circulators P_o and P_c</p> <p>To change the speed, use the circulator display button (see "fig. 20").</p> <p>Legend</p> <p>DEFAULT Factory setting</p> <p>MAX Maximum speed</p> <p>MED Average speed</p> <p>MIN Minimum speed</p> <p>N.U. Do not use</p>
<p>БЪЛГАРСКИ</p> <p>Настройка на скоростта на циркулатори на зона P_o и P_c</p> <p>За да промените скоростта, използвайте бутон на дисплея на циркулатора (виж „fig. 22“).</p> <p>Легенда</p> <p>DEFAULT Фабрични настройки</p> <p>MAX Максимална скорост</p> <p>MED Средна скорост</p> <p>MIN Минимална скорост</p> <p>N.U. Не използвайте</p>	<p>ESPAÑOL</p> <p>Configuración velocidad circuladores de zona P_o y P_c</p> <p>Para modificar la velocidad utilizar el botón de la pantalla del circulador (ver "fig. 22").</p> <p>Leyenda</p> <p>PREDETERMINADA Configuración de fábrica</p> <p>MÁX Velocidad máxima</p> <p>MED Velocidad media</p> <p>MÍN Velocidad mínima</p> <p>N.U. No usar</p>
<p>FRANÇAIS</p> <p>Réglage de la vitesse des circulateurs de zone P_o et P_c</p> <p>Pour modifier sa vitesse, utiliser l'afficheur du circulateur (voir «fig. 22»).</p> <p>Légende</p> <p>DEFAULT Configuration par défaut</p> <p>MAX Vitesse maximale</p> <p>MED Vitesse moyenne</p> <p>MIN Vitesse minimale</p> <p>N.U. Ne pas utiliser</p>	<p>ROMÂNĂ</p> <p>Setare viteză pompe de circulație din zona P_o și P_c</p> <p>Pentru a modifica viteza acestora, folosiți butonul de pe afișajul pompei de circulație (consultați „fig. 22“).</p> <p>Legendă</p> <p>DEFAULT Setări din fabrică</p> <p>MAX Viteză maximă</p> <p>MED Viteză medie</p> <p>MIN Viteză minimă</p> <p>N.U. Nu utilizați</p>
<p>SHQIP</p> <p>Parametrat e shpejtësisë që qarkulluesve të zonës P_o e P_c</p> <p>Për të modifikuar shpejtësinë përdorni butonin e display të qarkulluesit (shiko "fig. 22").</p> <p>Legjenda</p> <p>DEFAULT Parametrat e fabrikës</p> <p>MAX Shpejtësia maksimale</p> <p>MED Shpejtësia e mesme</p> <p>MIN Shpejtësia minimale</p> <p>N.U. Mos e përdorni</p>	<p>SRPSKI</p> <p>Podešavanje brzine cirkulatora u zoni P_o i P_c</p> <p>Za promenu brzine koristiti dugme na ekranu pumpe (vidi "fig. 22").</p> <p>Legenda</p> <p>DEFAULT Fabri ko podešavanje</p> <p>MAX Maksimalna brzina</p> <p>MED Prose na brzina</p> <p>MIN Minimalna brzina</p> <p>N. K. Ne koristiti</p>
<p>SLOVENSKO</p> <p>Nastavitev hitrosti conskih cirkulatorjev P_o in P_c</p> <p>Če želite spremeniti hitrost, uporabite gumb na zaslonu cirkulatorja (glej »fig. 22«).</p> <p>Legenda</p> <p>PRIVZETO Tovarniška nastavitev</p> <p>MAX Največja hitrost</p> <p>MED Povprečna hitrost</p> <p>MIN Najnižja hitrost</p> <p>N.U. Ne uporabljajte</p>	<p>-</p>

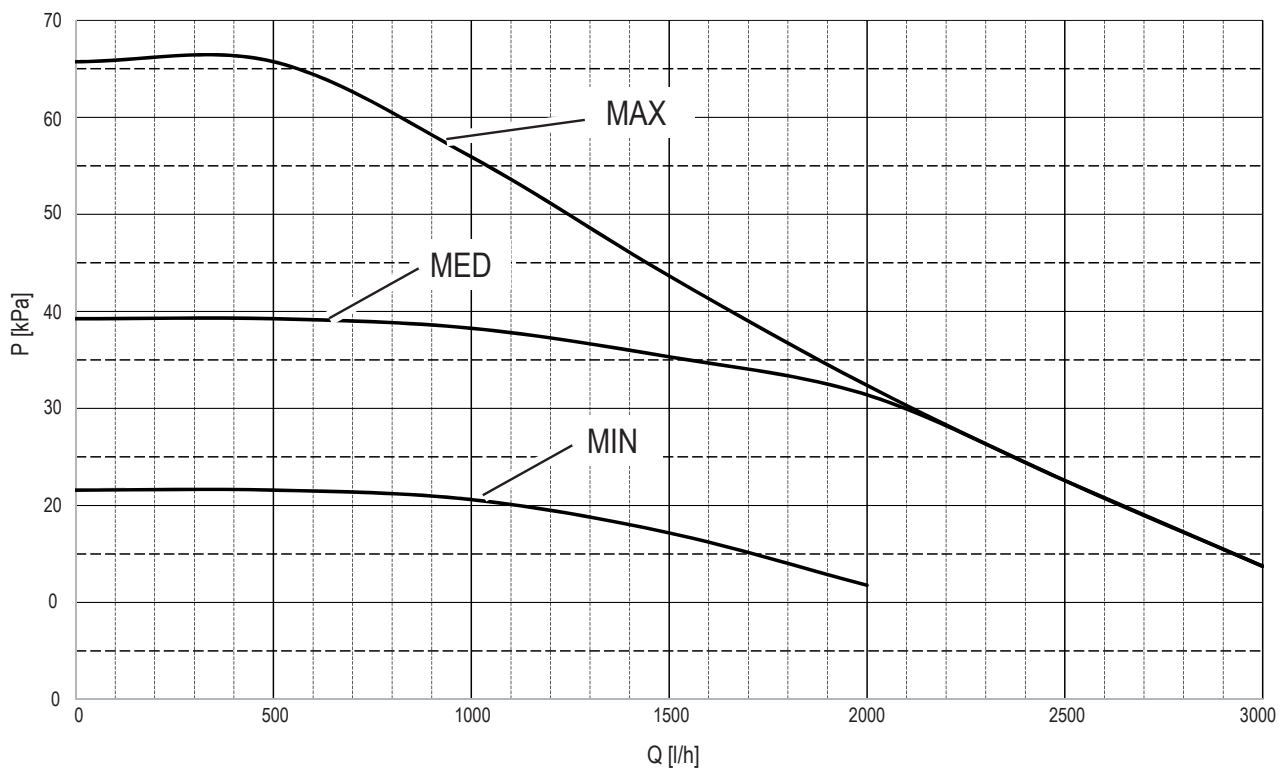

fig. 23

ITALIANO

Prevalenza circolatori di zona P_o e P_c

Legenda

P: Prevalenza circolatore - Q: Portata acqua

ENGLISH

Prevalence of P_o and P_c zone circulators

Legend

P: Circulator head - Q: Water flow

ESPAÑOL

Prevalencia circuladores de zona P_o y P_c

Legenda

P: Prevalencia circulador - Q: Caudal agua

PORTUGUÉS

Prevalência dos circuladores de zona P_o e P_c

Legenda

P: Prevalência do circulador - Q: Vazão da água

FRANÇAIS

Hauteur manométrique des circulateurs de zone P_o et P_c

Légende

P: Hauteur manométrique circulateur - Q: Débit d'eau

БЪЛГАРСКИ

Преобладаване циркулатори на зона P_o и P_c

Легенда

P: Преобладаване циркулатор - Q: Дебит на вода

ROMÂNĂ

Înălțime de pompare pompe de circulație din zona P_o și P_c

Legendă

P: Înălțime de pompare pompă de circulație - Q: Debit apă

SHQIP

Prevalencë e qarkullorëve të zonës P_o e P_c

Legjenda

P: Prevalencë qarkullor - Q: Prurja e ujit

SRPSKI

Glava pumpanja cirkulatora u zoni P_o i P_c

Legenda

P: Glava pumpanja cirkulatora - Q: Protok vode

SLOVENSKO

Premoč cirkulatorjev na conah P_o in P_c

Legenda

P: Premoč cirkulatorja - Q: Pretok vode

ESPAÑOL



PELIGRO

- Antes de intervenir en cualquier parte eléctrica, desconecte el interruptor de alimentación.
- Cuando se retiran los paneles de servicio, es fácil tocar accidentalmente las partes activas.
- Nunca deje el dispositivo sin vigilancia durante la instalación o el mantenimiento, cuando se haya desmontado el panel de servicio.



ADVERTENCIA

- Una instalación o conexión incorrecta del dispositivo o de los accesorios podría provocar una descarga eléctrica, un cortocircuito, una fuga, un incendio u otros daños. Utilice únicamente los accesorios suministrados o aprobados por el fabricante específicamente diseñados para su uso con el dispositivo y encargue su instalación a personal cualificado de acuerdo con las leyes y reglamentos locales.
- Deseche las bolsas de plástico de los embalajes de modo que los niños no las utilicen para jugar (peligro de muerte por asfixia).
- Eliminar de forma segura los materiales de embalaje, como clavos y otras piezas metálicas o de madera que podrían causar lesiones.

ITALIANO



PERICOLO

- Prima di intervenire su qualsiasi parte elettrica, sezionare l'interruttore di alimentazione elettrica.
- Quando i pannelli di servizio vengono rimossi, le parti in tensione possono essere facilmente toccate accidentalmente.
- Non lasciare mai l'unità incustodita durante l'installazione o la manutenzione quando il pannello di servizio viene rimosso.



AVVERTIMENTO

- L'installazione o il collegamento non corretti dell'unità o degli accessori potrebbe dar luogo a folgorazioni, cortocircuiti, perdite, incendi o altri danni. Utilizzare esclusivamente accessori forniti o approvati dal costruttore specificatamente progettati per l'uso con l'unità e farli installare da personale qualificato in base alle leggi e ai regolamenti locali.
- Smaltire i sacchetti di plastica per l'imballaggio in modo che i bambini non li utilizzino per giocare (pericolo di morte per soffocamento).
- Smaltire in modo sicuro i materiali di imballaggio come chiodi e altre parti in metallo o legno che potrebbero causare lesioni.

lista de componentes del kit / lista componenti del kit

ID	Código / Codice	ES - Descripción	IT - Descrizione	n°
1	3RD00960	Resistencia eléctrica 230V-1,5kW-1"1/2G	Resistenza elettrica 230V-1,5kW-1"1/2G	1
2	-	Junta de la Resistencia eléctrica	Guarnizione resistenza elettrica	1
3	-	Alojamiento para insertar el bulbo del termostato de seguridad	Pozzetto per inserimento bulbo del termostato di sicurezza	1
4	38333200	Cableado eléctrico	Cablaggio elettrico	1

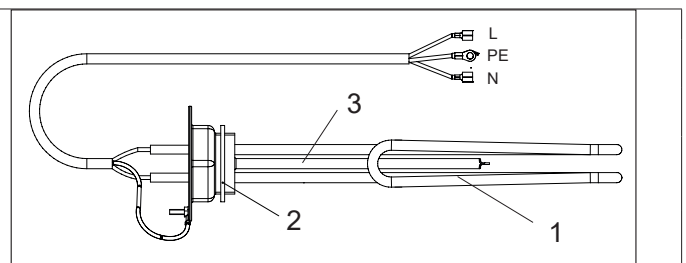

fig. 1

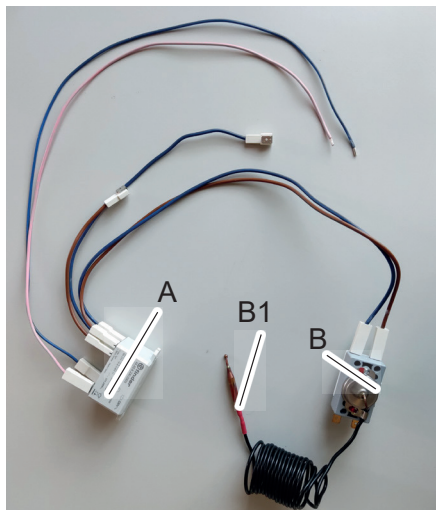

fig. 2

ESPAÑOL

Conexiones eléctricas (ID=4)

Utilizar el kit de cableado incluido.

El kit se compone de:

- Relé (apart. A fig. 2)
- Termostato de seguridad (apart. B fig. 2)
- Bulbo del termostato (apart. B1 fig. 2)
- Cables de conexión

ITALIANO

Collegamenti elettrici (ID=4)

Utilizzare il kit cablaggio fornito a corredo.

Il kit si compone di:

- Relè (part. A fig. 2)
- Termostato di sicurezza (part. B fig. 2)
- Bulbo del termostato (part. B1 fig. 2)
- Cavi di collegamento

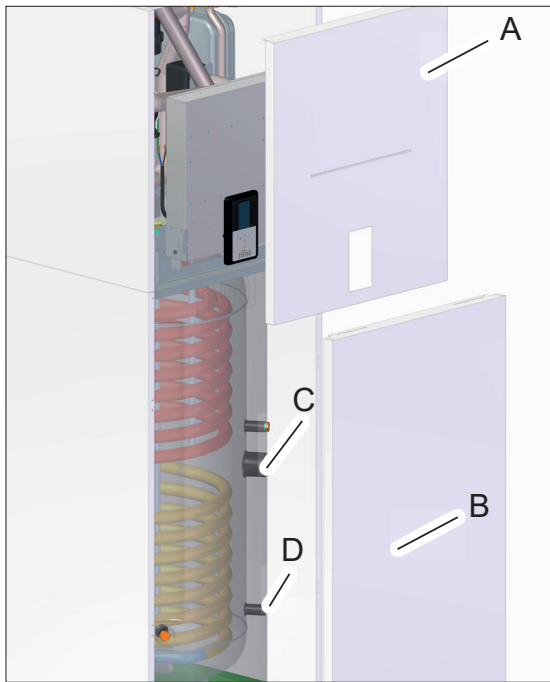

fig. 3

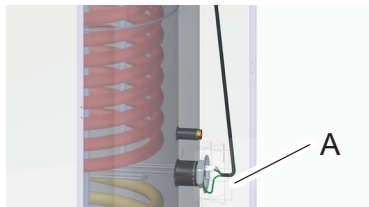

fig. 4

ESPAÑOL

Retire el panel frontal superior (apart. A fig.3) mediante 2 tornillos.
Retire el panel frontal inferior (apart. B fig. 3) mediante 2 tornillos.

ATENCIÓN

Si ya se ha realizado la instalación y puesta en marcha de la unidad, será necesario vaciar el depósito (válvula de vaciado de agua, apart. D fig. 3) para instalar el kit.

Aflojar el tapón de estanqueidad (apart. C fig. 3).

Atornille la resistencia en el alojamiento de la clavija que se ha retirado anteriormente (apart. A fig. 4).

ITALIANO

Smontare il pannello frontale superiore (part. A fig. 3) tramite 2 viti
Smontare il pannello frontale inferiore (part. B fig. 3) tramite 2 viti.

ATTENZIONE

Se l'installazione e la messa in opera dell'unità è già stata effettuata, per installare il kit sarà necessario svuotare il serbatoio (valvola scarico acqua, part. D fig. 3).

Svitare il tappo di tenuta (part. C fig. 3).

Avvitare la resistenza nella sede del tappo rimosso precedentemente (part. A fig. 4).

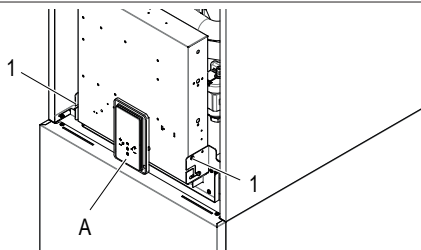

fig. 5

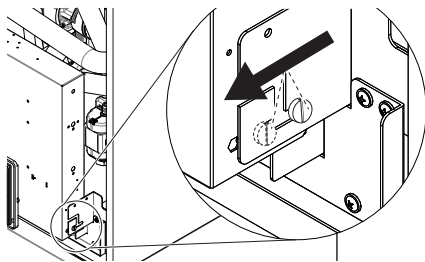

fig. 6

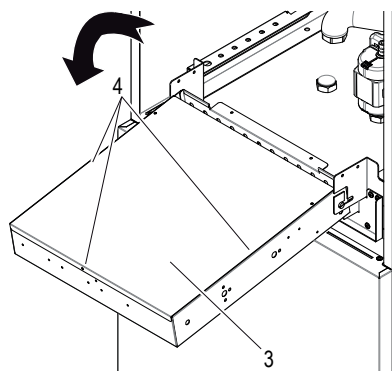

fig. 7

ESPAÑOL Para acceder a la caja eléctrica de la unidad interior, desatornille los dos tornillos (apart. 1 fig. 5) que se encuentran debajo de la caja eléctrica, luego agarre la caja eléctrica y desbloquéela (fig. 6), luego gírela hacia adelante (fig. 7). Retire la placa trasera (apart. 3 fig. 7). Retire la placa trasera (apart. 3 fig. 7) fijada con 3 tornillos (apart. 4 - fig. 7).

ITALIANO Per accedere al quadro elettrico dell'unità interna svitare le due viti (part. 1 - fig. 5) sotto la scatola elettrica, quindi afferrare la scatola elettrica e sbloccarla (fig. 6), quindi ruotare in avanti (fig. 7). Rimuovere la lamiera posteriore (part. 3 - fig. 7) fissata con 3 viti (part. 4 - fig. 7).

ESPAÑOL. Fije el relé (apart. A fig. 8 y fig. 9) con los 2 tornillos suministrados. Fije el termostato de seguridad (apart. B fig. 8 y fig. 9) con la tuerca suministrada. Realice el cableado entre el relé (apart. A fig. 8 y fig. 9) y el relé ya presente en el panel (apart. C fig. 8 y fig. 9): desconecte el conector faston del relé, conecte el conector faston de 2 vías del haz de cables y conecte a este el conector anteriormente desconectado (véase detalle en la fig. 10). Realice el cableado entre el relé (apart. A fig. 8 y fig. 9) y el filtro CEM ya presente en el panel (apart. D fig. 8 y fig. 9): desconecte el conector faston del filtro, conecte el conector faston de 2 vías del haz de cables y conecte a este el conector anteriormente desconectado (véase detalle en el fig. 11). Realice el cableado auxiliar desde el relé (apart. A fig. 8 y fig. 9) hasta la placa hidrónica (bornes 13-TBH y 18-N, véase el apart. E-F fig. 8 y fig. 9). Conecte los cables (L-N fig. 12) de la resistencia eléctrica a los cierres del termostato de seguridad y el cable de tierra de la resistencia eléctrica (PE fig. 12) al tornillo de tierra. A continuación, introduzca en la vaina de la resistencia eléctrica (apart. A fig. 13) el bulbo del termostato de seguridad (apart. A fig. 14). Configure el interruptor dip S2-2 de la placa hidrónica en OFF. Recuerde bloquear el cableado interno con bridas y mediante la abrazadera de cables (apart. G fig. 8 y fig. 9) el cable de la resistencia eléctrica y el capilar del bulbo.

ITALIANO. Fissare il relé (part. A fig. 8 e fig. 9) con le 2 viti a corredo. Fissare il termostato di sicurezza (part. B fig. 8 e fig. 9) mediante il dado a corredo. Eseguire il cablaggio tra relé (part. A fig. 8 e fig. 9) e relé già presente sul quadro (part. C fig. 8 e fig. 9): scollegare il connettore faston presente sul relé, collegare il connettore faston a 2 vie del cablaggio e collegare su questo il connettore precedentemente scollegato (vedi dettaglio in fig. 10). Eseguire il cablaggio tra relé (part. A fig. 8 e fig. 9) e filtro EMC già presente sul quadro (part. D fig. 8 e fig. 9): scollegare il connettore faston presente sul filtro, collegare il connettore faston a 2 vie del cablaggio e collegare su questo il connettore precedentemente scollegato (vedi dettaglio in fig. 11). Eseguire il cablaggio ausiliario da relé (part. A fig. 8 e fig. 9) a scheda idronica (morsetti 13-TBH e 18-N, vedi part. E-F fig. 8 e fig. 9). Collegare i cavi (L-N fig. 12) della resistenza elettrica ai faston del termostato di sicurezza e il cavo di terra della resistenza elettrica (PE fig. 12) alla vite di terra. Inserire quindi nel pozzetto della resistenza elettrica (part. A fig. 13) il bulbo del termostato di sicurezza (part. A fig. 14). Configurare il dip-switch S2-2 della scheda idronica su OFF. Aver cura di bloccare con fascette il cablaggio interno e tramite il bloccacavo (part. G fig. 8 e fig. 9) il cavo della resistenza elettrica e il capillare del bulbo.

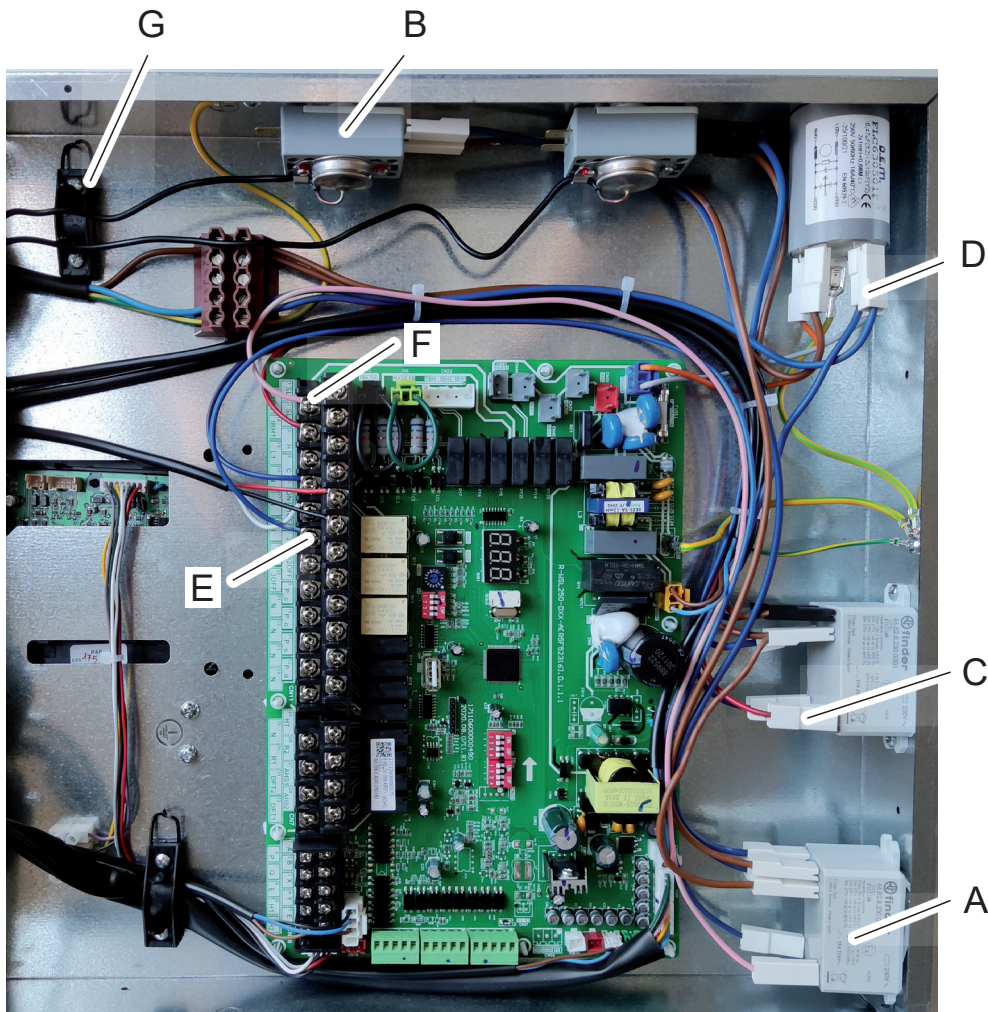

fig. 8 Mod. 4-6-8-10-12-14-16

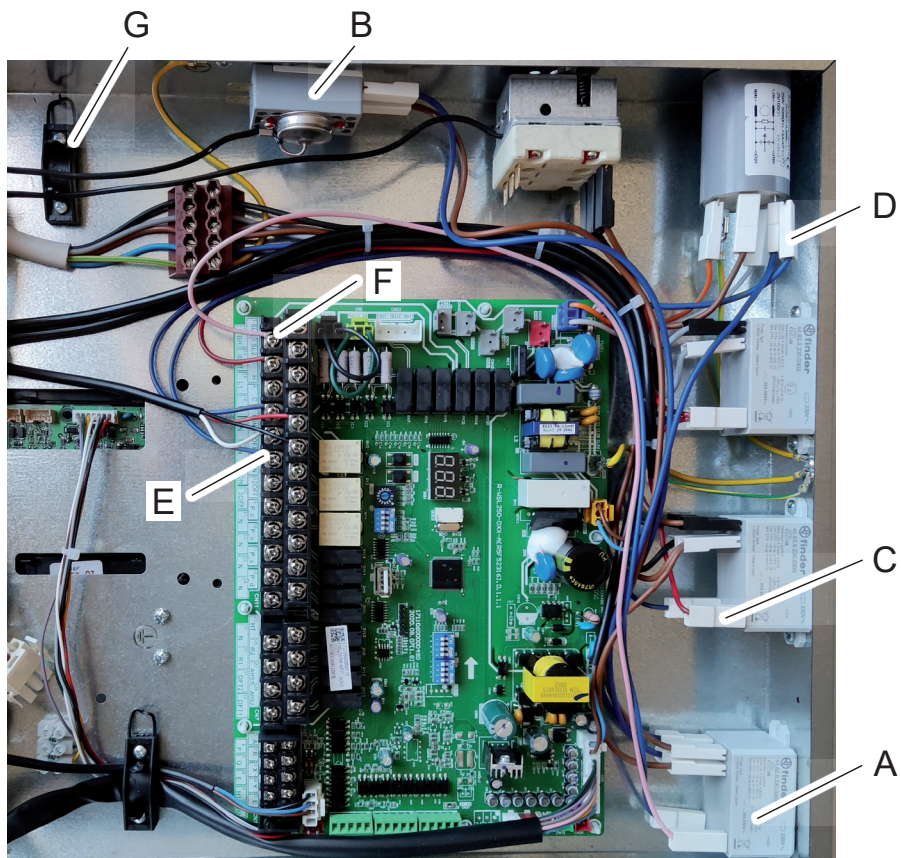

fig. 9Mod. 12T-14T-16T

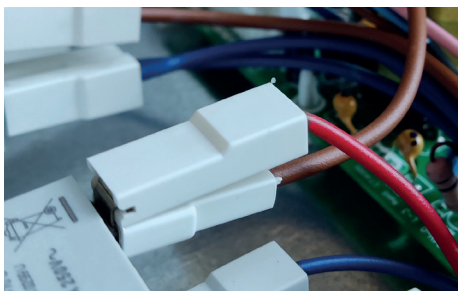

fig. 10

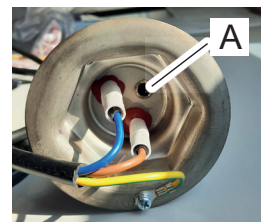

fig. 13

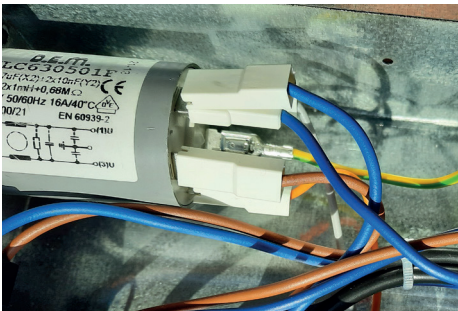

fig. 11

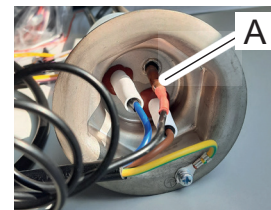

fig. 14

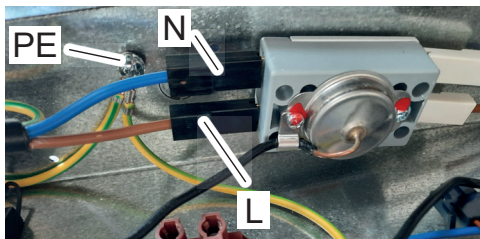
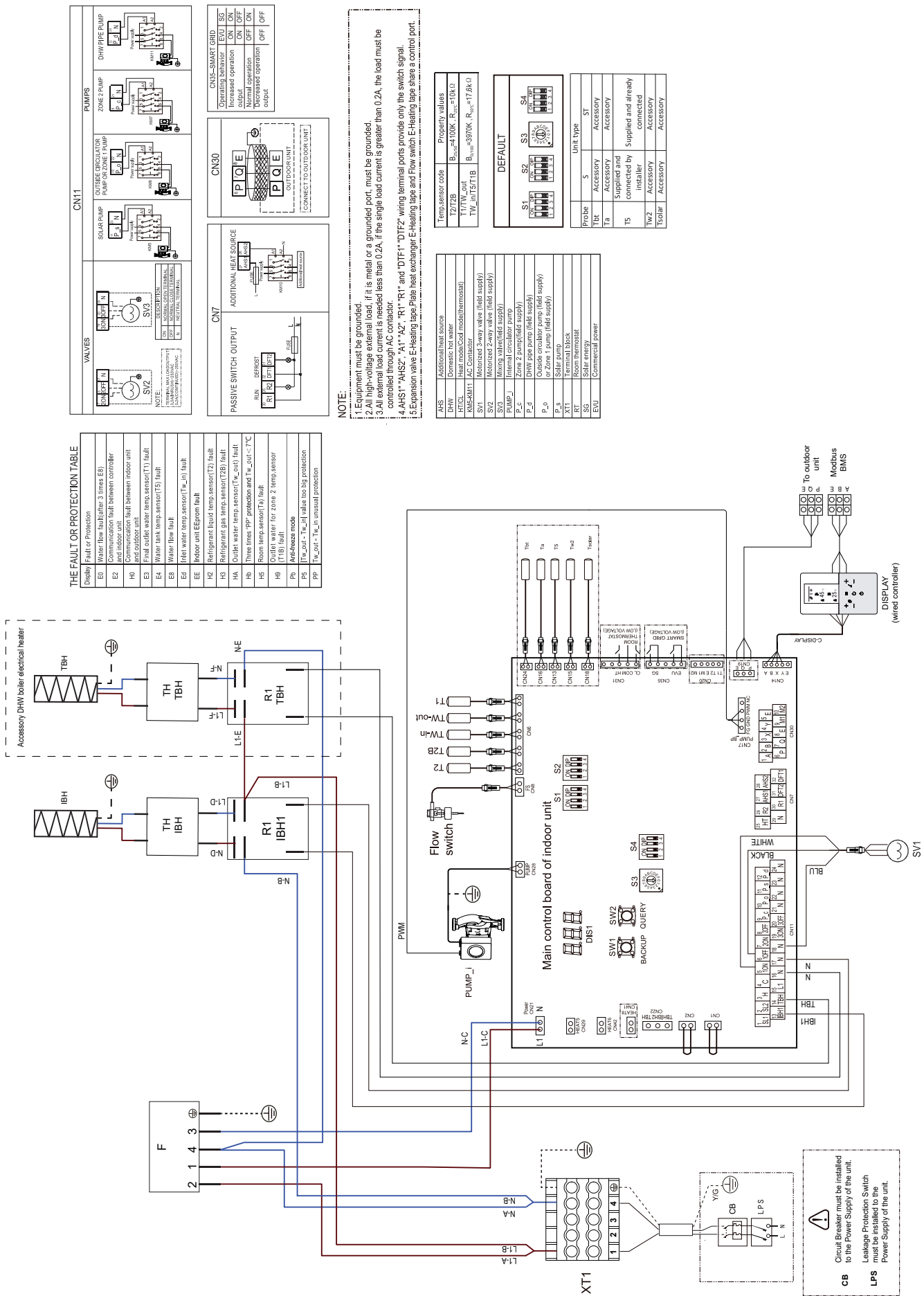

fig. 12

Schema elettrico per unità interna mod. 10-16 (monofase) / Wiring diagram for indoor unit mod. 10-16 (single phase)



THE FAULT OR PROTECTION TABLE

Display	Fault or Protection
E0	Water flow fault (filter 3 times E0)
E1	Water flow fault between controller and indoor unit
H0	Communication fault between indoor unit and outdoor unit
E3	Final outlet water temp.sens.(T1) fault
E4	Water tank temp.sens.(T5) fault
E8	Water flow fault
E9	Initial water temp.sens.(T6, T7) fault
EE	Indoor unit EEPROM fault
H2	Refrigerant liquid temp.sens.(T2) fault
H3	Refrigerant gas temp.sens.(T2B) fault
H4	Outlet water temp.sens.(T6, T6T) fault
H5	Three lines "PP" protection and T6, T6T < 7°C
H9	Room temp.sens.(T3) fault
I9	Outlet water for zone 2 temp.sens (T18) fault
R6	Anti-freeze mode
P5	(T6, T6T - T6, T6T) value too big protection
PP	(T6, T6T - T6, T6T) unusual protection

NOTE:

- Equipment must be grounded.
- All high-voltage external load, if it is metal or a grounded port, must be grounded.
- All external load current is needed less than 0.2A, if the single load current is greater than 0.2A, the load must be controlled through AC contactor.
- AHS1* AHS2*, A1* A2*, R1* R1* and DTF1* DTF2* wiring terminal ports provide only the switch signal.
- Expansion valve E-Heating tape Heat exchanger E-Heating tape and Flow switch E-Heating tape share a control port.

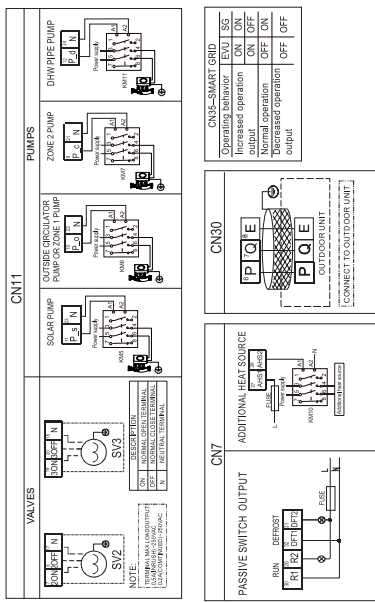

Temperature table

Property name	Property values
T1	17.2/28
T2	17.2/28
T3	17.2/28
T4	17.2/28
T5	17.2/28
T6	17.2/28
T7	17.2/28
T8	17.2/28
T9	17.2/28
T10	17.2/28
T11	17.2/28
T12	17.2/28
T13	17.2/28
T14	17.2/28
T15	17.2/28
T16	17.2/28
T17	17.2/28
T18	17.2/28
T19	17.2/28
T20	17.2/28
T21	17.2/28
T22	17.2/28
T23	17.2/28
T24	17.2/28
T25	17.2/28
T26	17.2/28
T27	17.2/28
T28	17.2/28
T29	17.2/28
T30	17.2/28
T31	17.2/28
T32	17.2/28
T33	17.2/28
T34	17.2/28
T35	17.2/28
T36	17.2/28
T37	17.2/28
T38	17.2/28
T39	17.2/28
T40	17.2/28
T41	17.2/28
T42	17.2/28
T43	17.2/28
T44	17.2/28
T45	17.2/28
T46	17.2/28
T47	17.2/28
T48	17.2/28
T49	17.2/28
T50	17.2/28
T51	17.2/28
T52	17.2/28
T53	17.2/28
T54	17.2/28
T55	17.2/28
T56	17.2/28
T57	17.2/28
T58	17.2/28
T59	17.2/28
T60	17.2/28
T61	17.2/28
T62	17.2/28
T63	17.2/28
T64	17.2/28
T65	17.2/28
T66	17.2/28
T67	17.2/28
T68	17.2/28
T69	17.2/28
T70	17.2/28
T71	17.2/28
T72	17.2/28
T73	17.2/28
T74	17.2/28
T75	17.2/28
T76	17.2/28
T77	17.2/28
T78	17.2/28
T79	17.2/28
T80	17.2/28
T81	17.2/28
T82	17.2/28
T83	17.2/28
T84	17.2/28
T85	17.2/28
T86	17.2/28
T87	17.2/28
T88	17.2/28
T89	17.2/28
T90	17.2/28
T91	17.2/28
T92	17.2/28
T93	17.2/28
T94	17.2/28
T95	17.2/28
T96	17.2/28
T97	17.2/28
T98	17.2/28
T99	17.2/28
T100	17.2/28

DEFAULT

Unit type	Unit type
S	ST
Td	Accessory
Ta	Accessory
T5	Supplied and already connected by installer
Tw2	Accessory
Tsolr	Accessory

AHS	Additional heat source
CHL	Direct heat exchanger
HTCL	Heat exchanger (model/thermostat)
MMS-KM11	AC Contactor
SV1	Motorized 2-way valve (left supply)
SV2	Motorized 2-way valve (left supply)
PUMP_1	Internal circulator pump
P_2	Zone 2 pumped supply
P_3	DHW pipe pump (left supply)
P_4	Zone 2 pump (left supply)
P_5	Solar pump
XT1	Terminal block
RT	Room thermostat
SG	Solar energy
EVO	Commercial power

CB Circuit Breaker must be installed to the Power Supply of the unit.
LPS Leakage Protection Switch must be installed to the Power Supply of the unit.

