



Manual de Usuario

PortaSplit

MMCS-12HRN8-QRDO



Aviso: Lea este manual antes de utilizar este producto y consérvelo para futuras consultas. Debido a la mejora continua del producto, el diseño y las especificaciones pueden variar con respecto a la unidad real. Por lo tanto, todos los diagramas son solo de referencia y la unidad real debe considerarse como estándar.





Contenido

Precauciones de seguridad	02
Especificaciones	07
Primeros pasos	07
Descripción general del producto	08
Cómo utilizar el PortaSplit	10
Instalación del producto	11
Instalación típica	11
Instalación del soporte	12
Instalación de la unidad exterior	13
Colocación de la unidad interior	14
Instalación del cierre de ventana	14
Desinstalación de la unidad exterior	15
Instalación del banda textil de sellado (opcional)	16
Instalación de las patas de soporte (opcional)	17
Agua de condensación	18
Instrucciones de operación	19
Guía de inicio rápido	19
Panel de control	20
Mando a distancia	21
Control de la aplicación SmartHome	26
Limpieza y mantenimiento	28
Filtro HEPA	29
Eliminación y reciclaje	29
Avisos (sólo para los que usan refrigerante R290/R32)	30
Solución de problemas	32
Marcas, derechos de autor y aviso legal	33
Aviso sobre protección de datos	34
EU Declaration of Conformity	35

Precauciones de seguridad

Para garantizar su seguridad y evitar daños en el aparato, lea las precauciones de seguridad. A continuación se explican los símbolos y la gravedad correspondiente:

Explicación de los símbolos

	Tensión eléctrica Riesgo de exposición a corriente eléctrica de alta tensión que puede provocar lesiones.
	Advertencia Peligro con un nivel de riesgo medio que, si no se evita, puede provocar lesiones graves.
	Precaución Peligro con un nivel de riesgo bajo que, si no se evita, puede provocar lesiones leves o moderadas.
	Atención Riesgo de daños materiales pero sin peligro personal.
	Observe las instrucciones Deben seguirse las instrucciones de operación para evitar daños en el aparato.

Advertencia

- No levante el aparato por el tubo. Utilice siempre las asas.
- No tire del equipo por el cable de alimentación o el tubo.
- Las bolsas de plástico y otros embalajes no son juguetes y pueden ser peligrosos para los niños.
- No permita que los niños jueguen con el aparato o con su mando a distancia. Los niños deben estar supervisados alrededor de la unidad en todo momento.
- No se siente sobre el aparato, de lo contrario, puede lesionarse por caída o dañarse el aparato.
- No coloque objetos sobre la unidad, ya que podría provocar fallos de funcionamiento o daños en el equipo.
- No coloque ni utilice objetos inflamables, como botes de spray, a menos de 1 metro de las salidas de aire, ya que podría provocar un incendio o incluso una explosión.
- No coloque objetos cerca de la unidad exterior ya que pueden inhibir el flujo de aire y causar daños. Mantenga la unidad libre de hojas y otros residuos.
- No coloque los dedos ni objetos en las entradas o salidas de aire. El contacto con las aspas del ventilador de alta velocidad puede provocar lesiones personales o daños en el producto.
- Si se produce una situación anormal, como olor a quemado, apague inmediatamente la unidad y desconéctela de la corriente. Póngase en contacto con su distribuidor para obtener más información, ya que si sigue utilizando el aparato puede provocar una descarga eléctrica, un incendio o lesiones.
- No exponga plantas o animales directamente al flujo de aire de la unidad, ya que podría provocar efectos adversos.
- Evite los impactos sobre las unidades interior y exterior, de lo contrario podrían producirse daños en el producto.
- No se suba ni coloque objetos encima de la unidad exterior.
- Este electrodoméstico tiene ruedas. Tenga cuidado con los obstáculos o las alfombras gruesas, ya que el aparato podría volcar.

Precaución

- Este aparato puede ser utilizado por niños a partir de 8 años y por personas con capacidades físicas, sensoriales o mentales reducidas o con falta de experiencia y conocimientos si han recibido supervisión o instrucciones sobre el uso del aparato de forma segura y comprenden los peligros que conlleva.
- La limpieza y el mantenimiento por parte del usuario no deben ser realizados por niños sin supervisión. No es un juguete.
- No coloque objetos susceptibles a la humedad directamente debajo de las unidades interior y exterior o de las tuberías de refrigerante. En determinadas condiciones, puede producirse condensación que dañe el objeto en cuestión.
- Para evitar el agotamiento del oxígeno, asegúrese de que la habitación esté adecuadamente ventilada si se utilizan equipos como un quemador o un calefactor junto con el equipo de aire acondicionado.
- No haga funcionar el aire acondicionado en una habitación húmeda, como un cuarto de baño o una lavandería. Una exposición excesiva a la humedad puede provocar un cortocircuito en los componentes eléctricos.
- No exponga su cuerpo directamente al aire frío durante un periodo de tiempo prolongado.
- En determinados entornos funcionales, como cocinas, salas de servidores, etc., se recomienda encarecidamente el uso de unidades de aire acondicionado especialmente diseñadas para dichos usos.
- La puesta fuera de servicio sólo debe ser realizada por personal cualificado.
- Apague el aire acondicionado y desconéctelo de la corriente si no va a utilizarlo durante mucho tiempo.
- Apague y desenchufe el aparato durante las tormentas.
- No utilice el dispositivo para fines distintos de los previstos.
- Evite utilizar el aparato durante largos periodos con puertas o ventanas abiertas, o si la humedad es muy alta.
- No utilice agentes distintos de los recomendados por el fabricante para acelerar el proceso de descongelación o para la limpieza.
- No coloque ni utilice la unidad interior del aparato en el exterior.

Garantía y responsabilidad

Las reclamaciones de garantía y responsabilidad por daños personales y materiales quedan excluidas si son atribuibles a una o varias de las siguientes causas:

- Uso inadecuado.
- Incumplimiento de las instrucciones.
- Funcionamiento con equipos de seguridad o protección que no funcionen o inadecuados.
- Uso continuado a pesar de la existencia de un defecto.
- Montaje, puesta en marcha, operación y mantenimiento incorrectos.
- Reparaciones incorrectas.
- Modificaciones no autorizadas en el aparato.
- Fuerza mayor.
- Instalación de componentes adicionales que no hayan sido probados junto con el aparato.

Módulo inalámbrico

Declaramos que el módulo inalámbrico cumple los requisitos esenciales y otras disposiciones pertinentes de la Directiva 2014/53/UE.

Especificaciones de los fusibles

Las especificaciones de los fusibles utilizados para la protección contra sobrecorriente están impresas en la placa de circuito impreso (PCB), por ejemplo: T20A/250VAC.

Advertencia eléctrica

- No utilice el dispositivo con las manos húmedas. Podría sufrir una descarga eléctrica.
- No modifique el cable de alimentación ni el enchufe de ninguna manera. Si el cable de alimentación está dañado, debe ser sustituido por el fabricante, un agente de servicio o personas con cualificación similar.
- No intente realizar ninguna modificación en el cableado ni abrir la placa de control, ya que podría provocar un sobrecalentamiento, un incendio, una descarga eléctrica, lesiones.
- No tire del cable de alimentación para desenchufar la unidad, ya que podría dañarlo y provocar un incendio o una descarga eléctrica. Sujete firmemente el enchufe y tire de él para desenchufarlo.
- No modifique la longitud del cable de alimentación ni utilice un alargador para alimentar la unidad, ya que podría provocar un sobrecalentamiento o una descarga eléctrica.
- Si el cable de alimentación está dañado, para evitar riesgos debe ser sustituido por el servicio de atención al cliente, un centro de servicio cualificado o un electricista cualificado.
- Conecte el aparato directamente a la toma de corriente. No utilice alargadores, divisores ni adaptadores de enchufe múltiples, ya que podrían sobrecargar los circuitos y provocar incendios o daños.
- Mantenga limpio el enchufe. Elimine el polvo o la suciedad que se acumule en el enchufe o a su alrededor. Los enchufes sucios pueden provocar incendios o descargas eléctricas.
- Asegúrese de que el lado de conexión está conectado a tierra.
- Si se produce un fallo que pueda afectar a la seguridad, el sistema no debe ponerse en funcionamiento hasta que se haya subsanado el fallo.
- Los trabajos de mantenimiento y reparación de componentes eléctricos solo deben ser realizados por un experto.
- Los componentes solo deben sustituirse por piezas especificadas por el fabricante. La sustitución inadecuada de componentes puede provocar la inflamación del refrigerante en la atmósfera debido a fugas.
- En caso de daños o averías, diríjase a su distribuidor especializado o a nuestro servicio de atención al cliente.
- Los trabajos de reparación y mantenimiento de componentes eléctricos deben incluir comprobaciones iniciales de seguridad y procedimientos de inspección de los componentes. Si se produce un fallo que pueda afectar a la seguridad, el equipo no debe volver a conectarse a red hasta que el fallo se haya subsanado satisfactoriamente.

Precaución: Notas para la instalación

- Utilice únicamente los accesorios incluidos y las piezas especificadas para la instalación. El uso de piezas no estandarizadas puede provocar fugas de agua, descargas eléctricas o incendios, así como averías en la unidad.
- Instale la unidad en un lugar estable que pueda soportar su peso. Si no se hace correctamente, la unidad puede caerse y causar lesiones y daños graves.
- Instale las tuberías de drenaje de acuerdo con las instrucciones de este manual. Un drenaje inadecuado puede causar daños por agua a su hogar y a su propiedad.
- No instale la unidad en un lugar que pueda estar expuesta a fugas de gas combustible. Si se acumula gas combustible alrededor de la unidad, puede provocar un incendio.
- No conecte la alimentación eléctrica, hasta que la unidad exterior haya sido fijada correctamente. Mueva la unidad exterior únicamente sujetándola por la carcasa y nunca la transporte por la tubería de refrigerante.
- Revise el aparato a intervalos regulares para detectar signos de daños.
- Evite ejercer tensión o torsión sobre la tubería de refrigerante. Inspeccione la tubería periódicamente e informe al servicio de atención al cliente si observa algún daño.
- Utilice el aparato únicamente de acuerdo con las instrucciones suministradas. Los cambios o modificaciones en esta unidad que no sean aprobados expresamente por la parte responsable del cumplimiento de la legalidad podrían anular la autoridad del usuario para utilizar el equipo.
- Durante la instalación, sujete la unidad exterior por las asas suministradas y no por la tubería.
- Si el aparato se va a instalar de forma permanente o es necesario prolongar los conductos de refrigerante, dicha labor deberá encargarse a un instalador cualificado.

Soporte para ventana

- El soporte para ventanas está diseñado para ventanas que se abren hacia dentro con una anchura de reborde de marco de ventana de hasta 4,5 cm y una altura de al menos 2 cm (ver imagen en Descripción general del producto). Antes de instalarlo, compruebe primero si el soporte para ventana encaja en el marco de la ventana.
- Para fijar el soporte a la ventana, proceda como se describe más adelante en las instrucciones.
- Tenga especial cuidado al instalar el sistema para garantizar que se respetan todas las medidas de seguridad.
- Asegúrese de que el cable de acero está correctamente sujeto a la unidad interior y al soporte de ventana para evitar que se caiga.
- Al fijar el soporte, tenga cuidado de no rayar la pared y el alfeizar o las ventanas.
- Una vez instalado, asegúrese de que los dos tornillos están bien apretados y que el soporte está bien sujeto.
- El soporte debe estar nivelado (más o menos 2°).
- La unidad exterior está diseñada para facilitar su manejo e instalación. Al colocarla en el soporte, asegúrese de que los pasadores encajan correctamente.
- En la mayoría de los casos no es necesario retirar el soporte para cerrar la ventana. Asegúrese de que el soporte no obstruya la ventana al cerrarla.
- Retire el soporte y la unidad exterior durante tormentas o vientos fuertes.
- Compruebe periódicamente que el soporte y las fijaciones estén bien sujetos y no presenten daños.
- El soporte solo está diseñado para la unidad exterior; cualquier otro uso no está permitido y puede provocar accidentes.
- Desinstale el soporte y no siga utilizándolo si está dañado.
- Mantenga a los niños que juegan alejados del soporte de la ventana.

Información general y avisos de seguridad

Refrigerante (R32)

El circuito de gas refrigerante entre la unidad interior y exterior se ha sellado en fábrica. El refrigerante puede ser inodoro. Si la unidad no calienta o enfría adecuadamente, puede ser un signo de fuga.

No intente reparar la unidad usted mismo. Deje de utilizarla inmediatamente y siga los pasos que se indican a continuación:

- Desconecte el dispositivo de la red eléctrica.
- Abra las ventanas y puertas para ventilar. Apague las llamas / evite las chispas.
- Abandone la habitación y avise a los demás ocupantes de la casa o apartamento.
- Póngase en contacto con el servicio de atención al cliente.

Aviso:

- El refrigerante que se escapa se acumula en el suelo. La inhalación puede provocar sofocación.
- El contacto con la piel puede provocar congelación.
- Solo expertos cualificados pueden trabajar en el circuito de refrigerante de acuerdo con R.D. 115/2017, R.D. 552/2019 - Reglamento de Seguridad en Instalaciones Frigoríficas (RSIF), sus actualizaciones y cualquier otra normativa de aplicación. El usuario no debe realizar ningún trabajo en el circuito de refrigerante.





Información sobre el mantenimiento

No intente desmontar el sistema usted mismo: el desmontaje del producto, el tratamiento del refrigerante, el aceite y otras piezas deben ser realizados por un instalador cualificado de acuerdo con la legislación local y nacional pertinente.

Este dispositivo no está destinado a ser reparado in situ. Si tiene alguna duda técnica o fallo y no encuentra información en este manual de instrucciones, póngase en contacto con uno de nuestros centros de atención al cliente o directamente con el vendedor.

Si tiene alguna duda, póngase en contacto con el servicio de atención al cliente.

Explicación de los símbolos que aparecen en las unidades interior y exterior

	Advertencia	El refrigerante utilizado es inflamable. Interrumpa inmediatamente su uso en caso de fuga.
	Atención	Lea atentamente el manual.
	Precaución	Solo debe ser manipulado por personal de servicio técnico con referencia al manual de instalación.
	Precaución	
	Información	Consulte el manual.

Aviso:

Área mínima de la sala: Refrigerante inflamable

- El dispositivo ha sido diseñado para garantizar su seguridad. Si se utiliza correctamente, no hay motivo de preocupación.
- No obstante, como medida de precaución, el dispositivo solo debe utilizarse o almacenarse en una zona bien ventilada.
- El dispositivo debe colocarse, utilizarse y almacenarse en una habitación con una superficie no inferior a 4m².

Advertencia

- No utilice medios para acelerar el proceso de descongelación o para limpiar que sean diferentes de los recomendados por el fabricante.
- El dispositivo debe almacenarse en una habitación sin fuentes de ignición en funcionamiento continuo (por ejemplo: llamas abiertas, un aparato de gas en funcionamiento o un calefactor eléctrico en funcionamiento).
- No perforar ni quemar.
- Mantenga las aberturas de ventilación requeridas libres de obstrucciones.
- Las operaciones de mantenimiento solo deben realizarse según las recomendaciones del fabricante.
- Evite vibraciones o pulsaciones excesivas en las tuberías de refrigeración.
- Los dispositivos de protección, tuberías y accesorios deberán protegerse en la medida de lo posible contra los efectos ambientales adversos, por ejemplo, el peligro de que el agua se acumule y congele en las tuberías de drenaje o la acumulación de suciedad y residuos.
- El dispositivo se almacenará de forma que se prevengan daños mecánicos.
- El equipo interior y las tuberías deberán estar protegidos de forma que no pueda producirse la rotura accidental del equipo por hechos tales como el desplazamiento de muebles o actividades de reconstrucción.



Advertencia : Riesgo de incendio /
Materiales inflamables

Especificaciones

Modelo del producto	MMCS-12HRN8-QRDO
Fuente de alimentación	220 - 240V~, 50Hz, 1Ph
Potencia frigorífica nominal	3,5kW
Potencia calorífica nominal	3,5kW
Corriente de arranque	10A
Clase de resistencia de la unidad exterior	IPX4
SEER	A++ / 6,1
SCOP	A+ / 4,0
Carga de refrigerante	R32, 0,62 kg
CO ₂ equivalente	0,42t
Presión máxima de funcionamiento	4,4Mpa
Área máxima de la sala	42m ² / 105m ³
Tamaño de la unidad interior	646mm x 518mm x 340mm
Tamaño de la unidad exterior	438mm x 500mm x 260mm
Peso neto	45,5kg
Nivel de presión sonora en interior	49/47/44/39dB(A)
Nivel de potencia acústica en interior	59dB
Nivel de potencia acústica exterior	62dB

Puesta en marcha

Aviso: Temperatura de funcionamiento

No utilice el aparato fuera de los rangos de temperatura que se especifican a continuación, ya que podrían producirse daños.
Para temperaturas exteriores por debajo de 0°C inspeccione la placa base (placa inferior de la unidad exterior) para ver si hay acumulación de hielo. Si hay hielo, apague el aparato inmediatamente ya que el uso continuado dañará la unidad.

Rango de temperatura para un funcionamiento normal

Modo	Rango de temperatura	Temperatura exterior
Calor (Heat)	5 a 30°C (41 a 86°F)	-10 a 24°C (14 a 77°F)
Frío (Cool)	17 a 35°C (62 a 95°F)	0 a 45°C (32 a 113°F)
Secado (Dry)	13 a 35°C (55 a 95°F)	15 a 45°C (59 a 113°F)

Descripción general del producto

Nota: ilustraciones



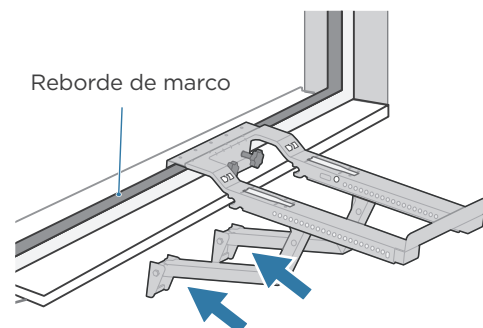
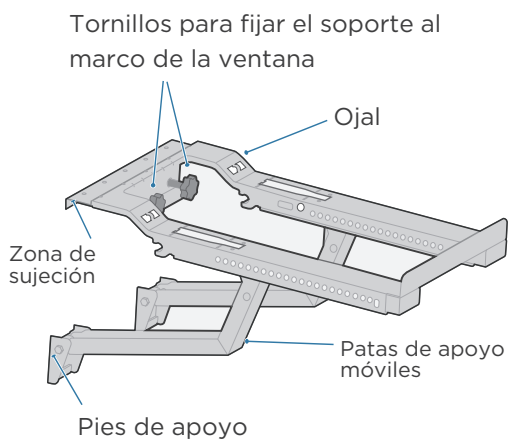
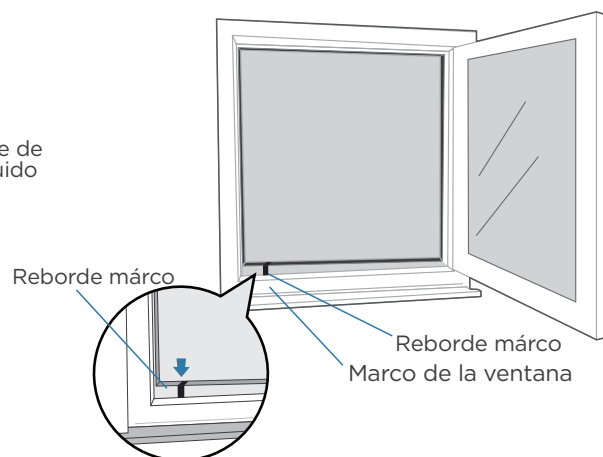
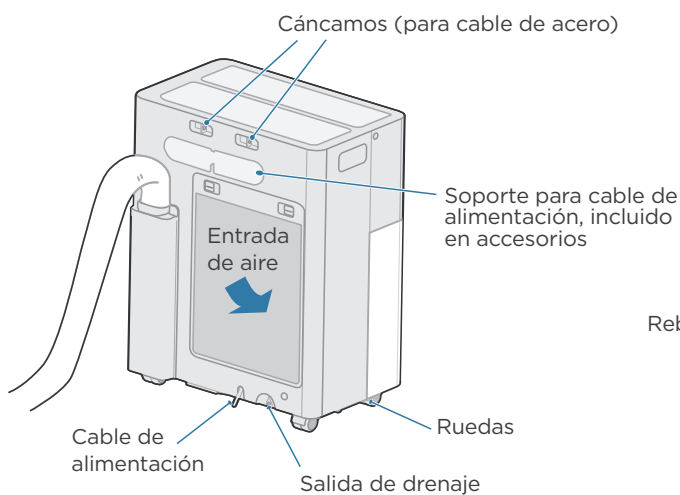
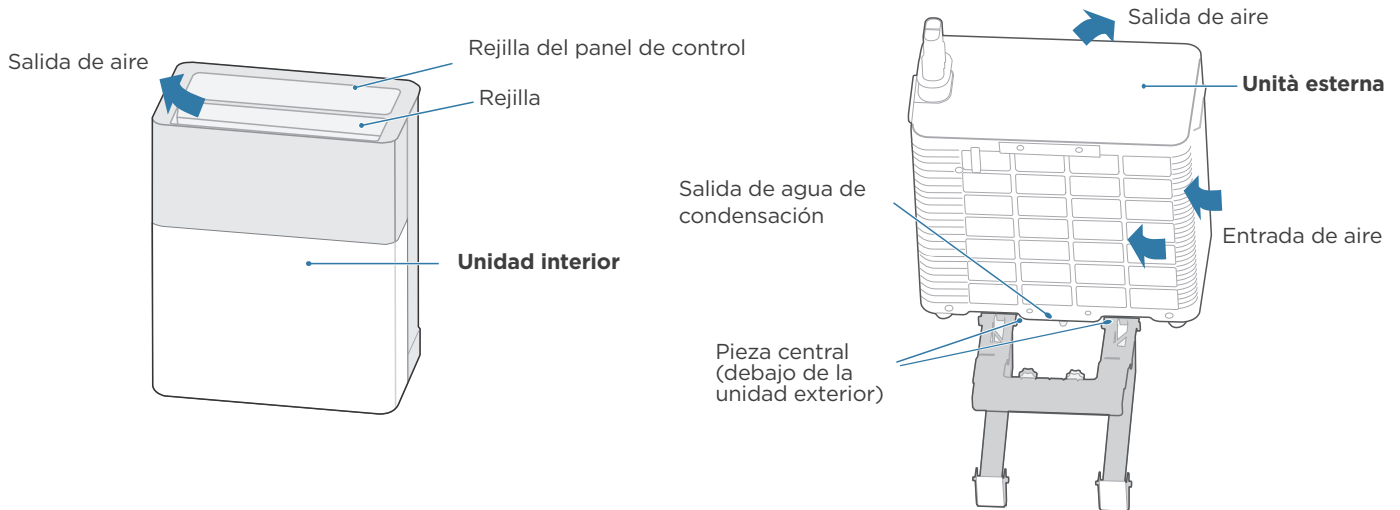







Las ilustraciones de este manual tienen fines explicativos. La forma real de su unidad interior puede ser ligeramente diferente.

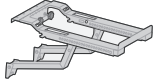
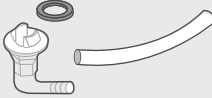
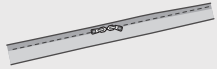

Aviso: El soporte para ventanas está diseñado para ventanas que se abren hacia dentro con una anchura de reborde de marco de hasta 4,5 cm y una altura de al menos 2,0 cm.

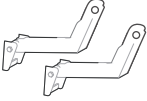
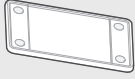
Accesorios

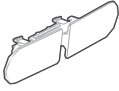
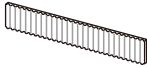
El equipo se suministra con los siguientes accesorios. Una instalación incorrecta puede provocar fugas de agua, descargas eléctricas, incendios o daños en el aparato.

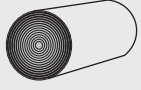
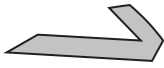
Accesorios	Cantidad	Imagen	Accesorios	Cantidad	Imagen
Manual	1-2		Mando a distancia	1	
Cierre de ventanas	1		Pilas (específicas de cada región, podrían no estar incluidas)	2	
Cinta textil de autofijación	1		Soporte de montaje	1	
Manguera de drenaje, conector y junta	1		Banda textil de sellado de la ventana	1	
Aro de goma para rueda	2		Patas de apoyo más cortas	2	
Bandeja de protección	1		Cable de acero	1	
Soporte para cable de alimentación	1		Filtro HEPA (accesorio opcional)	1	
Ojal para unidad unidad	1		Espuma aislante	1	
Sellado de ventanas esponja	1				

Se recomienda el siguiente equipo y material:



Guantes



Una cinta métrica



Tijeras o cuchilla

Cómo se usa el PortaSplit

Todos los modos

La unidad interior está diseñada únicamente para uso en interiores. No está permitido usarla en exteriores.

Calor / Frío

La unidad exterior DEBE colocarse afuera. Esta configuración también funcionará para los modos Secado (Dry) y Ventilador (Fan).

Instalación en ventana

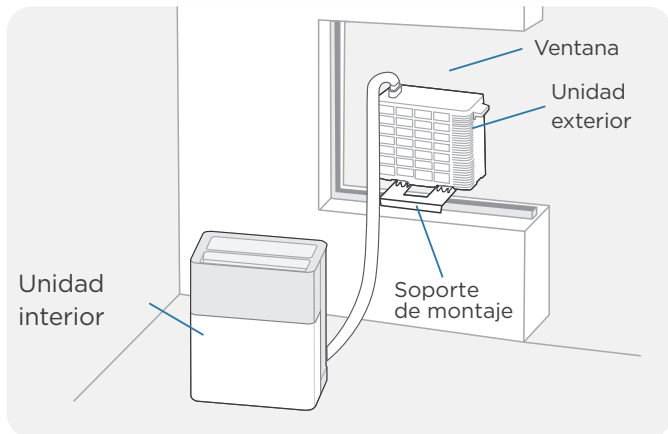

Instalación en terraza

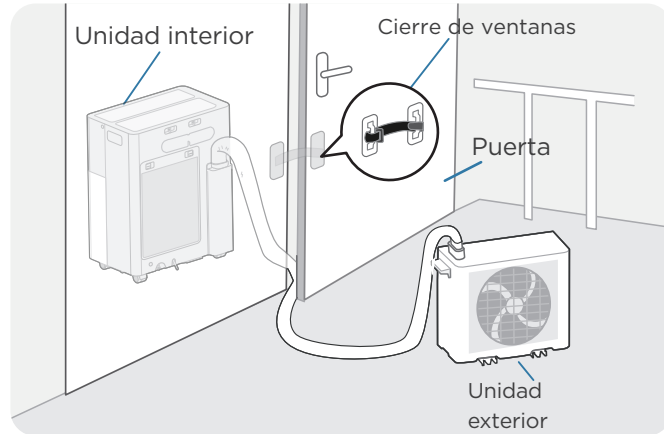

Ventilador (Fan) / Secado (Dry)

Estos modos funcionarán en las configuraciones mostradas anteriormente, pero también pueden utilizarse con ambas unidades en el interior. Tenga en cuenta que el modo Secado producirá agua de condensación de la unidad exterior. Utilice la manguera de drenaje para dirigir el agua a un lugar adecuado (la manguera debe estar por debajo de la salida de drenaje).

Ambas unidades en el interior (no es posible utilizar para calefacción/refrigeración)

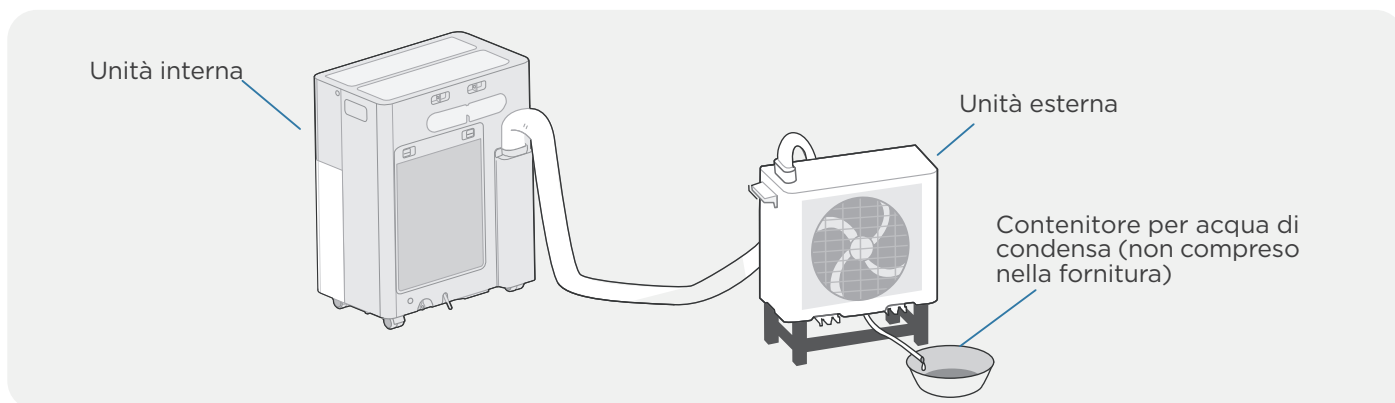

Otros casos de uso

Balcones franceses, ventanas de tejado y autocaravanas. Tenga en cuenta que requieren un soporte universal (se vende por separado).

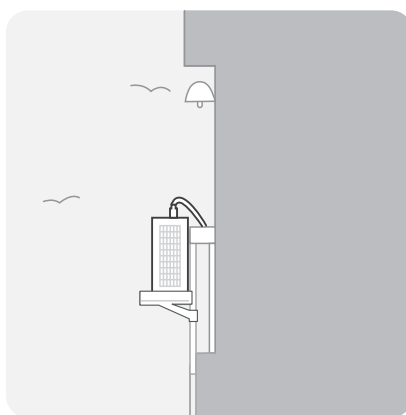
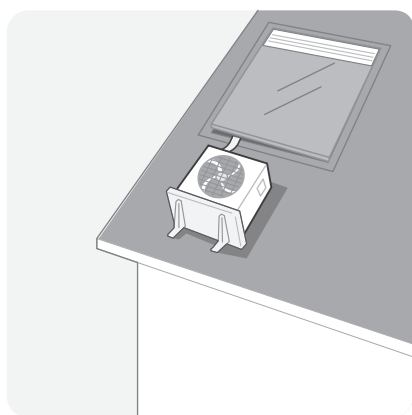

Instalación del producto

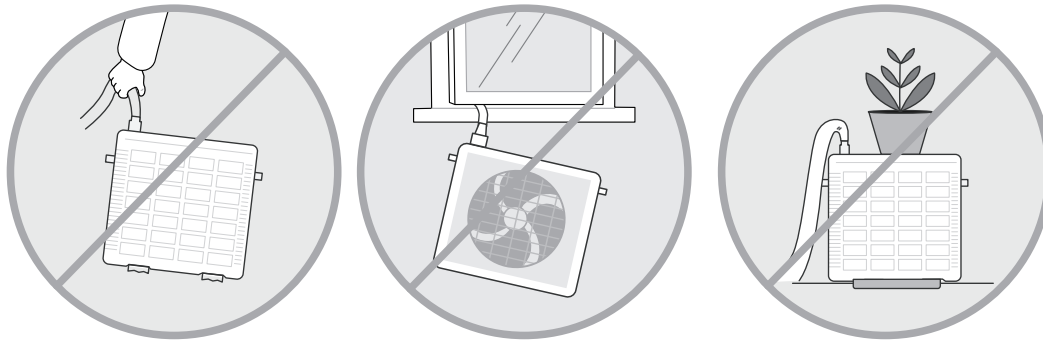

🔧 Instalación típica

Para utilizar la función de calefacción o refrigeración, coloque la unidad exterior a nuestro lado. Se incluye un cierre de ventana para ventana o puerta y evitar que salga demasiado aire. Enchufe la unidad interior y listo para funcionar.

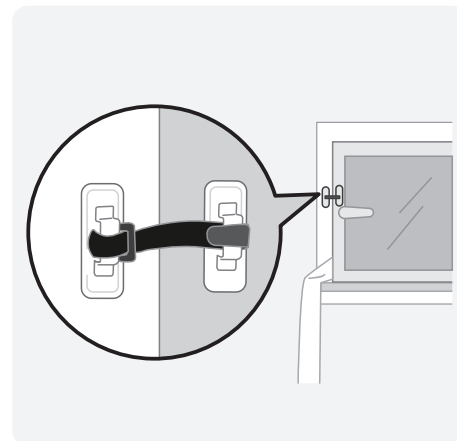
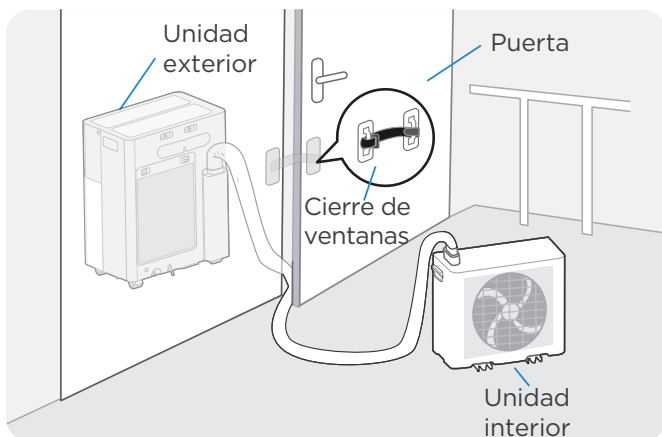

1. Atornille el ojal adjunto en uno de los dos orificios roscados de la unidad exterior (véase ilustración).
2. Conecte el cable de acero al ojal de la unidad exterior. A continuación, fije el otro extremo del cable de acero a la unidad interior (consulte el capítulo Instalación del soporte, paso 2).
3. Coloque la unidad exterior en el alféizar de la ventana.

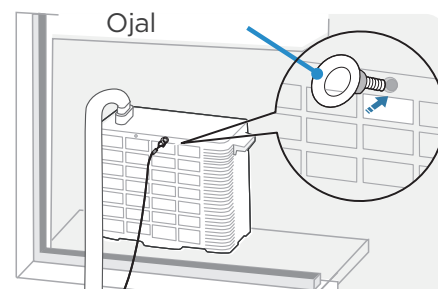

Nota: Para poder colocar la unidad exterior en el alféizar de la ventana, éste debe tener una profundidad de al menos 30 cm.

La superficie de instalación debe estar bastante nivelada. Puede ser necesaria una protección adicional en caso de vientos fuertes.

No cuelgue la unidad del cable de acero.

🔧 Instalación del soporte

⚠️ Precaución

Para evitar lesiones graves a las personas que se encuentren debajo o daños materiales, el soporte debe fijarse con el cable de acero suministrado, antes de su instalación. Además, durante todo el proceso de instalación del soporte, éste debe sujetarse siempre con una mano para evitar que se caiga. En lo que respecta a la colocación de la unidad exterior y el soporte, debe respetar siempre las normas y reglamentos locales. El marco de la ventana y la pared deben poder soportar el peso del soporte y de la unidad exterior.

Si el ancho del alféizar de la ventana, como se ilustra a continuación, es superior a 14 cm, es posible que deba utilizar las patas de soporte más cortas suministradas.

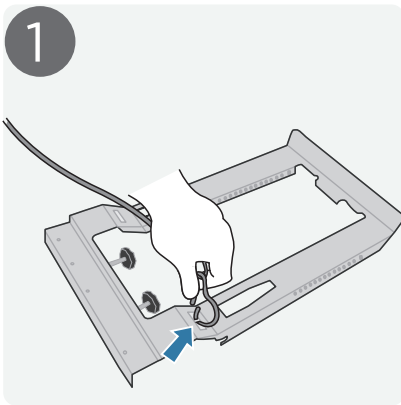
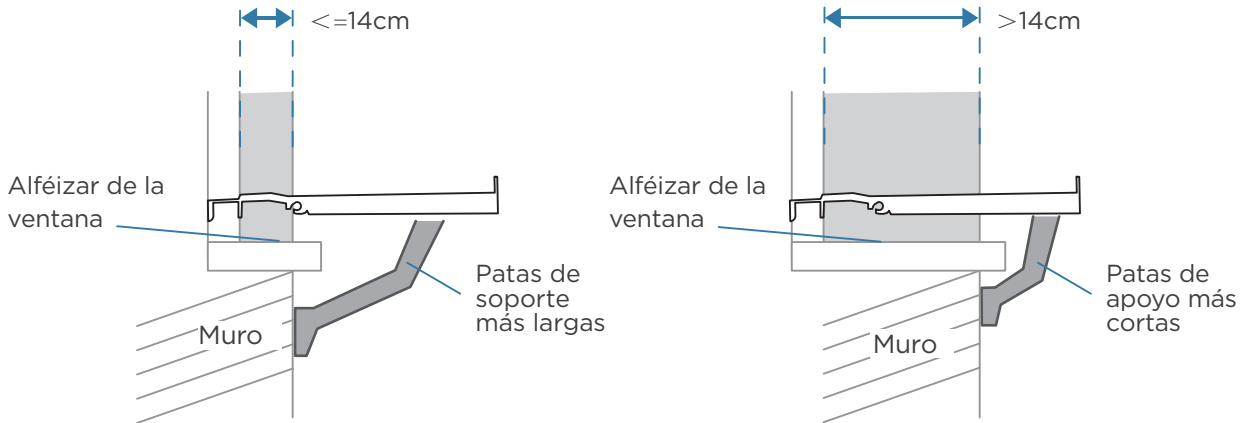

1 Fije un extremo del cable de acero suministrado al ojal del soporte.

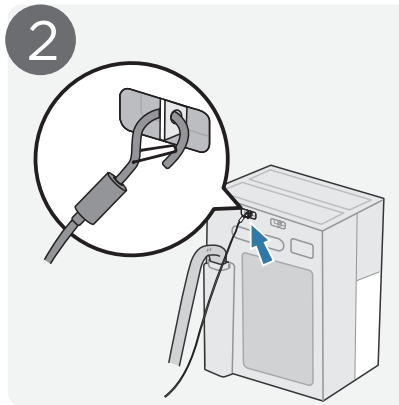

2 Fije el otro extremo del cable de acero al cáncamo situado en la parte posterior de la unidad interior.

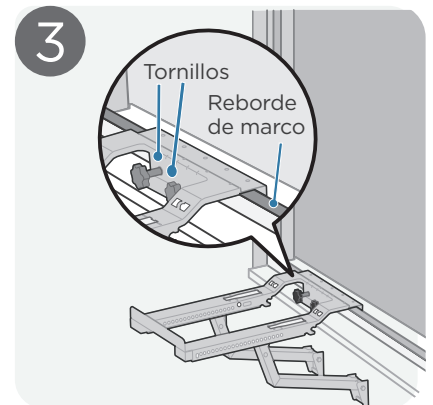

3 Coloque la zona de sujeción del soporte sobre el reborde del marco de la ventana. Apriete los tornillos para mayor estabilidad.

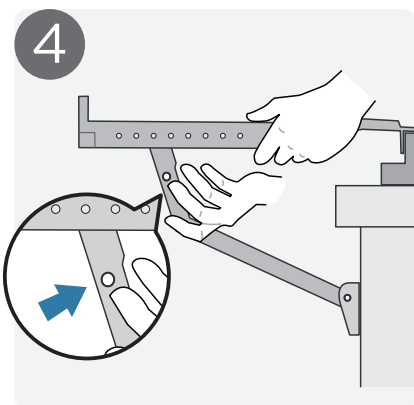

4 Presione los clips de los botones de las patas de apoyo hacia dentro, ya que estos liberarán los pasadores de bloqueo del soporte.

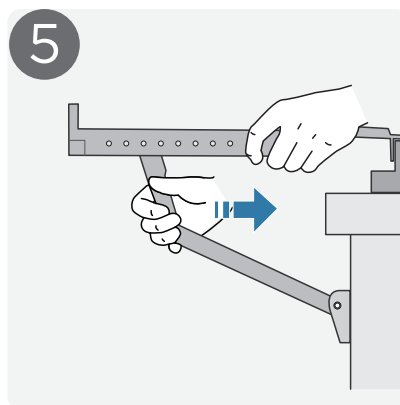

5 Tire de las patas de apoyo hasta que los pies estén en contacto con el muro. Trate de mantener el soporte cerca del nivel ($\pm 2^\circ$).

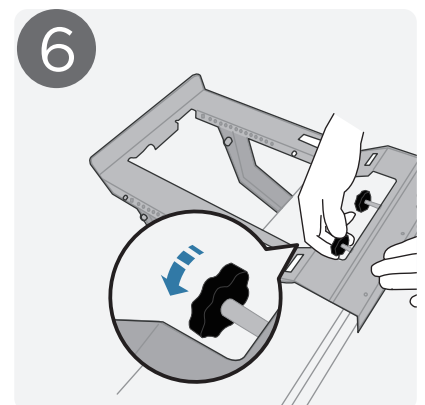

6 Apriete los tornillos en la zona de la abrazadera hasta que quede firmemente fijada contra el marco de la ventana.

🔧 Instalación de la unidad exterior

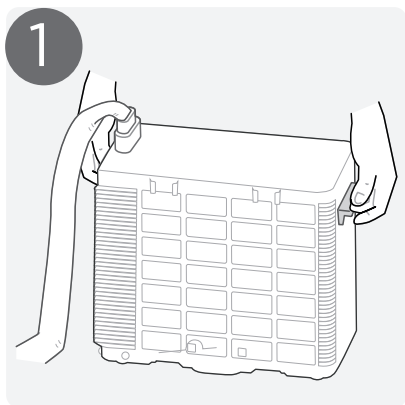

Levante la unidad exterior con las dos manos utilizando las asas suministradas.

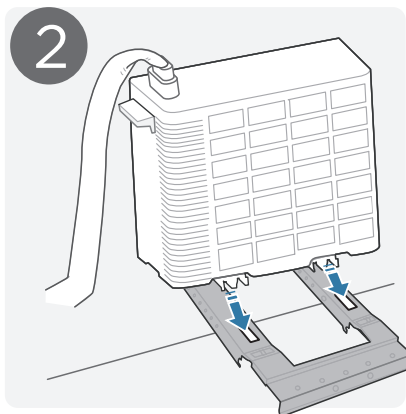

En la parte inferior de la unidad exterior hay unas piezas centrales. Alinee estas piezas centrales con los orificios del soporte que se muestran en el diagrama y coloque la unidad exterior en el soporte.

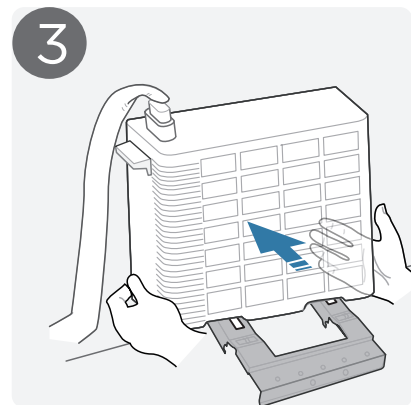

Asegúrese de que las piezas centrales estén insertadas en los orificios correspondientes. Coloque las manos en el centro de la unidad, a los lados. Empuje lentamente la unidad hacia delante y sin inclinarla.

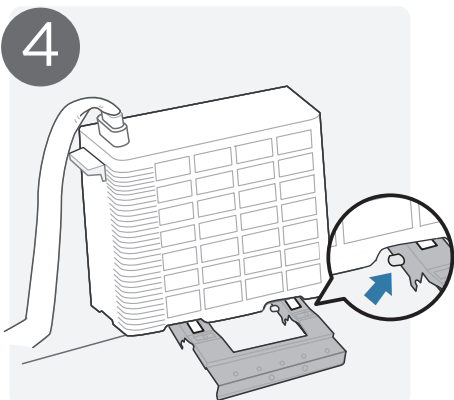

Los pasadores deben encajar con un clic. Compruebe que han pasado a través del soporte, bloqueando la unidad exterior en su lugar.



La parte delantera de la unidad debe haber encajado en la ranura correspondiente del soporte, impidiendo que se levante. Compruebe que está bien sujeta intentando moverla suavemente. Ahora puede retirar el cable de acero del soporte.

💡 **Aviso:**

Es normal que la unidad produzca condensación durante el funcionamiento. La condensación debe evacuarse por la salida de agua de condensación de la unidad exterior. Se puede utilizar un tubo de desagüe para guiar el agua, pero el tubo debe estar siempre más bajo que la salida de agua. Para más información, consulte el apartado "Agua de condensación".

Ubicación de la unidad interior

No cubra las tomas ni las salidas de las unidades, ya que podría provocar daños.

La parte posterior de la unidad interior del PortaSplit debe colocarse a una distancia mínima de 25 cm de la pared durante su uso para permitir una ventilación adecuada del dispositivo. No debe haber ningún obstáculo a menos de 50 cm de la parte superior del dispositivo.

Aviso: Si desea que el aparato permanezca quieto, debajo de las ruedas de goma puede colocar los dos topes de goma para las ruedas que se encuentran en la bolsa de accesorios.

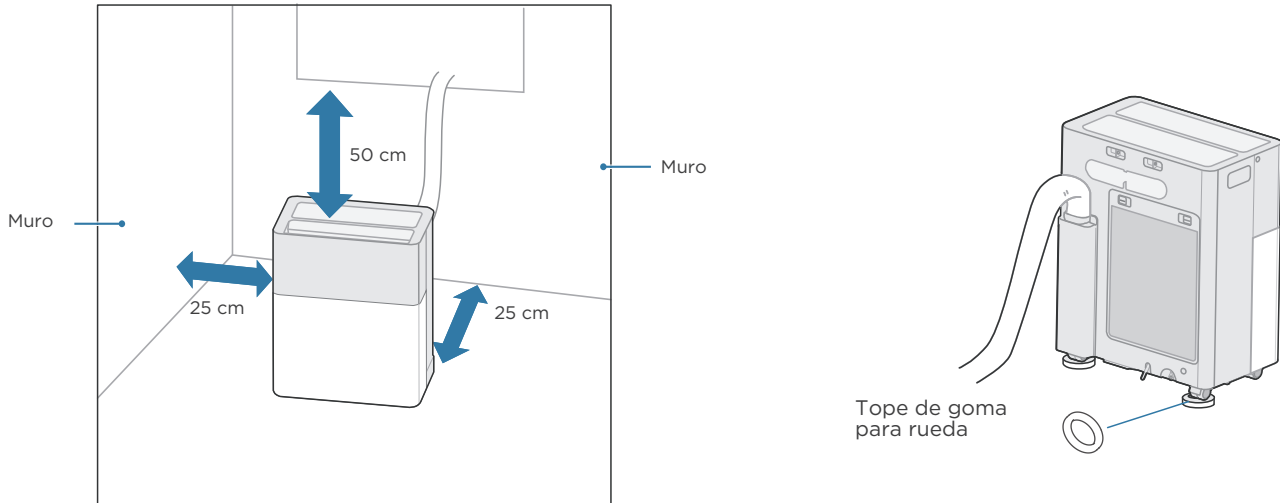

Instalación del cierre de ventana (opcional)

Aviso:

Si prefiere no utilizar la banda de sellado de la ventana, se suministra un sistema de cierre de la ventana, para minimizar la apertura de la ventana.

Determine dónde instalar el sistema de cierre de ventana. Lo ideal es que esté alejado de la manilla de la ventana, pero al alcance de la mano. Vea el ejemplo siguiente de una colocación típica.

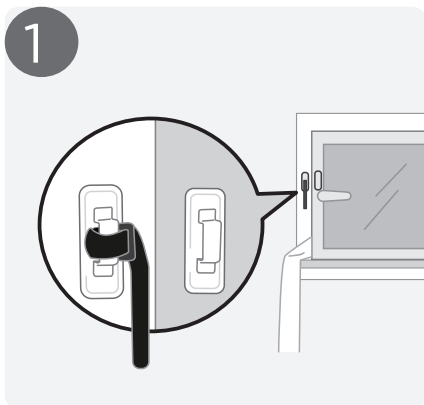

Pegue un soporte de plástico en el marco de la ventana y el otro en la hoja.



Pase la tira por el segundo soporte de plástico de la hoja de la ventana.

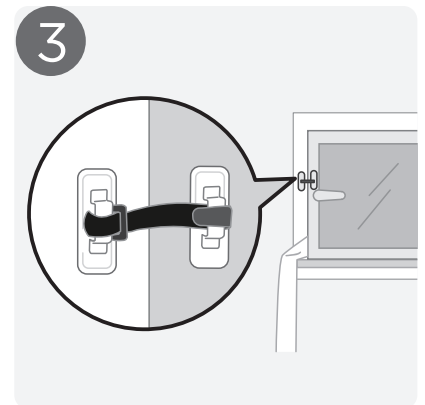

Doble la tira sobre sí misma y pegue el gancho y el lazo.

Desinstalación de la unidad exterior

Aviso:

Cuando no vaya a utilizar la unidad exterior durante un periodo prolongado o para utilizarla en otro lugar, siga estos pasos para desmontarla.

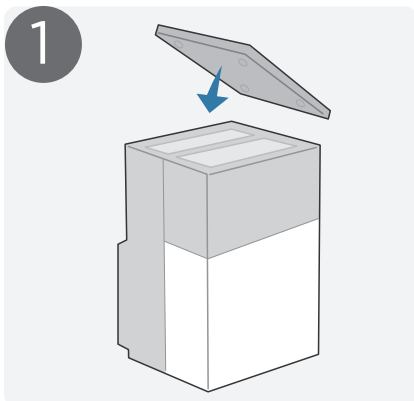

Coloque la bandeja de protección sobre la unidad interior.

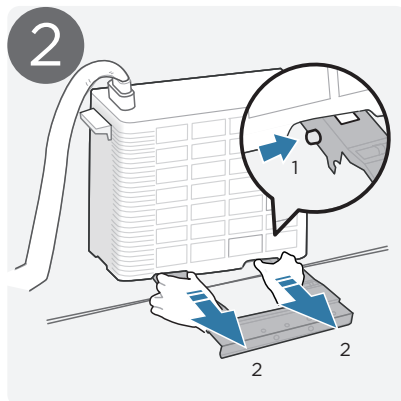

Con los pulgares, presione los pasadores de bloqueo hacia dentro (en ambos carriles). Tire de las piezas centrales hacia usted.

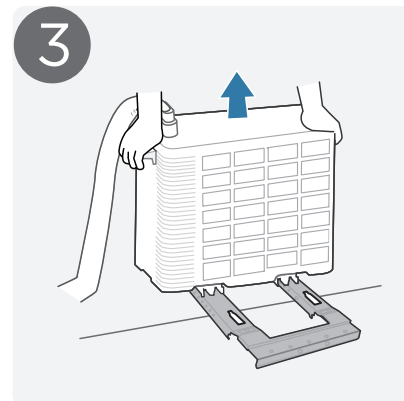

Una vez que los pasadores de bloqueo ya no sujeten la unidad exterior, debería poder levantar la unidad, utilizando las asas integradas.

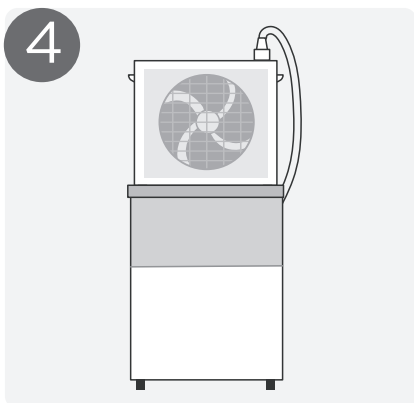

Coloque la unidad exterior sobre la bandeja de protección.

Avvertenza

- Transporte la unidad con cuidado.
- No deben hacerlo los niños.
- Las superficies inclinadas (más de 10°) pueden hacer que la unidad exterior se desprenda y caiga y provocar lesiones o daños en el aparato.

Aviso:

Con la mayoría de los tipos de ventana, la ventana puede cerrarse incluso cuando el soporte PortaSplit está instalado. Si desea desinstalar el soporte, sujételo con el cable de acero, desenrosque ambos tornillos y simplemente levante el soporte y llévelo al interior. Al retirar el soporte, sujételo siempre con al menos una mano para evitar que se caiga.

Instalación de la banda textil de sellado (opcional)

Aviso:

Para un mejor aislamiento, se suministra una tela de sellado de ventanas. Puede instalar el paño de sellado de la ventana y pasar la manguera de refrigerante a través de la cremallera. En caso necesario, se suministra una esponja de sellado en los accesorios para evitar que el agua de lluvia corra a lo largo de la manguera, como se muestra en la imagen siguiente.

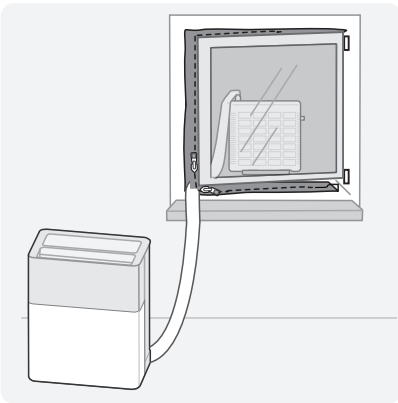

Ejemplo de un sellado instalado y la esponja de sellado enrollada alrededor de la manguera.

Asegúrese de que el marco y la hoja de la ventana estén limpios.



Necesitará unas tijeras para instalar las tiras de textiles autoadhesivas.

Desinstale el dispositivo exterior si está instalado. El soporte puede permanecer en su sitio.

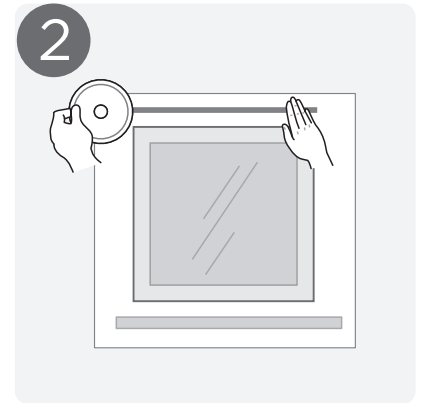

Cierre la ventana. Mida y corte las tiras para que recorran la longitud de la hoja y el marco de la ventana a lo largo de los lados donde habrá una separación entre ellos.

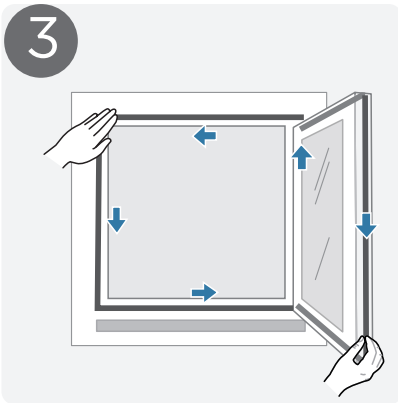

Pegue las tiras en el marco y la hoja de la ventana por la cara interior.

Puede resultar más fácil con la ventana cerrada para facilitar la alineación.

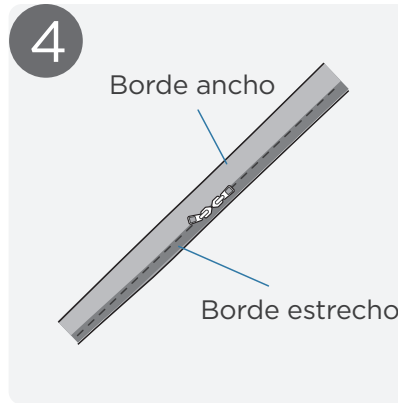

El paño de sellado es asimétrico a lo largo de la cremallera.

El lado más estrecho debe ir a lo largo de la hoja de la ventana y el lado más ancho debe ir a lo largo del marco de la ventana.

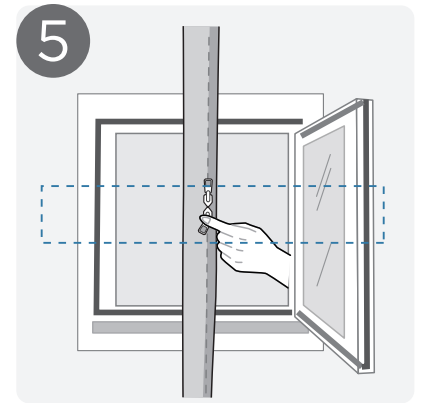

Alinee el centro del paño de sellado con el centro del lado de apertura del marco de la ventana. Recuerde fijar el borde ancho al marco de la ventana.

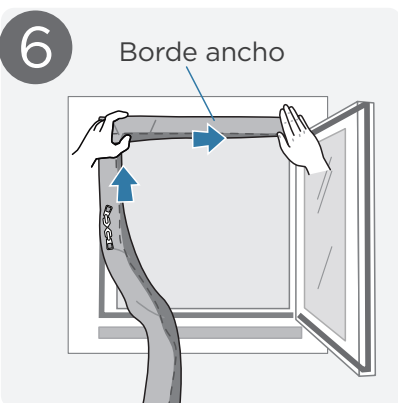

Adhiera las tiras autoadhesivas de la banda desde el centro hacia arriba y luego a lo largo de la parte superior.

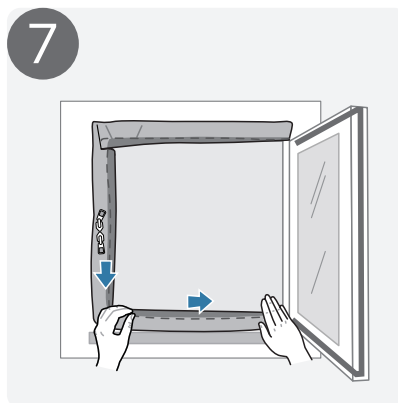

A continuación, haga lo mismo con la parte baja del lado de apertura y la horizontal inferior. Repita el proceso con el borde estrecho de la banda y la hoja de la ventana.

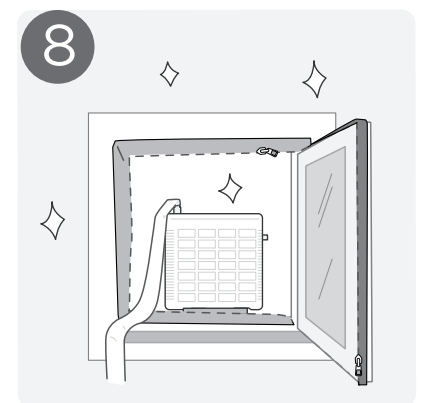

Vuelva a instalar la unidad exterior según el apartado "Instalación de la unidad exterior". Cierre la cremallera y listo.

🔧 Instalación de las patas de soporte más cortas (opcional)

💡 **Aviso:**

Para la mayoría de los perfiles de ventana, las patas de apoyo instaladas son adecuadas. En el caso de ventanas con un ancho de alfeizar mayor (aproximadamente 14 cm), las patas de apoyo pueden sustituirse por las patas de apoyo más cortas suministradas.

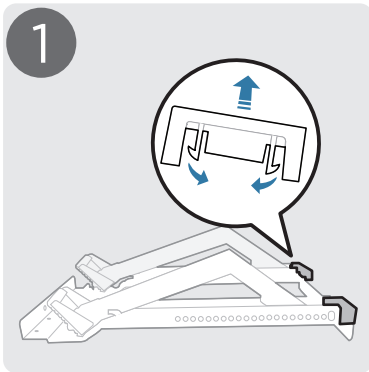

1 Retire el tope de seguridad situado en el extremo del soporte. Para ello, suelte los mecanismos de bloqueo.

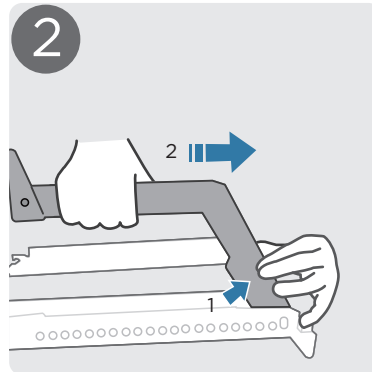

2 Presione los clips de los botones de las patas de apoyo para soltar los pasadores de bloqueo y deslice las patas de apoyo hacia fuera.

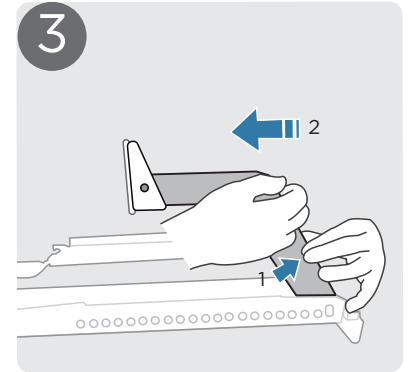

3 Deslice las patas de apoyo hacia dentro.

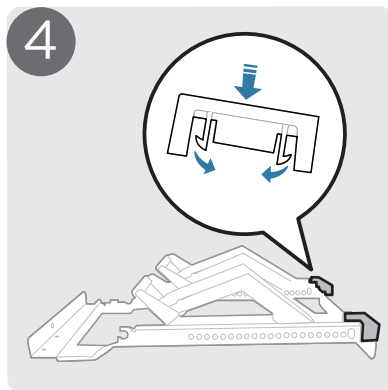

4 Vuelva a colocar los toques de seguridad.

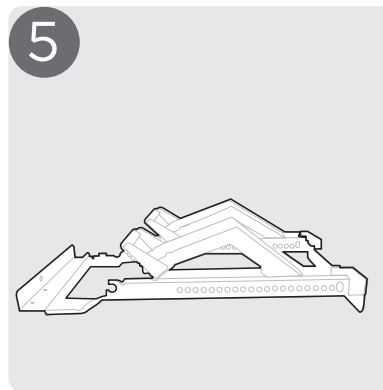

5 El soporte está listo para su instalación.

🔧 Agua de condensación

Durante el funcionamiento de calefacción y refrigeración, el agua de condensación saldrá por la salida de desagüe de la unidad exterior, situada en la parte inferior de la unidad.

Inserte la manguera de drenaje en el orificio de la bandeja base de la unidad. Encajará en su sitio.

Ajuste la manguera de drenaje según sea necesario, para permitir que el agua de condensación se dirija a un lugar adecuado.

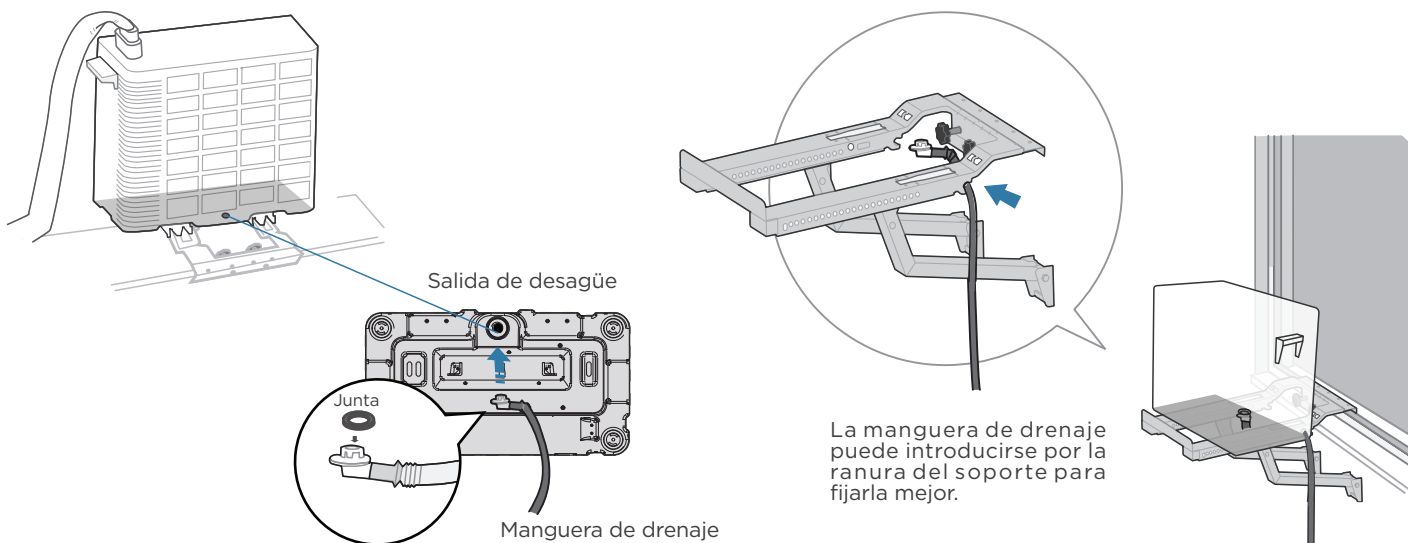

🔔 Aviso:

Es normal que la unidad interior produzca condensación durante el funcionamiento. Esta se contiene dentro de la unidad y se bombea automáticamente a la unidad exterior. La unidad interior también tiene una salida de drenaje, que le permite drenar manualmente cualquier condensado que aún no haya sido bombeado a la unidad exterior, si así lo desea. Por ejemplo, antes de guardar la unidad, o si se produce una avería en la bomba de agua de drenaje.

Por último, durante el modo de calefacción, también puede acumularse agua de condensación en la manguera entre las unidades interior y exterior. Esto no puede ser drenado por el sistema. Compruebe regularmente la manguera y séquela si es necesario.

Utilice unas tijeras para cortar una longitud de esponja aislante. Envuelva la manguera con la esponja aislante.

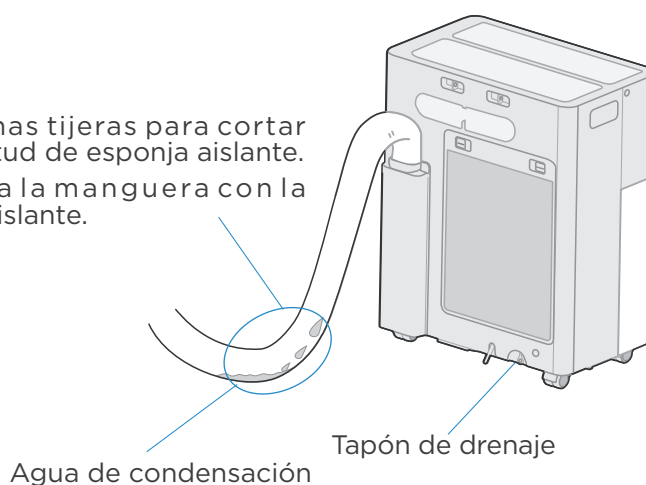

Instrucciones de operación

Guía de inicio rápido

Una vez instalado, el dispositivo está listo para ser utilizado. Basta con enchufar el dispositivo directamente a una toma de corriente y manejarlo desde el panel de control, el mando a distancia suministrado o la aplicación SmartHome.

Panel de control:

1. Pulse el botón de encendido para encender el dispositivo.
2. Utilice el botón de modo para cambiar entre los modos Automático, Frío, Calor, Secado (DRY) y Ventilador (FAN).
3. Utilice los botones de control de temperatura para ajustar la temperatura deseada (no aplicable a los modos ventilador o secado).
4. Utilice el botón de velocidad del ventilador para ajustar la velocidad del ventilador.
5. Utilice el botón del temporizador para ajustar que el aire acondicionado se encienda o apague después de un tiempo determinado.
6. determinado intervalo de tiempo.

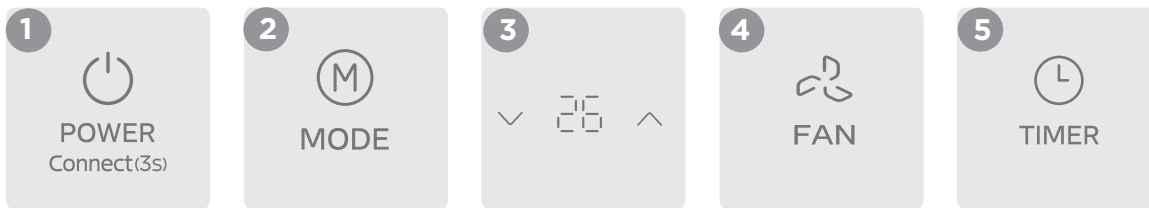

Mando a distancia:

1. Inserte las pilas para alimentar el mando a distancia (no incluidas en todas las regiones).
2. Apunte con el mando a distancia al aire acondicionado y pulse el botón de encendido para encenderlo.
3. Utilice el botón de modo para cambiar entre los modos de refrigeración, calefacción, secado y solo ventilador.
4. Utilice los botones de control de temperatura para ajustar la temperatura deseada.
5. Utilice el botón de velocidad del ventilador para ajustar la velocidad del ventilador.
6. Utilice el botón del temporizador para ajustar que el aire acondicionado se encienda o apague después de un tiempo determinado.

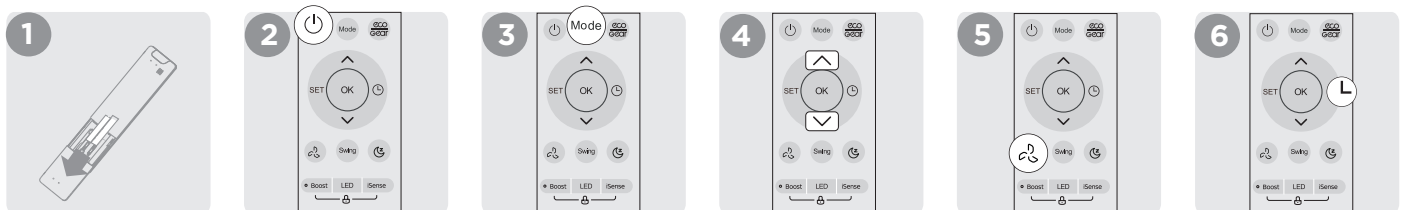

Control con la aplicación SmartHome:

1. Descargue la aplicación SmartHome y registre una cuenta si aún no la tiene.
2. Asegúrese de que Bluetooth está activado en su teléfono y de que está conectado a la red inalámbrica.
3. Encienda el PortaSplit.
4. En la aplicación, siga las instrucciones que aparecen en pantalla para configurar el dispositivo.
5. Utilice la aplicación para controlar la temperatura, el modo, la velocidad del ventilador y el temporizador desde cualquier lugar.
6. La aplicación ofrece muchas otras funciones adicionales, como la programación, la visualización del consumo de energía, etc.
7. Para obtener instrucciones más detalladas sobre cómo configurar su dispositivo, consulte la sección SmartHome App siguiente.

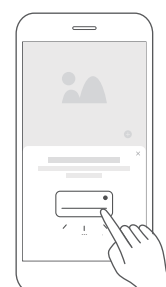
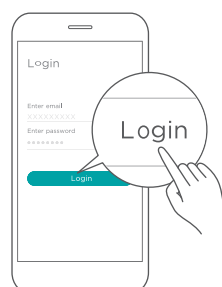

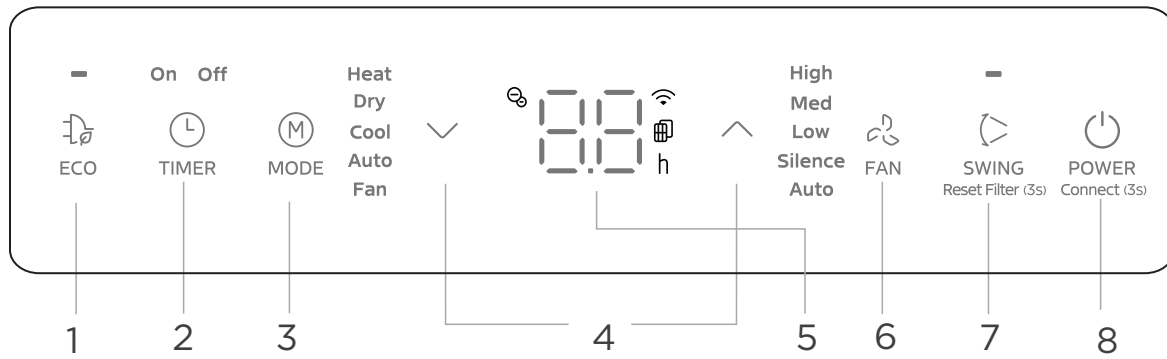

- 1 Botón ECO:**
Activa o desactiva el modo ECO. Cuando esté en modo frío, al pulsar este botón la temperatura se ajustará automáticamente a 24°C y la velocidad del ventilador se ajustará en Auto para ahorrar energía. En modo ECO es posible cambiar la temperatura pero no bajarla a menos de 24°.
Aviso: Si pulsa de nuevo el botón ECO, cambia el modo o ajusta la temperatura a menos de 24°C, se detendrá el funcionamiento ECO. Si el modo ECO produce una refrigeración insuficiente, pulse de nuevo el botón ECO para volver al funcionamiento normal.

Mantenga pulsado este botón durante 3 segundos para iniciar la función ION.
- 2 Botón TIMER (temporizador):**
Ajuste el temporizador para que el dispositivo se encienda o apague después del tiempo deseado. Cuando el dispositivo está apagado, al pulsar este comando se activará un temporizador para encenderlo. Después de pulsar el botón de temporización, utilice las flechas arriba o abajo para ajustar el retardo deseado. A partir de allí puede elegir el modo, la temperatura y la velocidad del ventilador. Cuando el dispositivo esté encendido, al pulsar el botón de temporización se activará un temporizador para apagarlo. Después de pulsar el botón del temporizador, utilice los botones arriba o abajo para ajustar el retardo deseado.
Aviso: Las flechas arriba y abajo cambian el retardo en incrementos de 30 minutos. Es posible un retardo máximo de 24 horas. Encienda y apague el dispositivo para cancelar el temporizador o utilice las flechas arriba/abajo para cambiar el retardo o póngalo a cero para cancelarlo.
- 3 Botón MODE:**
Hay varios modos disponibles: Automático, Frío, Calor, Secado y Ventilador. Cada vez que pulse el botón de modo, el dispositivo pasará a la siguiente función.
- 4 Botones arriba y abajo:**
En funcionamiento normal, estos botones se utilizan para aumentar o disminuir la temperatura en incrementos de 1°. Presione prolongadamente (unos 3 segundos) los botones arriba y abajo simultáneamente para alternar entre °C y °F.
- 5 Ventana de visualización:**
Dependiendo de la función que se esté utilizando, muestra la temperatura / los ajustes del temporizador / el modo inalámbrico o los códigos de error. No es posible ajustar la temperatura en el modo Fan (ventilador). La pantalla mostrará la temperatura ambiente.
- 6 Botón FAN (velocidad ventilador):**
Seleccione la velocidad del ventilador que prefiera, de baja a alta. Alternativamente, seleccione Auto para que el aparato gestione la velocidad del ventilador automáticamente.
Aviso: En los modos AUTO (automático) y DRY (secado), la velocidad del ventilador no se puede ajustar manualmente.
- 7 Botón SWING:**
Ajuste la rejilla para que se mueva continuamente o se posicione en el ángulo deseado utilizando el botón Swing (oscilante).
 **Nota:** Después de 250 horas de funcionamiento, la luz indicadora del filtro se iluminará. Consulte la sección "Limpieza y mantenimiento" para obtener instrucciones sobre cómo extraer y limpiar el filtro. Una vez que haya limpiado el filtro, pulse prolongadamente el botón Swing para poner el contador a cero.
- 8 Botón Power:**
Enciende o apaga el aparato. Mantenga pulsado el botón de encendido durante 3 segundos para iniciar el modo de punto de acceso (AP) si así se indica en la aplicación SmartHome. El dispositivo permanecerá en modo AP durante varios minutos y volverá al funcionamiento normal automáticamente.

Modos operativos principales

FRÍO

- Pulse el botón "MODE" hasta que se encienda la luz indicadora "Cool".
- Pulse los botones arriba o abajo para seleccionar la temperatura ambiente deseada. La temperatura puede ajustarse dentro de un rango de 16 a 30°C (60 a 86°F).
- Pulse el botón de velocidad del ventilador (FAN) para elegir la velocidad preferida del ventilador.

SECADO

- Pulse el botón "MODE" hasta que se encienda el indicador luminoso "Dry".
- La velocidad del ventilador o la temperatura no se pueden ajustar. El motor del ventilador funciona a velocidad "Auto".

Aviso: Mantenga las ventanas y puertas cerradas para obtener el mejor resultado de deshumidificación.

AUTO (Automático)

- Cuando ajuste el aire acondicionado al modo "Auto", seleccionará automáticamente la refrigeración, calefacción o solo ventilador dependiendo de la temperatura que haya seleccionado y de la temperatura ambiente. No todos los modelos están equipados con la función de calefacción.
- En el modo "Auto", no puede seleccionar la velocidad del ventilador, ya que el aparato funciona automáticamente para alcanzar la temperatura deseada.

FAN (Ventilador)

- Pulse el botón "MODE" hasta que se encienda la luz indicadora "Fan".
- Pulse el botón de velocidad del ventilador (FAN) para ajustar dicha velocidad. En este modo no se puede ajustar la temperatura.

HEAT (Calor - no en todos los modelos)

- Pulse el botón "MODE" hasta que se encienda la luz indicadora "Heat".
- Pulse los botones arriba y abajo para seleccionar la temperatura ambiente deseada. El rango de temperatura oscila entre 16 a 30°C (60 a 86°F).
- Pulse el botón de velocidad del ventilador (FAN) para ajustar dicha velocidad.



Aviso:

Para funciones avanzadas adicionales, consulte la sección "Modos y ajustes" más abajo.

Mando a distancia

Colocación y sustitución de las pilas

El mando a distancia necesita 2 pilas AAA. Estas pueden o no estar incluidas con su modelo. Coloque las pilas en el mando a distancia antes de utilizarlo.

1. Deslice la tapa trasera del mando a distancia hacia abajo, dejando al descubierto el compartimento de las pilas.
2. Inserte las pilas, prestando atención a que coincidan los polos (+) y (-).
3. Vuelva a colocar la tapa del compartimento de las pilas.

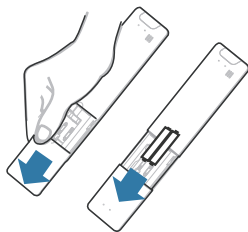

Mando a distancia

- La luz solar directa puede interferir con el receptor de señal infrarroja.
- Debe haber una línea de visión despejada entre el mando a distancia y el AC.
- Si las señales del mando a distancia influyen sobre el control de otro dispositivo, traslade el aparato a otro lugar o póngase en contacto con el servicio de atención al cliente.

Rendimiento de la pila

Para un rendimiento óptimo del producto:

- No mezcle pilas nuevas y usadas, ni pilas de distinto tipo.
- No deje pilas en el mando a distancia si no piensa utilizar el dispositivo durante más de 2 meses.

Eliminación de las pilas

No deseche las pilas como residuos municipales sin clasificar. Consulte las leyes locales para desechar correctamente las pilas.

Las pilas pueden tener un símbolo químico en la parte inferior del icono de desecho. Este símbolo químico significa que la pila contiene un metal pesado que supera una determinada concentración. Por ejemplo, Pb: Plomo (>0,004%).

Los dispositivos y las pilas usadas deben tratarse en una instalación especializada para su reutilización, reciclaje y recuperación. Al garantizar una eliminación correcta, ayudará a evitar posibles consecuencias negativas para el medio ambiente y la salud humana.

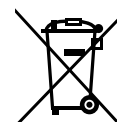

Pb

Mando a distancia Botones y funciones

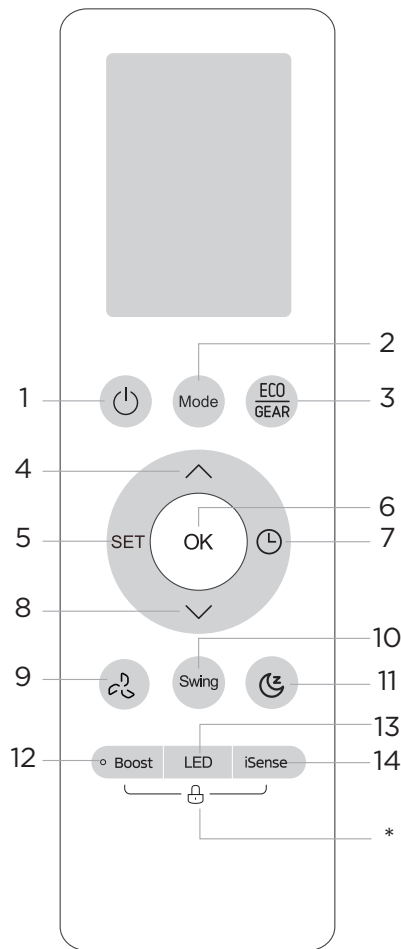

Descripción	
1	On/Off Enciende o apaga el dispositivo.
2	Mode (modo) Alterna entre los modos Automático, Frío, Secado, Calor y Ventilador. El modo Calor solo está disponible en algunos modelos.
3	ECO/GEAR ECO: reduce automáticamente la potencia y el consumo de energía. GEAR: reduce manualmente la potencia y el consumo de energía.
4	Más temperatura Incrementa la temperatura en saltos de 1°. La temperatura máxima ajustada es de 30 °C (86° F) Mantenga pulsados los botones Arriba y Abajo simultáneamente durante 3 segundos para alternar entre °C y °F.
5	SET La función depende de la región.
6	OK Confirme las funciones seleccionadas.
7	Temporizador Ajuste el temporizador para que el dispositivo se encienda o apague después del tiempo deseado.
8	Menos temperatura Reduce la temperatura en saltos de 1°. La temperatura mínima ajustada es de 16°C (60°F).
9	Velocidad del ventilador Ajuste la velocidad del ventilador de Baja a Alta o póngala en Automático. Mantenga pulsado este botón para activar el modo Silencio.
10	SWING Inicia o detiene el movimiento continuo de la rejilla.
11	Sueño El ciclo para dormir ahorra energía y aumenta el confort mientras se duerme. Consulte la sección Modos y Ajustes para obtener más información. Esta función no está disponible en los modos Ventilador y Secado.
12	Boost (forzado) Permite que la unidad alcance la temperatura preestablecida en el menor tiempo posible.
13	LED Activa o desactiva la pantalla LED y la retroalimentación acústica.
14	iSense Utiliza un termostato en el mando a distancia para controlar la temperatura ambiente y ajustar la potencia de manera acorde.
*	Bloquear comando (control parental) Pulse prolongadamente Boost e iSense simultáneamente para bloquear o desbloquear el mando a distancia.

Indicadores de la pantalla del mando a distancia

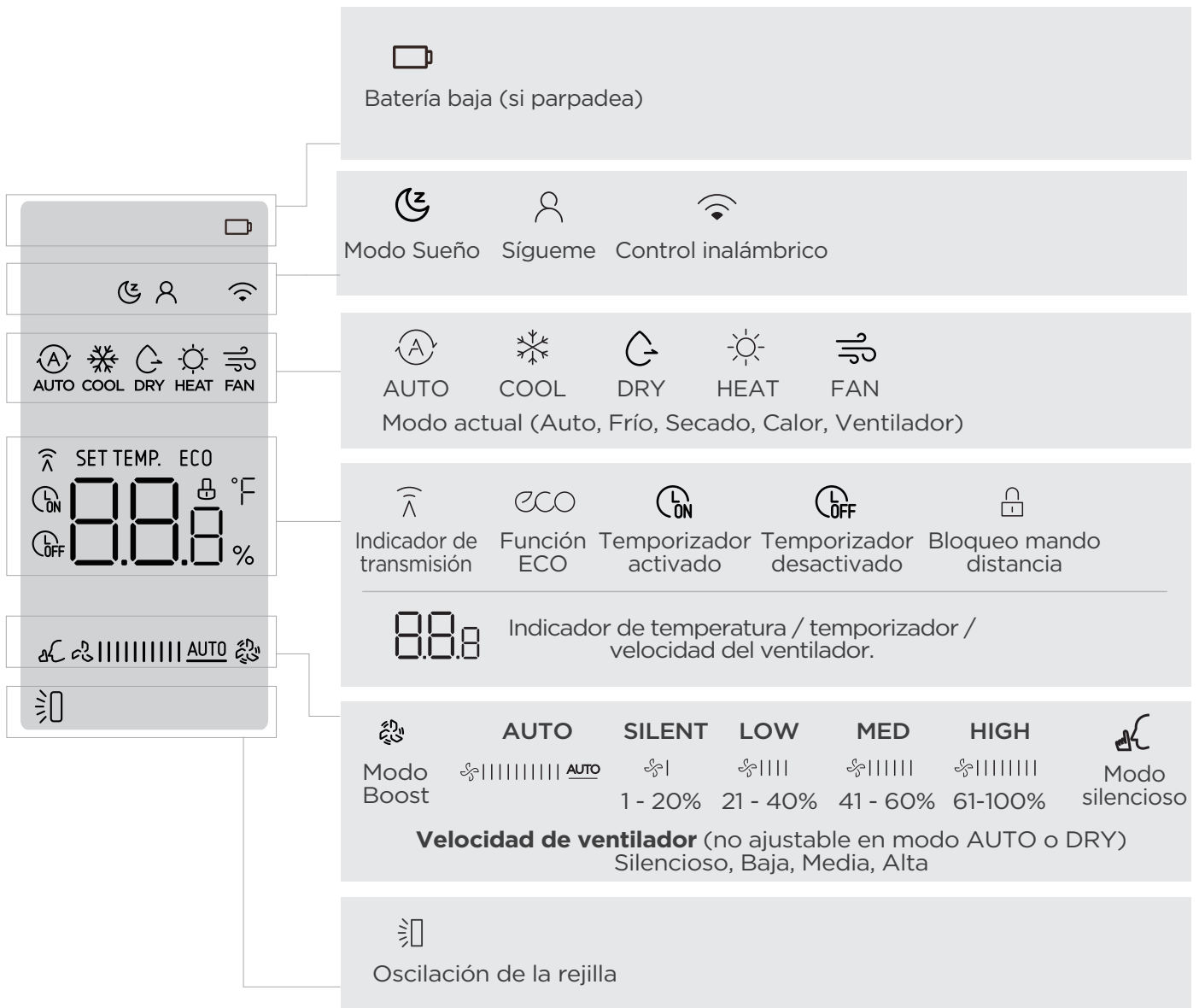

Aviso:

Cuando utilice el mando a distancia, solo se mostrará la información relevante. Los indicadores anteriores son solo de referencia.

Modos y ajustes: descripción detallada

- **Air Magic+**

En función del modelo. Las funciones pueden incluir tratamiento UV del aire e ionización del aire para mejorar su calidad. Esto es especialmente beneficioso para las personas que sufren asma o alergias. Estas funciones también purifican el aire y eliminan olores.

- **Ajuste de temperatura**

Utilice las flechas Arriba y Abajo para ajustar la temperatura programada en los modos HEAT (calor), COOL (frío) y AUTO (automático).

- **Boost (forzado)**

Con la función Boost, la velocidad del ventilador y la potencia de refrigeración o calefacción aumentan durante un breve periodo para adecuar rápidamente la temperatura de la habitación. Calienta o enfría rápidamente la habitación. Esta función consume más energía que el funcionamiento normal.

Para activar esta función, pulse el botón de Boost del mando a distancia. Tenga en cuenta que la función se desactivará automáticamente cuando se alcance la temperatura ajustada. Para desactivar la función manualmente, pulse de nuevo el botón de Boost del mando a distancia.

- **Bloquear mando a distancia (bloqueo niños)**

Pulse prolongadamente Boost e iSense simultáneamente para bloquear o desbloquear el mando a distancia.

- **Función ECO/GEAR**

ECO: reduce automáticamente la potencia y el consumo de energía.

GEAR: reduce manualmente la potencia y el consumo de energía.

Cuando esté en modo refrigeración, al pulsar este botón la temperatura se ajustará automáticamente a 24°C y la velocidad del ventilador se ajustará en Auto para ahorrar energía. En modo ECO es posible cambiar la temperatura pero no bajarla a menos de 24°. Aviso: Si pulsa el botón ECO, cambia el modo o ajusta la temperatura a menos de 24°C, se detendrá el modo operativo ECO.

Si el modo ECO produce una refrigeración insuficiente, pulse de nuevo el botón ECO para volver al funcionamiento normal.

- **Función silencioso**

Para que el aparato funcione de la forma más silenciosa posible (con ventilador y potencia bajos), mantenga pulsado prolongadamente el botón FAN (ventilador) para activar o desactivar la función silencio.

Pulse On/Off, MODE, Silence o Boost (forzado) para cancelarla.

- **Función sueño**

Programa fácilmente el aparato para que aumente o disminuya la temperatura en intervalos de una hora. Se recomienda disminuir la función de calefacción o refrigeración ya que la temperatura corporal cambia durante el sueño. Ajuste la duración del ciclo, después del cual se reanudará el funcionamiento normal.

Aviso: La función sueño no está disponible en los modos FAN (ventilador) o DRY (secado).

La función sueño finalizará automáticamente.

Para activar o desactivar la función sueño manualmente, pulse el botón sueño del mando a distancia.

- **Indicador de transmisión**

Este icono en el mando a distancia simplemente proporciona la confirmación de que el mando a distancia está enviando ajustes a la unidad interior (sin embargo, no significa que la unidad interior los haya recibido).

- **iECO**

Disfrute de los beneficios del ahorro de energía sin comprometer el rendimiento.

Los algoritmos avanzados y la predicción de temperatura realizan microajustes en la potencia, la velocidad del ventilador y la configuración de humedad del dispositivo para alcanzar la temperatura deseada y optimizar el uso de energía.

iECO solo puede activarse a través de la aplicación SmartHome y el dispositivo debe permanecer conectado a la red inalámbrica durante este tiempo.

- **ION**

En función del modelo. Ionización del aire para mejorar su calidad. Esto es especialmente beneficioso para personas que sufren de asma o alergias. Esta función de funciones también purifican el aire y eliminan olores.

- **iSense**

Esta función utiliza un termostato en el mando a distancia. La potencia se ajusta en función de esta lectura, en vez de la del termostato de la unidad interior.

Esto proporciona un control más preciso de la temperatura y se puede localizar en cualquier lugar donde se coloque el mando a distancia. Pulse el botón iSense del mando a distancia para activar o desactivar esta función.

- **LED**

Función no molestar. Para evitar las molestias creadas por las luces LED y los tonos acústicos que las acompañan, al manejar el mando a distancia, estas se pueden desactivar pulsando el botón LED del mando a distancia.

Para volver a encenderlos, basta con pulsar de nuevo el botón.

- **Modo AUTO (automático)**

Ajuste la temperatura deseada y seleccione el modo Auto. El aparato ajustará automáticamente la temperatura y la velocidad del ventilador.

Para activar el modo Automático: Pulse el botón "MODE" hasta que se encienda la luz indicadora "Auto".

- **Modo COOL (frío)**

Función de enfriamiento Pulse el botón MODO en el panel de control o comando de control remoto hasta seleccionar Cool. Ajuste la temperatura y la velocidad del ventilador según sus preferencias.

- **Modo DRY (secado)**

Función de deshumidificación. La unidad PortaSplit eliminará el exceso de humedad del aire, reduciendo el nivel de humedad de la habitación. Pulse el botón MODE del panel de control o del mando a distancia hasta que se seleccione DRY.

- **Modo FAN (ventilador)**

Para la ventilación sin calefacción ni refrigeración, puede utilizar el modo ventilador. Pulse el botón MODE del panel de control o del mando a distancia hasta que se seleccione FAN.

- **Modo HEAT (calor)**

Función de calefacción. Pulse el botón MODE del panel de control o del mando a distancia hasta seleccionar Heat. Ajuste la temperatura y la velocidad del ventilador según sus preferencias.

- **Protección contra congelación**

Protege la unidad exterior de daños debidos a la formación de hielo. Seleccione el modo calefacción. Reduzca la temperatura deseada a 16°C. Espere unos segundos. Pulse dos veces rápidamente la flecha Abajo del mando a distancia. La unidad funcionará mostrando «FP» y ajustará automáticamente la velocidad del ventilador y la temperatura para evitar la formación de hielo.

- **Rango de temperatura**

Ajuste la temperatura de consigna deseada entre 16 a 30°C (60 a 86°F)

- **Swing**

Ajuste la rejilla para que se mueva continuamente o detenga la rejilla en el ángulo deseado utilizando el botón Swing. Pulse el botón para activar o desactivar el movimiento de la rejilla.

- **Temporizador**

Ajuste el temporizador para que el dispositivo se encienda o apague después del tiempo deseado.

Cuando el dispositivo está apagado, al pulsar este comando se activará un temporizador para encenderlo. Después de pulsar el botón de temporización, utilice las flechas arriba o abajo para ajustar el tiempo de retardo deseado. Luego puede elegir el modo, la temperatura y la velocidad de ventilador. Cuando el dispositivo esté encendido, al pulsar el botón de temporización se activará un temporizador para apagarlo. Después de pulsar el botón del temporizador, utilice los botones arriba o abajo para ajustar el tiempo de retardo deseado.

Aviso: Las flechas arriba y abajo cambian el retardo en incrementos de 30 minutos. Es posible un retardo máximo de 24 horas. Encienda y apague el dispositivo para cancelar el temporizador o utilice las flechas arriba/abajo para cambiar el retardo o póngalo a cero para cancelarlo.

- **Velocidad del ventilador**

Pulse el botón FAN (no MODE) para recorrer las velocidades disponibles del ventilador: Silent, Low, Medium, High e Auto (silencioso, baja, media, alta y automática). Esto está disponible en los modos HEAT, COOL e FAN (CALOR, FRÍO y VENTILADOR).

Control de la aplicación SmartHome

Aviso:

Compatible con iOS y Android. Es posible que los teléfonos más antiguos no sean compatibles. Midea no garantiza la compatibilidad y no se hace responsable de los problemas que puedan surgir como consecuencia de ello. La aplicación está sujeta a actualizaciones sin previo aviso para mejorar el funcionamiento del producto.

Se admiten los siguientes protocolos inalámbricos: WPA-PSK / WPA2-PSK / WPA3-SAE. Puede utilizarse con o sin cifrado, aunque se recomienda encarecidamente el cifrado.

Preparación para la conexión: Conecte el teléfono a la red inalámbrica (2,4 GHz). Tenga a mano la contraseña de la red. Active Bluetooth en su teléfono.

Paso 1: Descargar la aplicación SmartHome

Escanee el siguiente código QR para descargar la aplicación SmartHome desde la tienda de aplicaciones o búsquela directamente en Google Play Store o Apple App Store.



Paso 2: Iniciar sesión

Abra la aplicación SmartHome. Inicie sesión directamente si ya tiene una cuenta o cree una nueva.

También puede utilizar una de las plataformas de inicio de servicios de terceros.

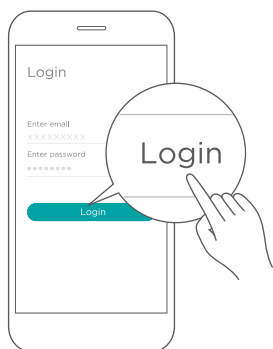

Paso 3: Conectar el dispositivo

Cuando inicie sesión, es posible que vea el mensaje "Dispositivos inteligentes encontrados cerca". Pulse para añadir su dispositivo.

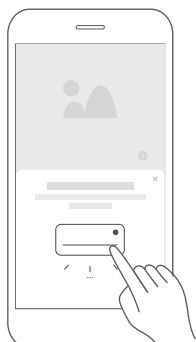

Paso 3 (continuación):

Si no aparece ningún mensaje, pulse sobre el icono "+" en la parte superior derecha de la aplicación y seleccione "añadir dispositivo".

Espere mientras la aplicación busca dispositivos. Es posible que su dispositivo aparezca aquí.

Si su dispositivo sigue sin aparecer, selecciónelo de la lista como "Portable AC" y pulse el botón de encendido durante al menos 3 s para entrar en modo AP.



Paso 4: Controlar el dispositivo

Una vez emparejado correctamente, se creará una pantalla para el dispositivo en la aplicación SmartHome.

En la pantalla aparecerán accesos directos a funciones básicas como cambiar la temperatura o encender o apagar el dispositivo.

Al pulsar sobre la pantalla, aparecerán funciones y ajustes adicionales. El diseño real de la interfaz de usuario puede diferir de los ejemplos debido a las actualizaciones de la aplicación.

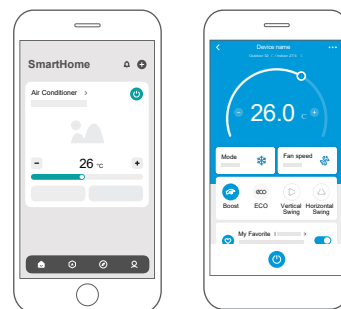

Aviso:

Los problemas de red pueden provocar tiempos de espera. La pantalla de la unidad y la aplicación pueden desincronizarse, pero esto debería resolverse automáticamente.

Si el problema persiste, ejecute de nuevo el proceso de configuración. Tras un cambio en la red inalámbrica será necesario reconfigurar el dispositivo.

Restablecer la configuración de fábrica: al borrar el dispositivo en la aplicación se restablecerá la configuración inalámbrica en el mismo.

Funciones de la aplicación

En la aplicación, siga las instrucciones para configurar su dispositivo. Una vez configurado, el dispositivo debe permanecer conectado a la red inalámbrica para poder utilizar funciones como la programación horaria o la visualización del consumo de energía, entre otras.

- **Active Clean**

La tecnología Active Clean elimina el polvo que se ha adherido al intercambiador de calor mediante la congelación automática y posterior descongelación rápida del hielo. Cuando esta función está activada, la unidad interior mostrará las letras "CL". La unidad se apagará automáticamente y el ciclo de Limpieza Activa terminará. Normalmente dura entre 20 y 45 minutos.

- **Diagnóstico**

Realiza un diagnóstico sencillo y ve el estado actual, así como un registro de operaciones normales y excepciones.

- **iECO**

Disfrute de las ventajas del ahorro de energía sin comprometer las prestaciones. Los algoritmos avanzados y la predicción de temperatura realizan microajustes en el comportamiento, la velocidad del ventilador y la configuración de humedad del dispositivo para alcanzar la temperatura deseada y optimizar el uso de energía.

Controle el consumo eléctrico del aire acondicionado consultando el informe energético.

- **Servicios basados en localización**

Puedes configurar escenas automatizadas activadas por un cambio en la ubicación de tu teléfono. Por ejemplo, se puede activar una escena para que el aire acondicionado se encienda y empiece a enfriar tu casa cuando te acerques a ella.

- **Programación horaria**

Enciende o apaga el aire acondicionado a una hora determinada.

- **Escena**

Una escena es una combinación de instrucciones para uno o varios electrodomésticos inteligentes. Con un solo clic o comando de voz, puedes encender tu aire acondicionado con el modo, la temperatura y la velocidad del ventilador que prefieras.

- **Curva de sueño (Sleep)**

Curva de sueño: Programe fácilmente el equipo para que aumente o disminuya la temperatura en intervalos de una hora. Se recomienda disminuir la función de calefacción o refrigeración a medida que su temperatura corporal cambia durante el sueño.

Ajuste la duración del ciclo, después del cual se reanuda el funcionamiento normal.

Nota: La función sueño no está disponible en los modos FAN (Ventilador) o DRY (secado). La función sueño finalizará automáticamente.

Para activar o desactivar la función sueño manualmente, pulse el botón sueño del mando

a distancia.

- **Comandos de voz**

Configura tu asistente doméstico inteligente preferido, como Google Home o Alexa, y utiliza comandos de voz para gestionar tu AC. Para obtener instrucciones más detalladas, consulte la sección "Servicios de terceros" de la aplicación.

Algunos comandos comunes son:

Ey Google O Alexa...

- enciende el <nombre del dispositivo>.
- pon el <nombre del dispositivo> en modo automático.
- poner el <nombre del dispositivo> a 26 grados.
- sube la temperatura del <nombre del dispositivo> 2°.

Las Escenas también pueden iniciarse como accesos directos de Siri. Para obtener más información, consulte la descripción de Escenas en esta página.

- **Rango de temperatura**

Establezca los límites superior e inferior del rango de temperatura. Los demás usuarios no podrán superar estos límites (aunque sí podrán modificar la temperatura).

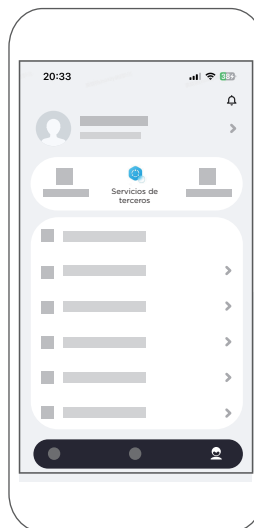

Limpieza y mantenimiento

⚠ Precaución

- Desenchufe siempre el dispositivo antes de limpiarlo o repararlo.
- No utilice líquidos inflamables o productos químicos para limpiarlo.
- No lo lave con agua. Peligro eléctrico.
- Compruebe periódicamente si el dispositivo presenta daños mecánicos.
- Se debe prestar atención a la tubería de refrigerante para ver si hay algún daño mecánico, tensión excesiva debido a la torsión u otras fuerzas; si es así, por favor informe al servicio al cliente.
- No haga funcionar la unidad sin un filtro. La suciedad y las pelusas obstruirán el aire acondicionado, reducirán su rendimiento y causarán daños.

Limpieza del filtro de aire

Retire el filtro de aire

Sujete con ambas manos el asa situada en la parte superior del filtro, ubicado en la parte posterior de la máquina, ejerza presión hacia abajo y, a continuación, tire hacia fuera para extraerlo.

Consejos de mantenimiento

Asegúrese de limpiar el filtro de aire cuando se encienda la luz indicadora del filtro, para un rendimiento óptimo.

Si tiene animales domésticos en casa, es posible que tenga que limpiar periódicamente la rejilla para evitar que se bloquee el flujo de aire debido al pelo de los animales.

Filtro normal: Lave el filtro normal sumergiéndolo suavemente en agua tibia (40°C / 104°F) con un detergente neutro. Aclare el filtro y déjelo secar (evite la luz solar directa). Límpielo cada dos semanas para obtener un rendimiento óptimo.

Filtro HEPA: No lavarlos con agua. Ver sección Filtro HEPA más adelante.

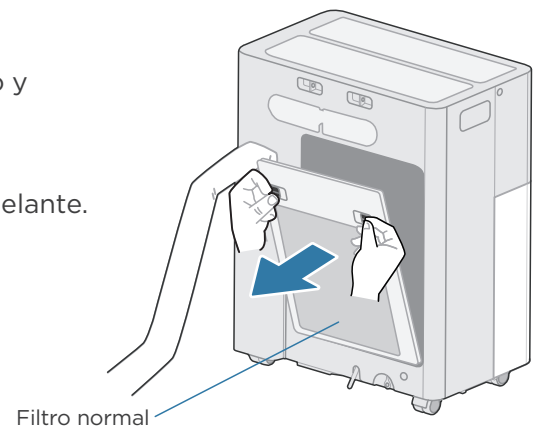

Limpieza de la unidad

Limpie la unidad con un paño húmedo sin pelusas y detergente suave. Seque la unidad con un paño seco y sin pelusas. No utilice nunca productos de limpieza agresivos, ceras o abrillantadores.

Guarde el dispositivo cuando no lo utilice

- Apáguelo y desenchúfelo.
- Limpie el filtro de aire siguiendo las instrucciones del apartado anterior. Vuelva a colocar el filtro limpio y seco antes de guardarlo.
- Coloque la bandeja de protección encima de la unidad interior. Desinstale la unidad exterior y colóquela sobre la bandeja de protección.
- Retire las pilas del mando a distancia.

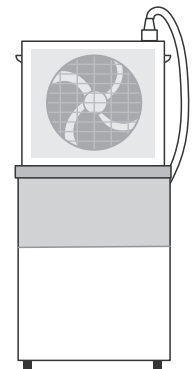

Filtro HEPA (accesorio opcional)

- Filtro HEPA (puede estar entre los accesorios)
- Primero retirar el filtro de aire
- Instalar en el espacio asignado detrás del filtro principal
- Filtro HEPA: Sustituir cada 6 meses. Puede limpiarse con un secador de pelo (sólo aire frío) o un cepillo para muebles. No lavar con agua.

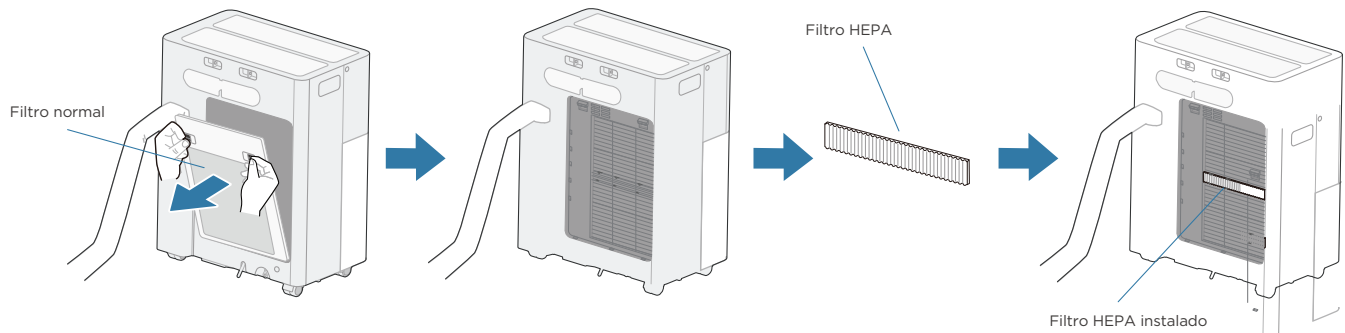

Eliminación y reciclaje

Cumplimiento de la Directiva RAEE y eliminación de productos de desecho: este producto cumple con la Directiva RAEE de la UE (2012/19/UE). Este producto lleva un símbolo de clasificación de Residuos de Aparatos Eléctricos y Electrónicos (RAEE).

Este símbolo indica que este producto no debe desecharse con otros residuos domésticos al final de su vida útil. Los aparatos usados deben devolverse a los puntos de recogida oficiales para el reciclaje de aparatos eléctricos y electrónicos.

Para encontrar estos puntos de recogida, póngase en contacto con las autoridades locales o con el establecimiento donde adquirió el producto. Cada hogar desempeña un papel importante en la recuperación y el reciclaje de los electrodomésticos viejos.

La eliminación adecuada de los aparatos usados ayuda a evitar posibles consecuencias negativas para el medio ambiente y la salud humana.

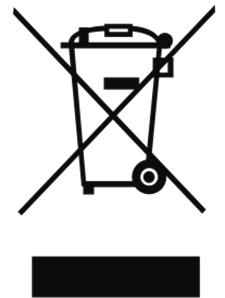

Avisos (sólo para los que usan refrigerante R32)

1. Transporte de equipos que contienen refrigerantes inflama-bles

Consulte las regulaciones de transporte.

2. Marcado de equipos que usan signos

Consulte las regula-ciones locales.

3. Eliminación de equipos que utilizan refrigerantes inflama-bles

Consulte las regulaciones nacionales.

4. Almacenamiento de equipo/aparatos

El almacenamiento del equipo debe realizarse de acuerdo con las instrucciones del fabricante.

5. Almacenamiento de equipo embalado (no vendido)

Debe protegerse del embalaje de almacenamiento para que no haya daño mecánico que cause fugas de la carga del refri-gerante.

El número máximo de piezas del equipo que se permiten almacenar juntas será determinado por las regulaciones locales.

6. Información de revisión

1) Comprobaciones de la zona

Antes de comenzar a trabajar con sistemas que contengan refrigerantes inflamables, deben realizarse comprobaciones de seguridad para asegurarse de que el riesgo de ignición está minimizado. Para la reparación del sistema de refrige-ración, deben tomarse las siguientes precauciones antes de realizar trabajos en el sistema.

2) Procedimiento de trabajo

El trabajo debe ser realizado bajo un procedimiento con-trolado para minimizar el riesgo de que haya vapor o gas inflamable mientras se realiza el trabajo.

3) Zona de trabajo general

Todo el personal de mantenimiento y otras personas traba-ando en la zona local deben ser instruidas en la naturaleza del trabajo que se está realizando. Debe evitarse trabajar en espacios reducidos. La zona alrededor del espacio de trabajo debe ser marcada. Asegúrese de que las condicio-nes dentro de la zona son seguras mediante el control de material inflamable.

4) Comprobación de presencia de refrigerante

La zona debe ser revisada con un detector de refrigerante adecuado antes y durante el trabajo, para asegurar que el técnico está al corriente de los potenciales ambientes inflamables. Asegúrese de que el equipo de detección de fugas usado es apto para refrigerantes inflamables, p. ej. no chispeante, sellado adecuadamente o intrínsecamente seguro.

5) Presencia de extintor de incendios

Si se va a realizar algún trabajo en caliente en el equipo de refrigeración o en alguna pieza vinculada, debe tenerse a mano equipo de extinción de incendios. Tenga un extintor de incendios de polvo seco o de CO₂ junto a la zona de carga.

6) Sin fuentes de ignición

Ninguna persona que realice trabajos relacionados con un sistema de refrigeración que impliquen exposición a alguna tubería que contiene o ha contenido refrigerante inflamable debe usar cualquier fuente de igni-ción de tal forma que pueda provocar riesgo de incendios o explosiones. Todas las posibles fuentes de ignición, inclu-yendo cigarrillos, deben mantenerse suficientemente lejos del lugar de instalación, reparación, retirada y eliminación, durante las que el refrigerante inflamable puede ser libera-do al espacio circundante. Antes de realizarse el trabajo, la zona alrededor del equipo debe ser examinada para asegurarse de que no haya peligro de incendio ni riesgo de ignición. Deben mostrarse señales de No Fumar.

7) Zona ventilada

Asegúrese de que la zona esté al aire libre o suficientemente ventilada antes de desmontar el sistema o realizar cualquier trabajo en caliente. Debe mantenerse un nivel de ventilación durante el periodo en el que se realiza el trabajo. La ventilación debe dispersar de forma segura cualquier refrigerante liberado y preferiblemente expulsarlo externamente a la atmósfera.

8) Comprobaciones del equipo de refrigeración

Cuando se cambian componentes eléctricos, éstos deben ser aptos para la finalidad y tener la especificación correcta.

Deben seguirse en todo momento las pautas de mantenimiento y servicio técnico del fabricante. Si tiene dudas, consulte al departamento técnico del fabricante. Deben aplicarse las siguientes comprobaciones a las instalaciones en las que se usen refrigerantes inflamables:

El tamaño de carga es acorde al tamaño de la habitación en la que se instalan las piezas que contienen el refrigerante;

La maquinaria y las salidas de ventilación funcionan correctamente y no están bloqueadas;

Si se está usando un circuito refrigerante indirecto, debe revisarse la presencia de refrigerante en el circuito secundario; El marcado del equipo sigue siendo visible y legible; Las marcas y los signos que son ilegibles deben ser corregidos; La tubería o los componentes de refrigeración están instalados en una posición en la que es improbable que sean expuestos a cualquier sustancia que pueda corroer componentes que contienen refrigerantes, a no ser que los componentes estén fabricados de materiales que son inherentemente resistentes a la corrosión o que están adecuadamente protegidos contra la corrosión.

Comprobaciones de los dispositivos eléctricos

La reparación y el mantenimiento de los componentes eléctricos debe incluir comprobaciones de seguridad iniciales y procedimientos de inspección de componentes. Si hay un defecto que puede comprometer la seguridad, entonces no se debe conectar al circuito ningún suministro eléctrico hasta que no sea solucionado satisfactoriamente. Si el defecto no puede ser corregido inmediatamente pero es necesario seguir la operación, debe usarse una solución temporal adecuada. El propietario del equipo debe ser informado para que todas las partes estén avisadas.

Las comprobaciones de seguridad iniciales deben incluir:

Que los condensadores estén descargados: esto debe realizarse de forma segura para evitar cualquier posibilidad de que haya chispas;

Que no haya componentes eléctricos cargados y que el cableado no sea expuesto durante la carga, recuperación o purgado del sistema; Que haya continuidad en la toma de tierra.

7. Reparaciones de componentes sellados

1) Durante las reparaciones de componentes sellados, todos los suministros eléctricos deben ser desconectados del equipo con el que se está trabajando antes de retirar cualquier cubierta sellada, etc. Si es absolutamente necesario tener suministro eléctrico al equipo durante la reparación, entonces debe colocarse una forma de detección de fugas en funcionamiento permanente en el punto más crítico para alertar de una potencial situación de riesgo.

2) Debe prestarse particular atención a lo siguiente para asegurarse de que, reparando los componentes eléctricos, la carcasa no es alterada de tal modo que el nivel de protección se vea afectado. Esto debe incluir el daño a los cables, un número excesivo de conexiones, terminales no acordes a la especificación original, daño a las juntas, montaje incorrecto de prensaestopas, etc.

Asegúrese de que el aparato esté montado correctamente.

Asegúrese de que las juntas o los materiales de sellado no se hayan degradado de modo que ya no sirvan para el propósito de evitar el ingreso de atmósferas inflamables. Las piezas de repuesto deben cumplir con las especificaciones del fabricante.

NOTA: El uso de sellante de silicona podría inhibir la efectividad de algunos tipos de equipos de detección de fugas. Aquellos componentes intrínsecamente seguros no tienen que ser aislados antes de trabajar con ellos.

8. Reparación de componentes intrínsecamente seguros

No aplique al circuito cargas inductivas permanentes o de capacitancia sin asegurarse de que esto no excederá el vol-taje permisible y la corriente permitida para el equipo usado.

Los componentes intrínsecamente seguros son los únicos en los que se puede trabajar en un atmósfera inflamable. El aparato de comprobación debe estar configurado correctamente. Reemplace los componentes sólo con piezas especificadas por el fabricante. Otras piezas podrían provocar la ignición del refrigerante en la atmósfera debido a una fuga.

9. Cableado

Compruebe que el cableado no esté gastado, corroído, bajo presión excesiva, vibración, bordes afilados o cualquier otro efecto ambiental adverso. La comprobación también debe tener en cuenta los efectos del tiempo o de la vibración continua de fuentes como compresores o ventiladores.

10. Detección de refrigerantes inflamables

Bajo ninguna circunstancia deben usarse potenciales fuentes de ignición para la búsqueda o detección de fugas de refrigerante. No debe usarse una antorcha de haluro (ni cualquier otro detector que use una llama desnuda).

11. Métodos de detección de fugas

Los siguientes métodos de detección de fugas se consideraran aceptables para sistemas que contienen refrigerantes inflamables. Se deben usar detectores de fugas electrónicos para detectar refrigerantes inflamables, pero la sensibilidad podría no ser adecuada, o podrían necesitar ser recalibrados. (El equipo de detección debe ser calibrado en una zona libre de refrigerantes.) Asegúrese de que el detector no es una fuente de ignición potencial y que es apto para el refrigerante usado. El equipo de detección de fugas debe fijarse a un porcentaje del límite más bajo de inflamabilidad del refrigerante, y debe calibrarse para el refrigerante utilizado y confirmarse el porcentaje adecuado de gas (máximo 25%). Los fluidos de detección de fugas son aptos para uso con la mayoría de refrigerantes pero debe evitarse el uso de detergentes que contienen cloro ya que el cloro podría reaccionar con el refrigerante y corroer las tuberías de cobre. Si se sospecha de una fuga, todas las llamas desnudas deben ser eliminadas/apagadas. Si se encuentra una fuga de refrigerante que requiere ser soldada, todo el refrigerante debe ser recuperado por el sistema, o aislado (cerrando válvulas) en una parte del sistema lejos de la fuga. Entonces debe pur-garse nitrógeno sin oxígeno a través del sistema tanto antes como durante el proceso de soldadura.

12. Extracción y evacuación

Al penetrar en el circuito refrigerante para hacer reparaciones o para cualquier otro fin, deben usarse procedimientos convencionales. Sin embargo, es importante que se siga la mejor práctica ya que hay que tener en cuenta la inflamabilidad. Debe cumplirse el siguiente procedimiento:

Retirar el refrigerante;

Purgar el circuito con gas inerte;

Evacuar;

Purgar de nuevo con gas inerte;

Abrir el circuito cortando o soldando.

La carga de refrigerante debe ser recuperada en los cilindros de recuperación correctos. El sistema debe ser purgado con nitrógeno sin oxígeno para considerar la unidad segura.

Puede que este proceso deba ser repetido varias veces. No debe usarse oxígeno ni aire comprimido para esta tarea.

El purgado se consigue deshaciendo el vacío del sistema con nitrógeno sin oxígeno y continuando el llenado hasta alcanzar la presión de trabajo, después descargando a la atmósfera, y finalmente volviendo a hacer el vacío. Este proceso debe repetirse hasta que no quede refrigerante en el sistema. Cuando se use la carga final de nitrógeno sin oxígeno, el sistema debe ser descargado hasta la presión atmosférica para permitir que se pueda realizar el trabajo.

Esta operación es absolutamente vital si se van a realizar operaciones de soldadura en las tuberías.

Asegúrese de que la salida de la bomba de vacío no esté cerca de fuentes de ignición y de que haya ventilación.

13. Procedimientos de carga

Además de los procedimientos de carga convencionales, deben cumplirse los siguientes requerimientos.

Asegúrese de que no haya contaminación de los diferentes refrigerantes al utilizar el equipo de carga. Los tubos o mangueras deben ser lo más cortos posibles para minimizar la cantidad de refrigerante contenido en ellos.

Los cilindros deben mantenerse en vertical.

Asegúrese de que el sistema de refrigeración está conectado a tierra antes de cargar el sistema con refrigerante.

Etiquete el sistema al completar la carga (si no lo está ya).

Debe tenerse sumo cuidado de no sobrellenar el sistema de refrigeración.

Debe probarse la presión del sistema con nitrógeno sin oxígeno antes de recargarlo. Deben realizarse una prueba de fugas del sistema al completar la carga pero antes de su puesta en marcha. Debe realizarse otra prueba de fugas antes de abandonar el lugar.

14. Desmantelamiento

Antes de realizar este procedimiento, es esencial que el técnico esté completamente familiarizado con el equipo y todos sus pormenores. Se recomienda que todos los refrigerantes sean recuperados de forma segura. Antes de realizar la tarea, debe recogerse una muestra de aceite y refrigerante en caso de que se requiera su análisis antes de reutilizar el refrigerante. Es esencial que haya energía eléctrica disponible antes de comenzar la tarea.

a) Familiarícese con el equipo y su funcionamiento.

b) Aisle eléctricamente el sistema.

c) Antes de comenzar el procedimiento, asegúrese de que:

Haya disponible un equipo de manipulación mecánica, si se requiere, para manipular los cilindros de refrigerante;

Todo el equipo de protección personal esté disponible y se use correctamente;

El proceso de recuperación sea supervisado en todo momento por una persona competente;

Los cilindros y el equipo de recuperación sean conformes a los estándares adecuados.

d) Descargue mediante bombeo el sistema refrigerante, si es posible.

e) Si no es posible hacer el vacío, disponga un colector para que el refrigerante pueda retirarse desde varias partes del sistema.

f) Asegúrese de que el cilindro esté situado en la báscula antes de realizar la recolección.

g) Encienda la máquina de recolección y hágala funcionar de acuerdo a las instrucciones del fabricante.

h) No sobrellene los cilindros. (No cargue líquido a más del 80% del volumen).

i) No exceda la presión de trabajo máxima del cilindro, ni siquiera temporalmente.

Cuando los cilindros hayan sido llenados correctamente y el proceso haya sido completado, asegúrese de que los cilindros y el equipo sean retirados rápidamente del lugar y de que se cierren todas las válvulas de aislamiento del equipo.

k) El refrigerante recuperado no debe cargarse en otro sistema de refrigeración a no ser que haya sido limpiado y revisado.

15. Etiquetado

El equipo debe ser etiquetado indicando que ha sido desmantelado y vaciado de refrigerante. La etiqueta debe ser fechada y firmada. Asegúrese de que haya etiquetas en el equipo indicando que éste contiene refrigerante inflamable.

16. Recolección

Al retirar refrigerante de un sistema, ya sea para reparación o desmantelamiento, se recomienda que todos los refrigerantes se retiren de forma segura.

Al transferir refrigerante a los cilindros, asegúrese de que sólo se utilicen cilindros de recuperación de refrigerante adecuados. Asegúrese de que haya disponible el número correcto de cilindros para contener toda la carga del sistema.

Todos los cilindros que se usen deben ser designados para el refrigerante recuperado y etiquetados para ese refrigerante (p. ej. cilindros especiales para la recolección de refrigerante). Los cilindros deben tener válvulas de descarga de presión y llaves de paso vinculadas en buenas condiciones de funcionamiento. Los cilindros de recuperación vacíos son evacuados y, si es posible, enfriados antes de la recolección.

El equipo de recuperación debe estar en buenas condiciones de funcionamiento, con un conjunto de instrucciones sobre el equipo a mano y debe ser apto para la recolección de refrigerantes inflamables. Además, debe haber un conjunto de básculas disponibles y en buenas condiciones de funcionamiento. Las mangueras deben estar completas, con empalmes de desconexión libres de fugas y en buenas condiciones. Antes de usar la máquina de recolección, compruebe que esté en buenas condiciones de funcionamiento, ha sido conservada adecuadamente y que todos los componentes eléctricos asociados estén sellados para evitar la ignición en caso de liberación de refrigerante. Consulte al fabricante en caso de duda.

El refrigerante recolectado debe ser devuelto al proveedor de refrigerante en el cilindro de recolección correcto, con la nota de transferencia de residuos correspondiente. No mezcle refrigerantes en unidades de recolección y especialmente no en cilindros. Si hay que retirar los compresores o los aceites de compresor, asegúrese de que hayan sido vaciados hasta un nivel aceptable para cerciorarse de que no queda refrigerante inflamable dentro del lubricante. El proceso de vaciado debe realizarse antes de devolver el compresor a los proveedores. Sólo se puede aplicar calor eléctrico al cuerpo del compresor para acelerar este proceso.

Cuando se drena aceite de un sistema, puede realizarse de forma segura.

Nota Sobre Gases Fluorados

- Los gases fluorados de efecto invernadero están contenidos en equipamiento sellado herméticamente. Para información específica sobre el tipo, la cantidad y el CO₂ equivalente en toneladas de los gases fluorados de efecto invernadero (en algunos modelos), por favor consulte la etiqueta correspondiente en la propia unidad.

- La instalación, el servicio técnico, el mantenimiento y la reparación de esta unidad deben ser realizados por un técnico certificado.

- La desinstalación y el reciclaje del producto deben ser realizados por un técnico certificado.

Solución de problemas

Problema	Posibles causas	Solución
La unidad no se enciende al pulsar el botón On/Off	Modo de protección.	La unidad dispone de una función de protección que evita que se produzcan daños en el compresor durante el apagado. Una vez que el compresor puede arrancarse de forma segura, la unidad puede ponerse en marcha de nuevo. Esto puede tardar hasta 3 minutos.
	En modo FRÍO: la temperatura ambiente es inferior a la temperatura ajustada.	Reduzca la temperatura ajustada.
La unidad no enfría adecuadamente	El filtro de aire está obstruido con polvo o pelo de animal.	Apague la unidad y limpie el filtro siguiendo las instrucciones.
	La temperatura no está lo suficientemente baja.	Reduzca la temperatura ajustada.
	Las ventanas y puertas de la habitación están abiertas.	Asegúrese de que todas las ventanas y puertas estén cerradas.
	La superficie de la habitación es demasiado grande.	Compruebe el tamaño máximo de la habitación en las especificaciones.
	Hay fuentes de calor dentro de la habitación.	Si es posible, elimine o desactive las fuentes de calor.
	La unidad tiene poco refrigerante o hay una fuga.	Deje de utilizarlo inmediatamente y llame a un técnico de servicio o al servicio de atención al cliente.
La unidad es ruidosa y vibra demasiado	El suelo no está nivelado.	Coloque la unidad sobre una superficie plana y nivelada.
	El filtro de aire está obstruido con polvo o pelo de animal.	Apague la unidad y limpie el filtro siguiendo las instrucciones.
La unidad emite un sonido de gorgoteo	Este sonido está causado por el flujo de refrigerante dentro de la unidad.	Puede producirse ocasionalmente, pero debería cesar al cabo de unos minutos. Si el sonido es excesivo o no cesa, hable con un representante del servicio de atención al cliente.
El dispositivo se para inesperadamente	Puede que sea necesario vaciar la unidad interior.	Compruebe la pantalla. Si se muestra el código P1 o EH44, drene la unidad interior como se indica a continuación: Prepare un recipiente poco profundo para recoger el agua. Retire el tapón de drenaje de la parte posterior de la unidad interior. Deje que se drene el agua condensada. Vuelva a colocar el tapón de drenaje. Reinicie la máquina. Si el error se produce con frecuencia, póngase en contacto con el centro de servicio.
	Error crítico.	Si aparecen los siguientes códigos, apague la unidad, deje de utilizarla y póngase en contacto con el servicio técnico inmediatamente: EH00 - Error EEPROM. EH60 - Error del sensor de temperatura ambiente. EH61 - Error del sensor de temperatura del evaporador. EC52 - Error del sensor de temperatura del condensador. EH0b - Error de comunicación del panel de visualización.

Marcas, derechos de autor y aviso legal

El logotipo , la marca comercial, el nombre y todas las versiones de los mismos son activos valiosos del Grupo Midea ("Midea") y/o sus filiales, Midea posee las marcas comerciales, los derechos de autor, los derechos de propiedad intelectual y todo el fondo de comercio derivado del uso de cualquier parte de una marca comercial de Midea. El uso de la marca Midea con fines comerciales sin el consentimiento previo por escrito de Midea puede constituir una infracción de marca o competencia desleal en violación de las leyes pertinentes.

Este manual ha sido creado por Midea y Midea se reserva todos los derechos de autor del mismo. Ninguna entidad o individuo puede duplicar, modificar, distribuir total o parcialmente este manual, ni agruparlo o venderlo con otros productos sin el consentimiento previo por escrito de Midea.

Todas las funciones e instrucciones descritas estaban actualizadas en el momento de imprimir este manual. Sin embargo, el producto real puede variar debido a funciones y diseños mejorados.

Aviso sobre protección de datos

Para la prestación de los servicios acordados con el cliente, nos comprometemos a cumplir sin restricciones todas las estipulaciones de la legislación aplicable en materia de protección de datos, en consonancia con los países acordados en los que se prestarán los servicios al cliente, así como, en su caso, el Reglamento General de Protección de Datos de la UE (RGPD).

En general, nuestro procesamiento de datos se realiza para cumplir nuestra obligación contractual con usted y por motivos de seguridad del producto, para salvaguardar sus derechos en relación con la garantía y las cuestiones de registro del producto. En algunos casos, pero sólo si se garantiza una protección de datos adecuada, los datos personales podrían transferirse a destinatarios situados fuera del Espacio Económico Europeo.

Si lo solicita, le facilitaremos más información al respecto. Puede ponerse en contacto con nuestro responsable de protección de datos a través de **MideaDPO@midea.com**. Para ejercer sus derechos, como el derecho a oponerse al procesamiento de sus datos personales con fines de marketing directo, póngase en contacto con nosotros a través de **MideaDPO@midea.com**. Para más información, consulte el sitio web de Midea.

El diseño y las especificaciones están sujetos a cambios sin previo aviso para mejorar el producto. Consulte los detalles con la agencia de ventas o el fabricante.

Cualquier actualización del manual se cargará en el sitio web de servicio, por favor, compruebe la última versión.

Importador:

Fabricante: GD Midea Air-Conditioning Equipment Co.,Ltd. Lingang Road Beijiao Shunde
Foshan Guangdong
República Popular China 528311



Distribuido por **frigicoll**

OFICINA CENTRAL
Blasco de Garay, 4-6
08960 Sant Just Desvern
(Barcelona)
Tel. +34 93 480 33 22
<http://www.frigicoll.es>
<http://www.midea.es>

MADRID
Senda Galiana, 1
Poligono Industrial Coslada
Coslada (Madrid)
Tel. +34 91 669 97 01
Fax. +34 91 674 21 00
madrid@frigicoll.es