

INSTRUCCIONES DE USO

Secadora
ES

TD76

T108HBW
T1084HBW

Tabla de contenidos

Introducción	3	Secado paso a paso (1–7)	33
Advertencias de seguridad	4	PASO 1: Clasificar el tipo de tejido	33
Antes del primer uso del electrodoméstico	12	PASO 2: Encender el interruptor principal ...	33
Embalaje	12	PASO 3: Abrir la puerta de la secadora y poner las prendas	33
Protección en transporte	12	Secado en la cesta	34
Limpieza	13	PASO 4: Seleccionar el programa de secado	35
Instalación y conexión	14	PASO 5: Seleccionar la configuración de programas	36
Selección del lugar	14	PASO 6: Cerrar la puerta comenzar con el secado	39
Colocación de la secadora	14	PASO 7: Finalización del programa	40
Ajuste de los pies de la secadora	16	Ajustes del aparato	41
Instalación debajo de una encimera	17	Ajustes del sistema	41
Instalación sobre la lavadora	18	Limpieza y mantenimiento	45
Instalación empotrada	21	Limpieza del exterior del aparato	45
Cambio de la puerta	23	Características especiales de limpieza	45
Apertura de la puerta	24	Limpieza del filtro de pelusas	46
Descarga del agua condensada	24	Limpieza del filtro de pelusas inferior	47
Conexión a la red eléctrica	26	Vaciado del recipiente de agua condensada	49
Cuidado de la ropa ASKO - Ayudantes ocultos (Hidden helpers)	27	Errores: ¿Qué debo hacer?	50
Descripción de la secadora	28	Visualización de errores	51
Panel de control	28	Señal sonora	53
Ajustes iniciales antes del uso	29	Servicio técnico	54
Consejos antes del secado	30	Antes de llamar al servicio técnico	54
Clasificación de las prendas	30	Datos técnicos	56
Prendas	30	Enlace a la base de datos EU EPREL	56
Materiales que pueden secarse en la secadora	31	Aviso de licencia de la tipografía	56
Materiales que no pueden secarse en la secadora	31	Tabla de valores de consumo	57
Materiales no aptos para secadoras	31	ELIMINACIÓN	59
Símbolos de lavado	32		

Estimado cliente:

Le agradecemos que haya adquirido el producto ASKO de calidad.

Esperamos que cumpla con todas sus expectativas. El diseño escandinavo combina líneas simples, funcionalidad cotidiana y alta calidad, sellos distintivos de todos nuestros productos y motivo por el que son ampliamente reconocidos en todo el mundo.

Le recomendamos que lea estas instrucciones antes de utilizar la secadora por primera vez. El manual de usuario también incluye información sobre cómo proteger el medioambiente.

En el manual aparecerán algunos símbolos cuyos significados son los siguientes: ¡INFORMACIÓN!

Información, consejo, sugerencia o recomendación

 ¡ADVERTENCIA!

Advertencia de peligro general

 ¡DESCARGA ELÉCTRICA!

Advertencia de peligro de descarga eléctrica

 ¡SUPERFICIE CALIENTE!

Advertencia de peligro de superficie caliente

 ¡PELIGRO DE FUEGO!

Advertencia por riesgo de incendio

Instrucciones originales

GUARDE ESTAS INSTRUCCIONES!

Información general



Lea las instrucciones de uso y guárdelas en un lugar seguro.

- **Por favor, no utilizar la secadora si las instrucciones de uso no han sido leídas y comprendidas previamente.**
- Este aparato no está diseñado para ser usado por personas (incluyendo niños) con capacidades físicas, sensoriales o mentales limitadas, o con falta de experiencia o conocimiento, a menos que sean vigilados o informados adecuadamente sobre el uso de este aparato por parte de una persona responsable de su seguridad.
- **El incumplimiento de las instrucciones de uso** o el uso inadecuado de la secadora puede provocar daños en la colada o en el aparato, así como lesiones al usuario. Mantenga el manual de instrucciones a mano, cerca de la secadora.
- Las instrucciones de uso también están disponibles en nuestro sitio web: www.asko.com.
- **Este electrodoméstico está pensado exclusivamente para el uso doméstico.**
- Antes de conectar la secadora, es necesario leer cuidadosamente las instrucciones de uso que describen la secadora y su uso correcto y seguro. Estas instrucciones están adaptadas a distintos tipos/modelos de aparatos, por lo tanto es posible que contengan descripciones de funciones y componentes que su secadora no tiene.
- **La garantía no cubre los consumibles**, las pequeñas desviaciones de color, el aumento del ruido por la antigüedad de los electrodomésticos y que no afecta a la funcionalidad de la secadora, ni los defectos estéticos de los componentes, que no afectan a la funcionalidad y seguridad de la secadora.
- La capacidad máxima de secado en kg (peso en seco) se indica en la placa de características.

Seguridad infantil

 ¡ADVERTENCIA!

No permita que los niños de menos de tres años de edad se acerquen al aparato, excepto si están todo el tiempo bajo su supervisión.

No permitir que los niños jueguen con el aparato.

- Antes de cerrar la puerta del aparato e iniciar el programa, asegúrese de que en el tambor no haya más que ropa (por ejemplo, si un niño se metió en el tambor de la secadora y cerró la puerta desde el interior).
- No permitir que los niños o mascotas entren en el tambor de la secadora.
- **Activar el Bloqueo (Lock).** Consulte la sección: *Bloqueo (Lock)*
- **La secadora se ha fabricado bajo todas las normas de seguridad relevantes.**
- Esta secadora puede ser utilizado por niños a partir de los 8 años de edad y por personas con capacidades físicas, sensoriales o mentales reducidas o con falta de experiencia y conocimientos, pero sólo si son supervisados durante el uso del electrodoméstico, si se les han proporcionado las instrucciones pertinentes sobre el uso seguro de la secadora y si comprenden los peligros de su uso inadecuado.
- No permitir que los niños jueguen con el aparato.
- Los niños no pueden limpiar la secadora ni realizar ninguna tarea de mantenimiento sin supervisión.

Peligro de superficie caliente

 ¡SUPERFICIE CALIENTE!

¡ADVERTENCIA! Durante el funcionamiento el electrodoméstico su parte posterior puede estar muy caliente. Deje que la máquina se enfríe por completo antes de tocar la parte posterior. (Tenga en cuenta las instrucciones en la sección *Instalación y conexión*)

 ¡SUPERFICIE CALIENTE!

Nunca detenga el proceso de secado antes de terminarlo; si interrumpe el ciclo por cualquier motivo, tenga cuidado al retirar la ropa del tambor, ya que está muy caliente. Retire rápidamente la ropa del tambor y extiéndala para que se enfríe lo antes posible.

Conexión y seguridad de la instalación

 ¡DESCARGA ELÉCTRICA!

Para evitar peligros, el **cable de alimentación dañado** sólo puede ser sustituido por el fabricante, un técnico de servicio o una persona autorizada.

 ¡DESCARGA ELÉCTRICA!

El bloqueo de la puerta está bajo tensión. Para evitar peligros, la puerta debe ser sustituida por el fabricante, un técnico de servicio u otra persona cualificada.

¡ADVERTENCIA!

No conecte la secadora a la red eléctrica con un dispositivo de conmutación externo, como un temporizador de programa, ni conecte la secadora a una red eléctrica que es conectada y desconectada regularmente por el proveedor de electricidad.

- Cualquier intervención o reparación en la secadora deberá hacerla un técnico cualificado. Las reparaciones inadecuadas pueden causar un accidente o una avería.
- Debe desconectar la secadora de la fuente de alimentación durante las tareas de mantenimiento y sustitución de piezas. El enchufe debe extraerse de tal modo que un operador pueda verificar, desde cualquiera de los puntos a los que tiene acceso, que el enchufe permanece desconectado.
- Después de la instalación del electrodoméstico no lo encienda hasta que no pasen 24 horas. Si es necesario colocar la secadora en el suelo para el transporte o la reparación, deberá colocarse en el lado izquierdo, mirando desde el frente.
- Instalar la secadora en una habitación con ventilación adecuada y una temperatura entre 15°C y 25°C.
- En la primera instalación la secadora debe estar en su lugar 2 horas antes de conectarla a la red eléctrica.
- La secadora no debe estar en contacto con paredes o muebles adyacentes.
- Colocar la secadora sobre una base sólida (hormigón) nivelada y estable.
- La secadora no se debe colocar en una puerta con cerradura, detrás de una puerta corredera o una puerta con bisagras en el lado opuesto a la puerta de la secadora. Instálela en un área que permita la libre apertura de la puerta de la secadora.

Advertencias de seguridad

- La instalación de la secadora sobre la lavadora debe ser llevada a cabo por, al menos, 2 personas.
- El aire en el ambiente de la secadora no debe contener partículas de polvo.
- **El aire donde se instale la secadora debe ser ventilado a fondo** para evitar el flujo inverso de gases emitidos por los aparatos de gas con fuego abierto (por ejemplo, una chimenea).
- Nunca obstruya la salida de aire (apertura de evacuación).
- Mantenga las aberturas de ventilación libres de cualquier obstrucción, tanto en la carcasa del aparato como en la estructura en la que se integra.
- No colocar la secadora sobre una alfombra con fibras largas ya que esto impide el flujo de aire.
- Las fibras no deben acumularse alrededor de la secadora.
- La secadora no se puede conectar a la red eléctrica mediante una extensión.
- No conecte la secadora al enchufe destinado a la máquina de afeitar o al secador de pelo.
- Utilice siempre los conductos o mangueras suministrados con la secadora.
- En caso de conexión incorrecta de la secadora, su uso incorrecto o un mantenimiento por una persona no autorizada, el usuario correrá con los gastos de cualquier daño, ya que dicho daño no estará cubierto por la garantía.
- En caso de averías, utilice únicamente piezas de repuesto aprobadas por fabricantes autorizados.

¡PELIGRO DE FUEGO!

El refrigerante R290 de este aparato es respetuoso con el medio ambiente, sin embargo, es un combustible que podría encenderse si entra en contacto con llamas o fuentes de ignición. Mantenga este aparato alejado de llamas abiertas y fuentes de ignición.

- Procure no dañar el circuito refrigerante.

Uso seguro

¡PELIGRO DE FUEGO!

Use la secadora para secar únicamente ropa lavada con agua. No intente secar la ropa, lavar o limpiar con detergentes o soluciones inflamables (gasolina, tricloroetileno, etc.), ya que puede causar una explosión.

¡PELIGRO DE FUEGO!

Es necesario sacar de los bolsillos todos los elementos como encendedores y fósforos.

- No seque en la secadora prendas sin lavar.
- Si su ropa se limpia con limpiadores industriales o productos químicos **no** debe secarla en la secadora.
- Las prendas con manchas de aceite, acetona, alcohol, derivados del petróleo, quitamanchas, aguarrás, cera y medios para la extracción de la cera debe estar (antes del secado en la secadora) lavadas en una lavadora con agua caliente y detergente.
- La ropa que tenga partes de látex, piezas de goma, gorras de ducha y de baño y ropa o fundas con espuma de goma no se secará en la secadora.
- **El sistema consta de un compresor y un convertidor térmico.** Cuando se inicia el secado, la operación del

compresor (el sonido del líquido que fluye) o el flujo de refrigerante puede ser más fuerte mientras el compresor funcione. Esto no es un signo de mal funcionamiento y no afectará la vida útil de la secadora. Con el tiempo y con el uso de la secadora este ruido se hará más silencioso.

- **La secadora utiliza un sistema de bomba de calor para calentar el aire.**
- **Limpie los filtros de la secadora después de cada ciclo de secado.** Si ha retirado los filtros, sustitúyalos antes del siguiente ciclo de secado.
- Los suavizantes para ropa o productos similares deben utilizarse de acuerdo con las instrucciones del fabricante.
- **No utilice disolventes o productos de limpieza que puedan dañar la secadora** (observe las recomendaciones y advertencias del fabricante de los productos de limpieza).
- No utilice disolventes, limpiadores abrasivos, limpiacristales ni limpiadores multiusos.
- **Nunca agregue químicos o fragancias en el depósito para el agua condensada.** (consulte la sección *Descripción de la secadora y Vaciado del recipiente de agua condensada*).
- Un flotador desactivará el aparato en el caso de que se produzca una obstrucción en la tubería para el agua condensada o si existe el riesgo de que se desborde el agua condensada acumulada en el depósito.
- El funcionamiento de la secadora se interrumpe en caso de que se obstruyan las tuberías de agua condensada (consultar la sección *Vaciado del recipiente de agua condensada*).
- **Después del secado, desenchufar el aparato de la toma de la pared.**

Almacenamiento durante el invierno

Si desea mover la secadora o almacenarla durante el invierno en un lugar sin calefacción debe vaciar el recipiente para el agua condensada.

Antes del primer uso del electrodoméstico

⚠ ¡INFORMACIÓN!

Al poner en funcionamiento la secadora por primera vez o después de un largo período de tiempo sin utilizarla, puede aparecer un ruido parecido a un leve golpeteo. Este ruido es completamente normal y desaparecerá después de unos pocos ciclos de secado.

Embalaje

Retirar todo el embalaje. Al retirar el embalaje, asegúrese de no dañar la secadora con un objeto punzante.

Por favor, separe los diferentes materiales de acuerdo con las recomendaciones locales (consulte la sección *ELIMINACIÓN*).

Protección en transporte

Antes de utilizar el electrodoméstico, retire la protección diseñada para asegurarla durante el transporte.

La protección de transporte se coloca dentro del tambor de la secadora y se asegura en la parte superior con una bolsa protectora.

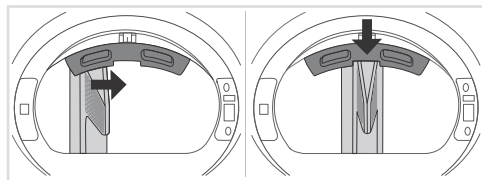

1 Abrir la puerta de la secadora.

2 Con una mano sujete la protección de transporte y con la otra mano una de las aletas del tambor. Gire la aleta hacia el centro de la protección de transporte donde se encuentra el corte (rebajo de alineación).

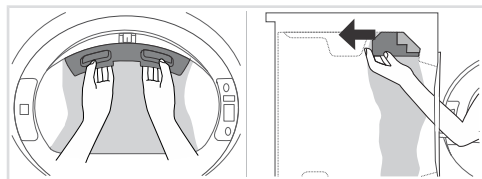

3 Sujete firmemente la protección de transporte con ambas manos para no dañarla durante su retirada.

4 Empújela con una presión uniforme directamente hacia el interior de la máquina para retirarla completamente.

Si necesita transportar el aparato, vuelva a instalar la protección para evitar daños causados por las sacudidas durante el transporte. Al volver a instalar la protección de transporte, levante ligeramente el tambor desde el interior y presione firmemente la protección entre el tambor y el lado interior del marco de la puerta, asegurándose de que el tambor quede correctamente alineado.

⚠ ¡INFORMACIÓN!

Si pierde la protección de transporte, el aparato podría dañarse durante el transporte y la garantía no cubrirá dichos daños.

Antes del primer uso del electrodoméstico

Limpeza

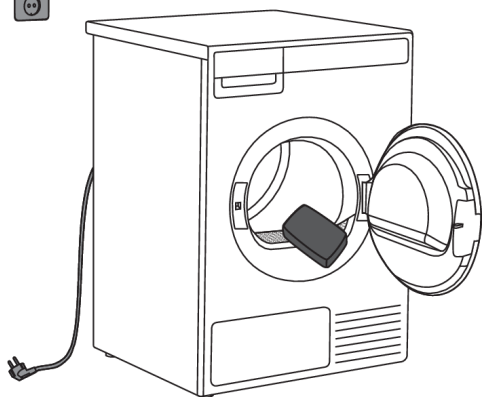

Asegúrese de que la secadora esté desconectada de la fuente de alimentación y, a continuación, abra la puerta tirando de ella hacia usted.

Antes del primer uso, limpie el tambor de la secadora con un paño de algodón suave y húmedo y agua.

¡ADVERTENCIA!

No utilice disolventes o productos de limpieza que puedan dañar la secadora (observe las recomendaciones y advertencias del fabricante de los productos de limpieza).

Instalación y conexión

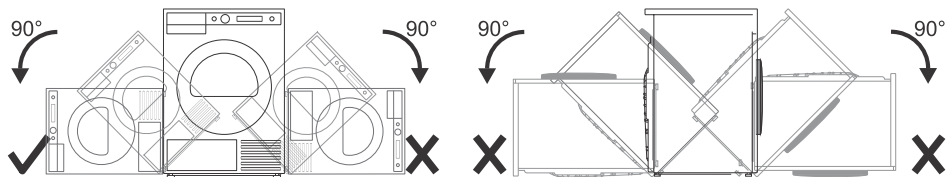

¡INFORMACIÓN!

Después de la instalación del electrodoméstico no lo encienda hasta que no pasen 24 horas. Si es necesario colocar la secadora en el suelo para el transporte o la reparación, deberá colocarse en el lado izquierdo, mirando desde el frente.

Selección del lugar

¡INFORMACIÓN!

No se debe colocar la secadora en un lugar donde la temperatura pueda descender hasta los 0°C o temperaturas inferiores, ya que a esta temperatura la secadora podría no funcionar correctamente, podría llegar a helarse lo que daría como resultado un daño irreversible.

Para un funcionamiento óptimo de la secadora, instálela en un ambiente que cuente con una ventilación adecuada y una temperatura de entre 15 °C y 25 °C.

¡ADVERTENCIA!

La secadora no se debe colocar en una puerta con cerradura, detrás de una puerta corredera o una puerta con bisagras en el lado opuesto a la puerta de la secadora. Instálela en un área que permita la libre apertura de la puerta de la secadora.

Colocación de la secadora

La secadora puede ser un electrodoméstico independiente o estar montado sobre una lavadora.

La secadora emite calor. Por lo tanto, no la coloque en una habitación muy pequeña, ya que el proceso de secado puede ser más largo debido a la cantidad limitada de aire en el ambiente.

¡ADVERTENCIA!

No colocar la secadora sobre una alfombra con fibras largas ya que esto impide el flujo de aire.

¡ADVERTENCIA!

Nunca bloquee las rejillas de ventilación.

Desviaciones de la secadora para un rendimiento óptimo

⚠ ¡ADVERTENCIA!

La secadora no debe estar en contacto con una pared o muebles adyacentes. Para un funcionamiento óptimo de la secadora, recomendamos observar el espacio libre de las paredes como se indica en la figura. En caso de no respetar la distancia mínima requerida, la secadora puede recalentarse.

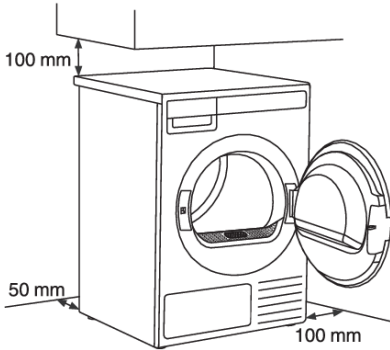

Por razones de seguridad, la distancia mínima entre la parte posterior del aparato y la pared debe ser de al menos 25 mm, y la distancia entre el aparato y cualquier mueble por encima de él debe ser de al menos 40 mm.

Si desea instalar la secadora dentro de un armario, consulte los requisitos especiales en la sección *Instalación empotrada*.

Apertura de la puerta de la secadora (vista desde arriba)

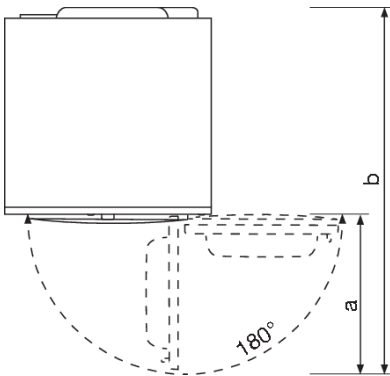

El ancho de la puerta de la secadora (a) es 503 mm.

La profundidad de la secadora con la puerta abierta (b) es 1132,5 mm.

La puerta de la secadora se puede abrir hasta un ángulo de 180°.

Instalación y conexión

Colocación sobre un pedestal

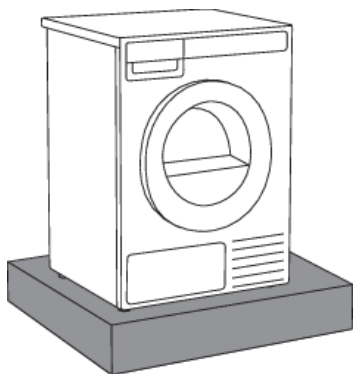

💡 ¡INFORMACIÓN!

Si el aparato se instala sobre una base u otra estructura similar, debe estar sujeto a la misma, para evitar que pueda caerse. Hay accesorios originales ASKO disponibles para esto, con las instrucciones para su montaje.

Lavadora de libre instalación

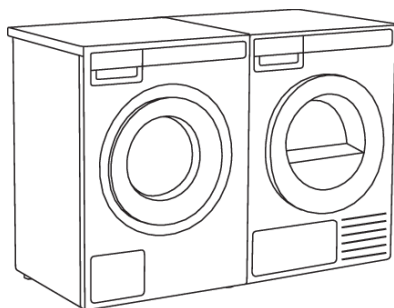

La secadora puede colocarse junto a la lavadora.

Si no hay suficiente fricción entre los pies de la secadora y el suelo, la secadora podría deslizarse durante el funcionamiento.

Para evitarlo, coloque una alfombrilla antideslizante.

Ajuste de los pies de la secadora

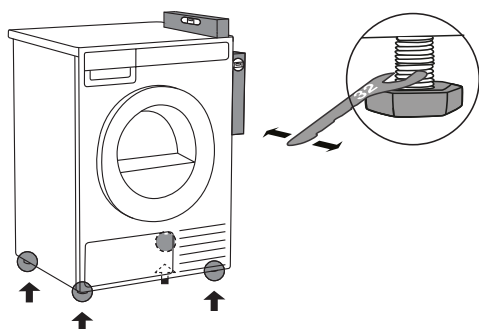

Coloque la secadora de tal modo que quede estable.

Use una balanza de agua y enderezarla longitudinalmente y transversalmente girando las patas ajustables con la llave n° 32 (máximo 15 mm).

⚡ ¡INFORMACIÓN!

La nivelación incorrecta de la secadora con las patas ajustables puede causar vibración, por lo que el electrodoméstico se desliza a través de la habitación y hay un funcionamiento ruidosa. La nivelación incorrecta de la secadora no estará sujeta a garantía.

⚡ ¡INFORMACIÓN!

Algunas veces, durante el funcionamiento del electrodoméstico pueden aparecer ruidos inusuales o más fuertes; éstos son principalmente el resultado de una instalación inadecuada.

Instalación debajo de una encimera

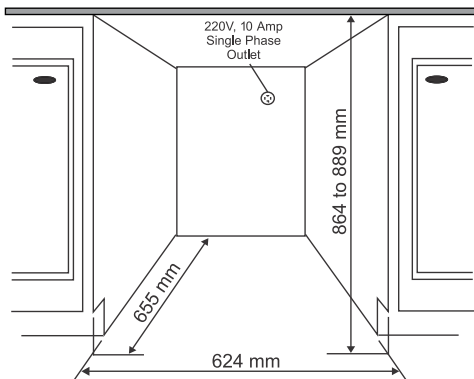

Las secadoras ASKO se pueden instalar debajo de una unidad de mobiliario o encimera que esté a una altura de al menos 864 mm (medida desde el suelo hasta la superficie inferior de la encimera). En todos los lados del aparato, debe haber al menos 12 mm de espacio libre. Entre el borde posterior del panel superior del aparato y la pared detrás del aparato, el espacio libre debe ser de al menos 25 mm. El ancho de la abertura en la que desea insertar el aparato debe ser de al menos 624 mm (medida entre los lados que limitan la abertura). Los modelos de condensador funcionan mejor cuando hay suficiente circulación de aire.

Instale la secadora de manera que el condensado drene constantemente hacia el desagüe o hacia el fregadero. Para ello se debe instalar el desagüe del aparato. La altura del desagüe no debe superar los 1000 mm.

⚡ ¡INFORMACIÓN!

La altura de la secadora se puede ajustar entre 850 mm y 876 mm. No levante la secadora por encima de una altura de 876 mm.

Es muy importante evitar la acumulación de calor.

Debe permitir que el aire caliente dispersado por el aparato en su parte posterior se disipe.

Si el aire caliente no se puede disipar por el ambiente, puede causar un mal funcionamiento.

La acumulación o el aumento de calor puede evitarse de las siguientes maneras:

- Dejar el orificio o la ranura para la secadora en la base de los muebles de cocina o de los elementos del mobiliario.
- Añadir ranuras de ventilación en los muebles de cocina o de los elementos del mobiliario.

Cuando el aparato se instala debajo de un mueble o debajo de la encimera, el tiempo de secado se puede extender.

Instalación y conexión

💡 ¡INFORMACIÓN!

No instale la secadora junto a un aparato de refrigeración. El aire caliente suministrado por la secadora en su parte posterior hace que se eleve la temperatura alrededor del intercambiador de calor, lo que causa un funcionamiento continuo del compresor. Si la secadora no se puede instalar en ningún otro lugar, el aparato de refrigeración debe estar herméticamente separado de la secadora.

Instalación sobre la lavadora

⚠️ ¡ADVERTENCIA!

La instalación de la secadora sobre la lavadora debe ser llevada a cabo por, al menos, 2 personas.

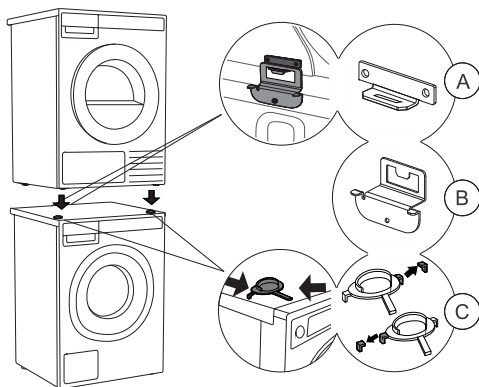

Si desea apilar la secadora encima de una lavadora, use las patas delanteras (reposapiés de plástico [C]) y el protector antivuelco (A+B), suministrados en el tambor de la secadora (consulte la sección *Cómo instalar una secadora sobre una lavadora (ASKO)*).

Si la lavadora y la secadora no tienen las mismas dimensiones, o si ha instalado un compartimento intermedio entre la lavadora y la secadora (Hidden Helper), puede comprar una placa de conexión para la combinación WM86-TD76 en su distribuidor o en un taller de reparación.

💡 ¡INFORMACIÓN!

El protector antivuelco (B) corresponde a las lavadoras ASKO y no se puede instalar con lavadoras de otras marcas.

💡 ¡INFORMACIÓN!

La lavadora sobre la que desea instalar la secadora debe soportar el peso de la secadora (ver placa de características o la información técnica del electrodoméstico).

Todas las lavadoras ASKO soportan el peso de una secadora ASKO.

Cómo instalar una secadora sobre una lavadora (ASKO)

Hay un paquete dentro del tambor de la secadora, que contiene protectores antivuelco (A, B), reposapiés de plástico (C) y tornillos.

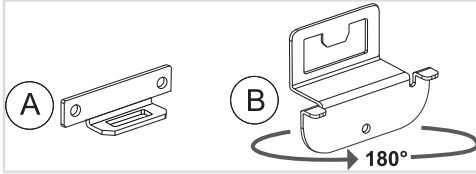

1 El protector contra vuelcos está compuesto de dos piezas metálicas (A + B).

La parte (B) se puede girar 180°. Gírela de acuerdo con la profundidad de la lavadora y la secadora.

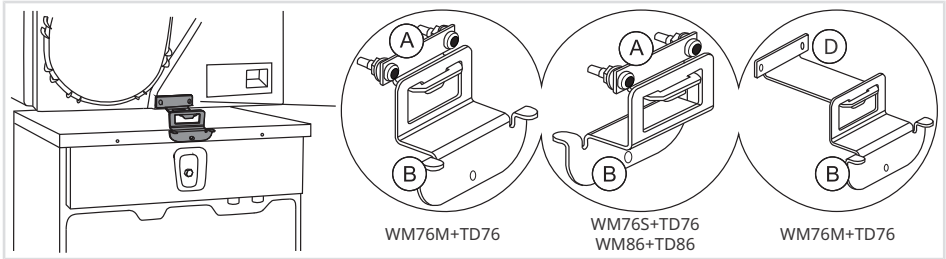

Seleccione la combinación correcta de acuerdo con el tipo de lavadora y secadora, como se indica en la placa de características que se encuentra en el interior de la puerta de cada aparato (consulte la sección *Servicio técnico*).

Si su secadora tiene una profundidad menor que la lavadora, puede comprar una protección adecuada más larga (D) en el centro de servicio (ART. N.º: 924231 OVERTURNING PROTEC.TD-76/WM-86).

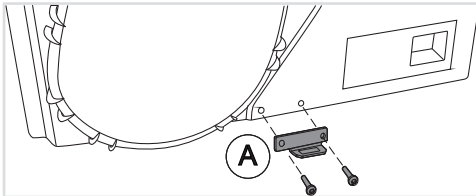

2 Fije la parte (A) a la parte inferior trasera de la secadora utilizando los dos tornillos, arandelas y tuercas incluidos en el paquete.

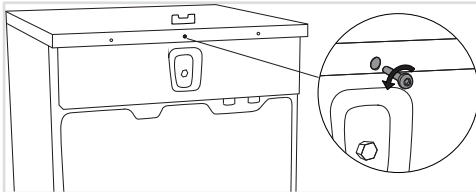

3 Desatornillar el tornillo en la parte posterior de la lavadora.

Instalación y conexión

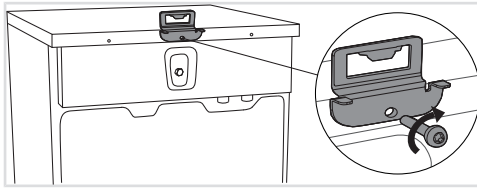

4 Use el tornillo para fijar el protector antivuelcos (B) a la parte posterior de la lavadora.

Gire la parte (B) de acuerdo con la profundidad de su secadora y su lavadora (consulte el punto 1).

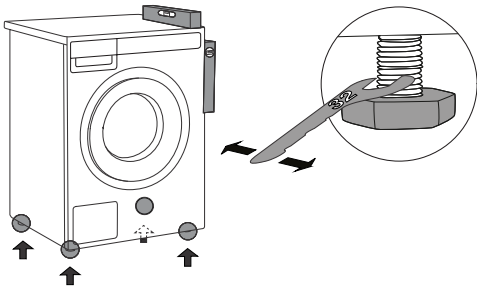

5 Instale la lavadora de tal modo que quede estable.

1. Nivele la lavadora en dirección logitudinal y transversal girando las patas ajustables con una llave n.º 32. Las patas permiten nivelar hasta +/- 1 cm.

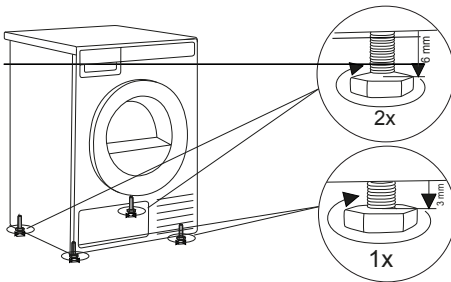

6 Ajuste las patas de la secadora.

1. Primero, ajuste las 4 patas por completo (en sentido horario).
2. Desenrosque las 2 patas delanteras exactamente 1 vuelta (3 mm) en sentido antihorario.
3. A continuación, desenrosque las últimas 2 patas exactamente 2 vueltas (6 mm) en sentido antihorario.

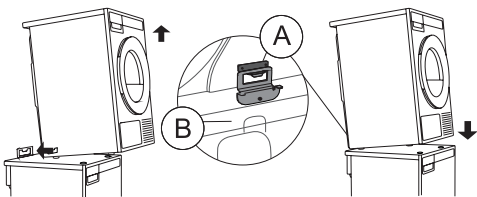

7 Colocar la secadora sobre la lavadora.

1. Levantar 5–10 cm la parte delantera de la secadora.
2. Empuje la secadora hacia adentro del protector antivuelco (parte B en la parte A) y colóquela encima de la lavadora (consulte también la figura en la sección *Instalación sobre la lavadora*).

⚠ ¡INFORMACIÓN!

Asegúrese de que ambas partes del protector antivuelco (A + B) estén bloqueadas. ¡Los lados frontales de la lavadora y la secadora deben estar alineados!

Instalación y conexión

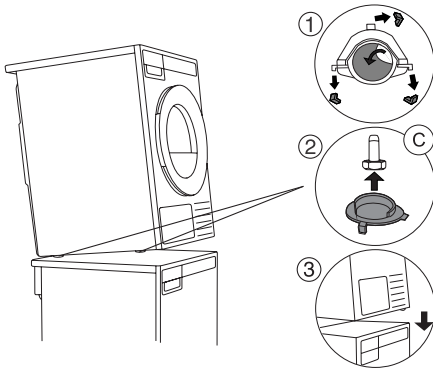

8 Pegue los accesorios de plástico para las patas en la lavadora.

1. Rompa los posicionadores de plástico y despegue la película adhesiva de los tapones de plástico.
2. Levante la parte delantera de la secadora y ajuste y sujete los tapones de plástico a las patas delanteras de la secadora (asegúrese de que los tapones estén correctamente colocados en las patas derecha e izquierda, respectivamente). Asegúrese también de que las patas encajen correctamente en el conector.
3. Ahora baje la secadora y colóquela sobre la lavadora, de manera que los tapones en C se peguen automáticamente a la superficie de la lavadora.

Instalación empotrada

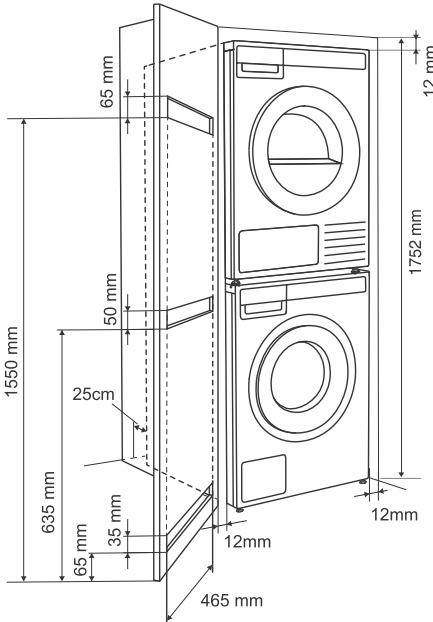

Instalación en un gabinete

Los elementos de control en el panel frontal de los aparatos ASKO permiten que las máquinas de lavado y secado se instalen o empotren en un mueble o armario

La distancia entre el lado izquierdo o derecho del aparato y la superficie del lado del gabinete o de la pared del hueco en el que está instalado el aparato debe ser de al menos 12 mm. La distancia entre la parte posterior del aparato (teniendo en cuenta el punto más profundo del aparato) y la superficie de la parte posterior del gabinete o de la pared del hueco debe ser de al menos 25 mm. Ver figura.

Instalación y conexión

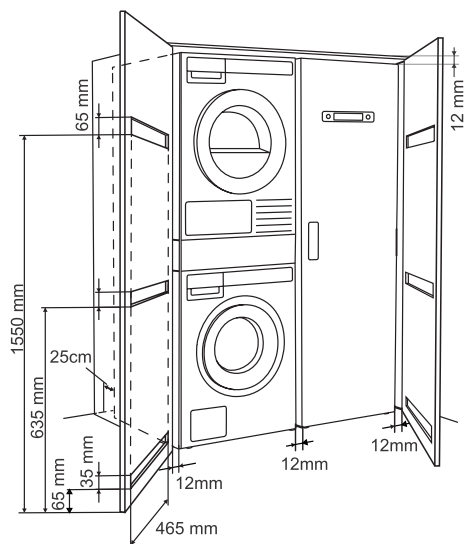

Requisitos de ventilación para el concepto ASKO (al instalar o empotrar el aparato en un mueble o armario)

Asegúrese de que haya un espacio entre el electrodoméstico y el armario o la pared y un espacio mínimo de 25 mm entre el borde trasero del panel superior del electrodoméstico y el armario o la pared.

Cuando el armario se cierra con una puerta, se recomiendan las puertas con rejilla, para garantizar una ventilación adecuada.

De lo contrario, la puerta debe tener espacios de ventilación. En la imagen se muestran las dimensiones de las aberturas de ventilación.

💡 ¡INFORMACIÓN!

Asegúrese de que la puerta de la secadora se abra libremente después de la instalación del aparato.

El panel de entrada de aire fresco en la parte delantera de la secadora no debe bloquearse ni taparse. De lo contrario, podría producirse un error.

⚠️ ¡ADVERTENCIA!

El incumplimiento de las instrucciones influye en el rendimiento del electrodoméstico y también puede provocar su fallo.

Cambio de la puerta

⚠ ¡ADVERTENCIA!

¡Antes de cambiar la dirección de apertura de la puerta, el aparato debe desconectarse de la fuente de alimentación! Ver capítulo *Advertencias de seguridad*.

⚠ ¡ADVERTENCIA!

Para evitar cualquier peligro, la dirección de la puerta debe ser sustituida por el fabricante o su servicio técnico o personas con cualificación.

En caso de que quiera abrir la puerta hacia la otra dirección, siga el siguiente procedimiento:

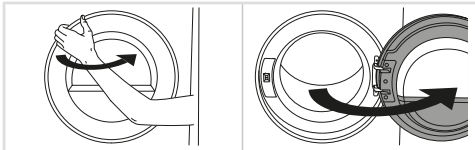

1 Apertura de la puerta en su totalidad.

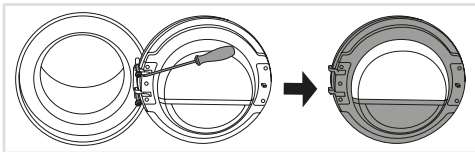

2 Aflojar los dos tornillos y retirar la puerta.

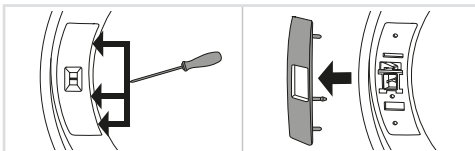

3 Retire con cuidado la tapa de la cerradura de la puerta con un objeto estrecho y sin filo.

Suelte los pestillos de la tapa del cierre de la puerta en el orden indicado.

⚠ ¡ADVERTENCIA!

Al retirar, tenga cuidado de no doblar la tapa ni sus pestillos, ya que podrían dañarse.

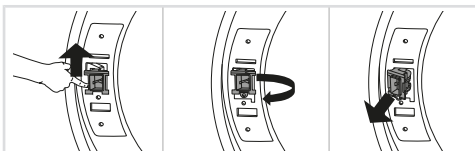

4 Empuje el cierre de la puerta hacia arriba, deslícelo hacia la izquierda y retírelo del aparato con un movimiento rotatorio.

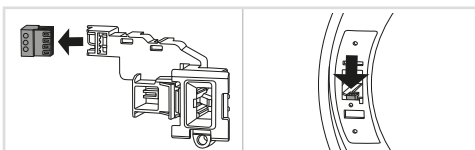

5 Retire el conector del cierre.

Inserte el conector en la nervadura de la carcasa de plástico para evitar que el aparato traqueteo cuando el conector no esté conectado.

Instalación y conexión

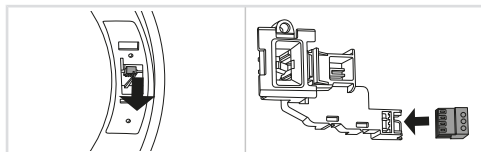

6 En el lado opuesto de donde se retiró la puerta, retire el conector de la nervadura, extráigalo del aparato y conéctelo al cierre de la puerta.

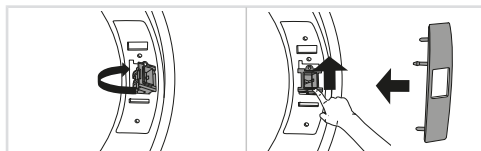

7 Coloque el cierre de la puerta en el aparato siguiendo los mismos pasos para la extracción pero en el orden inverso.

Vuelva a montar el cobertor del cierre de la puerta.

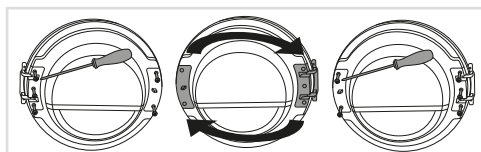

8 Desatornillar el segmento de la bisagra de la puerta (izquierda) y el segmento del enganche de la puerta (derecha), reemplazarlos y volver a atornillar (el segmento de la bisagra de la puerta en el lado derecho y el segmento del enganche de la puerta en el lado izquierdo).

Para facilitar la extracción de la pieza de plástico utilizar un destornillador.

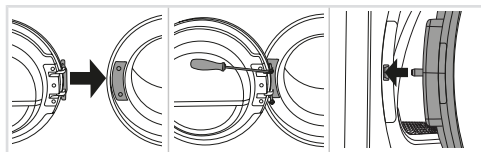

9 Instale la puerta en el frente del aparato y atorníllela.

Instale la puerta en posición completamente abierta y no la levante durante el atornillado. Solo está correctamente instalada si el pestillo de la puerta está alineado con el centro del cierre de la puerta o ligeramente por encima.

Apertura de la puerta

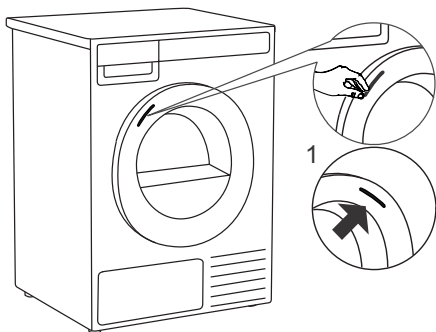

La puerta de la secadora está diseñada para abrirse por el lado izquierdo; cuenta con una pegatina colocada en la parte delantera que marca claramente el lugar de agarre y apertura.

1 En caso de cambiar la dirección de apertura de la puerta, puede mover la pegatina hacia el lado opuesto. Retire con cuidado la pegatina y fíjela al lado derecho de la puerta, asegurándose de que quede colocada a la misma altura.

Descarga del agua condensada

La humedad de la ropa se extrae en el condensador y se acumula en un depósito para el agua condensada. El depósito para el agua condensada debe vaciarse regularmente (consulte la sección *Vaciado del recipiente de agua condensada*).

Para evitar la interrupción de un ciclo de secado debido a que se debe vaciar el depósito para agua condensada, coloque el tubo de drenaje para agua condensada ubicado en la parte posterior del aparato directamente en un desagüe (consulte la sección *Ajustes del sistema*).

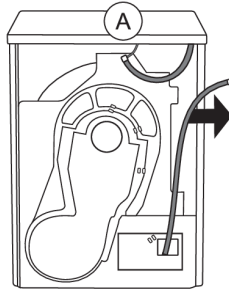
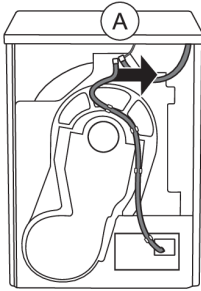

1 Retire la manguera acanalada larga del accesorio (A). Desconecte la manguera del accesorio y de todos los lugares de la pared trasera.

Siempre se deben utilizar los tubos que se adjuntan al aparato.

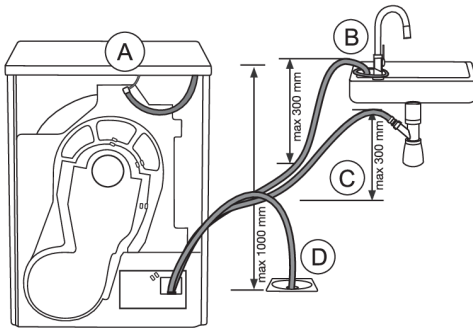

2 Instalar el tubo de drenaje en el fregadero de modo que se sujete al grifo (B), para que no pueda deslizarse durante el funcionamiento.

También es posible instalar el tubo de drenaje en el sifón del fregadero (C) o directamente en el desagüe del suelo (D).

El agua se bombea directamente al fregadero, al sifón o al desagüe en el suelo.

¡INFORMACIÓN!

No tirar del tubo de drenaje, no estirarlo y asegurarse de que no se doble.

¡ADVERTENCIA!

En caso de que el tubo de drenaje del condensado se instale en el desagüe, en el sifón o en el fregadero, asegúrese de que el tubo se encuentre bien fijado. Esto evitará cualquier derrame de agua, que puede causar un daño inesperado.

Instalación y conexión

⚠ ¡ADVERTENCIA!

Si la secadora está conectada a un sistema de drenaje que ya está usando otro aparato, es necesario instalar una válvula antirretorno. El reflujo podría dañar la secadora, pero la válvula antirretorno evita este tipo de reflujo.

Conexión a la red eléctrica

⚠ ¡DESCARGA ELÉCTRICA!

En la primera instalación la secadora debe estar en su lugar 2 horas antes de conectarla a la red eléctrica.

Conectar el electrodoméstico a una toma eléctrica con conexión a tierra. Después de la instalación el enchufe debe ser accesible y debe tener una toma de tierra (de conformidad con la normativa aplicable).

Conexión en la entrega

The diagram shows a rectangular product label with the following text and callouts:

- 1**: Points to the **TYPE** field.
- 2**: Points to the **MODEL** field.
- 3**: Points to the **Ser. No.** field.
- 4**: Points to a QR code.
- 5**: Points to the **AUID** field.

Other text on the label includes: ART.No., MADE IN SLOVENIA, XXX-XXX V ~, XXXX W, XX kg, IP XX XX Hz, Refrigerant: R290, Volume: X,XXX kg, ASKO APPLIANCES AB, Sockerindragsten 34, SE-231 44, Lidingö, SWEDEN, info@asko.com, and a small icon of a person with a lightning bolt.

1 - Tipo de modelo
2 - Modelo
3 - Numero de serie
4 - Código QR
5 - Código AUID

Los datos sobre su secadora se hallan en la placa descriptiva estándar.

Utilice el interruptor diferencial de clase A.

⚠ ¡ADVERTENCIA!

La secadora no se puede conectar a la red eléctrica mediante una extensión.

💡 ¡INFORMACIÓN!

No conecte la secadora al enchufe destinado a la máquina de afeitar o al secador de pelo.

💡 ¡INFORMACIÓN!

Las reparaciones y tareas de mantenimiento relacionadas con la seguridad o el rendimiento deben ser realizadas por un profesional cualificado.

Cuidado de la ropa ASKO - Ayudantes ocultos (Hidden helpers)

Puede instalar el Hidden Helper (estante individual, cesta o tabla de planchar) entre la lavadora y la secadora, o en la parte superior de cualquiera de ellas.

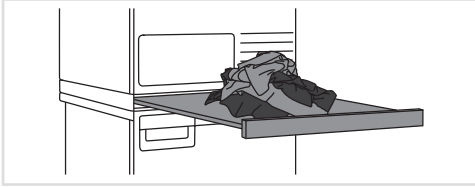

SLIM - Estante único

Estante extraíble. Puede usarse como una superficie adicional para doblar ropa y ordenar calcetas o para guardar. También hace que cargar y descargar su ropa sea mucho más fácil. Puede instalarse entre la lavadora y la secadora.



BASKET - Cesta

Cesta extraíble grande, que se puede abrir fácilmente en modo presionar y tirar (push-pull). Es útil para sacar la ropa del tambor y para llevar la ropa a los armarios o a la mesa de trabajo para planchar y doblar.

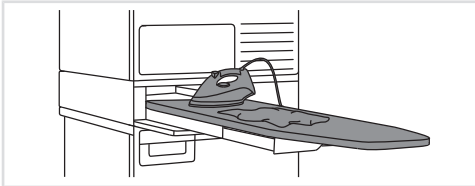

IRONING BOARD - Tabla de planchar

La tabla de planchar es una solución bien pensada, ya que siempre es útil cuando se necesita planchar la ropa y se puede guardar de forma fácil, segura y se puede ocultar cuando no se usa.

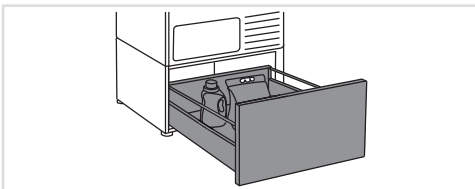

A PEDESTAL DRAWER - Cajón del pedestal

Es un útil cajón de almacenamiento de 30 cm de altura. Ideal para almacenar detergentes, suavizantes, perchas, pinzas de la ropa, manuales de usuario y otros artículos útiles en el área de lavandería.

El cajón del pedestal se instala debajo de la lavadora o la secadora.

Disponibilidad según el mercado

DENOMINATION	Blanco ART. No.	Titanio ART. No.	Negro grafito ART. No.
SLIM	HS60W - 746295	HS60T - 746296	HS60G - 746297
BASKET	HB150W - 746298	HB150T - 746299	HB150G - 746300
IRONING BOARD	HI150W - 746311	HI150T - 746312	HI150G - 746314
A PEDESTAL DRAWER	HP320W - 746315	HP320T - 746316	HP320G - 746317

Descripción de la secadora

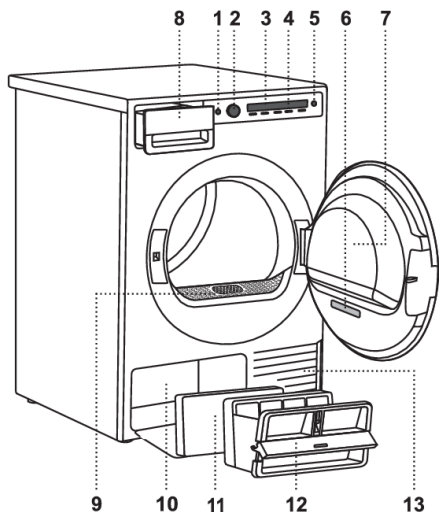

1. Interruptor principal para Activado/Apagado (On/Off)
2. Perilla de programas
3. Pantalla (Display)
4. Teclas para seleccionar la configuración del programa
5. Botón de Inicio/Pausa (Start/Pause)
6. Placa de características con información sobre la secadora (en el interior de la puerta de la secadora) y los códigos QR y AUID (en el interior de la puerta de la secadora)
7. Puerta de la secadora
8. Depósito para el agua condensada
9. Filtro de red
10. Bomba de calor
11. Filtro de espuma adicional
12. Filtro de pelusa inferior
13. Ranuras de ventilación

Panel de control

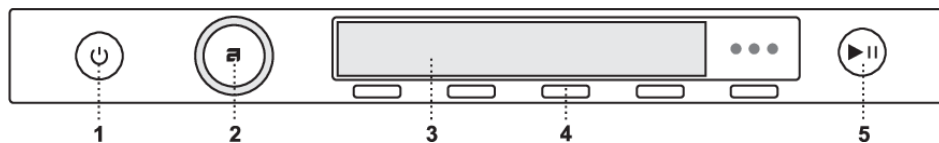

1. Interruptor principal para Activado/Apagado (On/Off)
2. Perilla de programas
3. Pantalla (Display)
4. Teclas para seleccionar la configuración del programa
5. Botón de Inicio/Pausa (Start/Pause)

Ajustes iniciales antes del uso

Al conectar y encender el aparato por primera vez (consulte la sección *Instalación y conexión*), deberá realizar los siguientes ajustes:

1. Seleccione un idioma (Language)

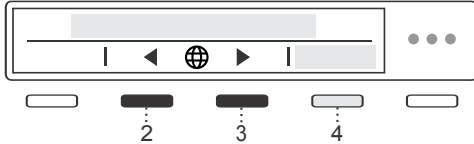

Use los botones 2 y 3 para navegar por la lista de idiomas y seleccionar el que desee.

Confirme su selección presionando 4 Guardar (Save).

Después de haber seleccionado el idioma, gire el mando en sentido horario y seleccione el ajuste de drenaje del agua condensada.

2. Agua condensada

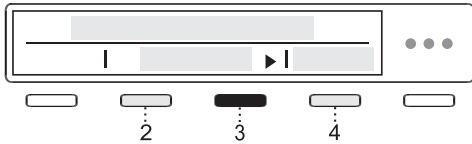

Use los botones 2 y 3 para elegir entre los dos métodos para drenar el condensado:

- en el depósito de agua condensada (Depósito) (Tank) o
- directamente a un desagüe (Drain).

Confirme su selección presionando 4 Guardar (Save).

Si optó por *Drain*, debe observar la instalación adecuada de la manguera de drenaje (consulte la sección *Descarga del agua condensada*).

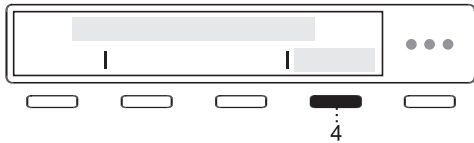

Para guardar sus ajustes, gire el mando selector de programas hacia abajo y pulse 4 Aceptar (OK).

Su secadora ya está configurada y lista para usar.

Consejos antes del secado

En esta sección se presentan algunos consejos sobre cómo preparar la ropa para secar.

Clasificación de las prendas

Clasifique la ropa según el tipo de tejido y su grosor.

Es posible obtener un secado más uniforme si toda las prendas son de un material similar.

Prendas

1. Clasifique la ropa según el tipo de tejido y su grosor (ver *Tabla del programa*).
2. Cierre los botones y las cremalleras, ate cualquier cinta y voltee los bolsillos hacia afuera; retire cualquier clip de metal que pueda dañar el interior de la lavadora y la secadora.
3. Ponga prendas muy delicadas y ropa pequeña en bolsas de lavado.

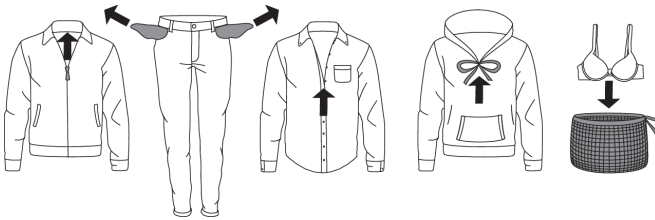

¡INFORMACIÓN!

No insertar la colada en la secadora si no ha sido escurrida o centrifugada (se recomienda un ciclo mínimo de centrifugado: 800 rev./min).

Las velocidades de centrifugado más altas le permiten ahorrar energía y reducen el tiempo de secado.

¡INFORMACIÓN!

Si decide secar sólo una prenda grande, le recomendamos que la seque por separado de las más pequeñas.

¡INFORMACIÓN!

Dé la vuelta a las prendas estampadas antes de secarlas. Para reducir el riesgo de daños por calor en las impresiones, utilice el modo de secado delicado.

Materiales que pueden secarse en la secadora



El material es adecuado para secar en la secadora. La ropa secada en una secadora de ropa será más suave y ligera que la secada al aire.

¡INFORMACIÓN!

La secadora no causa un desgaste significativo en la tela. Las fibras que se recogen en el filtro para fibras, están compuestas de restos de polvo y fibra que se ha generado al utilizar la ropa.

Materiales que no pueden secarse en la secadora



Este símbolo significa que el material no es adecuado para secar en la secadora.

Nunca secar:

- Prendas que se hayan tratado químicamente en el hogar,
- espuma,
- fibra de vidrio.

Materiales no aptos para secadoras

No se recomienda el secado de ropa hecha de telas particularmente delicadas que puedan deformarse. Los siguientes tipos de colada no se pueden secar en la secadora, ya que esto puede causar que sus prendas se deformen:

- prendas de cuero y otros productos de cuero,
- prendas de vestir que estén enceradas o tratadas de cualquier otra forma,
- prendas de vestir con piezas principales de madera, plástico o metal,
- prendas de vestir con lentejuelas,
- prendas con partes metálicas expuestas a la oxidación.

Consejos antes del secado







Símbolos de lavado

Siga siempre las recomendaciones del fabricante de la prenda antes de secarla en la secadora.

Símbolos de cuidado de productos textiles:

Lavado normal;





Prendas delicadas

	Temp. máx. de lavado 90°C		Temp. máx. de lavado 40°C		Sólo lavado a mano
	Temp. máx. de lavado 60°C		Temp. máx. de lavado 30°C		Prohibición de lavado





Blanqueo

	Blanqueo en agua fría		Prohibición de blanqueo
---	-----------------------	---	-------------------------







Limpieza en seco

	Limpieza con todos los disolventes normales		Percloroetileno R11, R113, petróleo
	Limpieza en seco con queroseno, alcohol puro, y en R113		Prohibición de limpieza en seco

Planchado

	Planchado en caliente, máx. 200°C		Planchado en caliente, máx. 110°C
	Planchado en caliente, máx. 150°C		Prohibición de planchado

Secado

Secado al aire		Secado en secadora	
	Secado sobre una superficie plana		Secado a alta temperatura
	Secado de ropa sin escurrir		Secado a baja temperatura
	Secado en un tendedero/colgador de ropa		No secar en secadora

PASO 1: Clasificar el tipo de tejido

Consulte la sección *Consejos antes del secado*.

¡INFORMACIÓN!

Vacíe los bolsillos. Monedas, clavos y objetos parecidos pueden dañar el aparato o las prendas.

PASO 2: Encender el interruptor principal



Activado/Apagado

Presione  el botón de encendido/apagado (On/Off).

PASO 3: Abrir la puerta de la secadora y poner las prendas

Abrir la puerta de la secadora en la dirección hacia sí.

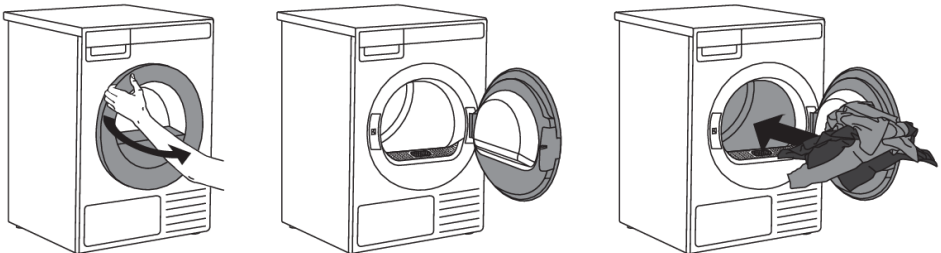

Coloque la ropa en el tambor vacío de la secadora. Asegúrese de que no haya ningún objeto entre la ropa, como una bola de detergente. Este tipo de objetos pueden derretirse y dañar la máquina o las prendas.

¡No sobrecargue el tambor! (Consulte la tabla de programas y tenga en cuenta la carga nominal que aparece en la placa). Si el tambor de la secadora está demasiado lleno, al final del secado la ropa estará arrugada y, tal vez, seca de manera desigual.

¡ADVERTENCIA!

Antes de insertar o retirar prendas, recomendamos colocar siempre el filtro de pelusas en la abertura designada. Esta es la única forma de evitar que una prenda u otro tejido caiga dentro del espacio abierto.

Secado paso a paso (1–7)

Secado en la cesta

⚠ ¡INFORMACIÓN!

Antes del primer ciclo de secado, retirar la cesta y todo el embalaje del tambor.

Solo es posible secar las prendas en la cesta cuando se usa la función de *Programa tiempo*. La cesta está disponible para su compra como accesorio opcional en el centro de servicio (ART. N.º: 914908).



La cesta de secado tiene dos partes conectadas; antes de la instalación, debe desplegarla en su forma final.

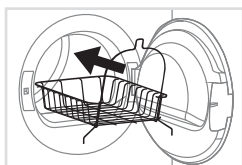

1 Abra la puerta de la secadora e introduzca la cesta de secado. Si intenta insertar la cesta directamente, no encajará correctamente en la secadora.

Para facilitar la instalación, recomendamos quitar antes el filtro de pelusas. Para quitarlo, solo debe tirar del filtro hacia arriba. Consulte la sección *Limpeza del filtro de pelusas*.

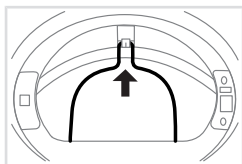

2 Una vez que la cesta de secado esté dentro de la secadora, fjela al soporte designado que se encuentra en la parte superior del borde dentro de la secadora, como se muestra en la figura.

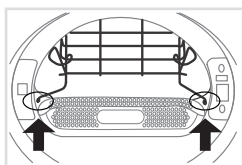

3 Después de asegurar la cesta en la parte superior, coloque la parte inferior en su lugar tirando de los lados izquierdo y derecho hasta que la cesta se bloquee en las aberturas designadas cerca del filtro de pelusas.

Si ha retirado el filtro de pelusas, vuelva a insertarlo ahora.

Una vez que la cesta esté instalada, compruebe que esté bien sujeta.

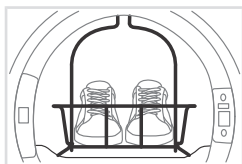

4 La cesta se puede utilizar para secar calzados deportivos, zapatillas o artículos que no desee que caigan dentro del tambor de la secadora (carga máxima: 4 kg).

Después del proceso de secado, retirar el cesto de secado y cerrar la puerta de la secadora.

Seque únicamente los calzados deportivos o zapatillas que ya se hayan escurrido lo suficiente después del lavado y que no goteen agua. La cesta permanece estacionaria mientras el tambor gira, por lo que debe asegurarse de que los artículos que se están secando no toquen el tambor para evitar posibles daños tanto a los artículos como a la secadora.

Secado paso a paso (1-7)

PASO 4: Seleccionar el programa de secado

Seleccione el programa girando el mando selector de programas en cualquier dirección.

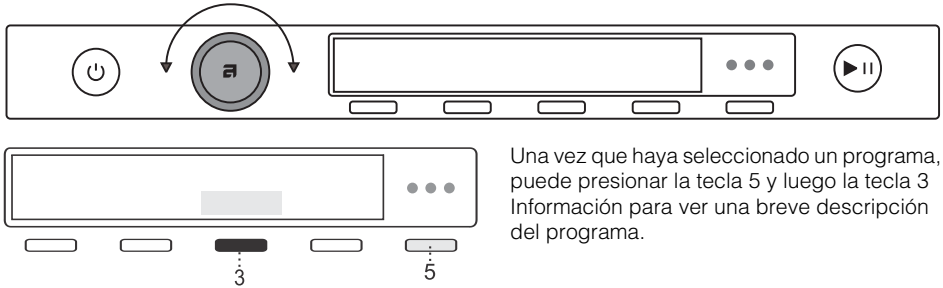

Seleccione el programa en función del tipo de prenda y la humedad restante que desea secar. En la pantalla se mostrará la duración prevista del programa.

Puede escoger ajustes adicionales para cada programa. Ver PASO 5.

Se puede escoger entre los programas siguientes:

Tabla del programa

Programa	Max. kg*	Descripción
Algodón Eco * (Eco cotton)*	8	El programa Eco es adecuado para secar ropa húmeda de algodón, y es el programa más eficiente en términos de consumo energético para secar ropa húmeda de algodón.
Almacenar Algodón (Storage Dry cotton)	8	Use este programa para lavar prendas de algodón más gruesas y resistentes, que estarán completamente secas después del proceso.
Planchar algodón (Iron Dry cotton)	8	El programa se usa para ropa de algodón no delicada, después del secado es apropiado para el planchado.
Sintéticos (Synthetic)	4	Este programa sirve para secar telas sintéticas y mezclas.
Delicadas (Delicates)	1	Use este programa para secar prendas delicadas, que pueden quedar ligeramente húmedas después del secado. Recomendamos usar una bolsa de lavandería específica.
Lana (Wool)	2	El programa corto está diseñado para suavizar las prendas de lana y seda, que deben secarse hasta el final de acuerdo con las instrucciones del fabricante.
Prendas mixtas (Mixed laundry)	4	Este programa sirve para secar prendas de algodón y sintéticas al mismo tiempo.

Secado paso a paso (1–7)

Programa	Max. kg*	Descripción
Ropa cama/ Toallas (Bedding / Towels)	5	Use este programa para artículos más grandes. Cuando el programa finalice, estarán completamente secos. Seque las sábanas bajas por separado o junto con artículos grandes similares. Sacúdalas antes de secarlas.
Lavado por tiempo (Time program)	4	El programa se usa para ropa no delicada, que todavía está ligeramente húmeda y debe secarse hasta el final. En el programa temporal, la humedad restante no se detecta automáticamente. Si la ropa todavía está húmeda después del secado, repita el programa, si la ropa está demasiado seca y por esto está arrugada y rugosa al tacto, se ha seleccionado un tiempo de secado excesivo. Es posible seleccionar la duración del programa entre 30 minutos a 4 horas (en intervalos de 15 minutos).
Aireado (Airing)	2	Este es un programa sin calefacción que es adecuado para refrescar y ventilar las prendas. Es posible seleccionar la duración del programa entre 15 minutos a 4 horas (en intervalos de 15 minutos).

1) Programa de prueba para el cumplimiento del Reglamento (UE) n.º 2019/2023 de la comisión sobre diseño ecológico y el Reglamento n.º 2019/2014 sobre etiquetado energético.

* El programa de Algodón Eco se utiliza para evaluar el cumplimiento de la legislación de la UE sobre diseño ecológico 2023/2533.

Para ahorrar energía, llene la secadora hasta la capacidad máxima especificada para cada programa.

¡INFORMACIÓN!

En caso de que la ropa se haya secado hasta el grado deseado, utilizar la configuración adicional de programas o bien utilizar un programa más adecuado.

¡INFORMACIÓN!

El programa no se puede iniciar con la puerta abierta.

PASO 5: Seleccionar la configuración de programas

Al seleccionar la configuración del programa puede adaptar a sus preferencias los programas de secado.

En algunos programas no es posible seleccionar determinados ajustes.

Las configuraciones del programa que han sido seleccionadas permanecerán almacenadas después del secado y pueden cambiarse posteriormente (excepto para el retraso de inicio, que no se guarda después del secado).

Secado paso a paso (1-7)

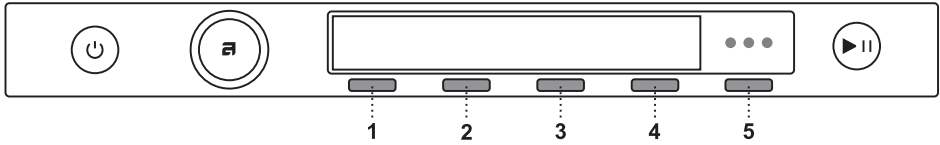

1. Modos de secado (Mode)
2. Niveles de secado: Extra seco (Extra dry)
3. Carga (Load)
4. Inicio diferido (Delay start)
5. Más opciones (More options)

Seleccionar la configuración del programa antes de pulsar la tecla **Inicio/Pausa**.

Durante la ejecución del programa de secado de la configuración del programa no se puede cambiar la configuración.

💡 ¡INFORMACIÓN!

Presionando 5 *Información* puede ver información sobre los ajustes del programa.

Los siguientes son los ajustes de programa que se pueden seleccionar utilizando los botones 1 a 4:

1. Modos de secado (Mode)

Puede elegir entre modos de secado adicionales: *Predeterminado (Default)* o *Temperatura baja (Delicate)*.

Se cambiará el nivel final de secado de la ropa y el tiempo de secado.

2. Niveles de secado: Extra seco (Extra dry)

Se puede escoger entre niveles adicionales de secado (+, ++, +++).

Se cambiará el nivel final de secado de la ropa y el tiempo de secado.

3. Carga (Load)

Presionando (3) puede elegir entre tres cargas para el secado (*Llena, Intermedia y Bajo*).

La elección de la carga correcta influye sobre el tiempo de secado previsto inicialmente (indicado).

4. Inicio diferido (Delay start)

Para seleccionar el arranque diferido, presione (4) cuando desee que un programa de secado se inicie después de un cierto tiempo.

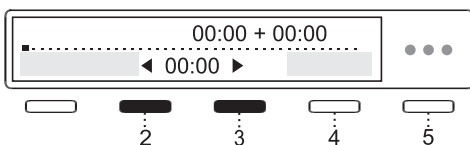

Use el mando selector de programas o los botones (2) y (3) para pasar de **30 minutos** a 6 horas, en pasos de 30 minutos, y de 6 a 24 horas en pasos de 1 hora.

Presionando (4) *Aceptar (OK)* confirmará su selección.

Secado paso a paso (1-7)

Presione **Inicio (Start)** para iniciar la operación. Cuando la cuenta regresiva llegue a cero, el programa de secado seleccionado se iniciará automáticamente.

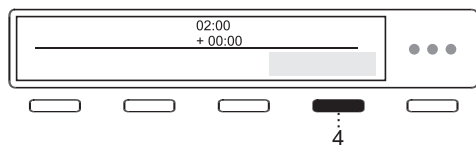

Si desea cancelar el inicio diferido e iniciar el proceso de secado inmediatamente, presione el botón (4). Use el mando selector de programas o los botones (2) y (3) para cambiar a 00:00 y confirme su selección presionando (4) *Aceptar (OK)*.

Presione el botón de **Inicio (Start)** para empezar el proceso de secado.

Cuando el arranque diferido ya está configurado, puede cancelarlo presionando el botón de Inicio/Pausa durante 3 segundos para volver a la selección inicial.

Si no hace nada en los 5 minutos siguientes, la pantalla pasará al modo de espera (Standby).

Para reactivarla, presione el botón de Activar/Desactivar (On/Off). La pantalla mostrará la cuenta regresiva para el inicio del ciclo de secado.

Si la secadora está en el modo de reposo, el visualizador se reactivará un minuto antes del inicio del secado.

Después de que finaliza la cuenta regresiva, el visualizador mostrará el tiempo de secado.

Para acceder a los ajustes adicionales del programa seleccionado, presione el botón (5) y luego el botón (1), marcado con la opción Más opciones (More Options).

Puede elegir entre:

Antiarrugas (Anti crease)



Para prevenir la formación de arrugas, seleccione la función Antiarrugas (Anti crease) (rotación suave). Esta función se recomienda para ropa delicada.

Confirme su selección presionando 3. Confirme su selección presionando 4 OK.

Puede elegir la duración del programa antiarrugas de 0 a 4 horas en tramos de 1 hora.

Añadir a favoritos (Add to favourite)



Puede añadir programas a Favoritos. Pulse el botón (3) para añadir el programa a favoritos. Confirme su selección presionando el botón (4) OK.

Un icono ♥ se añadirá al menú principal del programa seleccionado. Se guardará el programa. Presione el botón (4) *Aceptar (Ok)* para volver al menú anterior.

Puede almacenar hasta 6 programas favoritos.

- **Eliminar un programa favorito**

Cuando se hayan ocupado todos los 6 espacios de ajustes, ya no será posible configurar un nuevo programa.

Secado paso a paso (1-7)

Para añadir un nuevo programa favorito, debe eliminar uno existente.

Para eliminar un programa favorito, seleccione el programa que desee eliminar. Seleccione el ajuste *Añadir a favoritos (Add to favourite)* y confirme la eliminación del programa presionando (4) *Sí (Yes)*. Se eliminará el programa.

Para seleccionar los Ajustes del sistema, gire el mando selector de programas hacia la derecha y confirme la selección presionando 4 *Ingresar (Enter)*.

Si no hace nada en los 5 minutos siguientes, la pantalla pasará al modo de espera (Stand by).

Para activarla, presione el botón de Activado/Apagado (On/Off) o abra la puerta de la máquina.

⚡ ¡INFORMACIÓN!

Es posible que algunos ajustes no estén disponibles en los programas de secado.

PASO 6: Cerrar la puerta comenzar con el secado

Cerrar la puerta de la secadora y presionar la tecla **Inicio/Pausa**.



▶ Iniciar (pulsar brevemente la tecla - iniciar/reanudar)

|| Pausa (pulsación breve sobre el botón – suspensión de funcionamiento)

Cancelación (mantener presionada la tecla (en 3 segundos))

Tiempo restante de programa

Teniendo en cuenta el programa seleccionado y la carga seleccionada aparece el tiempo de secado estimado en horas y minutos.

El tiempo de secado real depende del programa seleccionado, de la carga, el tipo de ropa, las vueltas del centrifugado...

Puede ser más largo o más corto que el tiempo de secado previsto.

Interrupción, suspensión o modificación del programa

Para pausar el programa, presione brevemente el botón Inicio/**Pausa (Start/Pause)**.

Para reanudar un programa, presione de nuevo el botón **Inicio/Pausa (Start/Pause)**.

También puede interrumpir temporalmente el programa de secado abriendo de la puerta.

Para reanudar el programa, simplemente cierre la puerta y presione **Start/Pausa (Inicio/Pausa)**.

Si desea cancelar el programa de secado, mantenga presionado el botón de Inicio/Pausa durante 3 segundos. El programa seleccionado se detendrá y se iniciará la etapa de enfriamiento. El tiempo de enfriamiento depende del programa seleccionado y de la temperatura en el tambor.

Solo después de que se complete el enfriamiento, podrá seleccionar un nuevo programa y presionar **Inicio/Pausa (Start/Pause)**.

Secado paso a paso (1–7)

¡ADVERTENCIA!

El ciclo final de secado incluye una etapa de enfriamiento sin funcionamiento del calentador. Garantiza que la colada esté a la temperatura adecuada al final del programa y que se pueda sacar de la secadora sin riesgo de tocar ropa caliente.

Puede interrumpir un programa de sacado presionando el botón Activado/Apagado .

La secadora se apaga. Cuando se enciende es necesario presionar la tecla START para continuar el programa.

PASO 7: Finalización del programa

Una vez finalizado el programa de secado, la pantalla mostrará que el programa se ha completado correctamente.

Si ha seleccionado el ajuste *Antiarrugas (Anti crease)*, la secadora continuará funcionando después de finalizar el ciclo de secado durante el tiempo especificado al seleccionar este programa.

Al finalizar el ciclo de secado, tendrá la posibilidad de guardar el programa como programa favorito (consulte la sección *PASO 5: Seleccionar la configuración de programas*).

Abrir la puerta hacia uno mismo y sacar la ropa de la secadora.

Limpie el filtro de pelusas que se encuentra en la puerta (consulte la sección *Limpieza y mantenimiento*).

Asegúrese de que el tambor de la secadora esté vacío y cierre la puerta.

5 minutos después del final del programa o de la última activación, el visualizador se apagará en modo espera para ahorrar energía.

La pantalla volverá a iluminarse si pulsa el botón Activado/Apagado (On/Off) o abre la puerta de la secadora.

¡SUPERFICIE CALIENTE!

Si el filtro de pelusas está obstruido, es posible que el compresor se apague preventivamente cuando el aparato se sobrecalienta, lo que prolongará el tiempo de secado. Si nota que el tiempo de secado es demasiado prolongado, limpie los filtros, espere a que el electrodoméstico se enfríe y reinicielo.

¡ADVERTENCIA!

Después del secado, desenchufar el aparato de la toma de la pared.

¡ADVERTENCIA!

Cuando la puerta se abre, aparecen notificaciones en la pantalla:

- para vaciar el depósito de agua condensada y
- para limpiar los filtros.

Ajustes del sistema

Ingrese a los Ajustes del sistema *Ajustes del sistema (System settings)* girando completamente el mando selector de programas del menú principal hacia la derecha.

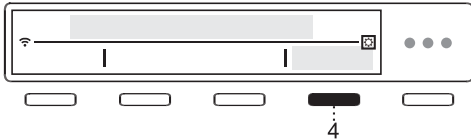

Confirme su selección presionando (4) *Ingresar (Enter)*.

Presione el botón de (1) *Salir (Exit)* en cualquier ajuste para volver al menú principal.

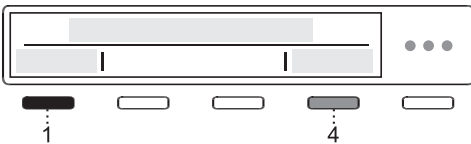

Ciertos ajustes permiten ver una breve descripción presionando (4) *Información*.

Con el selector de programas desplazarse a través de la gama de configuraciones, que se pueden cambiar:

Seleccione un idioma (Language)

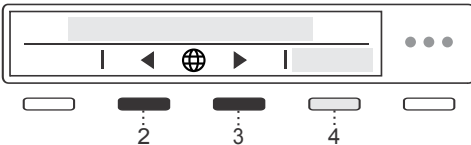

Presionando 2 o 3 puede navegar por la lista de idiomas.

Confirme su selección presionando 4 *Guardar (Save)*.

Bloqueo (Lock)

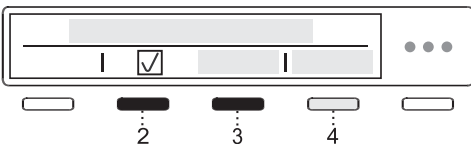

Use este ajuste para deshabilitar los botones en pantalla con el fin de que los niños no puedan activar o modificar inadvertidamente el ciclo.

Puede bloquear (Lock) el aparato presionando 2 o 3. Para obtener más información, presione 4 *Información*.

Seleccione entre **Activado (On)** o **Apagado (Off)** el bloqueo.

Presionando 4 *Información* podrá ver en la pantalla una breve información sobre el ajuste.

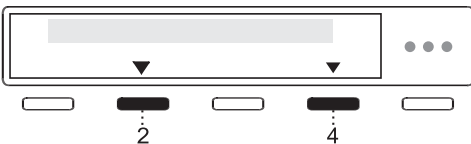

Cuando esta opción está activada, puede activarla y desactivarla pulsando 2 y 4 durante 3 segundos.

Cuando el bloqueo (Lock) está activado, no es posible seleccionar ninguna otra función.

Después de 1 minuto de inactividad en el aparato, el bloqueo se activará automáticamente.

Ajustes del aparato

Agua condensada (*Condense water*)

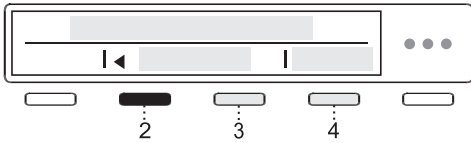

Puede elegir entre drenar el agua condensada en:

- un depósito (*Tank*) para agua condensada o
- directamente a un desagüe (*Drain*).

Elija la opción girando el mando selector de programas o pulsando 2 o 3.

Para obtener más información, presione (4) *Información*.

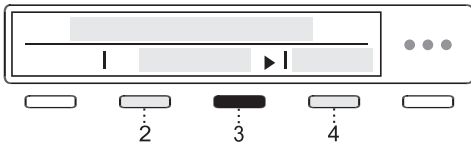

Si optó por *Desagüe (Drain)*, debe observar la instalación adecuada de la manguera de drenaje (consulte la sección *Descarga del agua condensada*).

Confirme su selección presionando (4) *Guardar (Save)*.

Gestión de programas (*Program management*)

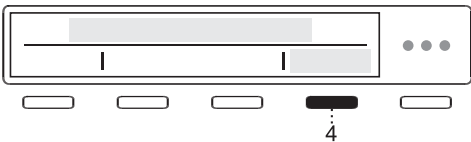

El menú principal contiene la lista completa de programas que puede seleccionar con el mando selector de programas. Presione el botón 3 para seleccionar o anular la selección de programas que no desea que aparezcan en el menú principal.

Este ajuste permite que se muestren solo los programas seleccionados en el menú principal. Una vez que haya seleccionado todos los programas, pulse el botón 4 para volver al menú anterior.

Presione (4) *Ingresar (Enter)* para ver un conjunto de programas.

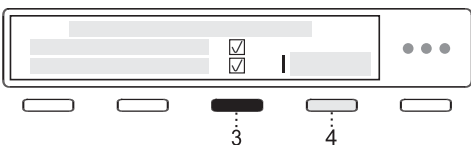

Seleccione entre los programas con el mando selector de programas. Confirme su selección presionando 3. Así es como se define la visualización del programa en el menú principal.

Junto al programa seleccionado se visualizará el símbolo .

Cuando tenga un conjunto de programas seleccionados, confirme el cambio presionando 4 *Guardar (Save)*.

Si no ha realizado ningún cambio, presione 4 *Salir (Exit)*.

En la display son visibles sólo los programas marcados con .

Brillo de la pantalla (*Display brightness*)

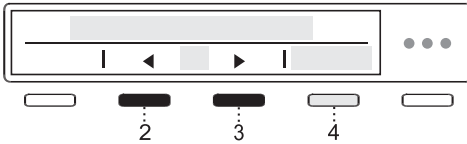

Puede establecer el nivel de **Brillo** (Brightness) de la pantalla.

Presionando 2 o 3 puede elegir el nivel brillo de la pantalla de 1 a 5.

Confirme su selección presionando 4 *Guardar* (Save).

Volumen de los sonidos (*Sound volume*)

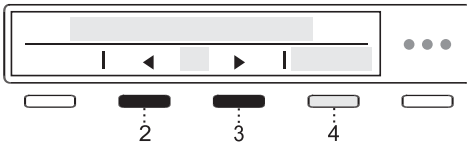

Presionando 2 o 3 puede escoger el volumen de las señales acústicas.

Al efectuar el ajuste oírás la melodía que corresponde a cada señal sonora.

Confirme su selección presionando 4 *Guardar* (Save).

Mostrar logotipo (*Display logotype*)

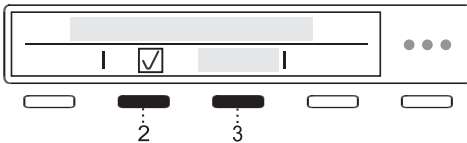

Presionando 2 o 3 puede elegir entre **Activado/Apagado el logotipo** (On/Off).

Activar (On) = Se muestra el logotipo al encender el aparato

Apagado (Off) = No se muestra el logotipo al encender el aparato

Modo tienda (*Shop mode*)

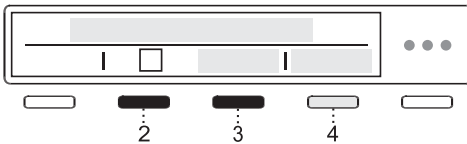

El aparato simula la visualización en pantalla y el funcionamiento de un ciclo normal para una muestra silenciosa del funcionamiento. Solo para tiendas.

Presionando 2 o 3 puede elegir entre **Activado** (On) o **Apagado** (Off).

Para obtener más información, presione 4 *Información*.

Recordatorio de limpieza (*Cleaning reminder*)

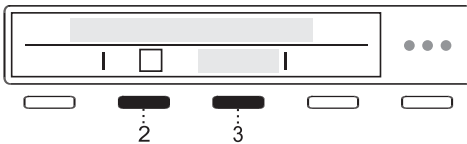

Presionado el botón 2 o 3, puede elegir entre **Activado** (On) o **Apagado** (Off).

Para obtener el mejor rendimiento, limpie los filtros y vacíe la bandeja de condensación.

Confirme su selección presionando (4) *Aceptar* (OK).



Ajustes del aparato

Lectura de fallos (Failure read out)

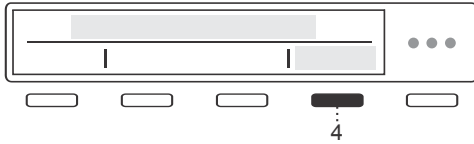

Los tres últimos errores que se han mostrado al usuario figuran en el menú de lectura de errores.

Reiniciar lista de programas (Reset program list)

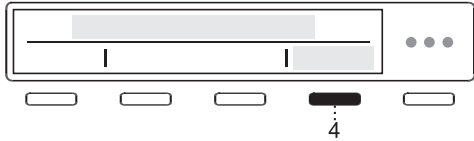

Presionando 4 *Ingresar (Enter)* entrará en Reiniciar lista de programas (Reset program list), lo que significa que se eliminarán todos los programas favoritos. Los demás ajustes no se verán afectados.

Confirme el reinicio presionando 4 *Aceptar (OK)*.

Restablecimiento de fábrica (Factory reset)

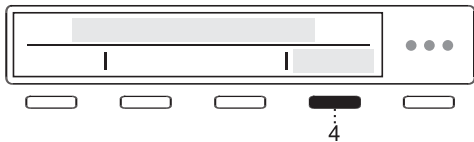

Presionando 4 *Ingresar (Enter)* ingresará a los Rest fábrica (Factory reset), lo que significa que los ajustes volverán a los valores originales (se eliminarán sus ajustes personales y todos los programas favoritos).

Confirme el reinicio presionando 4 *Aceptar (OK)*.

Limpeza del exterior del aparato

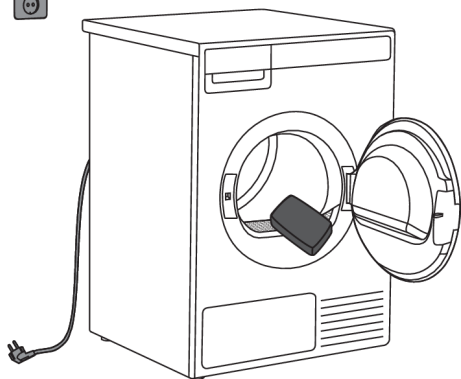

Limpiar todas las partes de la secadora con un paño suave hasta secarla.

Mantener el área alrededor de la secadora limpia y fría; el polvo, el calor y la humedad prolongan el tiempo de secado.

¡DESCARGA ELÉCTRICA!

Antes de limpiar, apagar la secadora y desconéctela de la red eléctrica (desenchufar el cable de alimentación de la toma de corriente).

¡ADVERTENCIA!

Limpe el exterior de la máquina y el visualizador (display) con un paño húmedo de algodón suave y agua. **No use solventes ni limpiadores abrasivos que puedan dañar la máquina** (siga las recomendaciones y advertencias proporcionadas por los fabricantes de los productos de limpieza).

Características especiales de limpieza

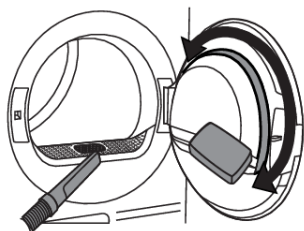

Si es necesario, limpie la carcasa del filtro de pelusas y la abertura en la que se inserta.

Si es necesario, limpie también la junta de la puerta.

Limpieza y mantenimiento

Limpieza del filtro de pelusas

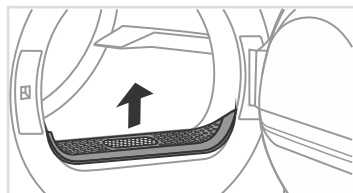

1 Retirar el filtro de malla.

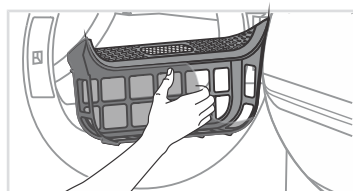

2 Retire con cuidado las fibras y los hilos del filtro de pelusas con la mano o con un aspirador.

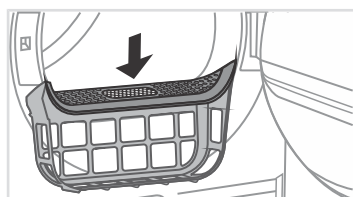

3 Insertar el filtro de malla.

💡 ¡INFORMACIÓN!

Asegúrese de que el filtro de pelusas esté correctamente insertado.

💡 ¡INFORMACIÓN!

Limpiar el filtro de red después de cada ciclo de secado.

💡 ¡INFORMACIÓN!

Nunca ponga en funcionamiento la secadora sin el filtro de pelusas en su sitio o si el filtro de pelusas está dañado.

Limpieza del filtro de pelusas inferior

💡 ¡INFORMACIÓN!

No toque las partes metálicas interiores del intercambiador de calor con las manos desprotegidas. Puede lesionarse con las partes afiladas. Cuando limpie el intercambiador de calor, use guantes de protección adecuados.

💡 ¡INFORMACIÓN!

La limpieza incorrecta de las aletas metálicas del termocambiador puede dañar permanentemente la secadora. No presione las aletas metálicas con objetos duros como, por ejemplo, el tubo de plástico de una aspiradora.

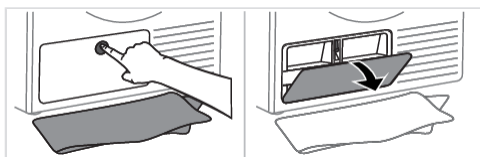

1 Es posible que se derrame un poco de agua durante la limpieza. Por lo tanto, se recomienda colocar un paño absorbente en el piso.

Presione el centro de la tapa hacia adentro para abrir la cubierta exterior.

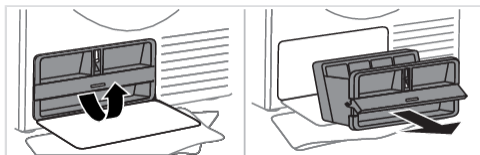

2 Sujete el asa de la carcasa del filtro de pelusas y gírela hacia arriba.

Utilice el asa para sacar el filtro de pelusas. Para facilitar la extracción, tire del filtro hacia usted e inclínelo ligeramente.

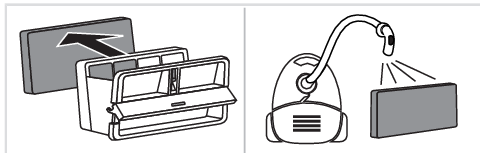

3 Saque la parte de espuma del filtro de su carcasa. Puede limpiarlo con una aspiradora que tenga un accesorio de cepillo suave.

Si el filtro de espuma está húmedo, déjelo secar antes de limpiarlo con una aspiradora.

💡 ¡INFORMACIÓN!

Para evitar efluentes microplásticos en aguas subterráneas, **¡no aclare el filtro de espuma colocándolo bajo el agua!**

💡 ¡INFORMACIÓN!

Limpie el filtro de pelusas inferior, el filtro de espuma y la carcasa de malla al menos cada 10 ciclos de secado o cuando sea necesario. Si utiliza un sistema de autolimpieza en el aparato, realice la limpieza cada 30 ciclos o cuando sea necesario.

Limpieza y mantenimiento

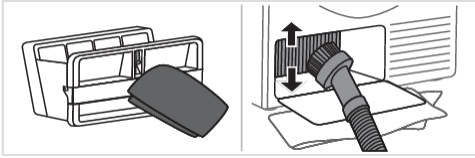

4 Retire cuidadosamente la capa fibras e hilachas del filtro de pelusas, y limpie también la carcasa con un paño suave.

Si las aletas del intercambiador de calor están cubiertas de polvo y suciedad, puede limpiarlas con una aspiradora con un accesorio de cepillo suave.

⚠ ¡ADVERTENCIA!

Sin presionar, mueva suavemente el cepillo únicamente en la dirección de las aletas metálicas de arriba hacia abajo. Demasiada presión puede dañar o doblar las aletas metálicas del termocambiador.

💡 ¡INFORMACIÓN!

La parte inferior de la carcasa contiene un filtro de pelusas que debe limpiarse a fondo.

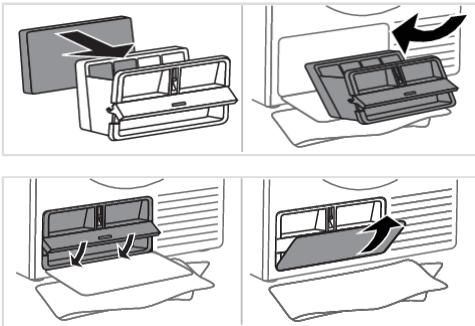

5 Vuelva a montar el filtro y la carcasa del filtro de pelusas inferior.

Incline ligeramente el filtro de pelusas inferior e insértelo nuevamente en la secadora con el asa abierta.

6 Cierre el asa y la cubierta exterior.

💡 ¡INFORMACIÓN!

El filtro de la bomba de calor debe estar correctamente insertado, ya que puede provocar la obstrucción del intercambiador de calor, que se encuentra en el interior de la secadora.

⚠ ¡ADVERTENCIA!

La limpieza insuficiente de los filtros de la secadora puede reducir la eficiencia del secado, aumentar el consumo de energía, sobrecalentar el aparato y aumentar el riesgo de incendio y daños mecánicos. La limpieza regular de los filtros garantizará un rendimiento óptimo del aparato, tiempos de secado más cortos y un menor consumo de energía.

Vaciado del recipiente de agua condensada

💡 ¡INFORMACIÓN!

Después de cada secado debe vaciar el depósito de agua condensada.

En caso de que el recipiente para el agua condensada esté tan lleno que se derrama, el programa de secado finaliza automáticamente.

En la pantalla aparecerá una advertencia indicando que debe vaciar el depósito de agua condensada.

Si tiene habilitado el ajuste para drenar el agua condensada a un desagüe, esta advertencia no se mostrará.

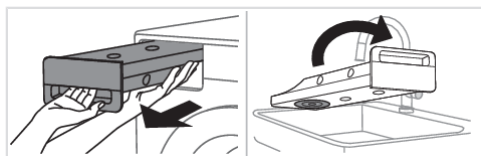

1 Retire el depósito de agua condensada de la secadora (usando ambas manos como se muestra en la figura), luego gírelo y colóquelo boca abajo sobre un lavabo, fregadero o cualquier recipiente adecuado.

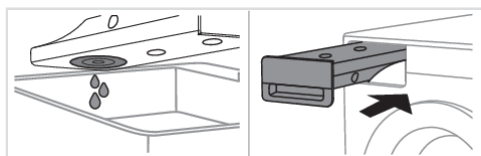

2 Verter el agua a través de la abertura para la salida del agua condensada.

Vuelva a colocar el recipiente para el agua condensada en la carcasa.

💡 ¡INFORMACIÓN!

El agua del recipiente para el agua condensada no es potable. Bien filtrada se puede utilizar para planchar.

⚠️ ¡ADVERTENCIA!

Nunca agregue ningún medio químico o esencias perfumadas en el recipiente para el agua condensada.

💡 ¡INFORMACIÓN!

El depósito de agua condensada no requiere drenaje si hay una manguera de drenaje conectada directamente a un lavabo o a un desagüe en el suelo del baño (consulte la sección *Instalación y conexión*).

💡 ¡INFORMACIÓN!

Si desea mover la secadora o almacenarla durante el invierno en un lugar sin calefacción debe vaciar el recipiente para el agua condensada.

Errores: ¿Qué debo hacer?

Debido a perturbaciones (p. ej. instalaciones eléctricas), el sistema puede avisar de diferentes fallos (Vea el cuadro de Fallos/errores). En este caso:

- Apague el aparato, espere durante por lo menos 1 minuto, encienda el aparato y repita el programa de secado.
- Si el fallo se repite, llame el servicio técnico autorizado.
- Usted podrá resolver la mayoría de los **problemas** en el funcionamiento del aparato (consulte la tabla de resolución de problemas).
- **Las reparaciones** deben ser realizadas únicamente por personal cualificado.
- Cualquier reparación o reclamación de garantía que resulte de la conexión o del uso incorrecto del aparato no estará cubierta por la garantía. En este caso, el usuario cubrirá el costo de la reparación.

¡INFORMACIÓN!

La garantía no cubre los desperfectos causados por perturbaciones ambientales (impacto de un rayo, instalación eléctrica, desastres naturales).

A continuación se enumeran todos los errores que se pueden ver en la interfaz de usuario.

Problema/ Error	Causa	¿Qué hacer?
El electrodoméstico no enciende.	El interruptor principal no está incluido.	Comprobar si el interruptor principal está encendido.
	No hay tensión en el enchufe.	Comprobar el fusible. Comprobar si el cable del enchufe está insertado en la toma de corriente.
El enchufe tiene tensión pero el tambor no gira... La secadora no funciona.	La puesta en marcha del programa de se ejecuta acuerdo con las instrucciones.	Volver a leer las instrucciones de uso.
	La puerta podría estar abierta.	Asegúrese de que la puerta esté bien cerrada.
	El depósito para el agua condensada está lleno (solo para la secadoras de condensación y secadoras con bomba de calor (Heat pump)).	Vacíe el depósito de agua condensada (consulte la sección <i>Limpieza y mantenimiento</i>) (solo para secadoras de condensación y secadoras con bomba de calor (Heat pump)).
	Podría estar activado el "Comienzo retrasado".	Para cancelar la función de Arranque diferido, pulse la tecla Omitir (Skip).
El electrodoméstico deja de funcionar en el medio del programa.	El filtro de malla de está obstruido, por lo que la temperatura en la secadora aumenta y provoca el sobrecalentamiento, como consecuencia el electrodoméstico se apaga.	Limpie el filtro de pelusas (consulte la sección <i>Limpieza y mantenimiento</i>). Dejar que el electrodoméstico se enfríe, luego intente encenderlo. Si aún no se comienza a funcionar, llame al servicio técnico.

Errores: ¿Qué debo hacer?

Problema/ Error	Causa	¿Qué hacer?
Se oye un ruido similar a un golpeteo débil.	Si la secadora está fuera de servicio durante un largo período de tiempo, los mismos puntos de los elementos o componentes portantes de carga están sometidos a esfuerzos durante mucho tiempo, lo que provoca una deformación temporal.	El ruido se detendrá automáticamente.
Durante el proceso de secado se abre la puerta.	La carga en la puerta es demasiado grande (demasiada ropa en el tambor).	Reducir la cantidad de ropa.
Ropa secada de manera desigual.	Prendas de diferentes tipos y espesores o cantidad excesiva de ropa.	Compruebe si se ha clasificado bien la ropa de por el tipo, el espesor y la cantidad de prendas, en función del programa seleccionado.
Prendas que no están secas o el secado dura demasiado	Los filtros no están limpios.	Limpie los filtros (consulte la sección <i>Limpieza y mantenimiento</i>).
	La secadora se encuentra en un lugar cerrado, o en un ambiente frío o demasiado pequeño, por lo cual el aire se sobrecalienta.	Asegurarse de que la secadora tiene acceso al aire libre; por ejemplo, abrir las puertas y/o ventanas. Verificar si la secadora está en un ambiente demasiado caliente o demasiado frío.
	La ropa no está suficientemente escurrida.	Si la carga sigue húmeda después de completar el ciclo de secado, vuelva a poner un programa de secado adecuado (después de limpiar los filtros).
	Se seca una cantidad excesiva o insuficiente de ropa en la secadora.	Utilizar el programa adecuado o las funciones adicionales.
	La ropa se enrolla formando bolas (por ejemplo la ropa de cama).	Cierre los botones o cremalleras de las prendas antes de secarlas. Seleccione un programa adecuado (p. ej., el programa Cama). Al finalizar el proceso de secado, estire las prendas y seleccione un programa de secado adicional (p. ej., Programa tiempo).

Visualización de errores

Si se produce un fallo mientras un programa está en curso, el Error (Error) X se mostrará en la pantalla. Mantenga pulsado el botón INFO (4) para ver la descripción del error en la pantalla. Apague y vuelva a encender el aparato.

Errores: ¿Qué debo hacer?

Los errores que pueden aparecer en el visualizador (display (dependiendo del modelo)) son:

Problema/ Error	Indicación de error en la unidad de visualización	¿Qué hacer?
E0	Error de la unidad de control	Error de la unidad de control Llamar al servicio técnico.
E1.1, E1.2, E1.3	Error del termistor	Error del sensor de temperatura. Llamar al servicio técnico.
E2	Error de comunicación.	Error de comunicación. Llamar al servicio técnico.
E3	Error de la bomba.	Error de la bomba para bombear el agua condensada en el recipiente de agua condensada. Llamar al servicio técnico.
E6	Error del relé.	Error de la unidad de control Llamar al servicio técnico.
E7	Error en la puerta.	Error de la unidad de control Llamar al servicio técnico.
E8	Error del botón.	Error de la unidad de control Llamar al servicio técnico.
E9	Las versiones de software PB/UI no son compatibles.	Llamar al servicio técnico.

INFORMACIÓN antes, durante y después de la finalización del programa (según el modelo):

Indicación de error en la unidad de visualización	¿Qué hacer?
Por favor cerrar la puerta antes de presionar Start.	Cerrar la puerta de la secadora antes de iniciar o continuar el programa.
El ciclo se interrumpió por falta de energía. Continuar.	Presione Inicio /Pausa (Start /Pause) para reanudar el ciclo.
Debe vaciar el depósito de agua condensada antes de reanudar el ciclo.	Consulte la sección <i>Limpieza y mantenimiento</i> .
Limpie el filtro de pelusas.	Consulte la sección <i>Limpieza y mantenimiento</i> .
Limpie el filtro de pelusas inferior.	Consulte la sección <i>Limpieza y mantenimiento</i> .
Debe vaciar el depósito de agua condensada y limpiar el filtro de pelusas.	Consulte la sección <i>Limpieza y mantenimiento</i> .
El bloqueo está activado. Presione los botones (2) y (4) durante 3 segundos para desbloquear.	Consulte la sección <i>Ajustes del sistema</i> .
Es necesario limpiar el tambor.	Iniciar <i>Drum cleaning</i> . El tambor debe estar vacío.

Señal sonora

¡INFORMACIÓN!

En la fase inicial de secado, o durante el mismo, el compresor y la bomba emiten un ruido que no afecta al funcionamiento de la secadora.

Sonido de murmullo: Es el ruido del compresor; el nivel del ruido depende del programa y de la etapa de secado.

Sonido de zumbido: El compresor se ventila ocasionalmente.

Sonido de bombeo o fluir de líquidos: La bomba está bombeando agua condensada al depósito de agua condensada.

Sonido de clic: Es causado por la limpieza automática del intercambiador de calor (compresor).

Sonido de paso del agua: Ocurre durante el ciclo de limpieza automática.

Sonido de traqueteo: Puede escucharse durante el secado, cuando la ropa contiene piezas duras (botones, cremalleras, etc.).

Antes de llamar al servicio técnico

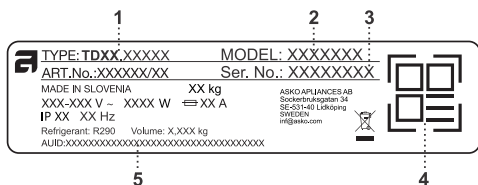
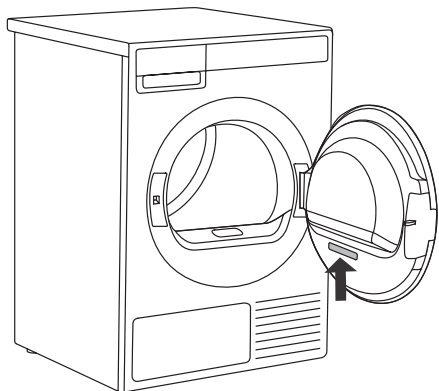

Consulte las secciones *Errores: ¿Qué debo hacer?* y *Limpieza y mantenimiento* para ver si puede resolver el problema por su cuenta.

Cuando se ponga en contacto con un centro de servicio, indique el modelo (2), el tipo (1) y el número de serie (3) de su secadora.

El número del modelo se puede encontrar en el panel frontal. La marca del tipo y el número de serie se pueden encontrar en la placa de características en el lado interno de la puerta de la secadora.

Los códigos QR y AUID también se encuentran en la placa de características.

- 1 - Tipo de modelo
- 2 - Modelo
- 3 - Numero de serie
- 4 - Código QR
- 5 - Código AUID

💡 ¡INFORMACIÓN!

Los repuestos funcionales para la secadora ASKO que usted ha comprado estarán disponibles durante 15 años. Durante ese tiempo, habrá piezas de recambio originales disponibles para garantizar el correcto funcionamiento de su aparato.

Para encontrar una lista de piezas de recambio y consejos de reparación de acuerdo con la «Directiva sobre Diseño Ecológico» vigente, escanee el código QR ubicado en el interior de la puerta de la secadora.

O ingrese al siguiente enlace: <https://auid.connectlife.io>

💡 ¡INFORMACIÓN!

Informe sobre cualquier mal funcionamiento a su centro de atención local o en la página web; puede encontrar la información completa en la declaración de garantía adjunta. Los datos de contacto de su centro de servicio técnico autorizado se encuentran en la declaración de garantía suministrada junto con el aparato y en el sitio web, escaneando el código QR de la placa de características (consulte la sección *Servicio técnico*).

¡INFORMACIÓN!

Algunas fallas simples que se describen en la sección *Errores: ¿Qué debo hacer?* pueden ser corregidas por el usuario siguiendo las instrucciones, sin riesgo para la seguridad y sin afectar las condiciones de la garantía.

¡ADVERTENCIA!

En caso de avería, utilizar solamente las piezas de repuesto de fabricantes autorizados.

¡ADVERTENCIA!

Cualquier reparación o reclamación de garantía que resulte de la conexión o del uso incorrecto del aparato no estará cubierta por la garantía. En este caso, el usuario cubrirá el costo de la reparación.

Datos técnicos

Datos técnicos	
Altura	850 mm
Anchura	595 mm
Profundidad	630 mm
Volumen del tambor	117 l
Cantidad máxima de secado:	8 kg
Potencia nominal	Vea la placa descriptiva
Material del tambor:	Acero inoxidable
Material de la carcasa externa	Chapa de acero o chapa de acero inoxidable galvanizada en caliente y barnizada en polvo.
Tipo de refrigerante:	R290

Enlace a la base de datos EU EPREL

A partir del 1 de marzo de 2021, la información sobre el etiquetado energético y los requisitos de diseño ecológico está disponible en la base de datos de productos del Registro Europeo de Productos para el Etiquetado Energético (EPREL).

El código QR en la etiqueta de consumo energético del aparato proporciona un enlace web para el registro de este aparato en la base de datos EU EPREL.

Es posible encontrar información relacionada con el rendimiento del producto en la base de datos EU EPREL utilizando el enlace <https://eprel.ec.europa.eu> y el nombre del modelo y número de producto que puede encontrar en la placa de características del aparato. Para obtener información más detallada sobre la etiqueta energética, visite www.theenergylabel.eu.

Conserve la etiqueta de consumo energético como referencia junto con el manual de usuario y todos los demás documentos proporcionados con este aparato.

Aviso de licencia de la tipografía

Este producto incluye la fuente Noto Sans, que cuenta con una licencia SIL Open Font License, versión 1.1.

El texto completo de la licencia está disponible en: <https://openfontlicense.org>

Noto Sans es una fuente de código abierto desarrollada por Google y puede ser utilizada, modificada y redistribuida bajo los términos de la licencia SIL Open Font.

Tabla de valores de consumo

La tabla muestra los valores del tiempo de secado y el consumo de energía eléctrica, para secar la ropa de prueba a varias revoluciones del centrifugado final en la lavadora.

Los siguientes requisitos son válidos para los valores de consumo que se indican a continuación:

La temperatura del aire de entrada:	temperatura ambiente
La humedad del aire de entrada:	50–60 %
La temperatura de secado:	Normal

Programa	Capacidad asignada (kg)	Contenido de humedad final (%)	Duración del programa (h:min.)	Consumo de energía eléctrica (kWh/ciclo)	Ruido acústico aéreo emitido (dB)
Algodón Eco * (Eco cotton) *	8	0 ± 3	02:41	1,43	63
	4		01:40	0,88	
	5, 6		01:52	0,94	
Almacenar Algodón (Storage Dry cotton)	8	-2	02:38	1,56	
	5, 6		02:03	1,15	
	4		01:43	0,92	
Planchar algodón (Iron Dry cotton)	8	12 ± 4	01:56	1,1	
	5, 6		01:13	0,66	
	4		01:00	0,53	
Sintéticos (Synthetic)	4	2 ± 3	01:01	0,54	
Delicadas (Delicates)	1	0	00:35	0,28	
Prendas mixtas (Mixed laundry)	4	-2	01:36	0,89	

* El programa Algodón Eco es adecuado para secar prendas de algodón y se utiliza para evaluar el cumplimiento de la legislación de la UE sobre diseños ecológicos.

El programa Algodón Eco es el programa más eficiente en términos de consumo energético para secar prendas de algodón.

Todos los valores de la tabla se proporcionan por ciclo de secado.

Los valores proporcionados para todos los programas, excepto para el programa Algodón Eco, son solo informativos.

Tabla de valores de consumo

¡INFORMACIÓN!

Para ahorrar energía, llene la secadora hasta la capacidad máxima especificada para cada programa.

¡INFORMACIÓN!

Debido a desviaciones en términos de tipo y cantidad de lavandería, la oscilación de la fuente de alimentación, la temperatura y la humedad ambiental, los valores medidos en el usuario final pueden diferir de los indicados en la tabla.



Los **embalajes** están hechos de materiales que respetan el medio ambiente y que pueden ser reciclados, desechados o destruidos sin ningún riesgo para el medio ambiente. Con este fin, los materiales de embalaje se etiquetan adecuadamente.

Este **símbolo** en el aparato o en su embalaje indica que no debe ser manejado como un residuo casero ordinario. Eliminar el aparato transportándolo a un lugar de colección de equipo eléctrico y electrónico desgastado.

Cuando **elimine** del producto al finalizar su vida útil, quite todos los cables de alimentación y destruya el cerrojo de la puerta y el interruptor para evitar que la puerta se cierre o se trabe (seguridad infantil).

La correcta **eliminación** del producto ayudará a prevenir cualquier efecto negativo sobre el medio ambiente y la salud de las personas, que podría ocurrir en caso de eliminación incorrecta del producto. Para obtener información detallada sobre la eliminación y el procesamiento del producto, póngase en contacto con el organismo municipal competente encargado de la gestión de residuos, su servicio de eliminación de residuos o la tienda donde compró el producto.

 **ASKO**
Inspired by Scandinavia

www.asko.com



946968-a6



Nos reservamos el derecho de hacer modificaciones.