

**Secadora con bomba de calor, 9 kg,
Blanco
3SB3091BR**



Gracias a su bomba de calor con eficiencia energética A+++, ahorrarás tiempo y energía en tu recibo de la luz.

- Sistema de bomba de calor para un menor consumo y tiempo.
- Control de secado por sensores, se detiene cuando tu ropa esta seca.
- Sistema de drenaje automático del depósito de condensación.
- Mayor capacidad de secado
- Si no quieres tener que vaciar el depósito de condensación manualmente, puedes conectar tu secadora al desagüe. (Incluye tubo)

Datos técnicos

Tipo de construcción:	Libre instalación
Tapa removible:	No
Apertura de puerta:	Apertura lateral derecha
Longitud del cable de alimentación eléctrica:	145.0 cm
Dimensiones de instalación necesarias (H x W x D):	842x598x613 mm
Peso neto:	54.7 kg
Gases fluorados de efecto invernadero:	No
Unidad herméticamente sellada:	Sí
Cantidad expresada en equivalente a CO2:	0.000 t
Código EAN:	4242006310189
Potencia de conexión:	600 W
Intensidad corriente eléctrica:	10 A
Tensión:	220-240 V
Frecuencia:	50 Hz
Capacidad:	9.0 kg
Clase de eficiencia energética (2010/30/EC) ¹ :	A+++
Consumo de energía de secadora eléctrica, carga completa - NUEVA (2010/30/EC):	1.60 kWh
Duración del programa estándar de algodón con carga completa:	195 min
Consumo de energía de secadora eléctrica, carga parcial - NUEVA (2010/30/EC):	0.89 kWh
Duración del programa estándar de algodón con carga parcial:	125 min
Medición de consumo energético anual, secadora eléctrica - NUEVA (2010/30/EC) ² :	193.0 kWh/a
Medición de duración del programa:	155 min
Media de la eficiencia de condensación con carga completa (%):	88 %
Media de la eficiencia de condensación con carga parcial (%):	88 %
Medición de eficiencia de condensación (%):	88 %

Accesorios opcionales

3AS000B	Cesto para secadora
WTZ27400	Kit de unión con mesa extraíble
WTZ27410	Kit de unión (sin mesa extraíble)
WTZPW20D	ACCESORIO LAVADORA



¹ Dentro del rango de clases de eficiencia energética de A+++ a D.
² Consumo de energía ponderado en kWh por año, sobre la base de 160 ciclos de secado del programa normal de algodón con carga completa y carga parcial, y del consumo de los modos de bajo consumo. El consumo real de energía por ciclo depende de cómo se utilice el aparato.

**Secadora con bomba de calor, 9 kg,
Blanco
3SB3091BR**

Dimensiones en mm

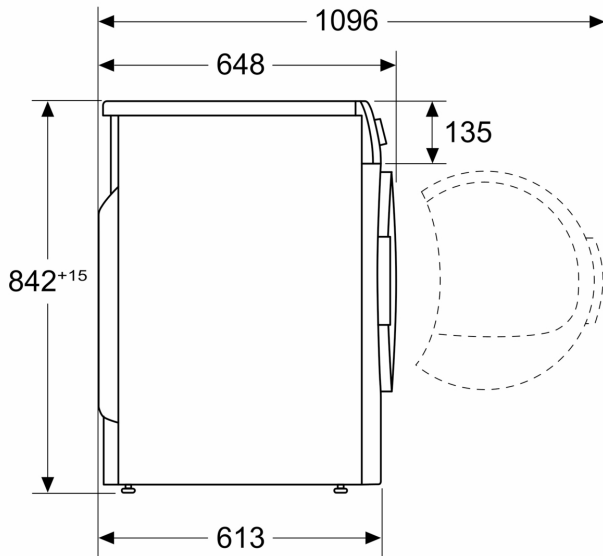

Dimensiones en mm

