

**Serie 6, Secadora con bomba de calor, 9 kg
WQH245A0ES**



Secadora con bomba de calor y Smart Dry con tecnología Home Connect. Ahorra energía con A+++ y el condensador autolimpiante. Protege tus prendas con Auto Dry.

- El condensador autolimpiante elimina automáticamente las pelusas para mantener la máxima eficiencia energética A+++.
- Condensador autolimpiante: elimina la suciedad automáticamente para reducir el consumo de energía.
- Bomba de calor: tecnología innovadora que permite secar de manera eficiente tu ropa.
- A +++: Secado eficiente de tus prendas.
- Gestión energética inteligente para tu secadora con bomba de calor.

- WMZ20600 CESTO PARA SECADORA
- WTZ27500 Juego de unión con bandeja extraíble
- WTZ27510 ACCESORIO SECADORA
- WTZPW20D ACCESORIO LAVADORA

Tipo de construcción: Libre instalación
 Tapa superior desmontable: No
 Apertura de la puerta: A la derecha
 Longitud del cable de alimentación eléctrica: 145.0 cm
 Dimensiones (AltoxAnchoxFondo): 842x598x613 mm
 Peso neto: 54.7 kg
 Gases fluorados de efecto invernadero: No
 Unidad herméticamente sellada: Si
 Código EAN: 4242005446971
 Potencia: 600 W
 Intensidad corriente eléctrica: 10 A
 Tensión: 220-240 V
 Frecuencia: 50 Hz
 Capacidad: 9.0 kg
 Clase de eficiencia energética: A+++
 Consumo de energía de secadora eléctrica, carga completa - NUEVA (2010/30/EC): 1.60 kWh
 Duración del programa estándar de algodón con carga completa: 195 min
 Consumo de energía de secadora eléctrica, carga parcial - NUEVA (2010/30/EC): 0.89 kWh
 Duración del programa estándar de algodón con carga parcial: ...125 min
 Medición de consumo energético anual, secadora eléctrica - NUEVA (2010/30/EC): 193.0 kWh/annum
 Medición de duración del programa:155 min
 Media de la eficiencia de condensación con carga completa (%): . 88 %
 Media de la eficiencia de condensación con carga parcial (%): . 88 %
 Medición de eficiencia de condensación (%): 88 %



Serie 6, Secadora con bomba de calor, 9 kg WQH245A0ES

Secadora con bomba de calor y Smart Dry con tecnología Home Connect. Ahorra energía con A+++ y el condensador autolimpiante. Protege tus prendas con Auto Dry.

Consumos

- Clase de eficiencia energética¹: A+++
- Capacidad: 9 kg
- Nivel de ruido: 63 dB (A) re 1 pW
- Consumo de energía anual²: 193 kWh
- Duración de programa³: 195 min
- Clase de eficiencia de la condensación⁴: B
- Eficiencia de condensación⁵: 88 %

Programas

- Programas estándar: algodón, easy care
- Programa de ropa de cama: reduce que las prendas grandes se enreden gracias al tambor con giro reversible
- Programas vía app: Downs clothes, Time program cold, Woollens finish
- Programas especiales: Algodón, Camisas, Algodón Eco, Delicado, Toallas, Mix, Rápido 40 min, Sport, Sintéticos, Secado con cesto, Temporizado caliente

Funciones

- Home Connect: Monitoreo y control remoto, Gestión de energía, Diagnóstico remoto, SmartDry, más programas mediante descarga.
- SmartDry: Programa de secado perfecto basado en la información del último ciclo de lavado
- Media carga: para optimizar los consumos
- Ciclo especial de enfriamiento antiarrugas de 120 min tras la finalización del programa
- Funciones: Fácil plancha, seguro para niños, myFavourite, inicio remoto, Secado delicado, Función Pausa+Carga para prendas olvidadas, Ajuste de secado, Terminado 24 h

Prestaciones

- Condensador autolimpiante
- Motor EcoSilence Drive con 10 años de garantía.
- Mando giratorio
- Display LED
- Indicación de carga recomendada en el display
- Indicador visual en el display de cuándo es posible activar el "Pausa + carga"
- Control de secado por sensor de humedad
- Tambor inox con palas asimétricas
- Paneles antivibración
- Incluido cesto extraíble para lana, zapatillas y prendas especiales
- Iluminación interior del tambor mediante LEDs
- Tubo para conexión a desagüe incluido
- Bloqueo de seguridad para niños
- Señal acústica de fin de programa regulable en volumen

- Medidor de uso: cuenta los programas completados.
- Puerta de cristal Look Alu, negro gris

Información técnica

- Posibilidad de instalación bajo encimera en muebles de altura 85 cm o más
- Tecnología bomba de calor con refrigerante R290
- Dimensiones (alto x ancho): 842 mm x 598 mm
- Profundidad del aparato: 613 mm
- Profundidad de la lavadora incluyendo la puerta: 648 mm
- Profundidad de la lavadora con la puerta abierta: 1096 mm

¹ Clase de eficiencia energética dentro del rango A+++ (más eficiente) a D (menos eficiente)

² Consumo de energía en kWh por año, basado en 160 ciclos de secado con el programa Eco 40-60 con carga total y parcial y modos de bajo consumo.

³ Duración de programa en programa Eco 40-60 a carga completa

⁴ En una escala de eficiencia de condensación de A a G

⁵ Ponderación de la eficiencia de condensación para el programa Eco 40-60 con carga completa y parcial

**Serie 6, Secadora con bomba de
calor, 9 kg
WQH245A0ES**

Dimensiones en mm

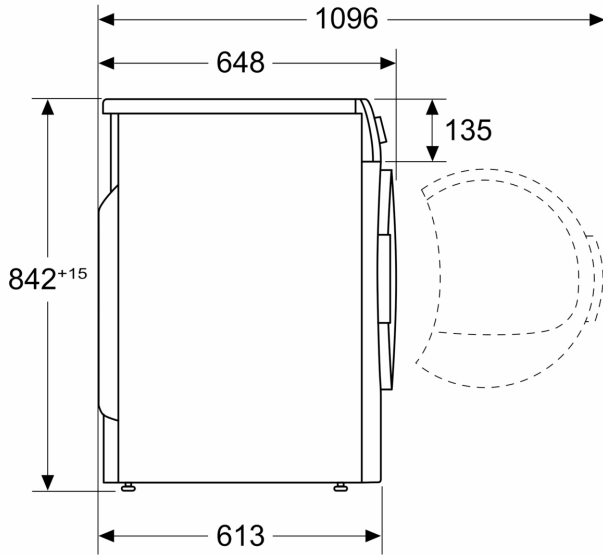

Dimensiones en mm

