

KICGR70X2

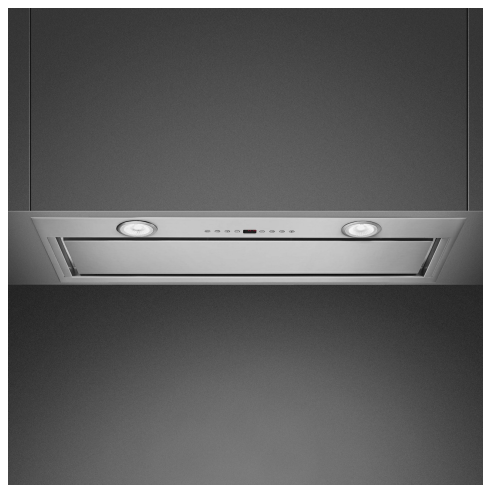

Familia	Campana
Tipo Campana	Integrada en grupo
Diseño	A scomparsa
Filtración	Extracción
Control electrónico	Sí
Aspiración perimetral	Sí
Material	Acero inoxidable
Tipo de inox	Cepillado
Código EAN	8017709346072
Estética	Universal
Color	Acero inoxidable
Acabado	Satinado
Logo	Serigrafiado







Mandos



Regulación de mandos	Teclas electrónicas	Pantalla	1 de LED
Color Led	Rojo		

Programas/Funciones

N.º de velocidades	3
Velocidad intensiva	
Función purificación 24 hs	
Otras funciones	Delay_function
Opciones de programación tiempo	
Auto-Vent	

Características técnicas



Nº de Luces	2	Nº de Filtros	2
Tipo de Luz	LED	Filtros antigrasa	Aluminio
Potencia luz	1 W	Indicador cambio de filtros	Sí
Escala de temperatura de color (° K)	4000 °K	Diámetro embocadura motor	150 mm
		Distancia mínima de la encimera de gas	650 mm

Capacidad máxima de aspiración en modalidad libre (P0) 740 m³/h

Distancia mínima de la encimera eléctrica 550 mm

Potencia motor 250 W

	Capacidad de aspiración (IEC 61591) [m ³ /h]	Rumorosidad (IEC 60704-2-13) [dBA]
Velocidad 1	290	47
Velocidad 2	420	56
Velocidad 3	610	64
Velocidad intensiva	720	68

Equipo accesorios incluidos

Reducción manguera Sí

Prestaciones/Etiqueta energética



Consumo anual (AEChood) 54 kWh/a

Clase eficiencia energética (EEC) A

Eficiencia Fluidodinámica (FDE) 30,4

Clase de eficiencia fluido dinámico (FDEC) A

Clase de eficiencia de iluminación (LE) 91 lux/W

Eficiencia de iluminación (LEC) A

Eficiencia de filtrado de grasa (GFE) 75,1 %

Clase de eficiencia de filtrado de grasa (GFEC) C

Flujo de aire a la velocidad mínima (Qmin) 290 m³/h

Flujo de aire a la máxima potencia (Qmax) 610 m³/h

Flujo de aire en posición reforzada Qboost) 720 m³/h

Emisiones sonoras en el aire ponderadas por el valor A en su ajuste mínimo de utilización normal: (SPEmin) 47 dBA

Emisiones sonoras en el aire ponderadas por el valor A en su ajuste máximo de utilización normal: (SPEmax) 64 dBA

Emisiones sonoras en el aire ponderadas por el valor A en posición ultrarrápida o reforzada: (SPEboost) 68 dBA

Factor aumento de tiempo (F) 0,9

Índice de eficiencia energética primera cavidad 51,9

Caudal de aire medido en el mejor punto de eficiencia (Qbep) 390 m³/h

Presión de aire medida en el mejor punto de eficiencia (Qbep) 455 Pa

Entrada de potencia eléctrica medida en el mejor punto de eficiencia (Wbep) 162 W

Potencia normal sistema de luz (Wl) 2.2 W

Iluminación media sobre la superficie de cocción 200 lux

Nivel de potencia acústica más alta (Lwa) 64 dBA

Conexión eléctrica

Datos nominales de conexión eléctrica 252 W
Tensión 220-240 V

Frecuencia (Hz) 50-60 Hz
Longitud del cable de alimentación 1500 mm

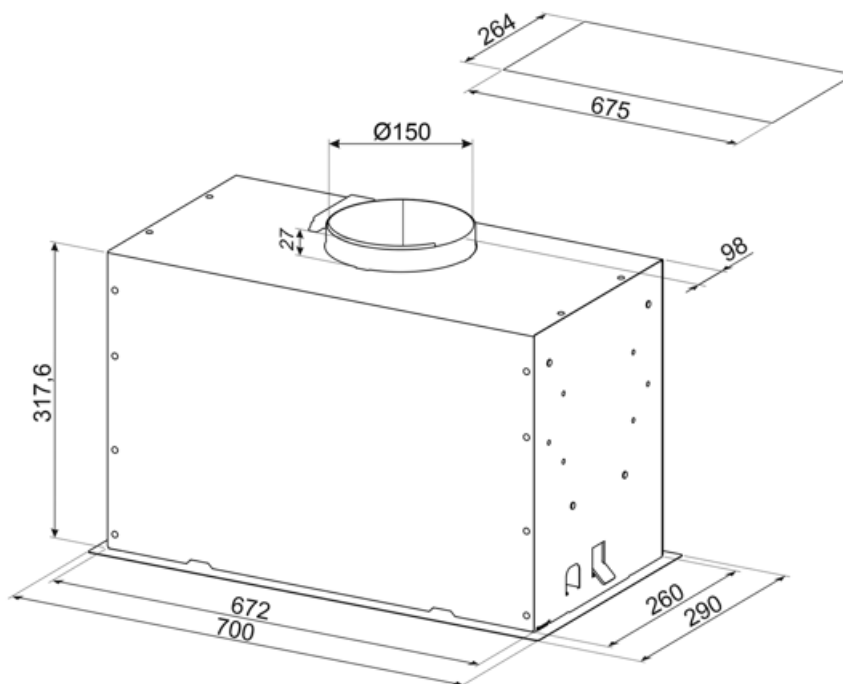

Accesorios Compatible

KITFC152

Filtros de carbón (kit 2 piezas)













KITVENT150

Válvula de no retorno, diámetro 150 mm



Symbols glossary

-  Cambio de aire 24 h: la función de renovación de aire de 24 h crea una recirculación continua de aire, activando el motor a la velocidad mínima con una succión de 10 min. cada hora durante 24 horas.
-  Filtros de grasa: los filtros de grasa purifican el aire de las grasas de cocción. Son fácilmente extraíbles para su limpieza periódica.
-  Apagado automático: la opción de apagado automático le permite programar el tiempo de desactivación de la campana, que continuará purificando el aire hasta que se apague automáticamente.
-  Señal luminosa: se enciende una señal luminosa cuando es necesario reemplazar los filtros de carbón activado.
-  Zona perimetral: este tipo de aspiración se concentra en la zona perimetral. Además de mejorar la estética de la campana, cubriendo los filtros, permite una superficie de succión más amplia y ofrece una menor rumorosidad, limitando las vibraciones de los filtros.
-  A: La clase A de electrodomésticos Smeg permite un bajo consumo de energía.
-  Auto-Vent: gracias a la función Auto-Vent, la velocidad de succión de la campana se ajusta automáticamente en función de la temperatura y la potencia seleccionada en la placa.
-  Pantalla LED: para optimizar el rendimiento y simplificar el uso del aparato tanto como sea posible, algunas lavadoras y refrigeradores están equipados con una pantalla LED que le permite ver el estado operativo del producto.
-  Luz: las campanas están equipadas con lámparas LED. La luz se puede encender independientemente del ventilador de succión y, por lo tanto, permite que se ilumine la superficie de trabajo.
-  Función Turbo: La función Turbo le permite operar la campana a la máxima potencia, para acelerar la eliminación de olores más persistentes.

Benefit (TT)

Dimmering & Tunable lights

Customized lighting with LED lights featuring adjustable intensity and color temperature, from warm to cool tones

Perimetral aspiration

Optimized extraction through the perimeter aspiration system

Perimeter aspiration enhances extraction efficiency by directing vapors along the edges of the panel beneath the filters, optimizing air capture