

iQ500, Extractor de techo, 90 cm, Acero inoxidable LR97CAQ50



El nuevo extractor de techo atrae por su elevada potencia de extracción y su elegante diseño.

- ✓ Motor iQdrive: motor silencioso y de alto rendimiento que elimina todos los humos y olores.
- ✓ Control placa-campana: controla la potencia y los ajustes de la campana desde la placa.
- ✓ voiceControl: controla la potencia de extracción con tu voz.
- ✓ Home Connect: la aplicación que hace más inteligente a tu campana.
- ✓ Diagnóstico remoto: mantenimiento y reparación más fácil.

Equipamiento

Datos técnicos

Tipología : Isla/Techo
 Longitud del cable de alimentación eléctrica : 130 cm
 Dimensiones de instalación necesarias (H x W x D) : 299mm x 888.0mm x 487mm mm
 Peso neto : 20,1 kg
 Tipo de control : Electrónica
 Número de niveles de extracción : 3 niveles + 2 intensivos
 Potencia máxima de extracción de aire : 459 m³/h
 Máxima extracción de aire en recirculación en nivel intensivo : 565.0 m³/h
 Máxima extracción de aire en recirculación : 422 m³/h
 Máxima extracción de aire en nivel intensivo : 798 m³/h
 Número de lámparas : 4
 Nivel de contaminación acústica : 56 dB(A) re 1pW
 Diámetro de la salida de aire : 150 mm
 Material del filtro antigrasa : Acero inoxidable lavable
 Filtro de carbón activo : No
 Tipo de extracción : Convertible
 Accesorios opcionales : LZ21JCC56, LZ31XXB16, LZ20JCD20, LZ20JCD50, LZ21JCC26, HZG9AS00S, LZ00XXP00
 Tipo de lámparas : N/A
 Tipo de filtro antigrasa : Casete multicapa
 Indicador de saturación de filtros : Sí
 Potencia de conexión : 174 W
 Tensión : 220-240 V
 Frecuencia : 50; 60 Hz
 Tipo de enchufe : Schuko con conexión a tierra
 Tipo de instalación : Isla
 Material del cuerpo : Acero inoxidable
 Tipo de enchufe : Schuko con conexión a tierra
 Dimensions of the product, with chimney (if exists) (in) : x x
 Dimensions of the packed product : 23.22 x 40.94 x 24.40
 Net weight : 44,000 lbs
 Gross weight : 66,000 lbs
 Ubicación del motor : Motor integrado en el cuerpo de la campana
 Válvula antirretorno : No
 Longitud del cable de alimentación eléctrica : 130 cm
 Dimensiones del producto : x 900.0 x 500.0 mm
 Medidas del producto embalado : 590 x 1040 x 620 mm
 Peso neto : 20,1 kg
 Peso bruto : 30,1 kg

Accesorios opcionales

LZ31XXB16	
LZ21JCC56	Kit antipolen de alta eficacia Inox
LZ21JCC26	Kit antipolen de alta eficacia blanco
LZ20JCD50	Kit recirc. larga duración Inox
LZ20JCD20	Kit recirc. larga duración blanco
LZ00XXP00	Filtro recirc. Regenerativo (repuesto)
HZG9AS00S	



4 242003 834015

iQ500, Extractor de techo, 90 cm, Acero inoxidable LR97CAQ50

Equipamiento

- Clase de eficiencia energética A (dentro del rango A+++ a D).
- Consumo medio de energía: 34 kWh/año
- Clase de eficiencia del motor: A*
- Clase de eficiencia de iluminación: A
- Eficiencia del filtro antigrasa: E
- Potencia sonora (mín/máx) nivel normal en salida de aire: 41/56 dB

Potencia máxima de extracción según UNE/EN 61591: 400 m3/h

Diseño

Reloj electrónico

Seguridad

Comodidad

Medidas

Información técnica

- Extractor de techo acero
- Ancho: 90 cm
- 90 cm Extractor de techo, acero
- Para instalar sobre isla de cocción
- Posibilidad de instalación en salida de aire al exterior o en recirculación.
- Kit recirculación Clean Air
- Control placa-campana
- Se conecta a tu móvil vía Home Connect
- La funcionalidad Home Connect permite ampliarse gracias a otras colaboradoras.
- Es posible activarla vía asistente por voz gracias a Home Connect
- Aspiración perimetral
- Filtros multicapa de aluminio lavables en el lavavajillas
- Indicador electrónico de saturación de filtros antigrasa y de carbón activo
- Interior blindado en acero inoxidable: limpieza fácil y segura
- 4 UN x 3W LED
- Iluminación regulable en intensidad
- Encendido y apagado gradual de la luz
- Intensidad de la luz: 659 lux
- Temperatura del color: 3500 K
- Se conecta a tu móvil vía Home Connect
- Mando de control remoto
- 5 potencias de extracción
- Potencia intensiva con retracción automática.
- Desconexión automática temporizada
- Funcionamiento a intervalos
- Función silencio vía Home Connect
- Motor iQdrive™ con 10 años de garantía
- Motor de doble turbina de alto rendimiento
- Salida de motor direccionable a los 4 lados
- Potencia máxima de extracción: 798 m³/h (según UNE/EN 61591)
- Potencia máxima de extracción: 798 m3/h (según UNE/EN 61591)
- Potencia máxima: 174 W
- Longitud del cable de conexión 1.3 m
- Dimensiones del aparato (ancho x fondo): 900 x 500 mm
- Medidas encastre (alto x ancho x fondo): 299 x 888 x 487 mm
- 150 mm diámetro de salida

*De acuerdo con la normativa UE No 65/2014

iQ500, Extractor de techo, 90 cm, Acero inoxidable LR97CAQ50

Dibujos acotados

La salida del ventilador puede girarse en las cuatro direcciones

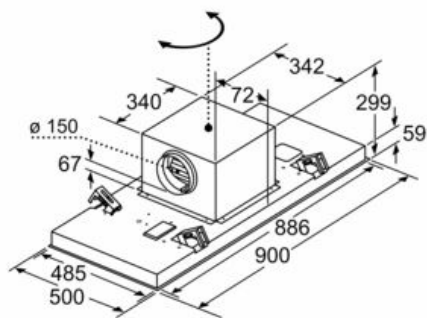

Dimensiones en mm

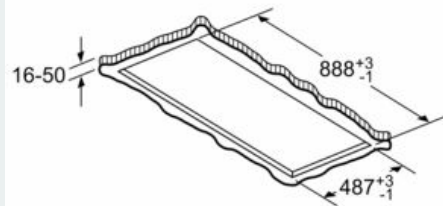

No montar el aparato directamente sobre tablas de yeso o materiales ligeros similares del falso techo. Se requiere una estructura inferior apta y que esté bien fijada al techo de hormigón.

Dimensiones en mm

Dimensiones en mm
Salida de aire

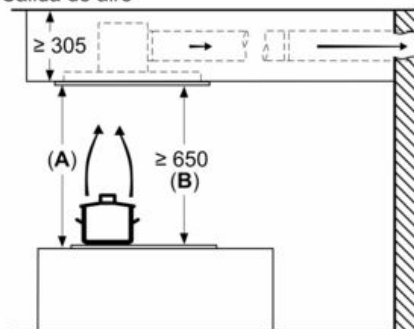

A: rendimiento óptimo 700-1500
B: desde el borde superior de la parrilla

Dimensiones en mm
Circulación de aire

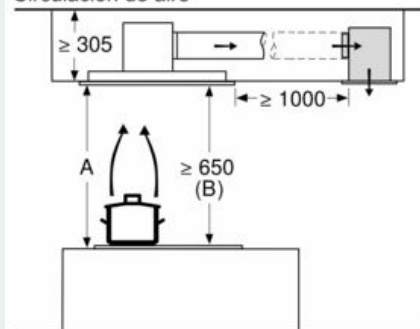

A: rendimiento óptimo 700-1500
B: desde el borde superior de la parrilla

Dimensiones en mm
Circulación de aire

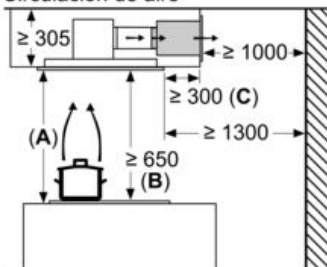

A: rendimiento óptimo 700-1500
B: desde el borde superior de la parrilla
C: La distancia puede reducirse hasta 70 mm si la altura del falso techo es ≥ 340 mm.