

# Campana Telescópica H 461 IX.1/1

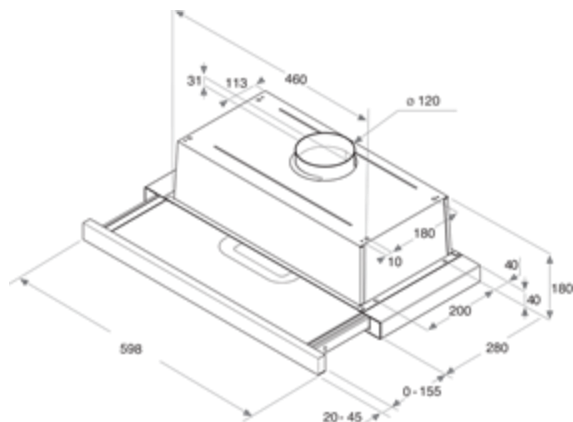

## 869991559310 – H 461 IX.1/1

- **Campana extractora telescópica de 60 cm**
- 1 motor
- 3 velocidades
- Comandos mecánicos
- 2 filtros de grasa de aluminio
- Iluminación LED
- **Clase energética: D**
- Clase energética de ventilación: E
- Clase energética de iluminación: D
- Clase energética de filtrado: D
- Capacidad de extracción:
  - Velocidad mínima: 125 m<sup>3</sup>/h
  - Velocidad máxima: 304 m<sup>3</sup>/h
- Nivel de ruido (mín./máx.): 46/62 dB(A)

EAN 8050147559314

**MEDIDAS** 180 x 598 x 300-480 mm (AxAnxF)