

## MH60T2200X-ES



## CARACTERÍSTICAS

MODELO	MH60T2200X-ES	
Código EAN	6939962611532	
Tipo	Telescópica	
Color	Acero y frontal silver	
Tensión alimentación	V/Hz	220/240 – 50/60
Potencia (metros cúbicos)	440	
Nivel de ruido	dB	63
Clasificación energética	C	
Nº velocidades	2	
# motor y potencia	W	1 * 105
Filtros de carbono (incluido)	2 (kit MKF 140)	
Válvula antirretorno	incluida	
Control	Mecánico	
Tipo de control	Interruptor basculante	
Iluminación	2 – Led – 1.5 W	
Diámetro salida tubo	mm	150
Dimensiones y Peso - Neto	Ancho/Alto/fondo	595 / 255 / 280 mm - 7,5 Kilos
Dimensiones y Peso – Bruto (embalaje)	Ancho/Alto/fondo	652 / 385 / 335 mm - 8,9 kilos

### NOTAS:

- (1) Los datos y especificaciones presentes en esta ficha pueden variar sin previo aviso.
- (2) Las imágenes de esta ficha son de carácter orientativo, pudiendo ser diferentes a la máquina final.

## MH60T2200X-ES

unidad: mm

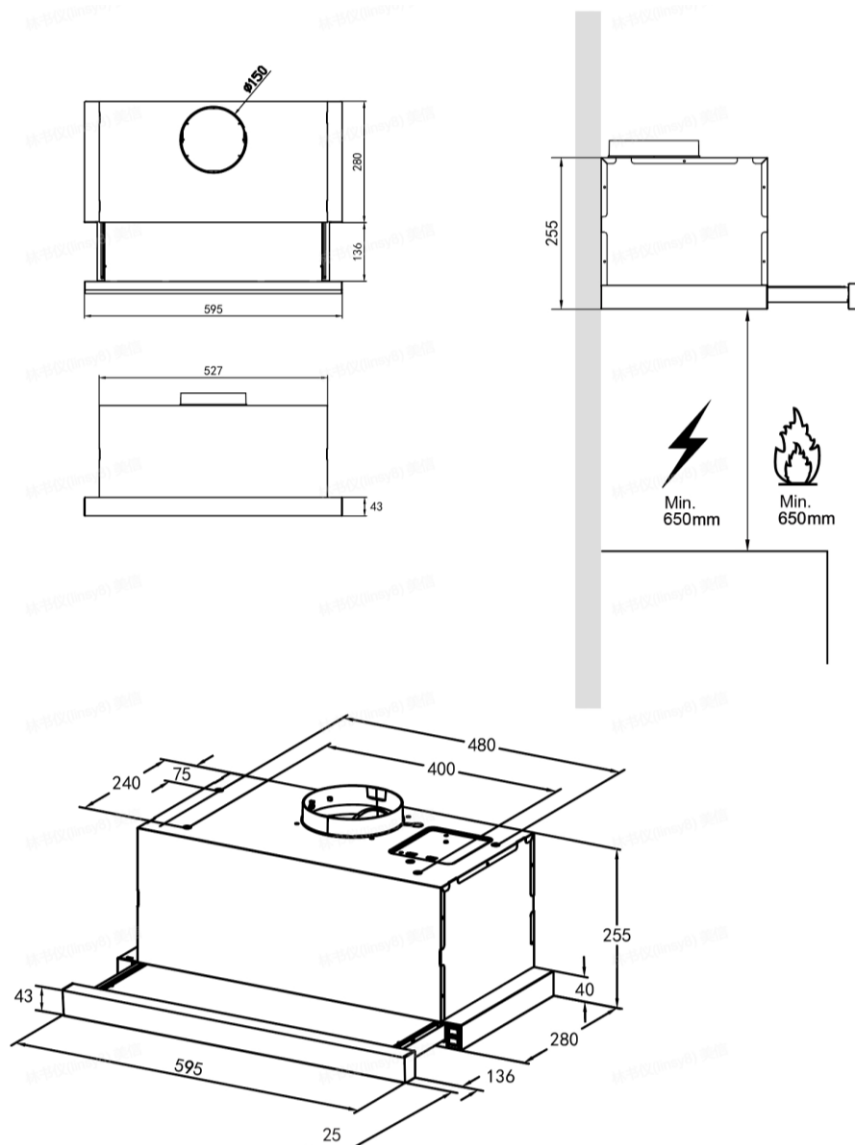

## ESPECIFICACIONES

Modelo	MH60T2200X-ES	
Ancho	mm	595
Alto	mm	255
Fondo	mm	280

NOTAS:

- (1) Los datos y especificaciones presentes en esta ficha pueden variar sin previo aviso.
- (2) Las imágenes de esta ficha son de carácter orientativo, pudiendo ser diferentes a la máquina final.