

CAMPANA D'ECO FDL 6165 XS/2 | 320.0528.015

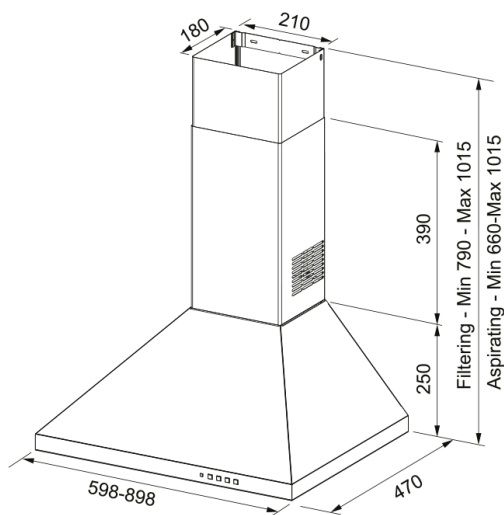

Descubre la campana extractora piramidal D'Eco 60 Inox de Franke, una solución de aspiración avanzada y elegante para tu cocina. Esta campana extractora de 60 cm elimina eficazmente olores y humo, mejorando la calidad del aire y elevando la estética de tu cocina con su diseño moderno y acabado en acero inoxidable. Con una capacidad de extracción máxima de 740 m³/h en su nivel Boost, asegura una mayor aspiración y un flujo de aire óptimo. La presión máxima es de 530 Pa, con un nivel sonoro mínimo de 49 dB(A) en su nivel más bajo. La tecnología avanzada de Franke asegura un funcionamiento silencioso y eficiente, proporcionando un mantenimiento sin complicaciones. Ideal para cualquier diseño de cocina, la campana extractora piramidal D'Eco 60 Inox no solo mejora la calidad del aire, sino que también eleva la estética de tu cocina.

Aspecto

| | |
|----------------------|----------|
| Categoría de campana | Chimenea |
| Acabado | Inox |

Dimensiones

| | |
|--------------------------|-------|
| Ancho en mm | 600.0 |
| Diámetro salida del aire | 150 |

Especificaciones energéticas

| | |
|--------------------------------|------------------|
| Tipo de enchufe | EU |
| Consumo anual de energía AEC | 67.2 |
| Clase de eficiencia dinámica F | B |
| Clase de eficiencia de la luz | C |
| Eficiencia filtrado grasa CI | C |
| Voltaje del motor | 220-240V 50-60Hz |
| Nombre del motor gr Comm. | SP 800 |
| N.º de motores | 1 |

Instalación

| | |
|-------------|-------|
| Instalación | Pared |
|-------------|-------|

Especificaciones del producto

| | |
|--------------------------------|----|
| Sensor calidad del aire | No |
| Clase de eficiencia energética | B |
| Válvula antirretorno | Sí |
| Salida trasera | No |
| Antigoteo | No |

Identificación de Producto

| | |
|------------------------|--------------------|
| Marca | Franke |
| Familia | Smart |
| Gama | LINFA |
| Dimming Led | No |
| Lower Chimney type | Recirculating grid |
| Upper chimney type | Extractor |
| Blower tech.name | D39 |
| Propiedades | |
| N.º lámparas | 2 |
| Tipo de luz | Led HV E14 4000K |
| Control remoto | No |
| Waterproof | No |
| Tipo de UI | Pulsantes |
| Número de velocidades | 3+i |
| Ajuste de la velocidad | No |
| 24H | No |
| Retardo | No |
| Sensor auto inicio | No |
| WI-FI | No |
| Tipo filtro grasa | Cassette |
| Tipo de filtro | Inox |
| Filtro de carbón | No |

Prestaciones

| Velocidad | 1 | 2 | 3 | Boost |
|-------------------------------|-------|-------|-------|-------|
| Aspiración (m ³ h) | 310.0 | 470.0 | 620.0 | 740.0 |
| Presión. max (Pa) | 390.0 | 460.0 | 500.0 | 530.0 |
| Potencia (Watt) | 130.0 | 165.0 | 210.0 | 250.0 |
| Nivel sonoro dB(A) | 49.0 | 58.0 | 64.0 | 67.0 |