

Campana Decorativa IHBS 9.4 LM X

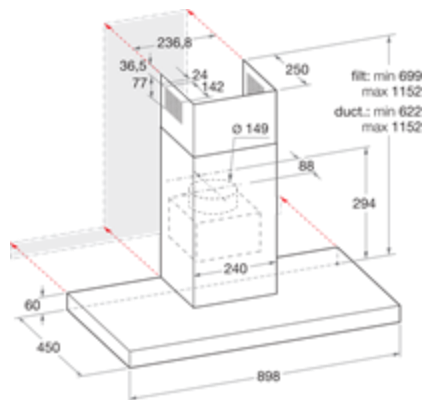

869991552360 – IHBS 9.4 LM X

- **Campana extractora decorativa de 90 cm**
- 1 motor
- 3 velocidades
- Comandos mecánicos
- 3 filtros de grasa de aluminio
- Iluminación LED
- **Clase energética: C**
- Clase energética de ventilación: C
- Clase energética de iluminación: A
- Clase energética de filtrado: C
- Capacidad de extracción:
 - Velocidad mínima: 230 m³/h
 - Velocidad máxima: 581 m³/h
- Nivel de ruido (mín./máx.): 47/68 dB(A)

EAN 8050147552360

MEDIDAS 622-1152 x 896 x 450 mm (AxAnxP)