

## CX60GMX

Categoría cocina	60x60 cm
N° de hornos con etiqueta energética.	1
Cavity heat source	Eléctrica
Tipo de encimera	Gas
Tipo de horno principal	Ventilado
Sistema de limpieza horno principal	Vapor Clean
Código EAN	8017709345938
Clase de eficiencia energética del modelo	A











## Estética

			
<b>Estética</b>	Clásica	<b>Tipo de regulación mandos</b>	Mandos
<b>Serie</b>	Concerto	<b>Mandos</b>	Smeg Clásica
<b>Diseño</b>	Estándar	<b>Color mandos</b>	Acero inoxidable
<b>Color</b>	Acero inoxidable	<b>N.º de mandos</b>	7
<b>Acabado</b>	Satinado	<b>Color serigrafía</b>	Negro
<b>Acabado panel de mandos</b>	Acero inoxidable	<b>Puerta</b>	Todo vidrio
<b>Logo</b>	Embutido	<b>Tipo de vidrio</b>	Negro
<b>Posición logo</b>	Banda bajo el horno	<b>Tirador</b>	Smeg Clásica
<b>Trasera</b>	Sí	<b>Color maneta</b>	Inox
<b>Color Encimera</b>	Acero inoxidable	<b>Pies</b>	Negro
<b>Tipo de rejillas</b>	Base mate		

## Programas/Funciones

N° de funciones de cocción	8
----------------------------	---

## Funciones de cocción tradicionales

 Estático	 Turbo	 ECO
	(circular+posterior+superior+ventilador)	
 Grill estrecho	 Grill ancho	 Ventilador grill(completo)
 Inferior	 Pizza	

## Función limpieza

 Vapor Clean
--

## Características técnicas encimera

### Número total de zonas de cocción 4

Anterior izquierda - Gas - RP - 3.00 kW
Posterior izquierda - Gas - SRD - 1.80 kW
Posterior derecha - Gas - SRD - 1.80 kW
Anterior derecha - Gas - AUX - 1.00 kW

Tipo de quemadores de gas Estándar

Sistema de válvulas de seguridad Sí

Encendido del gas desde los mandos Sí

Tapetas quemadores de gas Esmaltado negro opaco

## Características técnicas horno principal



Nº luces	1	Vidrio interno desmontable	Sí
Número ventiladores	1	N.º de vidrios de puerta horno	3
Volumen útil del primer compartimento de cocción	70 l	N.º de vidrios de puerta reflectantes del calor	1
Capacidad bruta (Lt) horno 1	79 l	Termostato de seguridad	Sí
Material de la cavidad	Esmalte Ever Clean	Sistema de enfriamiento	Tangencial
Nº de estantes	5	Dimensiones útiles interior cavidad (axlpx)	360X460X425 mm
Tipo de estantes	Bastidores metálicos	Regulación de la temperatura	Electromecánico
Tipo de Luz	Halógenas	Resistencia inferior - Potencia	1200 W
Potencia luz	40 W	Resistencia superior - Potencia	1000 W
Opciones de programación tiempo de cocción	Temporizador + fin de cocción	Resistencia grill - Potencia	1700 W
Sistema apertura puerta	Apertura solapa		
Puerta desmontable	Sí		
Puerta interna de vidrio	Sí		

<b>Resistencia grill ancho - Potencia</b>	2700 W
<b>Resistencia circular - Potencia</b>	2000 W
<b>Tipo de grill</b>	Eléctrico

## Opciones horno principal

<b>Alarma acústica de fin de cocción</b>	Sí	<b>Temperatura máxima</b>	260 °C
<b>Temperatura mínima</b>	50 °C		

## Equipo accesorios horno principal y encimera

<b>Rejilla con tope trasero y lateral</b>	1	<b>Bandeja profunda 40mm</b>	1
---	---	------------------------------	---

## Conexión eléctrica

<b>Datos nominales de conexión eléctrica</b>	3000 W	<b>Largo del cable de alimentación</b>	115 cm
<b>Corriente</b>	13 A	<b>Frecuencia</b>	50/60 Hz
<b>Tensión</b>	220-240 V	<b>Bornera</b>	3 poli
<b>Electric cable</b>	Installed, Single phase		

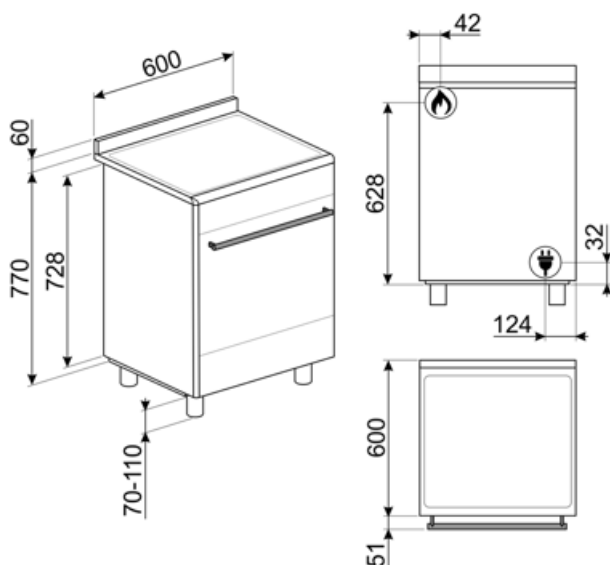

## Accesorios Compatible

### AIRFRY

Rejilla para freidora AIRFRY. Ideal para freír de forma tradicional en el horno, pero con menos calorías y menos grasa.



### BG6090-1

Grill de hierro fundido adecuada para cocinas Concerto SX91MF9, SX91GV9-1



### BN640

Bandeja esmaltada, 40 mm de profundidad

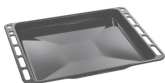

### GTP

Guías telescópicas extracción parcial (1 nivel) Extracción: 433 mm Material: acero inoxidable AISI 430 pulido



### KITP60X9

Splashback, stainless steel, suitable for 60X60cm Concerto cookers with pyro and MF oven



### KITPD

High extension black feet (950 mm), black, suitable for Master, Sinfonia and Portofino 90cm (914-968mm); High extension black feet (900 mm), black, suitable for Concerto cookers with 850mm height (880-935mm)



### SFLK1



### STONE

Rectangular refractory stone Ideal for cooking pizzas with the same results as a typical wood-fired oven. Can also be used for baking bread, focaccias and other recipes such as pies, flans or biscuits Dimensions:L42 x H1,8 x P37,5 cm.



### BBQ

Grill y plancha de doble cara. Ideal para recrear en el horno platos succulentos y crujientes. El lado grill es adecuado para carnes y quesos. El lado liso para pescados, mariscos y verduras.



### BN620-1

Bandeja esmaltada, 20 mm de profundidad



### BNP608T

Bandeja recubierta de teflón, 8 mm de profundidad



### GTT

Guías telescópicas extracción total (1 nivel) Extracción: 433 mm Material: acero inoxidable AISI 430 pulido



### KITPAX

Extensión de altura (91,4-96,8 cm), acero inoxidable, adecuados para cocinas Master, Sinfonia y Concerto



### PALPZ

Pala de pizza con mango plegable Ancho : 315mm Largo : 325mm







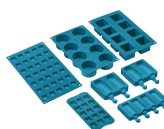















### SMOLD

Set de 7 moldes de silicona para helados, polos, bombones, cubitos de hielo o para racionar comida. Utilizable de -60 ° C a + 230 ° C



## Symbols glossary

-  A: La clase A de electrodomésticos Smeg permite un bajo consumo de energía.
-  Refrigeración tangencial: este innovador sistema de refrigeración permite tener una puerta a una temperatura controlada durante la cocción. Además de las ventajas ofrecidas en términos de seguridad, el sistema permite proteger los muebles en los que se inserta el horno, evitando el sobrecalentamiento.
-  Esmalte Ever Clean: el esmalte Ever Clean con el que se trata la cavidad del horno reduce la adherencia de la grasa para cocinar. Es un esmalte pirolítico y resistente a los ácidos que, además de ser agradablemente brillante, favorece una mayor limpieza de las paredes del horno, gracias a su menor porosidad.
-  Resistencia inferior (cocción final): el calor que proviene solo del fondo permite para completar la cocción de alimentos que requieren una temperatura básica más alta, sin afectar su dorado. Ideal para pasteles, tartas y pizzas dulces o saladas. NOTA: este símbolo en los hornos de gas indica el quemador de gas .
-  Resistencia Grill: el calor derivado del elemento del grill permite obtener excelentes resultados de parrilla, especialmente con carnes de espesor medio / pequeño y, en combinación con el asador (en los modelos previstos), permite un dorado uniforme al final de la cocción. Ideal para salchichas , costillas, tocino. En los hornos de 8, 10 y 11 funciones, el elemento del grill se compone de un elemento doble que permite asar sobre toda la superficie de soporte (grill largo). Esta función en estos modelos permite asar de una manera grandes cantidades uniformes de comida, especialmente carne .
-  Ventilador + resistencia grill: el aire producido por el ventilador suaviza la onda de calor generada por la parrilla, lo que permite una parrilla óptima incluso para alimentos gruesos. Ideal para grandes cortes de carne (por ejemplo, codillo de cerdo). En los modelos con 10 y 11 funciones, el elemento de parrilla se compone de un elemento doble de mayor tamaño que la parrilla tradicional, lo que permite un rendimiento excepcional (cocción y asado rápido de carne grande a la parrilla).
-  Instalación en columna
-  Puerta de triple acristalamiento: en los modelos de gama alta, la puerta del horno tiene tres paneles que ayudan a mantener el exterior del horno a temperatura ambiente durante la cocción, lo que garantiza la máxima seguridad. Los dos vidrios internos que reflejan el calor evitan la dispersión del calor para una mayor eficiencia.
-  Resistencia cielo + resistencia inferior (cocción tradicional o estática): el calor, que proviene de la parte superior e inferior al mismo tiempo, hace que este sistema sea adecuado para cocinar cualquier tipo de alimento. La cocina tradicional, también llamada estática o termo radiante, es adecuada para cocinar solo un plato a la vez. Ideal para cualquier tipo de asado, pan, pasteles rellenos y en cualquier caso particularmente adecuado para carnes grasas como el ganso o el pato.
-  ECO: la combinación de la parrilla y la resistencia inferior más el ventilador es particularmente adecuado para cocinar pequeñas cantidades de comida, con bajo consumo consumo de energía .
-  Resistencia Grill central: esta función permite asar pequeñas porciones de carne y pescado para preparar brochetas, tostadas y todas las verduras a la parrilla.
-  Función de pizza: esta función está específicamente dedicada a cocinar pizza rápidamente, usando microondas. Para optimizar el resultado, use la función en combinación con el plato Chef

-  Ventilador + resistencia circular + resistencia superior + resistencia inferior (cocción con turboventilador): la combinación de cocción asistida por ventilador con cocción tradicional permite cocinar diferentes alimentos de manera muy rápida y efectiva en varios niveles, sin transmitir olores ni sabores. Ideal para alimentos de gran volumen que requieren una cocción intensa .
-  Vidrio interno extraíble: el horno tiene una puerta con vidrio interno extraíble para facilitar la limpieza y, por lo tanto, una higiene más profunda.
-  Apertura automática: los lavavajillas de apertura automática permiten colocarlo en cocinas sin tirador. Simplemente presionando el área central en la parte superior de la puerta, es posible abrir el lavavajillas. Una característica de seguridad evita la apertura accidental. En caso de fallo temporal de energía, un dispositivo de apertura manual permite que el lavavajillas se abra de todos modos.
-  Vapor clean: la función especial VAPOR CLEAN facilita la limpieza mediante el uso del vapor generado al insertar una pequeña dosis de agua en la ranura de la cavidad.
-  Knobs control
-  Interior puerta todo vidrio: el interior de la puerta del horno tiene una superficie completamente lisa sin tornillos, lo que facilita la eliminación de la suciedad y hace que la limpieza sea más práctica.
-  2 lámparas halógenas: la presencia de 2 lámparas halógenas dispuestas asimétricamente hace que el espacio interior sea aún más brillante, eliminando las esquinas oscuras.
-  5 niveles de cocción: los hornos Smeg tienen 5 niveles de cocción que le permiten cocinar diferentes platos al mismo tiempo, lo que garantiza una reducción en el consumo.
-  Indica el volumen útil de la cavidad del horno

---

## Benefit (TT)

---

### Placa de gas

El control constante de la fuente de calor y de la variación de temperatura es sencillo e inmediato  
Equipada con un termopar, el suministro de gas se corta si la llama se apaga para una mayor seguridad.

### Vapor Clean

Al insertar agua en un hueco en la parte inferior de la cavidad, se genera vapor que ablanda los residuos y facilita su limpieza.

Al insertar agua en un hueco en la parte inferior de la cavidad, se genera vapor que ablanda los residuos y facilita su limpieza.

### Turbina única

El horno tiene un ventilador equipado con un elemento calefactor circular que permite cocinar con calor rotativo.

### Cavidad isotérmica

El mejor rendimiento de cocción con la máxima eficiencia energética

### Enfriamiento tangencial

Nuevo sistema de refrigeración con ventilador tangencial y flujo de aire desde la puerta hasta la parte trasera.

### Iluminación halógena multinivel

La iluminación interna halógena en diferentes niveles garantiza una excelente visibilidad.

### Altura ajustable

La parte superior de la cocina queda al ras con la superficie de trabajo gracias a los pies ajustables.

### Cristal interior extraíble

Los cristales internos de la puerta se pueden quitar fácilmente para una limpieza completa.

### Cocción multinivel

Máxima flexibilidad de uso gracias a los varios niveles de cocción.

### Puerta fría

Durante cualquier función, el cristal externo de la puerta se mantiene frío, evitando cualquier riesgo de quemaduras.

### AirFry (accesorio opcional AIRFRY).

Comida más ligera y sabrosa gracias a la cesta AirFry (accesorio opcional).

### BBQ (accesorio opcional)

Cocción a la parrilla directamente en el horno con la parrilla de doble cara (accesorio opcional BBQ).

---

**Piedra pizza (accesorio opcional)**

Horneado con piedra refractaria para pizzas suaves y crujientes o productos de levadura (accesorio opcional STONE).

**Control por mandos**

Configuración fácil e intuitiva del temporizador con elegantes perillas.