

Serie 4, Frigorífico combinado de libre instalación, 203 x 70 cm, Acero antracita, Green Collection, Total NoFrost KGN49OCAF



Accesorios incluidos
 2 x Acumulador de frío
 1 x Bandeja cubitera

Menor huella de carbono con nuestro frigorífico Bosch más sostenible: fabricado con materiales con reducción de CO² y clase de eficiencia energética A, VitaFresh XXL <0°C> y total NoFrost.

- **Más sostenible:** 50% menos CO₂ en materiales de producción.
- **Más sostenible:** 50% menos CO₂ en materiales de producción.
- **Clase de eficiencia energética A:** frigoríficos con menor consumo de energía y mayor rendimiento.
- **Total No Frost:** nunca más tendrás que descongelar tu congelador y no habrá gotas de agua en la pared trasera del refrigerador.
- **Pared metálica y MultiAir Flow:** circulación de aire uniforme para mantener constante la temperatura.
- **Alarma "Puerta abierta":** señal acústica o visual cuando la puerta no está bien cerrada.

Datos técnicos

Clase de eficiencia energética: A
 Promedio anual de consumo de energía en kilovatios hora por año (kWh/a): 122 kWh/a
 Suma de volúmenes de compartimentos de congelador: 129 l
 Suma de volúmenes de compartimentos de abatidor: 311 l
 Emisiones de ruido aéreo: 29 dB(A) re 1pW
 Clase de emisiones de ruido aéreo: A
 Tipo de construcción: Independiente
 Nº de motocompresores: 1
 Nº de sistemas de frío independientes: 2
 Anchura del producto: 700 mm
 Altura: 2030 mm
 Fondo del aparato sin tirador: 667 mm
 Peso neto: 109,4 kg
 Opción de puerta panelable: No posible
 Bisagra de la puerta: Derecha reversible
 Nº de bandejas ajustables en el compartimento frigorífico: 3
 Estantes para botellas: Si
 Sistema No frost: Frigorífico y congelador
 Ventilador interior sección frigorífico: No
 Puerta reversible: Si
 Longitud del cable de alimentación eléctrica: 220,0 cm
 Nivel de contaminación acústica: 29 dB(A) re 1pW
 Multi-Flow Air Tower: Si
 Función super-refrigeración: Si
 Función de congelación rápida: Si
 Temperature Controlled Drawer: No
 Humidity Control Drawer: No
 Número de estantes en la puerta: 4
 Door bin adjustability - Refrigerator: Si
 Tilt-out door bins in fridge: No
 Gallon wide door bins: Si
 Number of Gallon storage: 1
 Motorized Shelf: No
 Material de los estantes: Cristal de seguridad
 Indicador de puerta congelador abierta: No
 Fabricación de hielo automática motorizada: No
 Intensidad corriente eléctrica: 10 A
 Tensión: 220-240 V
 Frecuencia: 50 Hz
 Autonomía en caso de corte de la corriente: 24 h
 Opción de puerta panelable: No posible
 Nivel de contaminación acústica: 29 dB(A) re 1pW
 ENERGY STAR® certified: No
 Tipo de enchufe: Schuko con conexión a tierra
 Required cutout/niche size for installation (in): x
 Dimensions of the packed product: 82.48 x 29.92 x 30.70 1/3
 Net weight: 241.000 lbs

Serie 4, Frigorífico combinado de libre instalación, 203 x 70 cm, Acero antracita, Green Collection, Total NoFrost KGN490CAF

Menor huella de carbono con nuestro frigorífico Bosch más sostenible: fabricado con materiales con reducción de CO² y clase de eficiencia energética A, VitaFresh XXL <0°C> y total NoFrost.

Consumos

- Clase de eficiencia energética: A, dentro del rango de A (más eficiente) a G (menos eficiente)
- Volumen útil total: 440 l
- Consumo anual de energía: 122 kWh/a/año
- Muy silencioso: 29 dB

Diseño

- Puertas estándar Acero antracita
- Panel trasero interior con diseño blanco brillante
- Tiradores laterales integrados
- Iluminación interior LED con efecto SoftStart

Prestaciones

- Total NoFrost
- Cajón VitaFresh con regulador de humedad para frutas y verduras: regula la humedad en función del tipo de alimento
Cajón VitaFresh #0°C# para carnes y pescados
- Función "súper-congelación" con autodesconexión automática
- Visualización de la temperatura mediante LED
- Regulación independiente de temperatura en el frigorífico y congelador
- Función "súper refrigeración" con desconexión automática
- Alarma óptica y acústica de puerta abierta
- Señal acústica y óptica de avería y temperatura
- Tecnología NoFrost MultiAir Flow
- Bandejas de cristal EasyAccess con topes de seguridad
- 1 balcones en la puerta del refrigerador
- Botellero cromado
- 1 balcón grande, 3 balcones pequeños

Información técnica

- Capacidad útil total del refrigerador: 311 l
- Capacidad útil total del congelador: 129 l
- Capacidad de congelación 24h: 11.5 kg
- Tiempo aumento de temperatura : 24 h
- Súper congelación
- 3 cajones transparentes en el congelador
- Puerta reversible
- Ruedas traseras y patas delanteras regulables en altura
- Longitud del cable de conexión: 220 cm
- Clase Climática: SN-T
- Tensión nominal: 220 - 240 V.

Accesorios

- Posibilidad de unión de dos aparatos con el accesorio de unión correspondiente

Medidas

- Dimensiones del aparato (alto x ancho x fondo sin tirador): 203 x 70 x 66.7 cm

**Serie 4, Frigorífico combinado de libre
instalación, 203 x 70 cm, Acero antracita,
Green Collection, Total NoFrost
KGN490CAF**

Dimensiones en mm

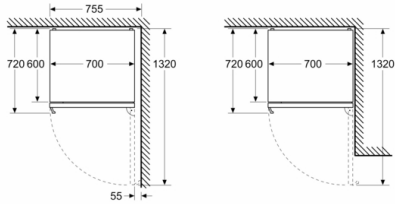

Dimensiones en mm

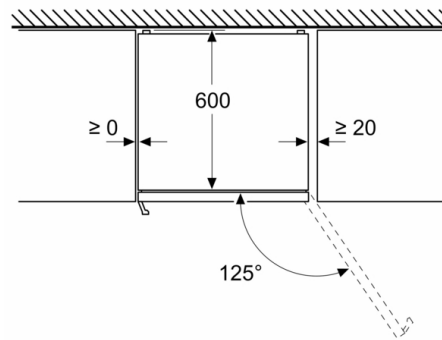

Dimensiones en mm

