

iQ500, Frigorífico combinado de libre instalación, 203 x 70 cm, Acero negro antihuellas, Total noFrost KG49N4XAF



Accesorios incluidos

1 x Bandeja cubitera

El combi XXL de 70 cm con sistema hyperFresh mantiene las frutas y verduras, las carnes y los pescados durante más tiempo, mientras que la tecnología noFrost evita la generación de escarcha en el congelador.

- ✓ Total noFrost: Nunca más descongeles tu congelador y despídete de las gotas en la pared trasera del frigorífico.
- ✓ hyperFresh <0°>: Más espacio para las frutas y verduras. Un cajón de baja temperatura para el pescado y la carne.
- ✓ Clase de eficiencia energética A: ahorra energía y cuida el planeta.
- ✓ Pared trasera metálica con sistema multiAirflow: todos los alimentos y bebidas se enfrían igual, estén donde estén.
- ✓ Iluminación LED en el congelador: Ilumina tu congelador como nunca.

Equipamiento

Datos técnicos

Clase de eficiencia energética: A
 Promedio anual de consumo de energía en kilovatios hora por año (kWh/a): 122 kWh/a
 Suma de volúmenes de compartimentos de congelador: 129 l
 Suma de volúmenes de compartimentos de abatidor: 311 l
 Emisiones de ruido aéreo: 29 dB(A) re 1pW
 Clase de emisiones de ruido aéreo: A
 Tipo de construcción: Independiente
 N° de motocompresores: 1
 N° de sistemas de frío independientes: 2
 Anchura del producto: 700 mm
 Altura: 2030 mm
 Fondo del aparato sin tirador: 667 mm
 Peso neto: 107,8 kg
 Opción de puerta panelable: No posible
 Bisagra de la puerta: Derecha reversible
 N° de bandejas ajustables en el compartimento frigorífico: 3
 Estantes para botellas: Si
 Sistema No frost: Frigorífico y congelador
 Ventilador interior sección frigorífico: No
 Puerta reversible: Si
 Longitud del cable de alimentación eléctrica: 226,0 cm
 Nivel de contaminación acústica: 35 dB(A) re 1pW
 Multi-Flow Air Tower: Si
 Función super-refrigeración: Si
 Función de congelación rápida: Si
 Temperature Controlled Drawer: No
 Humidity Control Drawer: No
 Número de estantes en la puerta: 3
 Door bin adjustability - Refrigerator: Si
 Tilt-out door bins in fridge: No
 Gallon wide door bins: Si
 Number of Gallon storage: 1
 Motorized Shelf: No
 Material de los estantes: Cristal de seguridad
 Indicador de puerta congelador abierta: No
 Fabricación de hielo automática motorizada: No
 Intensidad corriente eléctrica: 10 A
 Tensión: 220-240 V
 Frecuencia: 50 Hz
 Autonomía en caso de corte de la corriente: 24 h
 Opción de puerta panelable: No posible
 Nivel de contaminación acústica: 35 dB(A) re 1pW
 ENERGY STAR® certified: No
 Tipo de enchufe: Schuko con conexión a tierra
 Required cutout/niche size for installation (in): x
 Dimensions of the packed product: 82.48 x 29.92 x 30.70
 Net weight: 238,000 lbs
 Gross weight: 253,000 lbs



iQ500, Frigorífico combinado de libre instalación, 203 x 70 cm, Acero negro antihuellas, Total noFrost KG49N4XAF

Equipamiento

Consumos

- Clase de eficiencia energética: A, dentro del rango de A (más eficiente) a G (menos eficiente)
- Volumen útil total: 440 l
- Consumo anual de energía: 122 kWh/a/año
- Muy silencioso: 29 dB

Diseño

- Puertas clásica Acero negro antihuellas
- Tiradores laterales integrados
- Iluminación interior mediante LED con softStart

Equipamiento y seguridad

- Total NoFrost
- Panel trasero interior con diseño metalizado y MultiAirFlow
- Se conecta a tu móvil vía Home Connect.
- Visualización de la temperatura mediante LED
- Regulación independiente de temperatura en el frigorífico y congelador
- Función "super-refrigeración" con desconexión automática
- Alarma óptica y acústica de puerta abierta
- Alarma óptica y acústica de avería

Prestaciones

- Capacidad útil total del refrigerador: 311 l
- Tecnología noFrost
- Bandejas de cristal EasyAccess con topes de seguridad
- Accesorio soporte de bebidas, Botellero cromado de gran capacidad
- Bandejas de cristal EasyAccess con topes de seguridad antivuelco
- Mantequillera
- 1 balcón grande, 2 balcones pequeños
- Súper Congelación

Información técnica

- Capacidad útil total del congelador: 129 l
- Capacidad de congelación 24h: 11.5 kg
- Tiempo aumento de temperatura : 24 h
- 3 cajones transparentes en el congelador
- Puerta reversible
- Ruedas traseras y patas delanteras regulables en altura
- Longitud del cable de conexión: 226 cm
- Tensión nominal: 220 - 240 V.
- Clase Climática: SN-T

Medidas

- Dimensiones del aparato (alto x ancho x fondo sin tirador): 203 x 70 x 66.7 cm

Accesorios

- Posibilidad de unión de dos aparatos con el accesorio de unión correspondiente

iQ500, Frigorífico combinado de libre instalación, 203 x 70 cm, Acero negro antihuellas, Total noFrost KG49N4XAF

Dibujos acotados

Dimensiones en mm

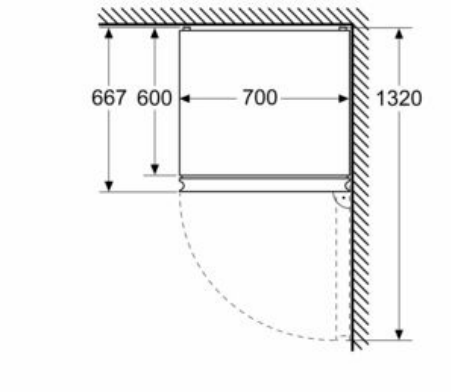

Dimensiones en mm

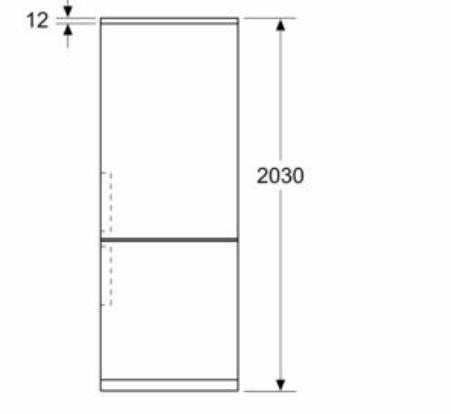

Dimensiones en mm

