

A	CKSVD-V01-A		重要度	[B]					
B	<p>技术要求</p> <p>1. 颜色要求: 封面: 黑白印刷, 内页: 黑白印刷; 批量时要求统一, 不能有明显色差, 2. 版面内容: 图案与文字印刷清晰、规范, 不能有印刷缺陷; 3. 页面印刷: 双面印刷; 4. 成型方式: 骑马钉 5. 成品尺寸: A5 (140X210), 尺寸公差按GB/T 1804-c; 6. 批量生产前须送样确认。</p>								
C									
D									
E									
借(通)用件登记								80g双胶	广东奥马冰箱有限公司
出图审查	标志	处数	更改文件号	签名	日期	会签	重量		比例
日期	设计	制图	刘亚丽	标准化	刘金利	共 1 张	第 1 张	视角符号 	CKSVD-V01-A
	审核	廖晓艳	批准	李梅方	日期	2024-10-25			
	工艺								
	1	2	3	4					

ES Este artículo dispone de una garantía de 3 años en los términos y condiciones expresados en la Ley 1/2007. Para cualquier aclaración sobre el aparato adquirido, acuda a su centro El Corte Inglés, Hipercor o Supercor.
Tel. Asistencia: [+34] 649 478 71 0 o [+34] 900 363 900.

PT Este artigo está coberto por uma garantia de 3 anos nos termos e condições estipulados na DL 84/2021 . Para qualquer esclarecimento sobre o aparelho adquirido, contacte com o seu centro El Corte Inglés.
Tel. Assistencia: [+34] 649 478 71 0 o [+34] 900 363 900.

EN This article is guaranteed for 3 years, in the terms and conditions set out in Act 1/2007 [Spanish legislation]. For any queries related to the device purchased, consult El Corte Inglés, Hipercor or Supercor.
Tel. Assistance: [+34] 649 478 71 0 o [+34] 900 363 900.

220-240 V ~ 50Hz

El Corte Inglés S.A.
Hermosilla 112, 28009 Madrid
España / Espanha / Spain NIF: A-28017895
clientes@elcorteingles.es
Fabricado en China / Fabricado na China
Made in China.



SAIVOD

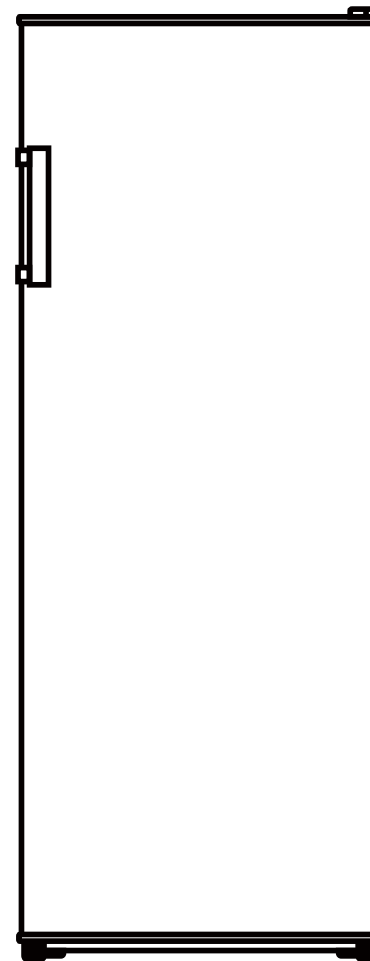

MOD. 1PC17024W

FRIGO 1 PUERTA

Por su seguridad y para garantizar el uso correcto, antes de instalar y utilizar el dispositivo por primera vez, lea atentamente este manual del usuario, incluidos sus consejos y advertencias. Para evitar errores y accidentes innecesarios, es importante asegurarse de que todas las personas que usan el aparato estén completamente familiarizadas con su funcionamiento y características de seguridad. Guarde estas instrucciones y asegúrese de que permanezcan con el dispositivo si se mueve o se vende, para que todos los que lo usen durante toda su vida útil estén informados adecuadamente sobre el uso y la seguridad del dispositivo.

Para la seguridad de la vida y la propiedad, mantenga las precauciones de estas instrucciones del usuario, ya que el fabricante no es responsable de los daños causados por la omisión.

Seguridad de niños y personas vulnerables.

- Este dispositivo puede ser utilizado por niños a partir de 8 años y personas con capacidades físicas, sensoriales o mentales reducidas o por falta de experiencia y conocimiento si se les ha dado supervisión o instrucciones sobre el uso del dispositivo de manera segura y entienden el peligro involucrado.
- Los niños de 3 a 8 años de edad pueden cargar y descargar este aparato.
- Los niños deben ser supervisados para asegurarse de que no jueguen con el aparato.



Información de seguridad



- La limpieza y el mantenimiento del usuario no deben ser realizados por niños sin supervisión.
- Mantenga todos los envases lejos de los niños. Existe riesgo de asfixia.
- Si está desechando el aparato, saque el enchufe de la toma de corriente, corte el cable de conexión (lo más cerca que pueda del aparato) y retire la puerta para evitar que los niños sufran una descarga eléctrica se caigan o se cierren.
- Si este dispositivo con sellos magnéticos para puerta reemplaza un dispositivo más antiguo que tiene un seguro de resorte (pestillo) en la puerta o tapa, asegúrese de que no se pueda usar ese resorte antes de desechar el dispositivo viejo. Esto evitará que se convierta en una trampa mortal para un niño.

Seguridad general

¡ADVERTENCIA! Mantenga las aberturas de ventilación, en el gabinete del aparato o en la estructura incorporada, sin obstrucciones.

¡ADVERTENCIA! No utilice dispositivos mecánicos u otros medios para acelerar el proceso de descongelación que no sean los recomendados por el fabricante.

¡ADVERTENCIA! No dañe el circuito de refrigerante.

¡ADVERTENCIA! No use otros aparatos eléctricos (como los fabricantes de helados) dentro de aparatos de refrigeración, a menos que estén aprobados para este propósito por el fabricante.

¡ADVERTENCIA! No toque la bombilla si ha estado encendida durante un largo período de tiempo porque podría estar muy caliente.¹⁾

¡ADVERTENCIA! Al colocar el aparato, asegúrese de que el cable de alimentación no esté atrapado o dañado.

¡ADVERTENCIA! No ubique múltiples enchufes portátiles o proveedores de energía portátiles en la parte posterior del dispositivo.

- No almacene sustancias explosivas como latas de aerosol con un propelente inflamable en este aparato.
- El isobutano refrigerante (R-600a) está contenido dentro del circuito de refrigerante del aparato, un gas natural con un alto nivel de compatibilidad ambiental, que sin embargo es inflamable.
- Durante el transporte y la instalación del aparato, asegúrese de que ninguno de los componentes del circuito de refrigerante se dañe.
 - Vaciar llamas abiertas y fuentes de ignición.
 - ventile bien la habitación en la que se encuentra el aparato
- Es peligroso alterar las especificaciones o modificar este producto de alguna manera. Cualquier daño al cable puede provocar un cortocircuito, un incendio o una descarga eléctrica.
- Este aparato está diseñado para ser utilizado en aplicaciones domésticas y similares, como
 - áreas de cocina de taff en tiendas, oficinas y otros

1) Si hay una luz en el compartimento.

entornos de trabajo;

- armar casas y por clientes en hoteles, moteles y otros entornos de tipo residencial;
- Entornos desayuno;
- Aplicaciones no comerciales y similares.

¡ADVERTENCIA! Si el cable de alimentación está dañado, debe ser sustituido por el fabricante, por su servicio posventa o por personal cualificado similar con el fin de evitar un peligro.

¡ADVERTENCIA! La bombilla suministrada con este aparato es una “bombilla de lámpara de uso especial” que solo se puede utilizar con el aparato suministrado. Esta “lámpara de uso especial” no es utilizable para iluminación doméstica.¹⁾

El cable de alimentación no debe alargarse. Asegúrese de que la clavija de alimentación no esté aplastada o dañada por la parte posterior del aparato.

Un enchufe de alimentación aplastado o dañado puede sobrecalentarse y provocar un incendio.

Asegúrese de que puede conectarse a la toma de corriente del aparato.

No tire del cable de red.

Si la toma de corriente está floja, no inserte el enchufe de alimentación. Existe riesgo de descarga eléctrica o incendio. No debe operar el aparato sin la lámpara.

1) Si hay una luz en el compartimento.

Este aparato es pesado. Se debe tener cuidado al moverlo. No retire ni toque los elementos del compartimiento del congelador si tiene las manos húmedas o mojadas, ya que esto podría causar abrasiones en la piel o quemaduras por congelación / congelación.

Evite la exposición prolongada del aparato a la luz solar directa.

Uso diario

- No caliente las piezas de plástico del aparato.
- No coloque productos alimenticios directamente contra la pared posterior.
- Los alimentos congelados no deben volver a congelarse una vez que se hayan descongelado.
- Almacene los alimentos congelados preenvasados de acuerdo con las instrucciones del fabricante de alimentos congelados.
- Las recomendaciones de almacenamiento de los fabricantes de electrodomésticos deben seguirse estrictamente. Consulte las instrucciones pertinentes.
- No coloque bebidas gaseosas carbonatadas en el compartimiento del congelador, ya que crea presión en el recipiente, lo que podría causar que explote y dañe el aparato.¹⁾
- Los polos de hielo pueden causar quemaduras por congelación si se consumen directamente del aparato.¹⁾ Para evitar la contaminación de los alimentos, respete las siguientes instrucciones
- Abrir la puerta durante períodos prolongados puede



Información de seguridad



provocar un aumento significativo de la temperatura en los compartimentos del aparato.

- Limpie regularmente las superficies que puedan entrar en contacto con alimentos y sistemas de drenaje accesibles.
- Guarde la carne y el pescado crudos en recipientes adecuados en el refrigerador, de modo que no entren en contacto con otros alimentos ni se derramen sobre ellos.
- Los compartimentos de alimentos congelados de dos estrellas (si se presentan en el aparato) son adecuados para almacenar alimentos pre-congelados, almacenar o hacer helados y hacer cubitos de hielo.
- Los compartimentos de una, dos y tres estrellas (si están presentados en el aparato) no son adecuados para la congelación de alimentos frescos.
- Si se deja el aparato vacío durante largos períodos de tiempo, apague, descongele, limpie, seque y deje la puerta abierta para evitar que el montaje se desarrolle dentro del aparato.

Cuidado y Limpieza

- Antes del mantenimiento, apague el aparato y desconecte el enchufe de la toma de corriente.
- No limpie el aparato con objetos metálicos.
- No utilice objetos afilados para eliminar las heladas del aparato. Use un raspador de plástico.¹⁾
- Examine regularmente el drenaje en el refrigerador en busca de agua descongelada. Si es necesario, limpiar



el desagüe. Si el desagüe está bloqueado, el agua se acumulará en la parte inferior del aparato.²⁾

Instalación

¡Importante! Para la conexión eléctrica, siga cuidadosamente las instrucciones dadas en párrafos específicos.

- Desembale el aparato y compruebe si hay daños en él. No conecte el aparato si está dañado. Reporte los posibles daños inmediatamente al lugar donde lo compró. En ese caso retener el embalaje.
- Es recomendable esperar al menos cuatro horas antes de conectar el aparato para permitir que el aceite regrese al compresor.
- Debería haber una circulación de aire adecuada alrededor del aparato, ya que esto no conduce al sobrecalentamiento. Para lograr una ventilación suficiente, siga las instrucciones relevantes para la instalación.
- Siempre que sea posible, los separadores del producto deben estar contra una pared para evitar tocar o atrapar partes calientes (compresor, condensador) para evitar posibles quemaduras.
- El aparato no debe ubicarse cerca de radiadores o cocinas.
- Asegúrese de que se pueda acceder al enchufe de alimentación después de la instalación del aparato.

1) Si hay un compartimento congelador.

2) Si hay un compartimento de almacenamiento de alimentos frescos

Servicio

- Cualquier trabajo eléctrico que se requiera para realizar el servicio técnico del aparato debe ser realizado por un electricista calificado o una persona competente.
- Este producto debe ser reparado por un Centro de Servicio autorizado, y solo deben usarse repuestos originales.

Ahorro de energía

- No ponga comida caliente en el aparato;
- No empaque los alimentos juntos ya que esto evita que el aire circule;
- Asegúrese de que la comida no toque la parte posterior del compartimento [s];
- Si la electricidad se apaga, no abra la [s] puerta [s];
- No abra la [s] puerta [s] con frecuencia;
- No mantenga las puertas abiertas por mucho tiempo;
- No coloque el termostato en temperaturas muy altas;
- Algunos accesorios, como los cajones, se pueden quitar para obtener un mayor volumen de almacenamiento y un menor consumo de energía.

Proteccion Ambiental

 Este aparato no contiene gases que podrían dañar la capa de ozono, ni en su circuito de refrigerante ni en los materiales de aislamiento. El aparato no debe desecharse junto con los residuos urbanos y la basura. La espuma de aislamiento contiene gases inflamables: el aparato debe desecharse de acuerdo con las regulaciones del aparato para obtener de las autoridades

Información de seguridad



locales. Evite dañar la unidad de refrigeración, especialmente el intercambiador de calor. Los materiales utilizados en este aparato marcados con el símbolo  son reciclables.

Materiales de embalaje

Los materiales con el símbolo son reciclables. Deseche el embalaje en un recipiente de recogida adecuado para reciclarlo.

Eliminación del aparato.



1. Desconecte el enchufe de la toma de corriente.
2. Cortar el cable de alimentación y desecharlo.



¡ADVERTENCIA! Durante el uso, servicio y eliminación del aparato, preste atención al similar símbolo que se encuentra en el lado izquierdo, que se encuentra en la parte posterior del mismo (panel trasero o compresor). Dicho símbolo será de color amarillo u orange.

Es símbolo de advertencia de riesgo de incendio. Hay materiales inflamables en las tuberías de refrigerante y compresor.

Esté alejado de la fuente de fuego durante el uso, servicio y eliminación.

PARTES DEL PRODUCTO

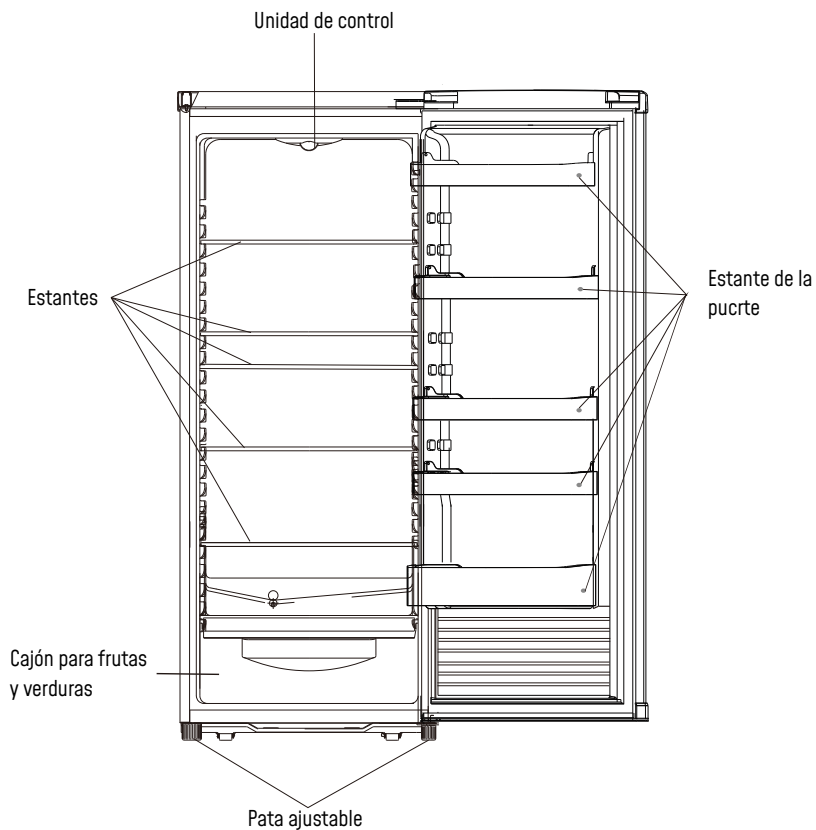

[Imagen no contractual con el modelo adquirido]

Reverse Door

- Herramientas: destornillador plano y llave hexagonal.
- Asegúrese de que la unidad esté desenchufada y vacía.
- Para quitar la puerta, es necesario inclinar la unidad hacia atrás. Debe apoyar la unidad en algo sólido para que no se deslice durante el proceso de inversión de la puerta.
- Todas las piezas extraídas deben guardarse para volver a instalar la puerta.
- No tumbe la puerta, ya que podría dañar el sistema de refrigeración.
- Es mejor varias personas manejen la unidad durante el ensamblaje.

1. Desatornillar la cubierta de la bisagra

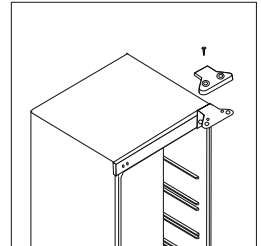

2. Abra la puerta y desatornille la bisagra superior. Luego tome la puerta del gabinete y colóquela en una almohadilla suave para evitar daños.

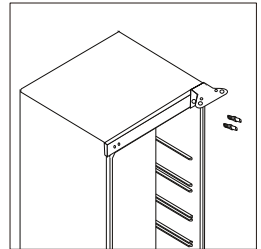

3. Retire la cubierta y los tornillos del lado izquierdo y colóquelos en el lado derecho.

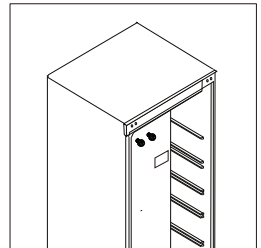

4. Coloque con cuidado la parte posterior del gabinete sobre una almohadilla suave. Retire los pies niveladores * primero. Luego desatornille la bisagra de la puerta y la base del pie izquierdo.

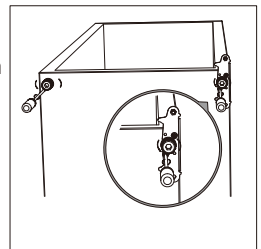

¡Precaución! Si hay un tornillo en la esquina frontal izquierda, quítelo antes de instalar la bisagra.

Reverse Door

0. Desatornille y quite el pasador de la bisagra inferior, gire el soporte y reemplácelo.

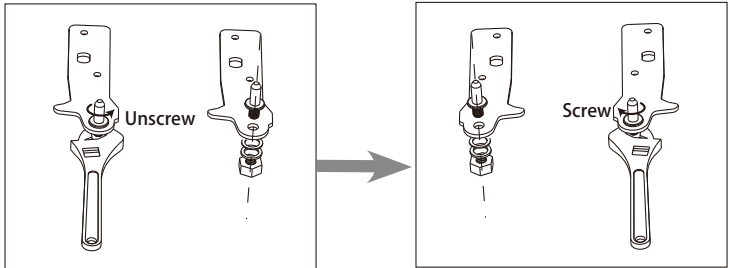

6. Instale la bisagra en el lado izquierdo y la base del pie en el lado derecho. Luego atornille las dos patas de nivelación con sus piezas originales.

7. Desatornillar el pasador de la bisagra superior y colocarlo en el orificio izquierdo.

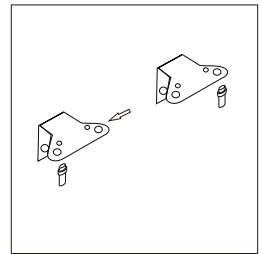
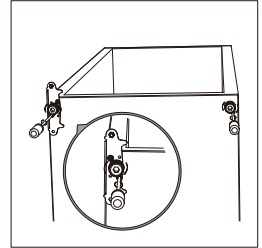

8. Levante la puerta y colóquela en la bisagra inferior. Asegúrese de que el núcleo de la bisagra inferior esté insertado en el orificio de la puerta. Luego, coloque la bisagra superior con la puerta. Antes de fijar firmemente la bisagra superior, intente abrir la puerta para verificar si el gabinete está bien sellado. Finalmente, atornille la cubierta de la bisagra con bisagra.

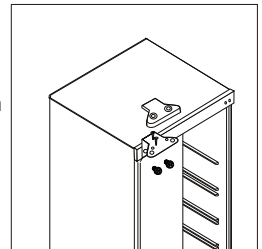

INSTALACIÓN

Requisitos de espacio

Deje suficiente espacio para que la puerta pueda abrir. Deje un espacio de al menos 50mm en ambos lados.

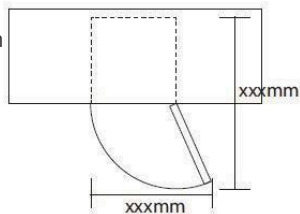

Nivelación de la unidad

Para hacer esto ajustar las dos patas niveladoras en la parte delantera de la unidad. Si la unidad no está nivelada, las puertas y el cierre magnético no cerrarán adecuadamente.

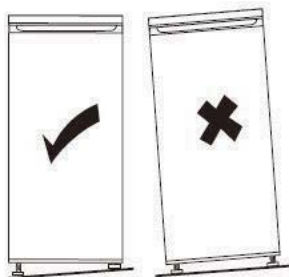

Posicionamiento

Instale este aparato en un lugar donde la temperatura ambiente corresponda a la clase climática indicada en la placa de características del aparato:

Clase climática	Temperatura ambiente
SN	+10°C to +32°C
N	+16°C to +32°C
ST	+16°C to +38°C
T	+16°C to +43°C

UBICACIÓN

El aparato debe instalarse lejos de fuentes de calor, como radiadores, calderas, luz directa del sol, etc. Asegúrese de que el aire pueda circular libremente alrededor de la parte posterior del aparato. Para asegurar el mejor rendimiento, si el aparato se coloca por debajo de un armario o pared colgante, la distancia mínima entre la parte superior del aparato y el armario o pared colgante debe ser de al menos 100 mm. Sin embargo, intente no colocar el aparato debajo de un armario o pared colgante. Una nivelación adecuada se consigue ajustando una o ambas patas en la base del aparato.

¡Advertencia! Debe ser posible desconectar el aparato de la red eléctrica; por lo tanto el enchufe debe ser fácilmente accesible después de la instalación.

CONEXIÓN ELÉCTRICA

Antes de conectar el aparato, asegúrese de que la tensión y la frecuencia indicada en la placa de características corresponden a su fuente de alimentación interna. El aparato debe estar conectado a una toma de tierra. El enchufe del cable de alimentación está dotado con un contacto con este propósito. Si la toma de corriente de la instalación doméstica no está conectada a tierra, conecte el aparato a una toma de tierra externa conforme a la normativa vigente, consultar a un electricista cualificado. El fabricante declina toda responsabilidad si no se respetan las normas de seguridad.

PRIMER USO

Limpeza del interior

Antes de utilizar el aparato por primera vez, lave el interior por todas las partes internas con agua tibia y jabón neutro, a fin de eliminar el característico olor de un producto nuevo. Secar luego cuidadosamente.

¡Importante! No use detergentes o polvos abrasivos que puedan dañar el aparato.

Ajuste de la temperatura

- ✓ Enchufe el electrodoméstico. La temperatura interna se controla por un termostato. Hay 6 (8) ajustes. El 1 es el más cálido, 5 (7) las posiciones más frías. 0 es apagado.
- ✓ El aparato puede no funcionar a la temperatura correcta si se encuentra en un lugar particularmente caliente o si se abre la puerta a menudo.

Congelación de alimentos frescos

- El congelador es adecuado para la congelación de alimentos frescos, el almacenamiento de alimentos congelados y ultra congelados para un largo periodo de tiempo.
- Coloque los alimentos frescos a congelar en el compartimento inferior.
- Se especifica la cantidad máxima de alimentos que se pueden congelar en 24 horas en la placa de características.
- El proceso de congelación dura 24 horas: durante este período no agregar otros alimentos a congelar.

Almacenamiento de comida congelada

La primera vez que comience a utilizar el aparato o después de un período sin uso: Antes de poner el producto en el compartimiento del congelador, dejar que el aparato funcione al menos durante 2 horas en las configuraciones más altas.

¡Importante! En caso de descongelación accidental, por ejemplo, el aparato ha estado apagado durante un tiempo prolongado, el alimento descongelado debe ser consumido rápidamente o cocinado inmediatamente y volverlo a congelar (después de cocido).

Descongelación

Los alimentos ultra congelados o congelados, antes de ser utilizados se pueden descongelar en el frigorífico o en una sala a temperatura ambiente, dependiendo del tiempo disponible para esta operación. Pequeñas porciones, pueden cocinarse congeladas directamente del congelador. En este caso el tiempo de cocción será más largo.

ACCESORIOS

Baldas móviles

Las paredes del refrigerador están equipadas con una serie de corredores de modo que los estantes pueden colocarse como se desee.

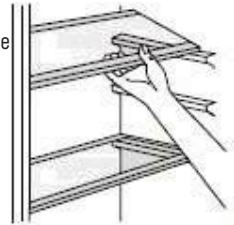

Colocación de los balcones de la puerta

Para permitir el almacenamiento de los paquetes de alimentos de diferentes tamaños, los balcones de la puerta se pueden colocar a diferentes alturas. Para hacer estos ajustes proceda de la siguiente manera: tire gradualmente el balcón en dirección de las flechas hasta que se libere, a continuación, vuelva a colocar como sea necesario.

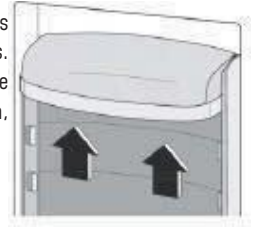

Cubos de Hielo

Este aparato puede estar equipado con uno o más moldes para producir hielo.

Ajuste de temperatura

- Enchufe el aparato a la red eléctrica.

La temperatura interna está controlada por un termostato. Hay 8 configuraciones, donde 1 es la configuración más caliente y 7 es la configuración más fría, y 0 es apagado.

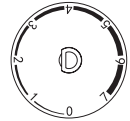

Sustitución de la lámpara

La luz interna es una lámpara de tipo LED. Para sustituirla, póngase en contacto con un técnico cualificado.



CONSEJOS PRACTICOS Y SUGERENCIAS

Consejos prácticos para sacarle el máximo partido al proceso de congelación.

- La cantidad máxima de alimentos que se pueden congelar en 24 horas se muestra en la placa.
- El proceso de congelación dura 24 horas. No deben añadirse más alimentos durante este período.
- Congelar productos alimenticios de calidad superior, frescos y perfectamente limpios.
- Preparar la comida en pequeñas porciones para que ésta pueda congelarse rápidamente y para que sea posible posteriormente descongelar sólo la cantidad necesaria.
- Envolver los alimentos en papel de aluminio o polietileno y asegúrese de que los paquetes sean herméticos.
- No permita que los alimentos frescos sin congelar toquen los alimentos congelados, evitando así un aumento de la temperatura de estos últimos.
- Los alimentos magros se almacenan mejor y más tiempo que los grasos; la sal reduce el tiempo de almacenamiento de los alimentos.
- Es aconsejable mostrar la fecha de congelación en cada envase individual para facilitar la eliminación del producto del congelador.

Para obtener el mejor rendimiento de este aparato, usted debe:

- Asegurarse de que los productos alimenticios comercialmente congelados fueron almacenados adecuadamente por el minorista.
- Asegúrese de que los alimentos congelados se transfieren desde la tienda de alimentos al congelador en el menor tiempo posible.
- No abra la puerta con frecuencia ni la deje abierta más de lo absolutamente necesario.
- Una vez descongelados los alimentos se deterioran rápidamente y no se puede volver a congelar.
- No exceda el período de almacenamiento indicado por el fabricante de alimentos.

Consejos para la refrigeración de alimentos frescos

Para obtener el mayor rendimiento:

- No guarde alimentos calientes o líquidos en evaporación.
- Envuelva en bolsas de plástico los alimentos y colóquelos en los estantes de vidrio por encima del cajón de las verduras.
- Para mayor seguridad, almacene de esta manera sólo uno o dos días como máximo.
- Alimentos cocinados, platos fríos, etc... estos deben ser cubiertos y se pueden colocar en cualquier bandeja.
- Frutas y hortalizas: deben limpiarse y colocarse en el cajón (s) especial, situado en el fondo.
- Mantequilla y queso: deben colocarse en recipientes adecuados o envueltos en papel de aluminio o bolsas de polietileno para excluir el aire tanto como sea posible.
- Botellas de leche: se almacenan tapados en las baldas de la puerta.
- Botellas de leche: éstas deben tener una tapa y deben ser almacenados en los balcones de la puerta.

Coloque distintos alimentos en distintos compartimentos correspondientes de acuerdo con la siguiente tabla

Compartimentos	Tipo de comida
Balcones del compartimiento del frigorífico	<ul style="list-style-type: none"> - Alimentos con conservantes naturales, como mermeladas, jugos, bebidas, condimentos - No almacenar alimentos perecederos
Cajón para verduras [cajón para ensaladas]	<ul style="list-style-type: none"> - Se deben colocar frutas, hierbas y verduras por separado en el cajón de verduras. - No almacenar plátanos, cebollas, patatas, o ajos.
Estante de nevera -medio	Productos lácteos, huevos
Estante del refrigerador -superior	Productos lácteos, huevos Alimentos que no necesiten cocción, como alimentos listos para comer

LIMPIEZA

Por razones de higiene al interior del aparato, incluidos los accesorios interiores, se debe limpiar con regularidad.

¡Precaución! El aparato no puede ser conectado a la red eléctrica durante la limpieza. ¡Peligro de descarga eléctrica! Antes de limpiar el aparato apáguelo y quite el enchufe de la red eléctrica o apague o desconecte el interruptor del circuito o fusible. Nunca limpie el aparato con un limpiador de vapor. La humedad podría acumularse en los componentes eléctricos. ¡Peligro de descarga eléctrica! Los vapores calientes pueden conducir al daño de piezas de plástico. El aparato debe estar seco antes de ponerlo de nuevo en funcionamiento

¡Importante! Los aceites etéreos y disolventes orgánicos pueden dañar a las piezas de plástico, ácido butírico o los limpiadores que contengan ácido acético. No permita que estas sustancias entren en contacto con las partes de este electrodoméstico.

- No use limpiadores abrasivos.
- Retire los alimentos del congelador. Almacene en un lugar fresco y bien cubierto.
- Apague el aparato y retire el enchufe de la red eléctrica, o apague o encienda el interruptor de circuito del fusible.
- Limpiar el aparato y los accesorios interiores con un paño y agua tibia.
- Después de la limpieza, limpie con agua fresca y luego frote en seco.
- Después de que el aparato este seco, puede volver a ponerlo en servicio.

SOLUCION DE PROBLEMAS

Problema	Causas posibles	Solución
El aparato no funciona	Perilla de regulación de la temperatura está establecida en el número "0".	Ajuste el mando a otro número para encender el aparato.
	Enchufe principal no está enchufado o está suelto.	Inserte el enchufe de red.
	El fusible se ha disparado o está defectuoso.	Inspeccione el fusible y cámbielo si es necesario.
	El enchufe está defectuoso	Averías principales deben de ser corregidas por un electricista.
La comida está demasiado caliente.	La temperatura no está ajustada correctamente.	Por favor, busque en la Sección de Configuración Inicial de Temperatura.
	La puerta estaba abierta por un período largo de tiempo.	Abra la puerta sólo en la medida necesaria.
	Una gran cantidad de alimentos calientes se colocó en el aparato en las últimas 24 horas.	Gire la regulación de la temperatura a un ajuste más frío temporalmente.
	El aparato se encuentra cerca de una fuente de calor.	Por favor, busque en la Sección "ubicación de la instalación".
El aparato enfría demasiado	La temperatura está ajustada demasiado fría.	Gire la perilla de regulación de la temperatura a un ajuste más tibio temporalmente.
Ruidos inusuales	El aparato no está nivelado.	Reajuste las patas
	El aparato toca la pared u otros objetos.	Mover un poco el aparato
	Un componente, por ejemplo, una tubería, en la parte trasera del aparato está tocando otra parte del electrodoméstico o la pared	Si es necesario, doble con cuidado el componente fuera del camino.
Agua en el suelo	El orificio de drenaje del agua está bloqueado	Vea la sección Cuidado y limpieza.

Si el problema persiste. Contacte el servicio técnico.

¡Precaución! Antes de la resolución de problemas, desconecte la fuente de alimentación. Sólo un electricista cualificado o persona competente debe realizar lasolución de problemas que no se encuentra en este manual.

¡Importante! El aparato, durante su uso, emite algunos sonidos que son completamente normales del aparato (ruido del compresor, circulación del refrigerante)

Anexo al manual de instrucciones

Las especificaciones mencionadas abajo no son adecuadas para todos los modelos, este anexo es solo una referencia.

Esta lista proporciona a todos los requisitos de Eco-design (según el Reglamento (UE) 2019/2019 sobre Eco-design y el Reglamento (UE) 2019/2016 sobre etiquetado energético, si dichos requisitos son aplicables a su producto.

Este frigorífico no ha sido diseñado para ser integrado en un mueble, a no ser que se indique lo contrario en el manual de instrucciones.

Los cajones, cestas y estantes deben mantenerse en la posición actual a no ser que se indique otra cosa en este documento.

Las puertas y tapas del frigorífico deberán retirarse antes de desecharlo, para evitar que niños o animales puedan quedar atrapados en su interior.

Ajustes recomendados:

Frigorífico: +4 °C

Congelador: -18 °C

CONGELACIÓN RÁPIDA

Se recomienda usar esta función cuando se coloque una gran cantidad de alimentos para congelar en el congelador. 24 horas antes de congelar alimentos frescos, pulse el botón "Fast Freeze" para activar la función de congelación rápida. Cuando se active esta función, se encenderá el indicador "Fast Freeze". Cuando hayan transcurrido las 24 horas, coloque los alimentos a congelar en el congelador. Esta función se desactiva automáticamente al cabo de 72 horas; también se puede desactivar manualmente pulsando el botón "Fast Freeze".

ENFRÍAMIENTO RÁPIDO

Con la función de enfriamiento rápido es posible aumentar la capacidad de refrigeración del frigorífico. Se recomienda usar esta función cuando se coloque una gran cantidad de alimentos en el frigorífico. Para activar la función de enfriamiento rápido, pulse el botón "Fast Cool". Cuando se active esta función, se encenderá el indicador "Fast Cool". Esta función se desactiva automáticamente al cabo de 6

horas; también se puede desactivar manualmente pulsando el botón "Fast Cool".

Cómo almacenar los alimentos:

Para evitar el desperdicio de alimentos, consulte la configuración y los tiempos de almacenamiento recomendados:

Frigorífico: Los diferentes alimentos, especialmente frutas y verduras, tienen diferentes temperaturas de almacenamiento. El tiempo de almacenamiento es de entre 1 y 3 días (con el ajuste de temperatura "medio").

Congelador: 1 semana (ajuste de temperatura: Min) 1 mes (ajuste de temperatura: Max)

Para optimizar la velocidad de congelación y obtener más espacio de almacenamiento, el congelador se puede utilizar sin los cajones que incorpora.

La cantidad de alimentos frescos que se pueden congelar en un período de tiempo específico se indica en la placa de características técnicas. Los límites de carga están determinados por las cestas, los cajones, los estantes, etc. Asegúrese de que estos componentes puedan cerrarse fácilmente después de introducir los alimentos.

Para evitar el desperdicio de alimentos, consulte la configuración y los tiempos de almacenamiento recomendados en el manual del usuario.

La información sobre el modelo se puede obtener escaneando el código QR impreso en la etiqueta energética.

Dicha etiqueta también incluye el identificador del modelo, que se puede utilizar para consultar el portal de registro en:

<https://eprel.ec.europa.eu>

Este producto contiene una fuente de luz de clase de eficiencia energética G (si está incluida).

Modelo	1PC17024W
Categoría del dispositivo refrigerante hogareño	Otro aparato de refrigeración
Clase de Energía	E
Consumo de energía anual	114
Volumen de almacenamiento	331
Descongelamiento	Manual
Clase climática+Rango de Ambiente	N/ST (+16°C+38°C)
Ruido	40 dB/C
Frecuencia y voltaje nominal/Corriente	220V-240V~50Hz 0.55A
Refrigerante/Cantidad	R600a/38g
Dimensiones del producto (Ancho×Profundidad×Altura)	600x600x1700(mm)
Peso neto	49 Kg
Tipo de instalación	Sistema Autónomo

Ficha de información del producto

REGLAMENTO DELEGADO (UE) 2019/2016 DE LA COMISIÓN en lo relativo al etiquetado energético de los aparatos de refrigeración domésticos

Nombre o marca comercial del proveedor: SAIVOD

Dirección del proveedor: Servicio de Atención al Cliente, Calle de Hermosilla 127, 28009 Madrid, Community of Madrid, Spain

Identificador del modelo: 1PC17024W

Tipo de aparato de refrigeración:

Aparato de bajo nivel de ruido:	No	Tipo de diseño:	De libre instalación
---------------------------------	----	-----------------	----------------------

Armarios para la conservación de vinos:	No	Otros aparatos de refrigeración:	Sí
---	----	----------------------------------	----

Parámetros generales del producto:

Parámetro	Valor	Parámetro	Valor
Dimensiones totales (milímetros)	Altura	Volumen total (dm ³ o l)	331
	Anchura		
	Profundidad		
IEE	100	Clase de eficiencia energética	E
Ruido acústico aéreo emitido [dB(A) re 1 pW]	40	Clase de ruido acústico aéreo emitido	C
Consumo de energía anual (kWh/a)	114	Clase climática:	templada, tropical
Temperatura ambiente mínima (°C) en la que puede funcionar el aparato de refrigeración	16	Temperatura ambiente máxima (°C) en la que puede funcionar el aparato de refrigeración	38
Ajuste de invierno	No		

Parámetros de los compartimentos:

Parámetros y valores de los compartimentos			
Tipo de compartimento	Volumen del compartimento (dm ³ o l)	Ajuste de temperatura recomendado para la conservación optimizada de los alimentos (°C). Estos ajustes no con-	Capacidad de congelación (kg/24h)
			Defrosting type (auto-defrost=A, manual defrost=M)

			tradirán las condiciones de conservación contempladas en el anexo IV, cuadro 3.		
Dispensa	No	-	-	-	-
Conservación de vinos	No	-	-	-	-
Compartimento bodega	No	-	-	-	-
Alimentos frescos	Sí	331,0	4	-	A
Helador	No	-	-	-	-
0 estrellas o fabricación de hielo	No	-	-	-	-
1 estrella	No	-	-	-	-
2 estrellas	No	-	-	-	-
3 estrellas	No	-	-	-	-
4 estrellas	No	-	-	-	-
Sección 2 estrellas	No	-	-	-	-
Compartimento de temperatura variable	-	-	-	-	-
Parámetros de las fuentes luminosas:					
Tipo de fuente luminosa			LED		
Clase de eficiencia energética			G		
Duración mínima de la garantía ofrecida por el fabricante: 36 meses					
Información adicional:					
Enlace del sitio web del fabricante, en el que se encuentra la información contemplada en el punto 4, letra a), del anexo del Reglamento (UE) 2019/2019: https://www.elcorteingles.es/					

Model placed on the Union market from 07/03/2024.



EPREL registration number: 1958294

<https://eprel.ec.europa.eu/qr/1958294>

Supplier: El Corte Inglés, S.A. (Manufacturer)

Website: www.elcorteingles.es

Customer care service:

Name: Servicio de Atención al Cliente

Website:

Email: clientes@elcorteingles.es

Phone: 900 373 900

Address:

Calle de Hermosilla 127, 28009 Madrid, Community of Madrid, Spain



Cuando sea el momento de desechar el producto, por favor considere el impacto medioambiental y llévelo a un punto adecuado para reciclar. Los plásticos y metales utilizados en la construcción de este aparato pueden ser separados para permitir su reciclaje. Pregunte a su centro más cercano para más detalles. Todos nosotros podemos participar en la protección del medio ambiente.

El Real Decreto Legislativo 1/2007 de 16 de noviembre otorga a los bienes de naturaleza duradera una garantía legal de 3 años.

Quedan excluidos de la garantía las averías o daños producidos por:

- Instalación incorrecta (voltaje, presión de gas o agua, conexiones eléctricas o hidráulicas), reinstalaciones o amueblamientos efectuados por el consumidor sin aplicar las correctas instrucciones.
- Causas accidentales como caídas, golpes, vertido de líquidos, introducción de cuerpos extraños, así como cualquier otra de fuerza mayor.
- Uso negligente, inadecuado, o no doméstico como aparatos instalados en peluquerías, bares, restaurantes, hoteles, etc.
- La intervención o manipulación de servicios técnicos distintos a los oficiales -de la marca.
- Corrosión y/o oxidación, ya sean causados por el uso y desgaste normal del aparato, o acelerados por condiciones ambientales adversas.
- Uso de accesorios o consumibles que no sean originales de la marca.

Igualmente, quedan excluidos de la garantía:

- Componentes expuestos a desgaste por el uso normal (lámparas, burletes, aislantes, tubos, desagües, etc.) a partir del sexto mes, salvo defecto de origen.
- Componentes no electromecánicos, estéticos, plásticos, cristales, abatibles, jaboneras, baldas, rejillas, etc.
- Servicios de conservación, limpieza, desatascos, cambio de sentido de puerta, eliminación de cuerpos extraños, obstrucciones, puesta a punto o recalibrado, etc.
- Productos informáticos: Eliminación de virus, restauración de programas por este motivo, o la reinstalación del disco duro por borrado del mismo.

Para sua segurança e para garantir o uso adequado, antes de instalar e usar o dispositivo pela primeira vez, leia atentamente este manual do usuário, incluindo conselhos e avisos. Para evitar erros e acidentes desnecessários, é importante certificar-se de que todos que usam o dispositivo estejam completamente

familiarizados com seus recursos de operação e segurança. Guarde estas instruções e certifique-se de que elas permaneçam com o dispositivo, se ele for movido ou vendido, para que todos que o utilizem durante toda a sua vida sejam devidamente informados sobre o uso e a segurança do dispositivo.





Para a segurança da vida e da propriedade, mantenha as precauções destas instruções de uso, pois o fabricante não é responsável pelos danos causados pela omissão.

Segurança de crianças e pessoas vulneráveis.

- Este dispositivo pode ser usado por crianças a partir de 8 anos e pessoas com capacidades físicas, sensoriais ou mentais reduzidas ou falta de experiência e conhecimento, se tiverem recebido supervisão ou instruções sobre o uso do dispositivo com segurança e entenderem o perigo envolvido
- Crianças de 3 a 8 anos de idade podem carregar e descarregar este dispositivo.
- As crianças devem ser supervisionadas para garantir que não brinquem com o aparelho.
- A limpeza e manutenção do usuário não devem ser feitas por crianças sem supervisão.

- Mantenha todos os recipientes longe das crianças. Existe um risco de sufocamento.
- Se estiver a eliminar o aparelho, retire a ficha da tomada, corte o cabo de ligação (o mais perto possível do aparelho) e retire a porta para evitar que as crianças sofram choques eléctricos ao cair ou fechar.
- Se este dispositivo com vedações de porta magnéticas substituir um dispositivo mais antigo que tenha uma trava de mola (trava) na porta ou tampa, certifique-se de que a mola não possa ser usada antes de descartar o dispositivo antigo. Isso evitará que se torne uma armadilha mortal para uma criança.

Segurança geral

-  **ATENÇÃO!** Mantenha as aberturas de ventilação, no armário do aparelho ou na estrutura embutida, desobstruídas.
-  **ATENÇÃO!** Não utilize dispositivos mecânicos ou outros meios para acelerar o processo de descongelação além dos recomendados pelo fabricante.
-  **ATENÇÃO!** Não danifique o circuito refrigerante.
-  **ATENÇÃO!** Não use outros aparelhos eléctricos (como os fabricantes de sorvetes) dentro de aparelhos de refrigeração, a menos que sejam aprovados para esse fim pelo fabricante.
-  **ATENÇÃO!** Não toque na lâmpada se ela estiver ligada por um longo período de tempo, pois ela pode estar muito quente.¹⁾

 **ATENÇÃO!** Ao colocar o aparelho, certifique-se de que o cabo de alimentação não esteja preso ou danificado.

 **ATENÇÃO!** Não localize vários plugues portáteis ou provedores de energia portáteis na parte de trás do dispositivo.

Não armazene substâncias explosivas, como latas de aerossol, com um propelente inflamável neste aparelho.

- O refrigerante de isobutano (R-600a) está contido no circuito refrigerante do aparelho, um gás natural com um alto nível de compatibilidade ambiental, que, no entanto, é inflamável.

- Durante o transporte e a instalação do dispositivo, certifique

-se de que nenhum dos componentes do circuito refrigerante esteja danificado.

- -Chamas vazias e fontes de ignição vazias.

- - ventile a sala em que o aparelho está localizado

É perigoso alterar especificações ou modificar este produto de qualquer forma. Qualquer dano no cabo pode causar curto-circuito, incêndio ou choque elétrico.

Este dispositivo foi projetado para ser usado em aplicações domésticas e similares, como

- áreas de cozinha em lojas, escritórios e outros ambientes de trabalho;
- construir casas e clientes em hotéis, motéis e outros ambientes residenciais;
- configurações de café da manhã;
- Aplicações não comerciais e similares.

 **ATENÇÃO!** Se o cabo de alimentação está danificado, deve ser substituído pelo fabricante, pelo seu serviço pós-venda ou por pessoal qualificado similar com a finalidade de evitar um perigo.

 **ATENÇÃO!** A lâmpada fornecida com este aparelho é uma "lâmpada de uso especial" que só pode ser utilizada com o aparelho fornecido. Esta "lâmpada de uso especial" não é utilizável para iluminação doméstica.¹⁾

- O cabo de alimentação não deve ser estendido.
- Certifique-se de que o plugue de energia não esteja amassado ou danificado pela parte de trás do aparelho. Um plugue de energia esmagado ou danificado pode superaquecer e causar um incêndio.
- Certifique-se de poder conectar-se à tomada de energia do aparelho.
- Não puxe o cabo de rede.
- Se a tomada estiver solta, não insira a ficha de alimentação. Existe o risco de choque elétrico ou incêndio.
- Você não deve operar o dispositivo sem a lâmpada.
- Este dispositivo é pesado. É preciso ter cuidado ao movê-lo.
- Não remova ou toque nos itens no compartimento do freezer se suas mãos estiverem úmidas ou úmidas, pois isso pode causar escoriações na pele ou

1) Se houver uma luz no compartimento.



Informações de segurança



congelamento / congelamento de queimaduras.

- Evite a exposição prolongada do dispositivo à luz solar direta.

Uso diário

- Não aqueça as partes plásticas do aparelho.
- Não coloque produtos alimentícios diretamente contra a parede do fundo.
- Os alimentos congelados não devem ser congelados novamente depois de descongelados.
- Guarde os alimentos congelados pré-embalados de acordo com as instruções do fabricante de alimentos congelados.
- As recomendações de armazenamento dos fabricantes de eletrodomésticos devem ser seguidas rigorosamente. Veja as instruções relevantes.
- Não coloque refrigerantes com gás no compartimento do congelador, pois isso cria pressão no recipiente, o que poderia fazer com que o aparelho explodisse e danificasse o aparelho.¹⁾
- Os postes de gelo podem causar queimaduras por congelamento se consumidos diretamente do aparelho.¹⁾
- Para evitar a contaminação dos alimentos, respeite as seguintes instruções
- Abrir a porta por períodos prolongados pode causar um aumento significativo da temperatura nos compartimentos do aparelho.



Informações de segurança



- Limpe regularmente as superfícies que possam entrar em contato com alimentos e sistemas de drenagem acessíveis.
- Armazene a carne crua e o peixe em recipientes adequados na geladeira para que não entrem em contato com outros alimentos ou vazem.
- Os compartimentos de alimentos congelados de duas estrelas (se presentes no aparelho) são adequados para armazenar alimentos pré-congelados, armazenar ou fazer sorvetes e fazer cubos de gelo.
- Os compartimentos de uma, duas e três estrelas (se apresentados no aparelho) não são adequados para congelar alimentos frescos.
- Se o aparelho for deixado vazio por longos períodos de tempo, desligue, descongele, limpe, seque e deixe a porta aberta para evitar que o conjunto se desenvolva dentro do aparelho.

Cuidado e Limpeza

- Antes da manutenção, desligue o aparelho e desconecte plugue da tomada.
- Não limpe o dispositivo com objetos de metal.
- Não use objetos pontiagudos para remover o gelo do aparelho. Use um raspador de plástico.¹⁾
- Examine regularmente o dreno no refrigerador para água descongelada. Se necessário, limpe o dreno. Se o dreno estiver bloqueado, a água se acumulará na parte inferior do dispositivo.²⁾

1) Se houver um compartimento congelador.

2) Se houver um compartimento de armazenamento para alimentos frescos.

Instalação

Importante! Para a conexão elétrica, siga cuidadosamente as instruções dadas em parágrafos específicos.

- Desembale o aparelho e verifique se há danos. Não ligue o aparelho se estiver danificado. Relate possíveis danos imediatamente ao local onde você comprou. Nesse caso, guarde a embalagem.
- É aconselhável esperar pelo menos quatro horas antes de ligar o aparelho para permitir que o óleo retorne ao compressor.
- Deve haver circulação de ar adequada ao redor do aparelho, pois isso não leva ao superaquecimento. Para obter ventilação suficiente, siga as instruções relevantes para a instalação.
- Sempre que possível, os separadores do produto devem estar contra uma parede para evitar tocar ou prender as partes quentes (compressor, condensador) para evitar possíveis queimaduras.
- O aparelho não deve estar localizado perto de radiadores ou fogões.
- Certifique-se de que o plugue de energia possa ser acessado após a instalação do dispositivo.

Serviço

- Qualquer trabalho elétrico necessário para executar o serviço técnico do aparelho deve ser realizado por um eletricista qualificado ou por uma pessoa competente.
- Este produto deve ser reparado por um centro de

serviço autorizado e somente peças sobressalentes originais devem ser usadas.

Economia de energia

- Não coloque alimentos quentes no aparelho;
- Não coloque alimentos juntos, pois isso impede que o ar circule;
- Certifique-se de que os alimentos não toquem a parte de trás do [s] compartimento [s];
- Se a eletricidade sair, não abra a [s] porta [s];
- Não abra a [s] porta [s] com frequência;
- Não mantenha as portas abertas por muito tempo;
- Não coloque o termostato em temperaturas muito altas;
- Alguns acessórios, como gavetas, podem ser removidos para obter um maior volume de armazenamento e menor consumo de energia.

Proteção Ambiental

 Este dispositivo não contém gases que possam danificar a camada de ozônio, nem em seu circuito refrigerante nem nos materiais de isolamento. O aparelho não deve ser descartado juntamente com o lixo e o lixo municipais. A espuma de isolamento contém gases inflamáveis: o aparelho deve ser eliminado de acordo com os regulamentos do aparelho, a ser obtido junto das autoridades locais.

Evite danificar a unidade de resfriamento, especialmente o trocador de calor. Os

 **Informações de segurança**

CE

materiais utilizados neste dispositivo marcado com o símbolo  são recicláveis.

Materiais de embalagem

Os materiais com o símbolo são recicláveis. Descarte a embalagem em um recipiente adequado para reciclagem.

Eliminação do dispositivo.

1. Desconecte o plugue do soquete.
2. Corte o cabo de alimentação e descarte-o.



ATENÇÃO! Durante a utilização, manutenção e eliminação do aparelho, preste atenção ao símbolo semelhante no lado esquerdo, que se encontra na parte de trás do aparelho (painel traseiro ou compressor). O dito símbolo será amarelo ou laranja. É símbolo de aviso de risco de incêndio. Existem materiais inflamáveis nos tubos do refrigerante e do compressor. Fique longe da fonte de fogo durante o uso, serviço e descarte.

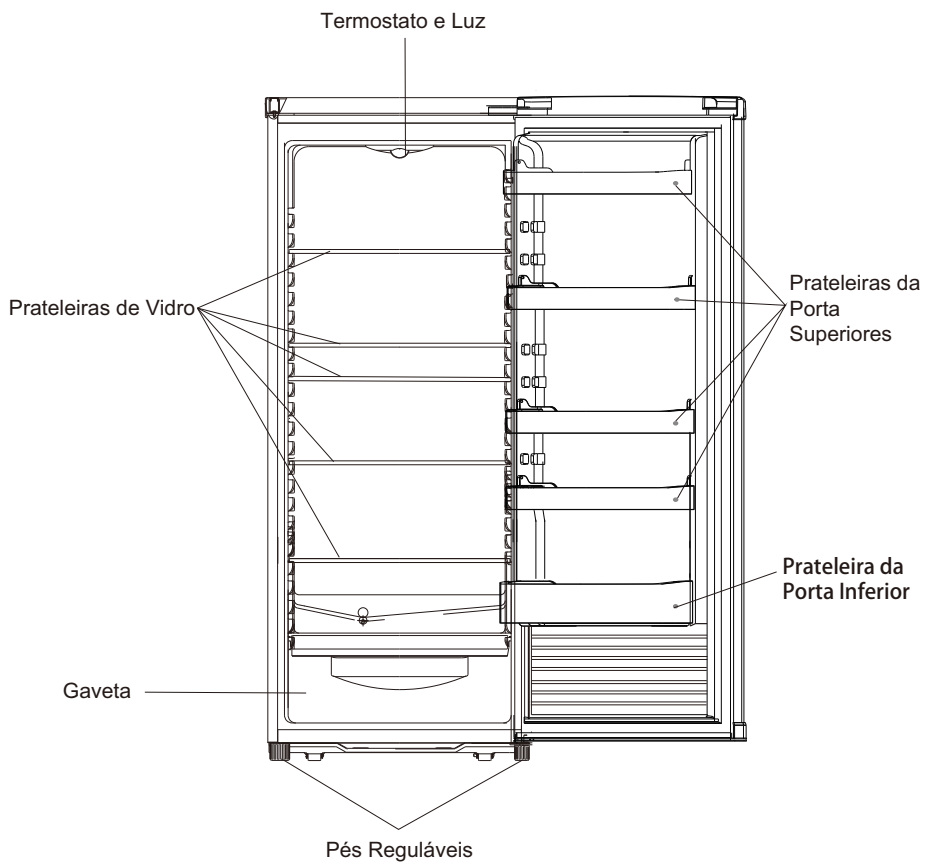

Nota: A imagem acima é só para referencia, o numero de prateleiras difere em diferentes modelos.

Porta Reversível

Ferramenta necessária: Chave de fenda Phillips, Chave de fenda plana, Chave hexagonal.

- * Certifique-se de que a unidade está desconectada e vazia.
- * Para retirar a porta, é necessário inclinar a unidade para trás. Você deve descansar a unidade em algo sólido para que ele não vai escorregar durante o processo de reversão da porta.
- * Todas as peças removidas devem ser guardadas para fazer a reinstalação da porta.
- * Não coloque a unidade plana, pois isso pode danificar o sistema de refrigeração.
- * É melhor 2 pessoas para manipular a unidade durante a montagem.

1. Desaperte a tampa da dobradiça.

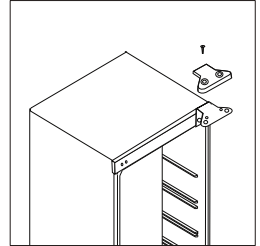

2. Abra a porta e desenrosque a dobradiça superior. Em seguida, retire a porta do armário e coloque-a sobre uma almofada macia para evitar danos..

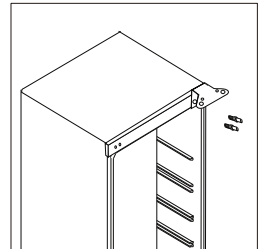

3. Remova a tampa e os parafusos do lado esquerdo e encaixe-os no lado direito.

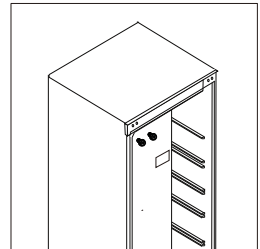

4. Cuidadosamente deitar a parte traseira do gabinete em uma almofada macia. Remova primeiro os dois pés niveladores. Em seguida, desenrosque a dobradiça da porta e a base do pé esquerdo.

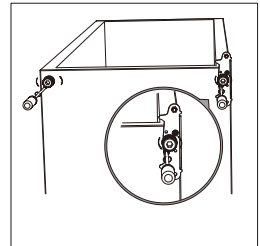

Porta Reversível

5. Desaperte a remova o pino da dobradiça inferior, vire o suporte e substitua-o.

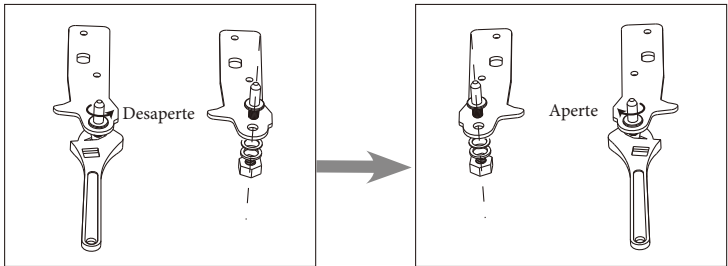

6. Instale a dobradiça no lado esquerdo e a base do pé no lado direito. Em seguida, aparafuse os dois pés no nivelamento com suas peças originais.

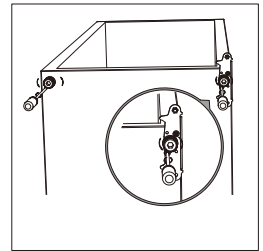

7. Desaperte o pino da dobradiça superior e monte-o no furo esquerdo.

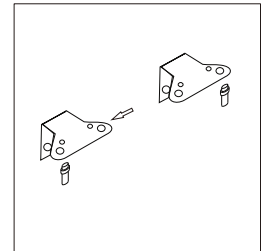

8. Levante a unidade e coloque a porta na dobradiça inferior. Certifique-se de que o núcleo da dobradiça inferior esteja inserido no furo da porta. A dobradiça superior com a porta. Antes de apertar a charneira superior, tente abrir a porta para verificar se o gabinete está bem fechado. Finalmente, apafuse a tampa da dobradiça.

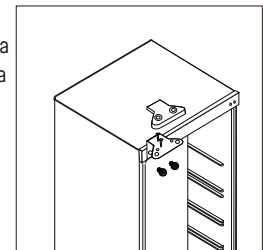

Instalação

Instalar o puxador da porta

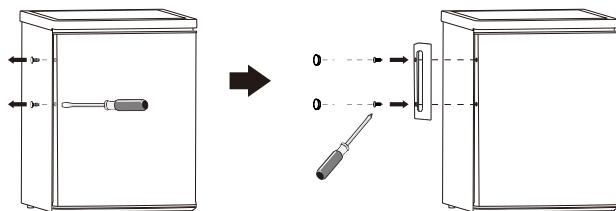

Requisitos de Espaço

- Selecione um local com espaço suficiente para a abertura fácil das portas;
- Deixe pelo menos 50mm de espaço de ventilação entre paredes e as partes laterais e traseira do aparelho. O não cumprimento destas distâncias pode danificar ou causar o mau funcionamento do aparelho.

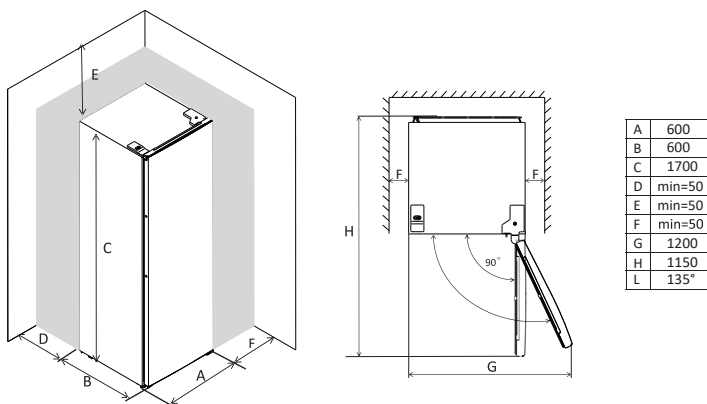

Nivelar o aparelho

Para nivelar o aparelho ajuste os dois pés localizados na base do mesmo. Caso o aparelho não esteja bem nivelado, as portas e as juntas magnéticas não vedarão convenientemente.

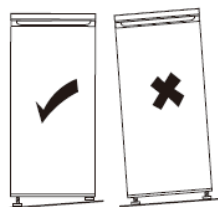
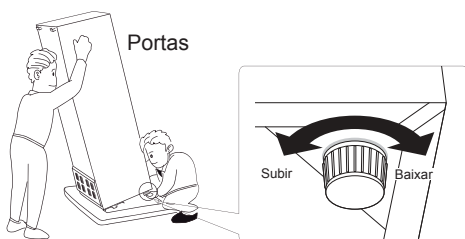

Instalação

Posicionamento

Instale este aparelho num local onde a temperatura ambiente corresponda à classe climática indicada na placa de características do aparelho:

Classe Climática	Temperatura Ambiente
SN	+10°C a +32°C
N	+16°C a +32°C
ST	+16°C a +38°C
T	+16°C a +43°C

Localização

O aparelho deve ser instalado longe de fontes de calor, tais como radiadores, caldeiras, luz directa do sol, etc. Certifique-se de que o ar possa circular livremente pela parte posterior do armário. Para garantir o melhor desempenho, se o aparelho estiver posicionado por baixo de uma parede, a distância mínima entre a parte superior da cabine e a unidade de parede deve ser de pelo menos 100 mm. Idealmente, no entanto, o aparelho não deve ser posicionado por baixo de unidades de parede pendentes. O nivelamento preciso é assegurado por um ou mais pés ajustáveis na base do armário.



Atenção! Deve ser possível desligar o aparelho da rede eléctrica; A ficha deve ser facilmente acessível após a instalação.

Conexão eléctrica

Antes de ligar, certifique-se de que a tensão e a frequência indicadas na placa de características correspondem à sua fonte de alimentação doméstica. O aparelho deve ser ligado à terra. A ficha do cabo de alimentação é fornecida com um contacto para este fim. Se a tomada de alimentação doméstica não estiver ligada à terra, ligue o aparelho a uma terra separada de acordo com as normas vigentes, consultando um electricista qualificado.

O fabricante declina toda a responsabilidade se as precauções de segurança acima não forem observadas. Este aparelho está em conformidade com o E.E.C. das directivas.

Primeiro uso

Limpeza do interior

Antes de utilizar o aparelho pela primeira vez, lave o interior e todos os acessórios internos com água morna e um pouco de sabão neutro para remover o cheiro típico de um produto novo e, em seguida, seque completamente.

Importante! Não utilize detergentes ou pós abrasivos, pois podem danificar o acabamento.

Ajuste de temperatura

*Ligue o seu aparelho. A temperatura interna é controlada por um termostato. Existem 8 definições. 1 é o ajuste mais quente e 7 é o ajuste mais frio e 0 está desligado.

*O aparelho pode não funcionar à temperatura correcta se estiver muito quente ou se abrir a porta frequentemente.

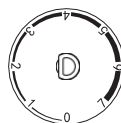

Coloque diferentes alimentos em diferentes compartimentos de acordo com a tabela a seguir

Gaveta do frigorífico	Tipo de alimentos
Porta ou prateleiras do compartimento frigorífico	Alimentos com conservantes naturais, tais como compotas, sumos, bebidas, condimentos. Não armazene alimentos perecíveis.
Gaveta mais fresca (gaveta das saladas)	As frutas, ervas e legumes devem ser colocados separadamente no compartimento mais fresco. Não armazene bananas, cebolas, batatas, alho no frigorífico
Prateleira do frigorífico - meio	Lacticínios, ovos
Prateleira do frigorífico - topo	Alimentos que não precisam de ser cozinhados, tais como alimentos prontos a consumir, charcutaria, restos de comida.

Acessórios Prateleiras móveis

As paredes do frigorífico são equipadas com uma série de corredores de modo que as prateleiras podem ser posicionadas como desejado.

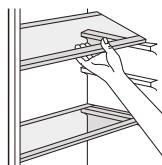

Posicionamento das prateleiras das portas

Para permitir o armazenamento de embalagens de alimentos de vários tamanhos, as prateleiras das portas podem ser colocadas em diferentes alturas. Para fazer estes ajustes proceda da seguinte maneira: puxe gradualmente a prateleira na direção das setas até que ela fique livre, então reposicione conforme necessário.

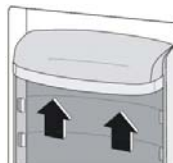

Dicas e truques úteis

Truques para refrigeração de alimentos frescos

Para obter o melhor desempenho

*Não armazenar alimentos quentes ou evaporar líquidos no refrigerador

*Não cubra ou envolva os alimentos, especialmente se tiver um sabor forte

Truques para refrigeração

Dicas úteis:

*Faça [todos os tipos]: envolva em sacos de polietileno e coloque nas prateleiras de vidro acima da gaveta de vegetais.

*Por segurança, armazene desta maneira apenas um ou dois dias no máximo.

*Alimentos cozidos, pratos frios, etc estes devem ser cobertos e podem ser colocados em qualquer prateleira.

*Frutas e legumes: estes devem ser cuidadosamente limpos e colocar na gaveta especial fornecido.

*Manteiga e queijo: estes devem ser colocados em recipientes especiais hermeticamente fechados ou envoltos em folhas de alumínio ou sacos de polietileno para excluir o máximo de ar possível.

*Frasco de leite: estes devem ter uma tampa e deve ser armazenado na porta varandas.

*Bananas, batatas, cebolas e alho, se não for embalado, não devem ser mantidos na geladeira.

Limpeza

Por razões de higiene, o interior do aparelho, incluindo os acessórios interiores, deve ser limpo regularmente.



Cuidado! O aparelho não pode ser ligado à rede durante a limpeza. Perigo de choque elétrico! Antes de limpar, desligue o aparelho e retire a ficha da rede, ou desligue ou o disjuntor ou o fusível. Nunca limpe o aparelho com um aparelho de limpeza a vapor. A humidade pode-se acumular em componentes elétricos, perigo de choque elétrico! Vapores quentes podem levar ao dano de peças de plástico. O aparelho deve estar seco antes de ser colocado em serviço.

Importante! Óleos etéreos e solventes orgânicos podem atacar partes de plástico, e sumo de limão ou sumo de casca de laranja, ácido butírico, limpador que contém ácido acético.

*Não permita que tais substâncias entrem em contacto com as partes do aparelho.

*Não utilize produtos abrasivos

*Retire os alimentos do congelador. Guarde-os num local fresco, bem coberto.

*Desligue o aparelho e retire a ficha da rede eléctrica, ou desligue o disjuntor ou fusível.

*Limpe o aparelho e os acessórios interiores com um pano e água morna. Após a limpeza limpe com água fresca e seque.

*Depois que tudo estiver pronto, coloque o aparelho em serviço.

Substitua a lâmpada

A luz interna é uma lâmpada do tipo LED. Para substituí-lo, entre em contato com um técnico qualificado

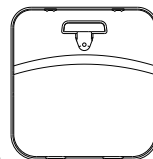

Uso Diário

Solução de problemas

 **Cuidado!** Antes de solucionar problemas, desconecte a fonte de alimentação. Somente um electricista qualificado ou pessoal competente deve fazer a solução de problemas que não está neste manual.

Importante! Existem alguns sons durante o uso normal (compressor, circulação de refrigerante).

Problema	Causa Possível	Solução
O aparelho não funciona	O botão de regulação da temperatura está regulado no número "0".	Coloque o botão em outro número para ligar o aparelho.
	A ficha de rede não está conectada ou está solta	Insert mains plug.
	O fusível queimou ou está com defeito	Verifique o fusível, substitua-o se necessário.
	A tomada está com defeito.	Os defeitos na rede devem ser corrigidos por um electricista.
A comida está muito quente.	A temperatura não está devidamente ajustada.	Por favor, veja a seção de Configuração de Temperatura inicial.
	Porta foi aberta por um período prolongado.	Abra a porta apenas enquanto for necessário.
	Uma grande quantidade de alimentos quentes foi colocada no aparelho nas últimas 24 horas.	Rode o regulador de temperatura para um ajuste mais frio temporariamente.
	O aparelho está próximo de uma fonte de calor.	Consulte a seção de localização da instalação.
Aparelho arrefece muito	A temperatura está muito fria.	Gire o botão de regulação de temperatura para um ajuste mais quente temporariamente.
Ruídos incomuns	Aparelho não está de nível.	Reajuste os pés.
	O aparelho está a tocar a parede ou noutros objectos.	Mova o aparelho ligeiramente.
	Um componente, ex. Um tubo, na parte de trás do aparelho, está a tocar outra parte do aparelho ou na parede	Se necessário, dobre cuidadosamente o componente para fora do aparelho.
Água no chão	O furo de drenagem da água está bloqueado.	Consulte a seção Limpeza.
O painel lateral está quente	Condensador está dentro do painel.	é normal

Se a avaria voltar a aparecer, contacte o Centro de Assistência Técnica.

Anexo ao manual de instruções

As funções mencionadas abaixo não são adequadas para todos os modelos, este folheto é apenas uma referência.

Esta lista fornece todos os requisitos de design ecológico [de acordo com o regulamento (UE) 2019/2019 sobre design ecológico e o regulamento (UE) 2019/2016 sobre rotulagem energética, se esses requisitos forem aplicáveis ao seu produto.

Este refrigerador não foi projetado para ser integrado em uma peça de mobília, a menos que indicado de outra forma no manual de instruções.

Gavetas, cestos e prateleiras de vem ser mantidos em suas posições atuais, a menos que especificado de outra forma neste documento.

As portas e tampas do refrigerador de vem ser removidas antes do descarte, para evitar que crianças ou animais fiquem presos no interior.

Configurações recomendadas:

Geladeira: +4°C

Freezer: -18°C

CONGELAMENTO RÁPIDO

Recomenda-se usar esta função ao colocar uma grande quantidade de alimentos para congelar no congelador. 24 horas antes de congelar alimentos frescos, pressione o botão "Fast Freeze" para ativar a função de congelamento rápido. Quando esta função é ativada, o indicador "Fast Freeze" acende. Decorridas as 24 horas, coloque os alimentos a congelar no congelador. Esta função é desativada automaticamente após 72 horas; Também pode ser desativado manualmente pressionando o botão "Fast Freeze".

RESFRIAMENTO RÁPIDO

Com a função de resfriamento rápido, é possível aumentar a capacidade de resfriamento do refrigerador. Recomenda-se usar esta função ao colocar uma grande quantidade de alimentos no refrigerador. Para ativar a função de resfriamento rápido, pressione o botão "Fast Cool". Quando esta função é ativada, o indicador "Fast Cool" acende. Esta função é desativada automaticamente após

6horas; Também pode ser desativado manualmente pressionando o botão "Fast Cool".

Como armazenar alimentos:

Para evitar o desperdício de alimentos, consulte os tempos e configurações de armazenamento recomendados:

Geladeira: Alimentos diferentes, especialmente frutas e vegetais, têm diferentes temperaturas de armazenamento. O tempo de armazenamento é de 1-3 dias (com configuração de temperatura "média").

Congelador: 1 semana (configuração de temperatura: Min) 1 mês (configuração de temperatura: Max)

Para otimizar a velocidade de congelamento e obter mais espaço de armazenamento, o freezer pode ser usado sem as gavetas embutidas.

A quantidade de alimentos frescos que podem ser congelados em um determinado período de tempo está indicada na placa de dados. Os limites de carga são determinados por cestos, gavetas, prateleiras, etc. Certifique-se de que esses componentes podem ser facilmente fechados após inserir os alimentos.

Para evitar desperdício de alimentos, consulte o manual do usuário para saber os tempos e configurações de armazenamento recomendados.

Informações sobre o modelo podem ser obtidas digitalizando o código QR impresso na etiqueta de energia.

Esta etiqueta também inclui o identificador do modelo, que pode ser usado para consultar o portal de registro em:

<https://eprel.ec.europa.eu>

Este produto contém uma fonte de luz de classe G de eficiência energética (se equipado).

Modelo	IPC17024W
Categoria de domésticos aparelho de refrigeração	Outro aparelho de refrigeração
Classe de energética	E
Anual de energia Consumo	114
Volume de armazenamento	331
Degelo	Manual
Faixa de ambiente+classe climá tica	N/ST (+16°C+38°C)
Ruído	40dB/C
Pontuação:tensãoefrequência /Amperagem	220V-240V~50Hz 0.55A
Refrigerante/quantidade	R600a/38g
Dimensão do producto[L×P×A] (W×D×H)	600x600x1700(mm)
Peso neto	49 Kg
Tipo de INSTALAÇÃO	Ereta livre

Ficha de informação do produto

REGULAMENTO DELEGADO (UE) 2019/2016 DA COMISSÃO respeitante à etiquetagem energética dos aparelhos de refrigeração

Marca comercial ou nome do fornecedor: SAIVOD

Endereço do fornecedor: Servicio de Atención al Cliente, Calle de Hermosilla 127, 28009 Madrid, Community of Madrid, Spain

Identificador de modelo: 1PC17024W

Tipo de aparelho de refrigeração:

Aparelho de baixo ruído:	Não	Tipo de construção:	De instalação livre
Aparelho de armazenagem de vinhos:	Não	Outro aparelho de refrigeração:	Sim

Parâmetros gerais do produto:

Parâmetro	Valor	Parâmetro	Valor
Dimensões totais (milímetros)	Altura	Volume total (dm ³ ou l)	331
	Largura		
	Profundidade		
IEE	100	Classe de eficiência energética	E
Emissão de ruído aéreo (dB(A) re 1 pW)	40	Classe de emissão de ruído aéreo	C
Consumo anual de energia (kWh/a)	114	Classe climática:	temperada, subtropical
Temperatura ambiente mínima (°C) para a qual o aparelho de refrigeração é adequado	16	Temperatura ambiente máxima (°C) para a qual o aparelho de refrigeração é adequado	38
Regulação de inverno	Não		

Parâmetros dos compartimentos:

Parâmetros e valores dos compartimentos			
Tipo de compartimento	Volume do compartimento (dm ³ ou l)	Regulação de temperatura recomendada para otimizar a conservação dos alimentos (°C) Estas regulações não	Capacidade de congelação (kg/24h) Defrosting type (auto-defrost=A, manual defrost=M)

			podem contradizer as condições de conservação estabelecidas no anexo IV, quadro 3		
Despensa	Não	-	-	-	-
Armazenagem de vinhos	Não	-	-	-	-
Cave	Não	-	-	-	-
Alimentos frescos	Sim	331,0	4	-	A
Ultrarrefrigeração	Não	-	-	-	-
0 estrelas ou produção de gelo	Não	-	-	-	-
1 estrela	Não	-	-	-	-
2 estrela	Não	-	-	-	-
3 estrela	Não	-	-	-	-
4 estrela	Não	-	-	-	-
Secção de 2 estrelas	Não	-	-	-	-
Compartimento de temperatura variável	-	-	-	-	-
Parâmetros de fontes de luz:					
Tipo de fonte de luz			LED		
Classe de eficiência energética			G		
Duração mínima da garantia do fabricante: 36 meses					
Informações adicionais:					
Hiperligação para o sítio Web do fabricante onde se encontram as informações previstas no anexo II, ponto 4, alínea a), do Regulamento (UE) 2019/2019 da Comissão: https://www.elcorteingles.es/					

Model placed on the Union market from 07/03/2024.



EPREL registration number: 1958294

<https://eprel.ec.europa.eu/qr/1958294>

Supplier: El Corte Inglés, S.A. (Manufacturer)

Website: www.elcorteingles.es

Customer care service:

Name: Servicio de Atención al Cliente

Website:

Email: clientes@elcorteingles.es

Phone: 900 373 900

Address:

Calle de Hermosilla 127, 28009 Madrid, Community of Madrid, Spain



Quando for necessário eliminar o produto, por favor considere o impacto ambiental e leve-o a um ecoponto adequado para reciclar. Os plásticos e metais utilizados na construção deste equipamento o podem ser separados para permitir a sua reciclagem. Pergunte no centro de reciclagem que lhe está mais próximo, para mais detalhes. Todos nós podemos participar na proteção do meio ambiente.

O Real Decreto Legislativo 84/2021 de 18 de Outubro [legislação espanhola] outorga aos bens de natureza duradoura uma garantia legal de 3 anos.

Ficam excluídos desta cláusula de garantia as avarias ou danos produzidos por:

- Instalação incorreta (tensão, pressão de gás ou de água, conexões elétricas ou hidráulicas), reinstalações ou colocações de modo incorreto feitas pelo consumidor sem aplicar as instruções corretas.
- Causas acidentais como quedas, golpes, derrame de líquidos, introdução de corpos estranhos, assim como qualquer outra causa de força maior.
- Uso negligente, inadequado, ou não doméstico como aparelhos instalados em cabeleireiros, bares, restaurantes, hotéis, etc.
- A intervenção ou manipulação por serviços técnicos distintos aos oficiais da marca.

Corrosão e/ou oxidação, tanto os causados pelo uso e desgaste normal do aparelho, como os acelerados por condições ambientais adversas.

- Uso de acessórios ou produtos consumíveis que não sejam originais da marca.

Também ficam excluídos da garantia:

- Componentes expostos ao desgaste pelo uso normal (candeeiros, artigos para calafetar, isolantes, tubos, sistemas de escoamento de águas, etc.) a partir do sexto mês, exceto defeito de origem.
- Componentes não eletromecânicos, estéticos, plásticos, vidros, rebatíveis, saboneteiras, prateleiras, grelhas, etc.
- Serviços de conservação, limpeza, desentupimentos, mudança de direção de abertura de portas, eliminação de corpos estranhos, obstruções, revisões de funcionamento ou recalibrações, etc.
- Produtos informáticos: Eliminação de vírus, restauração de programas por este motivo, ou a reinstalação do disco rígido por se ter apagado o seu conteúdo.

In the interest of your safety and to ensure the correct use, before installing and first using the appliance, read this user manual carefully, including its hints and warnings. To avoid unnecessary mistakes and accidents, it is important to ensure that all people using the appliance are thoroughly familiar with its operation and safety features. Save these instructions and make sure that they remain with the appliance if it is moved or sold, so that everyone using it through its life will be properly informed on appliance use and safety. For the safety of life and property keep the precautions of these user's instructions as the manufacturer is not responsible for damages caused by omission.







Children and vulnerable people safety

- This appliance can be used by children aged from 8 years and above and persons with reduced physical, sensory or mental capabilities or lack of experience and knowledge if they have been given supervision or instruction concerning use of the appliance in a safe way and understand the hazards involved.
- Children aged from 3 to 8 years are allowed to load and unload this appliance.
- Children should be supervised to ensure that they do not play with the appliance.
- Cleaning and user maintenance shall not be made by children without supervision.
- Keep all packaging well away from children. There is

risk of suffocation.

- If you are discarding the appliance pull the plug out of the socket, cut the connection cable (as close to the appliance as you can) and remove the door to prevent playing children to suffer electric shock or to close themselves into it.
- If this appliance featuring magnetic door seals is to replace an older appliance having a spring lock (latch) on the door or lid, be sure to make that spring lock unusable before you discard the old appliance. This will prevent it from becoming a death trap for a child.

General safety

-  **WARNING!** Keep ventilation openings, in the appliance enclosure or in the built-in structure, clear of obstruction.
-  **WARNING!** Do not use mechanical devices Or other means to accelerate the defrosting process, other than those recommended by the manufacturer.
-  **WARNING!** Do not damage the refrigerant circuit.
-  **WARNING!** Do not use other electrical appliances (such as ice cream makers) inside of refrigerating appliances, unless they are approved for this purpose by the manufacture.
-  **WARNING!** Do not touch the light bulb if it has been on for a long period of time because it could be very hot.¹⁾
-  **WARNING!** When positioning the appliance, ensure the supply cord is not trapped or damaged.

1) If there is a light in the compartment.

Safety information

CE

 **WARNING!** Do not locate multiple portable socket-outlets or portable power suppliers at the rear of the appliance.

- Do not store explosive substances such as aerosol cans with a flammable propellant in this appliance.
- The refrigerant isobutane (R-600a) is contained within the refrigerant circuit of the appliance, a natural gas with a high level of environmental compatibility, which is nevertheless flammable.
- During transportation and installation of the appliance, be certain that none of the components of the refrigerant circuit become damaged.
 - avoid open flames and sources of ignition
 - Thoroughly ventilate the room in which the appliance is situated
- It is dangerous to alter the specifications or modify this product in any way. Any damage to the cord may cause a short circuit, fire and/or electric shock.
- This appliance is intended to be used in household and similar applications such as
 - staff kitchen areas in shops, offices and other working environments;
 - farm houses and by clients in hotels, motels and other residential type environments;
 - bed and breakfast type environments;
 - catering and similar non-retail applications.

Safety information



 **WARNING!** If the supply cord is damaged, it must be replaced by the manufacturer, its service agent or similarly qualified persons in order to avoid a hazard.

 **WARNING!** The light bulb supplied with this appliance is a “special use lamp bulb” usable only with the appliance supplied. This “special use lamp” is not usable for domestic lighting.¹⁾

- Power cord must not be lengthened.
- Make sure that the power plug is not squashed or damaged by the back of the appliance. A squashed or damaged power plug may overheat and cause a fire.
- Make sure that you can come to the mains plug of the appliance.
- Do not pull the mains cable.
- If the power plug socket is loose, do not insert the power plug. There is a risk of electric shock or fire. You must not operate the appliance without the lamp.
- This appliance is heavy. Care should be taken when moving it.
- Do not remove nor touch items from the freezer compartment if your hands are damp/wet, as this could cause skin abrasions or frost/freezer burns. Avoid prolonged exposure of the appliance to direct sunlight.

Daily use

- Do not put hot on the plastic parts in the appliance.
- Do not place food products directly against the rear wall.
- Frozen food must not be re-frozen once it has been

¹⁾ If there is a light in the compartment.



Safety information



thawed out. 1)

- Store pre-packed frozen food in accordance with the frozen food manufacture's instructions.¹⁾
- Appliance's manufactures storage recommendations should be strictly adhered to. Refer to relevant instructions.
- Do not place carbonated or fizzy drinks in the freezer compartment as it creates pressure on the container, which may cause it to explode, resulting in damage to the appliance.¹⁾
- Ice lollies can cause frost burns if consumed straight from the appliance.¹⁾
- To avoid contamination of food, please respect the following instructions
- Opening the door for long periods can cause a significant increase of the temperature in the compartments of the appliance.
- Clean regularly surfaces that can come in contact with food and accessible drainage systems.
- Store raw meat and fish in suitable containers in the refrigerator, so that it is not in contact with or drip onto other food.
- Two-star frozen-food compartments (if they are presented in the appliance) are suitable for storing pre-frozen food, storing or making ice-cream and making ice cubes.
- One-, two- and three -star compartments (if they are presented in the appliance) are not suitable for the

1) If there is a freezer compartment.

2) If there is a fresh-food storage compartment.

freezing of fresh food.

- If the appliance is left empty for long periods, switch off, defrost, clean, dry and leave the door open to prevent mould developing within the appliance.

Care and cleaning

- Before maintenance, switch off the appliance and disconnect the mains plug from the mains socket. Do not clean the appliance with metal objects.
- Do not use sharp objects to remove frost from the appliance. Use a plastic scraper.¹⁾
- Regularly examine the drain in the refrigerator for defrosted water. If necessary, clean the drain. If the drain is blocked, water will collect in the bottom of the appliance.²⁾

Installation

Important! For electrical connection carefully follow the instructions given in specific paragraphs.

- Unpack the appliance and check if there are damages on it. Do not connect the appliance if it is damaged. Report possible damages immediately to the place you bought it. In that case retain packing.
- It is advisable to wait at least four hours before connecting the appliance to allow the oil to flow back in the compressor.
- Adequate air circulation should be around the appliance, lacking this leads to overheating. To achieve sufficient ventilation follow the instructions

1) If there is a freezer compartment.

2) If there is a fresh-food storage compartment.



Safety information



relevant to installation.

- Wherever possible the spacers of the product should be against a wall to avoid touching or catching warm parts (compressor, con-denser) to prevent possible burn.
- The appliance must not be located close to radiators or cookers.
- Make sure that the mains plug is accessible after the installation of the appliance.

Service



- Any electrical work required to do the servicing of the appliance should be carried out by a qualified electrician or competent person.
- This product must be serviced by an authorized Service Center, and only genuine spare parts must be used.

Energy saving

- Don't put hot food in the appliance;
- Don't pack food close together as this prevents air circulating;
- Make sure food don't touch the back of the compartment(s);
- If electricity goes off, don't open the door(s); Don't open the door(s) frequently;
- Don't keep the door(s) open for too long time; Don't set the thermostat on exceeding cold temperatures;
- All accessories, such as drawers, shelves balconies, should be kept there for lower energy

consumption.

Environment Protection

 This appliance does not contain gasses which could damage the ozone layer, in either its refrigerant circuit or insulation materials. The appliance shall not be discarded together with the urban refuse and rubbish. The insulation foam contains flammable gases: the appliance shall be disposed according to the appliance regulations to obtain from your local authorities. Avoid damaging the cooling unit, especially the heat exchanger. The materials used on this appliance marked by the symbol  are recyclable.

Packaging materials

The materials with the symbol are recyclable. Dispose the packaging in a suitable collection containers to recycle it.

Disposal of the appliance

1. Disconnect the mains plug from the mains socket.
2. Cut off the mains cable and discard it.



WARNING! During using, service and disposal the appliance, please pay attention to symbol similar as left side, which is located on rear of appliance (rear panel or compressor) and with yellow or orange color. It's risk of fire warning symbol. There are flammable materials in refrigerant pipes and compressor. Please be far away fire source during using, service and disposal.

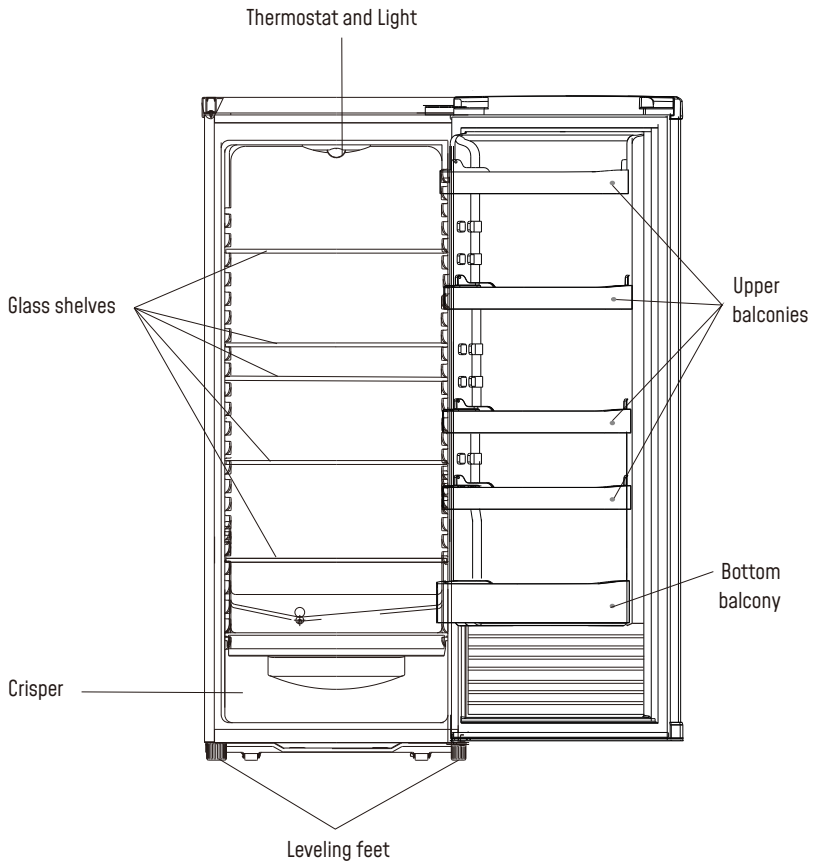

This illustration is only for hinting, the detailed appendix please contrast the material object.

Reverse Door

Tool required: Phillips screwdriver, Flat bladed screwdriver, Hexagonal spanner.

- Ensure the unit is unplugged and empty.
- To take the door off, it is necessary to tilt the unit backwards. You should rest the unit on something solid so that it will not slip during the door reversing process.
- All parts removed must be saved to do the reinstallation of the door.
- Do not lay the unit flat as this may damage the coolant system.
- It's better that 2 people handle the unit during assembly.

1. Unscrew hinge cover

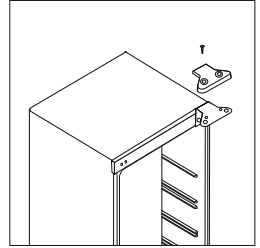

2. Open the door and unscrew the top hinge. Then take the door from the cabinet and place it on a soft pad to avoid damage.

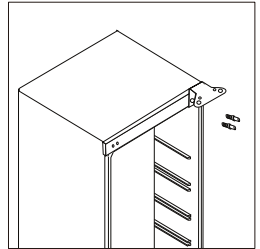

3. Remove the cover and screws at left side and fit them to right side.

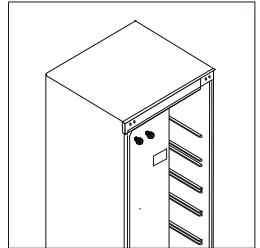

4. Carefully lie down the rear of cabinet on a soft pad. Remove two leveling feet first. Then unscrew the door hinge and left foot base.

Caution! If there is a screw at left front corner, remove it before install hinge.

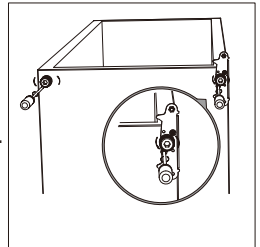

Reverse Door

5. Unscrew and remove the bottom hinge pin, turn the bracket over and replace it.

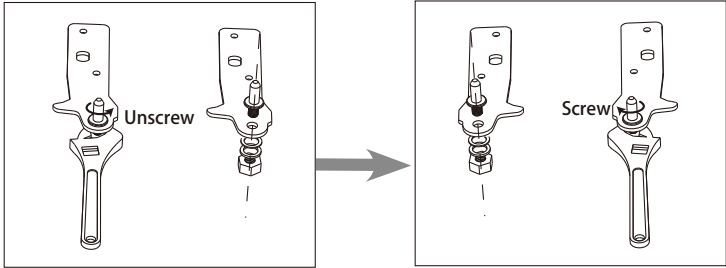

6. Install the hinge at left side and foot base at right side. Then screw two leveling feet with their original parts.

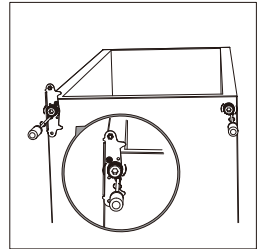

7. Unscrew top hinge pin and mount it to left hole.

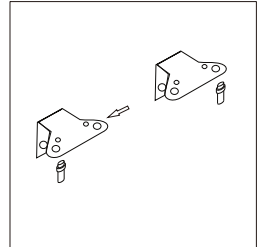

8. Stand up the unit and put the door on the bottom hinge. Make sure the bottom hinge core is inserted in the door hole. Then fit upper hinge with the door. Before tightly fix the upper hinge, try to open the door to check whether the cabinet is sealed well. Finally, screw the hinge cover with hinge.

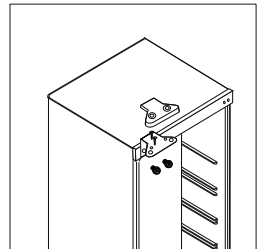

Installation

Install door external handle (f external handle is present)

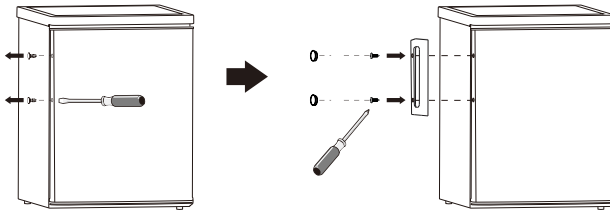

Space Requirement

Keep enough space of door open.

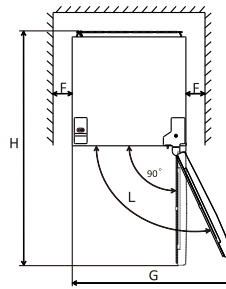
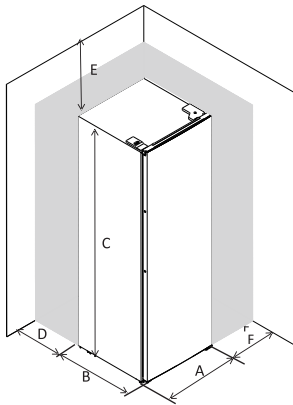

A	600
B	600
C	1700
D	min=50
E	min=50
F	min=50
G	1200
H	1150
L	135°

Levelling the unit

To do this adjust the two levelling feet at front of the unit. If the unit is not level, the doors and magnetic seal alignments will not be covered properly.

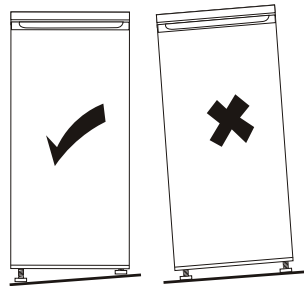
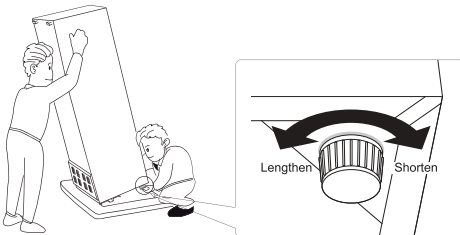

Installation

Positioning

Install this appliance at a location where the ambient temperature corresponds to the climate class indicated on the rating plate of the appliance:

for refrigerating appliances with climate class:

- extended temperate: this refrigerating appliance is intended to be used at ambient temperatures ranging from 10 °C to 32 °C; [SN]

- temperate: this refrigerating appliance is intended to be used at ambient temperatures ranging from 16 °C to 32 °C [SN]

- subtropical: this refrigerating appliance is intended to be used at ambient temperatures ranging from 16 °C to 32 °C [N]

- tropical: this refrigerating appliance is intended to be used at ambient temperatures ranging from 16 °C to 43 °C; [T]

Location

The appliance should be installed well away from sources of heat such as radiators, boilers, direct sunlight etc. Ensure that air can circulate freely around the back of the cabinet. To ensure best performance, if the appliance is positioned below an overhanging wall unit, the minimum distance between the top of the cabinet and the wall unit must be at least 50 mm. Ideally, however, the appliance should not be positioned below

overhanging wall units. Accurate leveling is ensured by one or more adjustable feet at the base of the cabinet. This refrigerating appliance is not intended to be used as a built-in appliance;



Warning! It must be possible to disconnect the appliance from the mains power supply; the plug must therefore be easily accessible after installation.

Electrical connection

Before plugging in, ensure that the voltage and frequency shown on the rating plate correspond to your domestic power supply. The appliance must be earthed. The power supply cable plug is provided with a contact for this purpose. If the domestic power supply socket is not earthed, connect the appliance to a separate earth in compliance with current regulations, consulting a qualified electrician.

The manufacturer declines all responsibility if the above safety precautions are not observed. This appliance complies with the E.E.C. Directives.

Daily Use

First use

Cleaning the interior

Before using the appliance for the first time" wash the interior and all internal accessories with lukewarm water and some neutral soap so as to remove the typical smell of a brand new product" then dry thoroughly.

Important! Do not use detergents or abrasive powders" as these will damage the finish.

Temperature Setting

• Plug your appliance to the mains. The internal temperature is controlled by a thermostat. There are 8 settings, whereas 1 is the warmest setting, 7 is the coldest setting and 0 is off.



Position different food in different compartments according to be below table

Refrigerator compartments	Type of food
Door or balconies of fridge compartment	<ul style="list-style-type: none">• Foods with natural preservatives, such as jams,juices, drinks, condiments.• Do not store perishable foods.
Crisper drawer (salad drawer)	<ul style="list-style-type: none">• Fruits, herbs and vegetables should be placed separately in the crisper bin.• Do not store bananas, onions, potatoes, garlic in the refrigerator.
Fridge shelf – middle	Dairy products, eggs
Fridge shelf – top	<ul style="list-style-type: none">• Foods that do not need cooking, such as ready-to-eat foods, deli meats, leftovers.

Accessories

Movable shelves

The walls of the refrigerator are equipped with a series of runners so that the shelves can be positioned as desired.



Positioning the door balconies

To permit storage of food packages of various sizes" the door balconies can be placed at different heights. To make these

adjustments proceed as follows, gradually pull the balcony in the direction of the arrows until it comes free" then reposition as required.

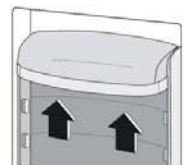

Helpful hints and tips

Hints for fresh food refrigeration

To obtain the best performance,

- Do not store warm food or evaporating liquids in the refrigerator
- Do cover or wrap the food" particularly if it has a strong flavour

Daily Use

Hints for refrigeration

Useful hints,

- Make small types, wrap in polythene bags and place on the glass shelves above the vegetable drawer.
- For safety" store in this way only one or two days at the most.
- Cooked foods" cold dishes" etc..., these should be covered and may be placed on any shelf.
- Fruit and vegetables, these should be thoroughly cleaned and placed in the special drawer provided.
- butter and cheese, these should be placed in special airtight containers or wrapped in aluminum foil or polythene bags to exclude as much air as possible.
- Milk bottle, these should have a cap and should be stored in the balcony on the door.
- Bananas" potatoes" onions and garlic" if not packed" must not be kept in the fridge.

Cleaning

For hygienic reasons the appliance interior" including interior accessories" should be cleaned regularly.



Caution! The appliance may not be connected to the mains during cleaning. Danger of electrical shock! Before cleaning switch the appliance off and remove the plug from the mains" or switch off or turn out the circuit breaker or fuse. Never clean the appliance with a steam cleaner. Moisture could accumulate in electrical components" danger of electrical shock! Hot vapors can lead to the damage of plastic parts. The appliance must be dry before it is placed back into service.

Important! Essential oils and organic solvents can attack plastic parts" e.g. lemon juice or the juice from orange peel" butyric acid" cleanser that contain acetic acid.

- Do not allow such substances to come into contact the appliance parts.
- Do not use any abrasive cleaners
- Remove the food from the freezer. Store them in a cool place" well covered.
- Switch the appliance off and remove the plug from the mains" or switch off or turn out the circuit breaker or fuse.
- Clean the appliance and the interior accessories with a cloth and lukewarm water. After cleaning wipe with fresh water and rub dry.
- After everything is dry place appliance back into service.

Replace the lamp

The internal light is a LED type lamp. To replace it, please contact a qualified technician.

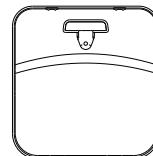

Daily Use

Troubleshooting

⚠ Caution! Before troubleshooting” disconnect the power supply. Only a (qualified electrician of competent person must do the troubleshooting that is not in this manual.

Important! There are some sounds during normal use (compressor” refrigerant circulation).

Problem	Possible cause	Solution
Appliance does not work	Temperature regulation knob is set at number”0”.	Set the knob at other number to switch on the appliance.
	Mains plug is not plugged in or is loose	Insert mains plug.
	Fuse has blown or is defective	Check fuse, replace if necessary.
	Socket is defective	Mains malfunctions are to be corrected by an electrician.
The food is too warm.	Temperature is not properly adjusted.	Please look in the initial Temperature Setting section.
	Door was open for an extended period.	Open the door only as long as necessary.
	A large quantity of warm food was placed in the appliance within the last 9: hours.	Turn the temperature regulation to a colder setting temporarily.
	The appliance is near a heat source.	Please look in the installation location section.
Appliance cools too much	Temperature is set too cold.	Turn the temperature regulation knob to a warmer setting temporarily.
Unusual noises	Appliance is not level.	Re-adjust the feet.
	The appliance is touching the wall or other objects.	Move the appliance slightly.
	A component” e.g. a pipe” on the rear of the appliance is touching another part of the appliance or the wall.	If necessary” carefully bend the component out of the way.
Water on the floor	Water drain hole is blocked.	See the Cleaning and Care section.
Side panels are hot.	It’s normal. Heat exchange parts are in the sides.	Take gloves to touch sides.

If the malfunction shows again” contact the Service Center.

Manual Leaflet

Below mentioned functions are not suitable for all models, this leaflet is just a reference.

This list provides all Eco-design requirements [following the (EU)2019/2019 Eco-design and (EU)2019/2016 Energy labelling] ,if the requirement is applicable to your product.

The refrigerating appliance is not intended to be used as a built-in appliance, unless specifically shown as such into its instruction manual.

The drawers, baskets and shelves should be kept in their current position unless otherwise specified in this document.

Doors and lids of the refrigeration appliance should be removed before disposal in the landfill, to avoid children or animals getting trapped inside.

Recommended setting:

Refrigerator compartment: +4° C

Freezer compartment: -18° C

FAST FREEZE

The use of this function is recommended when placing a very high quantity of food to be frozen in the freezer compartment. 24 hours before freezing fresh food, press the Fast Freeze button to activate the Fast Freeze function. When activated, the Fast Freeze indicator turns on. After 24 hours place the food to be frozen in the freezing zone of freezer compartment. The function is automatically disabled after 72 hours, or can be manually disabled by pressing Fast Freeze button.

FAST COOL

Using Fast Cool function it is possible to increase the cooling capacity in the refrigerator compartment. The use of this function is recommended when placing a very high quantity of food in the refrigerator compartment. Press the Fast Cool button to activate Fast Cool function. When activated, the Fast Cool indicator turns on. The function is automatically disabled after 6 hours, or can be manually disabled by pressing Fast Cool button again.

How to store foodstuffs:

To avoid food waste, please refer to the recommended setting and storage times :

Fridge compartment: Different food, especially vegetable and fruit, have different storage temperature.

The storage time is 1 to 3 days [temp setting: middle]

Freezer compartment: 1 week (temp setting: Min) and 1 month (temp setting:Max)

To optimize freezing speed and get more storage space, the freezer compartment can be used without the freezer drawers.

The quantity of fresh food that can be frozen in a specific time period is indicated on the rating plate. Load limits are determined by baskets,flaps, drawers, shelves etc. Make sure that these components can still close easily after loading.

To avoid food waste, please refer to the recommended setting and storage times found in the user manual.

The model information can be retrieved using the QR-Code reported in the energy label.

The label also includes the model identifier that can be used to consult the portal of the registry at <https://eprel.ec.europa.eu>

This product contains a light source of energy efficiency class G (if present).

Model	1PC17024W
Category of household refrigerating appliance	Other refrigerating appliance
Energy class	E
Annual energy consumption	114
Storage volume	331
Defrost	Manual
Climate class+Ambient range	N/ST [+16°C+38°C]
Noise	40dB/C
Rated voltage and frequency/Rated current	220V-240V~50Hz 0.55A
Refrigerant/Amount	R600a/38g
Product dimension[W×D×H]	600x600x1700(mm)
Net weight	49 Kg
Type of installation	Freestanding

Product Information Sheet

COMMISSION DELEGATED REGULATION (EU) 2019/2016 with regard to energy labelling of refrigerating appliances

Supplier's name or trade mark: SAIVOD

Supplier's address: Servicio de Atención al Cliente, Calle de Hermosilla 127, 28009 Madrid, Community of Madrid, Spain

Model identifier: 1PC17024W

Type of refrigerating appliance:

Low-noise appliance:	No	Design type:	freestanding
----------------------	----	--------------	--------------

Wine storage appliance:	No	Other refrigerating appliance:	Yes
-------------------------	----	--------------------------------	-----

General product parameters:

Parameter	Value	Parameter	Value	
Overall dimensions (millimetre)	Height	1 700	Total volume (dm ³ or l)	331
	Width	600		
	Depth	600		
EEL	100	Energy efficiency class	E	
Airborne acoustical noise emissions (dB(A) re 1 pW)	40	Airborne acoustical noise emission class	C	
Annual energy consumption (kWh/a)	114	Climate class:	temperate, subtropical	
Minimum ambient temperature (°C), for which the refrigerating appliance is suitable	16	Maximum ambient temperature (°C), for which the refrigerating appliance is suitable	38	
Winter setting	No			

Compartment Parameters:

Compartment parameters and values				
Compartment type	Compartment Volume (dm ³ or l)	Recommended temperature setting for optimised food storage (°C) These settings shall not contradict the storage conditions set out in Annex IV, Table 3	Freezing capacity (kg/24h)	Defrosting type (auto-defrost=A, manual defrost=M)

Pantry	No	-	-	-	-
Wine storage	No	-	-	-	-
Cellar	No	-	-	-	-
Fresh food	Yes	331,0	4	-	A
Chill	No	-	-	-	-
0-star or ice-making	No	-	-	-	-
1-star	No	-	-	-	-
2-star	No	-	-	-	-
3-star	No	-	-	-	-
4-star	No	-	-	-	-
2-star section	No	-	-	-	-
Variable temperature compartment	-	-	-	-	-

Light source parameters:

Type of light source	LED
Energy efficiency class	G

Minimum duration of the guarantee offered by the manufacturer: 36 months

Additional information:

Weblink to the supplier's website, where the information in point 4 of Annex II of Commission Regulation (EU) 2019/2019 is found: <https://www.elcorteingles.es/>

Model placed on the Union market from 07/03/2024.



EPREL registration number: 1958294

<https://eprel.ec.europa.eu/qr/1958294>

Supplier: El Corte Inglés, S.A. (Manufacturer)

Website: www.elcorteingles.es

Customer care service:

Name: Servicio de Atención al Cliente

Website:

Email: clientes@elcorteingles.es

Phone: 900 373 900

Address:

Calle de Hermosilla 127, 28009 Madrid, Community of Madrid, Spain



When the time comes to eliminate this product, please consider the environmental impact and take it to recognised recycling facility instead of disposing it with general household waste. Take the equipment to a waste disposal site. Plastic and metal parts that are used in the construction of this appliance can be separated into pure grade which allow recycling. Ask to your service centre for details. Everyone of us can participate on the environmental protection.

Royal Decree-Law 1/2007, of 16 November, grants goods of a durable nature a legal guarantee of 3 years.

Damage or faults caused by the following are excluded from the guarantee:

- Incorrect installation (voltage, gas or water pressure, electrical or water connections), reinstallations or housings made by the consumer without applying the correct instructions.
- Accidental causes such as falls, knocks, contact with liquids, insertion of foreign bodies, or any other cause of force majeure.
- Negligent, inadequate or non-domestic use, such as appliances installed in hairdressers, bars, restaurants, hotels, etc.
- Manipulation by technical services other than the official ones of the brand.
- Corrosion and/or rust caused by the normal wear and tear of the appliance or accelerated by adverse environmental conditions.
- Use of accessories or consumables which are not the original ones of the brand.

The following are also excluded from the guarantee:

- Components exposed to wear and tear due to normal use (light bulbs, seals, insulators, tubes, drains, etc.), from the sixth month, save manufacturing defects.
- Non-electromechanical components, aesthetic, plastic, glass or folding components, soap dishes, shelves, grilles, etc.
- Conservation services, cleaning, unblocking, change of direction of door, removal of foreign bodies, obstructions, recalibration or fine-tuning, etc.
- Computer products: Elimination of viruses, restoration of programs for this reason, or the reinstallation of the hard disk because it has been wiped.

