



Instrucciones de montaje

Quality, Design and Innovation



home.liebherr.com/fridge-manuals





LIEBHERR





Indicaciones generales sobre seguridad

Contenido

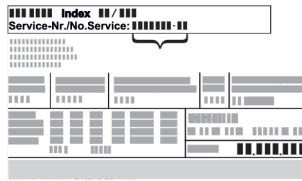
1	Indicaciones generales sobre seguridad.....	2
2	Condiciones de instalación.....	3
2.1	Recinto.....	3
2.2	Integrar el aparato en la cocina.....	3
2.3	Instalación de varios aparatos.....	4
2.4	Conexión eléctrica.....	5
3	Dimensiones del electrodoméstico.....	5
4	Transporte del electrodoméstico.....	6
5	Desembalar el aparato.....	6
6	Montaje de los distanciadores de pared.....	6
7	Instalación del aparato.....	6
8	Alineación del aparato.....	7
9	Tras la instalación.....	7
10	Eliminación del embalaje.....	7
11	Cambio de goznes.....	7
11.1	Retirar el amortiguador de cierre*.....	8
11.2	Retiro de las cubiertas*.....	9
11.3	Cambio del imán de la puerta.....	9
11.4	Soltar la conexión de cables.....	10
11.5	Retirar la puerta.....	10
11.6	Cambiar la cerradura remota*.....	11
11.7	Cambiar las piezas de apoyo superiores.....	12
11.8	Cambiar las piezas de apoyo inferiores.....	13
11.9	Cambiar las piezas de apoyo.....	15
11.10	Cambiar los tiradores*.....	16
11.11	Montar la puerta inferior.....	16
11.12	Montar la puerta superior.....	17
11.13	Montar la conexión de cables.....	17
11.14	Alinear la puerta.....	18
11.15	Colocación de las cubiertas.....	18
11.16	Montar el amortiguador de cierre*.....	18
12	Conectar el electrodoméstico al suministro eléctrico.....	19

El fabricante trabaja continuamente para seguir desarrollando todos los tipos y modelos. Por lo tanto, rogamos su comprensión por posibles modificaciones en la forma, el equipamiento y la técnica.

Icono	Explicación
	<p>Leer las instrucciones</p> <p>Para conocer todas las prestaciones de su nuevo aparato, lea detenidamente las notas de estas instrucciones.</p>
	<p>Más información en Internet.</p> <p>Podrá encontrar las instrucciones en formato digital con información adicional y en otros idiomas en Internet a través del código QR en la portada de las instrucciones o introduciendo el número de servicio en home.liebherr.com/fridge-manuals.</p> <p>Encontrará el número de servicio en la placa de características:</p>  <p><i>Fig. Representación a modo de ejemplo</i></p>

Icono	Explicación
	<p>Comprobar el aparato</p> <p>Compruebe que ninguna pieza presente daños de transporte. En caso de reclamaciones, debe dirigirse al distribuidor o al servicio técnico.</p>
	<p>Variaciones</p> <p>Las instrucciones son válidas para varios modelos; pueden producirse variaciones. Las secciones solo aplicables a determinados aparatos aparecen marcadas con un asterisco (*).</p>
	<p>Instrucciones de manejo y resultados de manejo</p> <p>Las instrucciones de manejo aparecen marcadas con ►, mientras que los resultados de manejo se indican con ▷.</p>
	<p>Vídeos</p> <p>En el canal de YouTube de Liebherr-Hausgeräte hay disponibles vídeos sobre los aparatos.</p>

Licencias de código abierto:

El electrodoméstico contiene componentes de software que utilizan licencias de código abierto. Aquí encontrará información sobre las licencias de código abierto utilizadas: home.liebherr.com/open-source-licences

1 Indicaciones generales sobre seguridad

- Conservar estas instrucciones de montaje en un lugar seguro para poder consultarlas en cualquier momento.
- En caso de que el aparato pase a otro propietario, asegurarse de incluir también las instrucciones de montaje.
- Con tal de poder utilizar el aparato de forma adecuada y segura, leer detenidamente estas instrucciones de montaje antes de su instalación y utilización. Seguir en todo momento las instrucciones, indicaciones de seguridad y avisos de advertencia que se incluyen en las instrucciones de uso. Su seguimiento es importante para poder instalar y operar el aparato de forma segura y correcta.
- Debe leer primero las indicaciones generales sobre seguridad en las **instrucciones de uso** que forman parte de estas instrucciones de montaje, en el capítulo "Instrucciones generales sobre seguridad" y seguirlas. Si extravía las **instrucciones de uso**, puede descargar las **instrucciones de uso** desde Internet introduciendo el número de servicio en home.liebherr.com/fridge-manuals. Encontrará el número de

servicio en la placa de características:

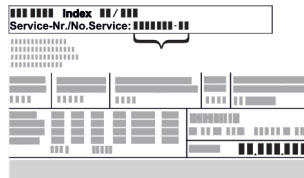

- **Observar los avisos de advertencia y las demás indicaciones descritas en los demás capítulos a la hora de instalar el aparato:**

	PELIGRO	identifica una situación de peligro inminente que, si no se evita, puede producir lesiones graves o incluso la muerte.
	ADVERTENCIA	identifica una situación de peligro que, si no se evita, puede producir lesiones graves o incluso la muerte.
	ATENCIÓN	identifica una situación de peligro que, si no se evita, puede producir lesiones leves o moderadas.
	AVISO	identifica una situación de peligro que, si no se evita, puede producir daños materiales.
	Nota	identifica indicaciones y recomendaciones útiles.

2 Condiciones de instalación



ADVERTENCIA

Riesgo de incendio derivado de la humedad
Si las piezas conductoras de electricidad o la línea de alimentación eléctrica se humedecen, puede producirse un cortocircuito.

- El aparato está diseñado para utilizarse en espacios cerrados. No ponga en funcionamiento el aparato en un lugar al aire libre, expuesto a la humedad ni a las salpicaduras de agua.

Uso previsto

- Instale y utilice el aparato únicamente en espacios cerrados.

2.1 Recinto



ADVERTENCIA

¡Fugas de refrigerante y aceite!

Incendio. El refrigerante contenido es respetuoso con el medioambiente, pero es inflamable. El aceite contenido también es inflamable. Las fugas de refrigerante y aceite pueden inflamarse con una concentración correspondientemente elevada y al entrar en contacto con una fuente de calor externa.

- No se deben dañar las tuberías del circuito de refrigerante y del compresor.

- Si el aparato se instala en un entorno muy húmedo, en la parte exterior del aparato se puede formar agua de condensación.

Prestar siempre atención a que exista una buena ventilación y escape de aire en el lugar de instalación.

- Cuanto más refrigerante haya en el electrodoméstico, más grande deberá ser el recinto en el que se encuentre el electrodoméstico. En recintos demasiado pequeños se puede formar una mezcla inflamable de gas y aire al producirse una fuga. Por cada 8 g de refrigerante, el lugar de instalación deberá tener como mínimo 1 m³ de volumen. Los datos sobre el refrigerante incluido figuran en la placa de características en el interior del electrodoméstico.

2.1.1 Suelo del recinto

- El suelo del lugar de instalación debe ser horizontal y plano.
- El fondo del aparato debe tener la misma altura que el suelo circundante.

2.1.2 Colocación en el recinto

- No colocar el electrodoméstico ni en la zona de una radiación solar directa ni al lado de una calefacción o similar.
- Sí puede colocar el electrodoméstico al lado de un horno.
- Si coloca el electrodoméstico al lado de un horno el consumo de energía puede aumentar ligeramente. Esto dependerá de la duración e intensidad de uso del horno.
- Instale el aparato con la parte trasera y, si se utilizan los distanciadores suministrados (consulte más abajo), con éstos siempre colocados directamente en la pared.

2.2 Integrar el aparato en la cocina

Puede integrar el electrodoméstico en armarios de cocina.

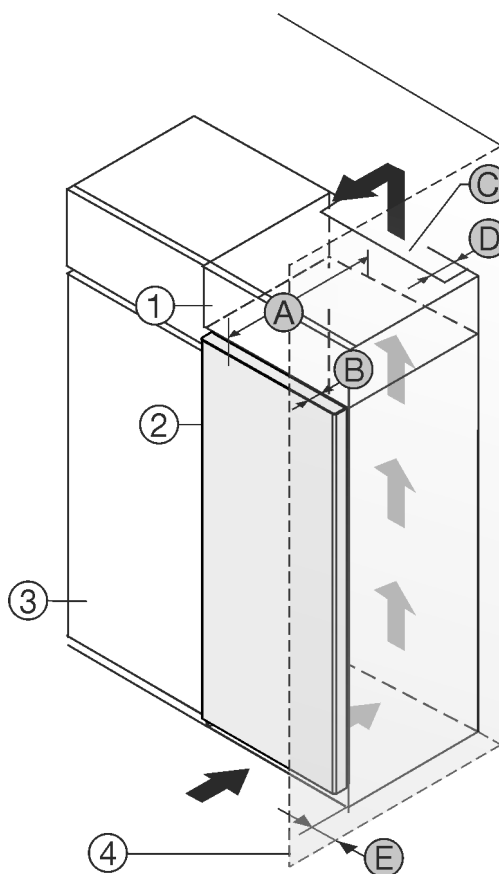

Fig. 1

(1) Armario superior *

(2) Aparato *

(B) Profundidad de la puerta *

(C) Sección transversal de ventilación *

Condiciones de instalación

- (3) Armario de cocina *
- (4) Pared *
- (A) Profundidad del aparato *
- (D) Distancia con respecto a la parte trasera del aparato *
- (E) Distancia con respecto al lateral del aparato *

Puede colocar el electrodoméstico directamente al lado del armario de cocina Fig. 1 (3).*

En la parte trasera del armario superior debe haber una cámara de salida de aire con una profundidad Fig. 1 (D) que abarque toda la anchura del armario.*

Bajo el techo de la estancia debe mantenerse la sección transversal de ventilación Fig. 1 (C).*

Si el electrodoméstico se instala con las bisagras junto a una pared Fig. 1 (4), la distancia entre el electrodoméstico y la pared debe ser de como mínimo 13 mm .*

Si el electrodoméstico se instala con las bisagras junto a una pared Fig. 1 (4), la distancia entre el electrodoméstico y la pared debe ser de como mínimo 20 mm .*

Para poder abrir totalmente la puerta, el electrodoméstico debe sobresalir la profundidad de la puerta Fig. 1 (B) respecto del frente del armario de cocina. El electrodoméstico puede sobresalir más en función de la profundidad de los armarios de cocina Fig. 1 (3) y del uso de distanciadores de pared.*

Electrodomésticos sin tirador / con asidero cóncavo:*	
A	675 mm x
B	75 mm
C	mín. 300 cm ²
D	mín. 50 mm
E	mín. 13 mm

* Si se utilizan distanciadores de pared, la medida aumenta 15 mm (consulte 6 Montaje de los distanciadores de pared).*

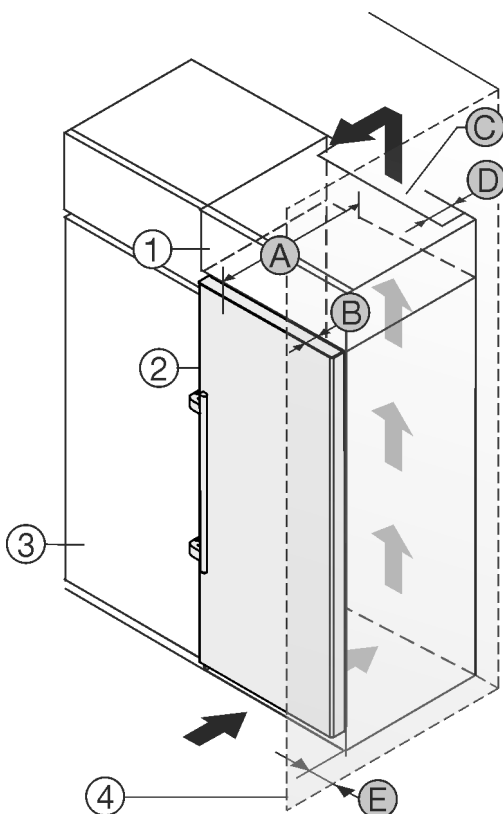

Fig. 2

- (1) Armario superior *
- (2) Aparato *
- (3) Armario de cocina *
- (4) Pared *
- (A) Profundidad del aparato *
- (B) Profundidad de la puerta *
- (C) Sección transversal de ventilación *
- (D) Distancia con respecto a la parte trasera del aparato *
- (E) Distancia con respecto al lateral del aparato *

Puede colocar el electrodoméstico directamente al lado del armario de cocina Fig. 2 (3).*

En la parte trasera del armario superior debe haber una cámara de salida de aire con una profundidad Fig. 2 (D) que abarque toda la anchura del armario.*

Bajo el techo de la estancia debe mantenerse la sección transversal de ventilación Fig. 2 (C).*

Si el electrodoméstico se instala con las bisagras junto a una pared Fig. 2 (4), la distancia entre el electrodoméstico y la pared debe ser de como mínimo 57 mm . Esto equivale al saliente del tirador con la puerta abierta.*

Para poder abrir totalmente la puerta, el electrodoméstico debe sobresalir la profundidad de la puerta Fig. 2 (B) respecto del frente del armario de cocina. El electrodoméstico puede sobresalir más en función de la profundidad de los armarios de cocina Fig. 2 (3) y del uso de distanciadores de pared.*

Electrodomésticos con tirador de palanca:*	
A	675 mm x
B	75 mm
C	mín. 300 cm ²
D	mín. 50 mm
E	mín. 57 mm

* Si se utilizan distanciadores de pared, la medida aumenta 15 mm (consulte 6 Montaje de los distanciadores de pared).*

Nota

A través del servicio técnico puede adquirir un juego para limitar el ángulo de apertura de la puerta a 90° en aparatos con amortiguación de cierre.*

Asegúrese de que se respeten las siguientes condiciones:

- Se han respetado las medidas del habitáculo .
- Se han respetado los requisitos de ventilación .

2.3 Instalación de varios aparatos

Los electrodomésticos están diseñados para diferentes tipos de instalación. Si desea instalar varios electrodomésticos uno al lado del otro o uno encima del otro, hay que asegurarse de que se cumplan los siguientes requisitos:

- Colocar uno al lado del otro o uno encima del otro solo los electrodomésticos diseñados para ello.
- Observar las notas y la tabla siguiente.

AVISO

Riesgo de daños derivado de agua de condensación

- No instalar el electrodoméstico directamente al lado de otro frigorífico/congelador.

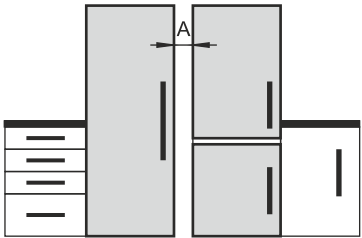
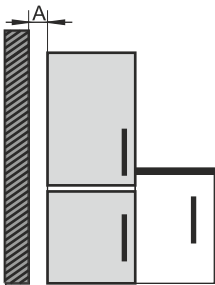
Modelo	Tipo de instalación
Todos los modelos	Individualmente
Los modelos cuya designación comienza por S .	Side-by-Side (SBS)
Modelos sin calefacción de pared lateral	 <p>Uno al lado del otro: Con una distancia A de 70 mm entre los electrodomésticos.</p> <p>Uno al lado del otro: Con una distancia A de 100 mm entre los electrodomésticos.</p> <p>Si no mantiene esta distancia, se formará condensación en las paredes laterales entre los electrodomésticos.</p>  <p>En una pared exterior: Colocarlos uno al lado del otro con la distancia A como en una instalación.</p> <p>Si no mantiene esta distancia, puede formarse agua de condensación en la pared lateral del electrodoméstico.</p>

Modelos y tipo de instalación

Montar los electrodomésticos de acuerdo con las instrucciones de montaje separadas.

2.4 Conexión eléctrica



ADVERTENCIA

¡Peligro de incendio por colocación indebida!

Si un cable de red o un conector entra en contacto con la parte trasera del electrodoméstico, la vibración del electrodoméstico puede dañar el cable de red o el conector provocando un cortocircuito.

- ▶ Asegurarse de que ningún cable de red quede atrapado debajo del electrodoméstico al colocarlo.
- ▶ Coloque el aparato de tal forma que no entre en contacto con ningún conector o cable de red.
- ▶ No se deben conectar otros aparatos en los enchufes situados en la parte posterior del aparato.
- ▶ Los enchufes múltiples y las regletas de conexión, así como otros equipos electrónicos (como, p. ej., los transformadores para halógenos), **no** se deben colocar ni utilizar en la parte posterior del electrodoméstico.

3 Dimensiones del electrodoméstico

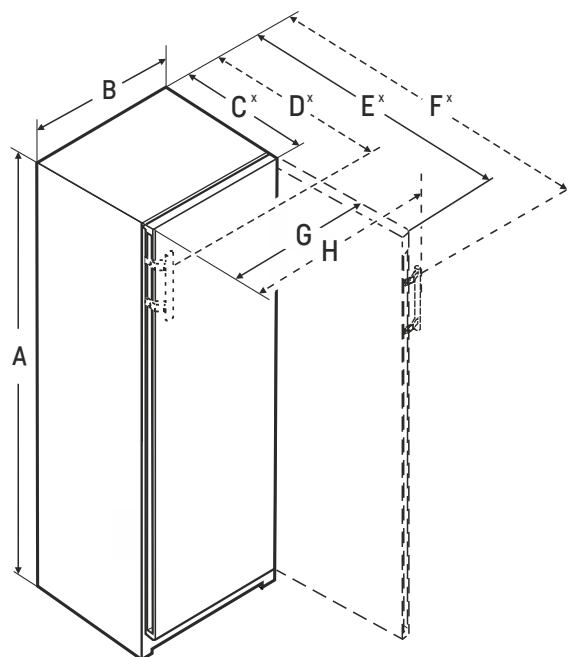

Fig. 3

A = altura del electrodoméstico incluidas patas/ruedas/bisagra

B = anchura del electrodoméstico sin tirador

C = profundidad del electrodoméstico sin tirador

D = profundidad del electrodoméstico con tirador

E = profundidad del electrodoméstico con la puerta abierta sin tirador

F = profundidad del electrodoméstico con la puerta abierta con tirador

G = anchura del electrodoméstico con la puerta abierta sin tirador

H = anchura del electrodoméstico con la puerta abierta con tirador

	WPs.. 46..	WPb.. 50..	WSb.. 52.. / WPb.. 52..	WPg.. 52..
A (mm)	1454	1654	1854	1854
B (mm)	597	597	597	597
C (mm)	675 ^x	675 ^x	675 ^x	678 ^x
D (mm)	719 ^x	719 ^x	719 ^x	–
E (mm)	1230 ^x	1230 ^x	1230 ^x	1231 ^x
F (mm)	1237 ^x	1237 ^x	1237 ^x	–
G (mm)	609	609	609	613
H (mm)	653	653	653	–

	WPg.. 74..
A (mm)	2013
B (mm)	697
C (mm)	764 ^x
D (mm)	–
E (mm)	1416 ^x

Transporte del electrodoméstico

	WPg.. 74..
F (mm)	–
G (mm)	713
H (mm)	–

* En electrodomésticos con distanciadores de pared adjuntos aumenta la medida en 15 mm. (consulte 6 Montaje de los distanciadores de pared)

4 Transporte del electrodoméstico



ADVERTENCIA

Riesgo de lesiones derivado de vidrios rotos*
Si se transporta a una altura superior a 1500 m, pueden romperse las hojas de cristal de la puerta. Los trozos rotos tienen aristas vivas que pueden causar heridas graves.
▶ Adopte las medidas protectoras adecuadas.

A tener en cuenta al transportar el aparato:

- ▶ Transportar el electrodoméstico en posición vertical.
- ▶ Transportar el electrodoméstico con ayuda de dos personas.

Durante la primera puesta en servicio:

- ▶ Transportar el aparato embalado.

Al transportar el aparato después de la primera puesta en servicio (por ejemplo, al trasladarlo o limpiarlo):

- ▶ Vaciar el aparato.
- ▶ Asegurar la puerta para que no se abra accidentalmente.

5 Desembalar el aparato

Si existe algún daño en el aparato, consulte de inmediato – antes de conectarlo – al proveedor.

- ▶ Compruebe que el aparato y el embalaje no presentan daños de transporte. Póngase en contacto inmediatamente con los proveedores en caso de que observe la presencia de cualquier daño.
- ▶ Retire todos los materiales de la parte trasera o de las paredes laterales del aparato que puedan obstaculizar la correcta instalación o ventilación y salida de aire.
- ▶ Retirar todas las láminas protectoras del aparato. ¡No utilizar para ello objetos punzantes o afilados!

6 Montaje de los distanciadores de pared

Con los distanciadores de pared, su electrodoméstico alcanza el consumo de energía declarado y no se forma condensación en caso de humedad ambiente elevada. El electrodoméstico es totalmente operativo sin el uso de los distanciadores de pared, pero ofrece un consumo energético ligeramente superior.

Si inserta los distanciadores de pared, la profundidad del electrodoméstico aumenta aproximadamente 15 mm.

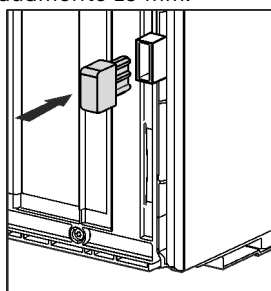

- ▶ Electrodoméstico con distanciadores de pared cerrados: Inserte el distanciador de pared en la parte trasera inferior izquierda y derecha del electrodoméstico.

7 Instalación del aparato



ATENCIÓN

- ¡Peligro de lesiones debido al electrodoméstico pesado!
- ▶ Transportar el electrodoméstico a su lugar de instalación entre dos personas.



ATENCIÓN

- ¡Peligro de daños y lesiones!*
- La puerta puede chocar contra la pared y resultar dañada. En puertas de cristal, el cristal dañado puede causar lesiones.
- ▶ Proteja la puerta de chocar contra la pared. Coloque topes de puerta, por ejemplo, topes de fieltro, en la pared.
- ▶ A través del servicio postventa se puede adquirir posteriormente un limitador de apertura de la puerta a 90°.



ADVERTENCIA

- Peligro de incendio por cortocircuito.
- ▶ Cuando coloque el electrodoméstico: No retorcer, pellizcar ni dañar el cable de conexión a la red eléctrica.
- ▶ No poner en marcha el electrodoméstico con un cable conector defectuoso.



ADVERTENCIA

- ¡Peligro de sufrir lesiones y daños materiales debido a electrodoméstico inestable!
- El electrodoméstico puede volcar.
- ▶ Fijar el electrodoméstico conforme a la instrucciones.



ADVERTENCIA

- Peligro de incendio y de sobrecalentamiento
- ▶ No coloque aparatos que emiten calor como, por ej. microondas, tostadoras etc. sobre el aparato.

Asegurar que se cumplen los siguientes requisitos:

- Desplazar el aparato únicamente descargado.
- Instalar el electrodoméstico solo con ayuda.
- ▶ Extraer el cable de conexión a la red del paquete.
- ▶ Insertar el conector para aparatos de frío del cable de conexión a la red completamente en el conector en la parte posterior del electrodoméstico. Asegurarse de que el conector para aparatos de frío esté firmemente asentado.
- ▶ Si es necesario, llevar el enchufe de la red a una toma de corriente de libre acceso utilizando un cordón.

8 Alineación del aparato

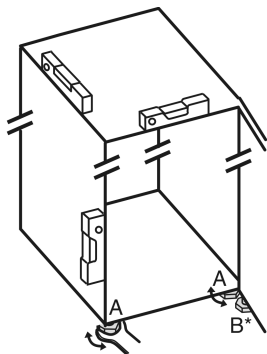

Fig. 4

- ▶ Atornillar las patas regulables Fig. 4 (A) con la llave fija adjunta y un nivel de burbuja hasta que el electrodoméstico quede bien alineado y nivelado.



ATENCIÓN

¡Peligro de daños y lesiones por vuelco y caída de la puerta del aparato!*

Si la pata de ajuste adicional en el soporte de cojinete inferior no descansa correctamente sobre el suelo, la puerta se puede caer o el aparato puede volcar. Esto puede causar daños materiales y lesiones.

- ▶ Desatornille la pata de ajuste adicional en el soporte de cojinete según las instrucciones.

- ▶ Desenroscar la pata regulable Fig. 4 (B) en el soporte de cojinete con la llave fija adjunta hasta que se pose en el suelo.

- ▶ Girar la pata regulable Fig. 4 (B) 90° más.

- ▷ El electrodoméstico está alineado.

9 Tras la instalación

- ▶ Retirar las láminas protectoras de la parte exterior de la carcasa.
- ▶ Retirar las láminas protectoras de los listones decorativos.
- ▶ Retirar las láminas protectoras de la pared trasera de acero inoxidable.
- ▶ Extraer todas las piezas de protección para el transporte.
- ▶ Limpiar el electrodoméstico. (Véanse las instrucciones de uso)
- ▶ Anotar el tipo de aparato (modelo, número), la denominación, el número de serie/de aparato, la fecha de compra y la dirección del distribuidor.

10 Eliminación del embalaje



ADVERTENCIA

Peligro de asfixia derivado del material de embalaje y las láminas

- ▶ No permita que los niños jueguen con el material de embalaje.

El embalaje está fabricado con materiales reciclables:

- Cartón paja/cartón
- Piezas de poliestireno expandido
- Láminas y bolsa de polietileno
- Flejes para bandaje de polipropileno
- Marco de madera clavado con plancha de polietileno*

- ▶ Deposite el material de embalaje en un punto de recogida oficial.

11 Cambio de goznes

Herramienta



Fig. 5



ADVERTENCIA

¡Peligro de lesiones por cambio del sentido de apertura de la puerta realizado por personal no cualificado!

- ▶ Cambiar el tope de puerta por parte de personal cualificado.



ADVERTENCIA

¡Peligro de lesiones y de daños materiales debido al elevado peso de la puerta!

- ▶ Efectúe el cambio únicamente si puede cargar con 25 kg.
- ▶ El cambio debe efectuarse únicamente entre dos personas.

AVISO

¡Piezas conductoras de electricidad!

Daños de componentes eléctricos.

- ▶ Desconectar el enchufe de la red antes de cambiar la bisagra de la puerta.

AVISO

¡Peligro de daños materiales por colisión de la puerta!

Daños en los electrodomésticos durante la instalación Side-by-Side. Si coloca dos electrodomésticos uno junto al otro en una disposición Side-by-Side determinada, el tope de puerta de ambos electrodomésticos viene preajustado de fábrica.

- ▶ Instalación Side-by-Side: No cambie el tope de puerta.

Para electrodomésticos **con amortiguador de cierre** se aplican los apartados:*

- Para electrodomésticos **con** amortiguador de cierre
- Para todos los electrodomésticos

Para electrodomésticos **sin amortiguador de cierre** se aplican los apartados:*

- Para electrodomésticos **sin** amortiguador de cierre
- Para todos los electrodomésticos

Cambio de goznes

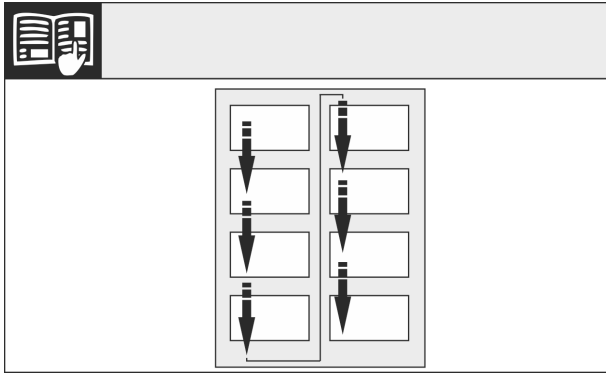

Fig. 6

Observar el sentido de la lectura.

11.1 Retirar el amortiguador de cierre*

Para los electrodomésticos con amortiguadores de cierre:

- ▶ Abrir la puerta.

AVISO

¡Peligro de daños!

Si la junta de la puerta resulta dañada, puede que la puerta no cierre correctamente y la refrigeración no sea suficiente.

- ▶ ¡No dañe la junta de estanqueidad de la puerta con un destornillador!

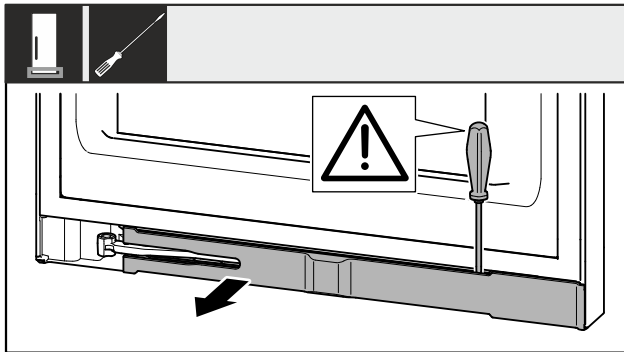

Fig. 7

- ▶ Desenganche la tapa ciega con un destornillador de punta plana.
- ▶ Retire la tapa ciega.



ATENCIÓN

¡Peligro de aplastamiento por una articulación plegable!

- ▶ Encaje el seguro.

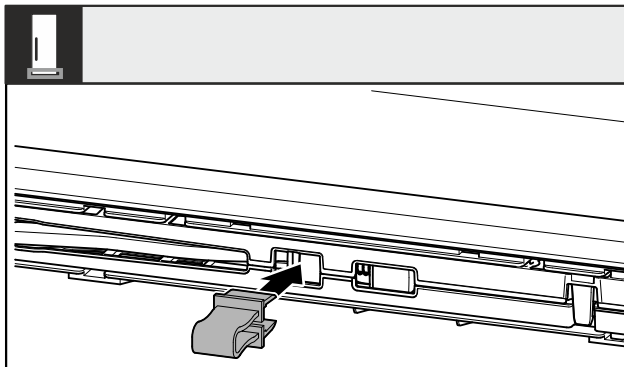

Fig. 8

- ▶ Encaje el seguro en el orificio.

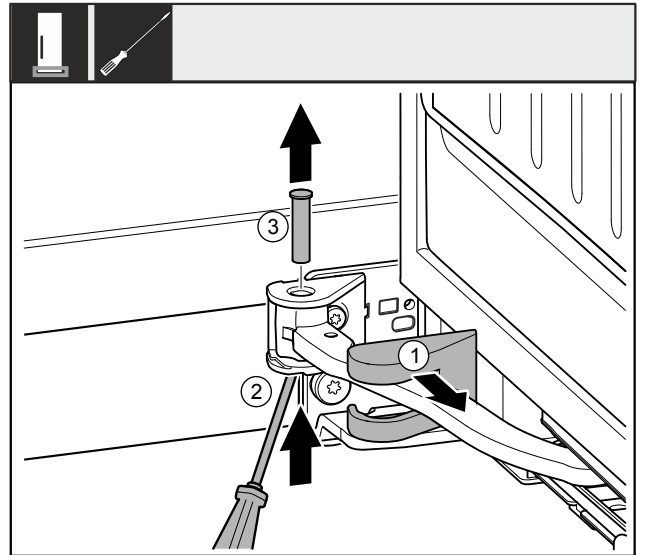

Fig. 9

- ▶ Retire la cubierta del soporte del cojinete Fig. 9 (1) y deslícela a lo largo de la bisagra.
- ▶ Levante el perno Fig. 9 (2) desde abajo con un destornillador.
- ▶ Extraiga el perno Fig. 9 (3) desde arriba.

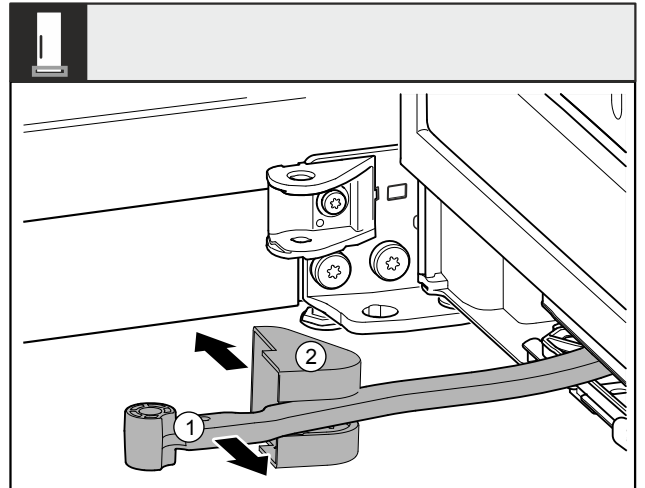

Fig. 10

- ▶ Gire la bisagra Fig. 10 (1) hacia la puerta.
- ▶ Retire la cubierta del soporte del cojinete Fig. 10 (2).

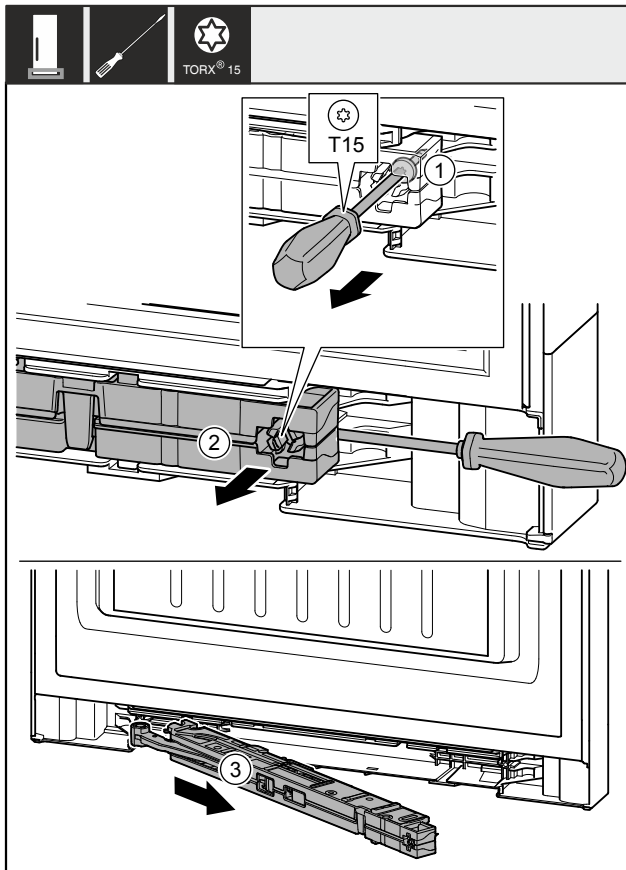

Fig. 11

- ▶ Afloje el tornillo Fig. 11 (1) de la unidad del amortiguador de cierre con un destornillador aprox. 14 mm.
- ▶ Haga palanca con un destornillador para sacar la unidad del amortiguador de cierre Fig. 11 (2) del lado del tirador hacia delante.
- ▶ Extraiga la unidad del amortiguador de cierre Fig. 11 (3).

Para electrodomésticos de 700 mm y 750 mm de ancho, retire la pieza adaptadora.*

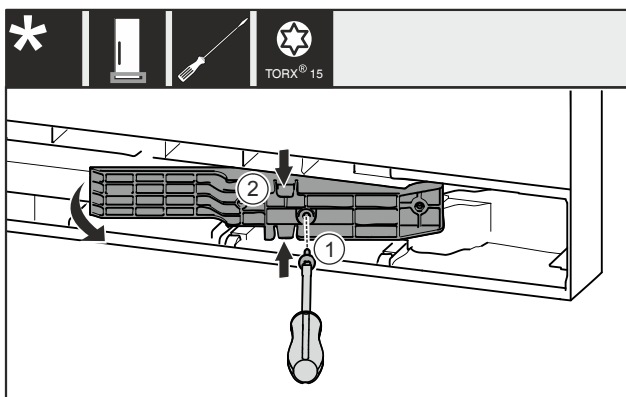

Fig. 12 *

- ▶ Retire el tornillo Fig. 12 (1).*
- ▶ Presione suavemente la parte superior e inferior de la pieza adaptadora Fig. 12 (2) y tire de ella.*

11.2 Retiro de las cubiertas*

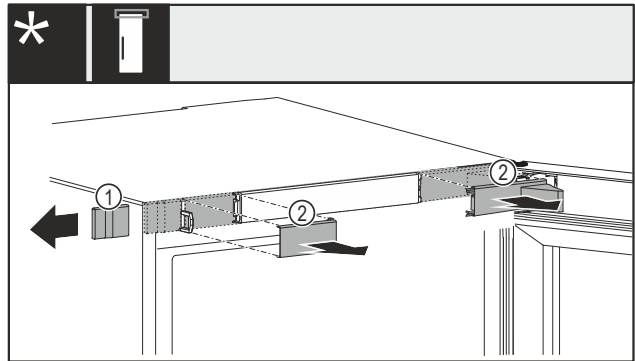

Fig. 13 Con candado mecánico o eléctrico*

- ▶ Retire con cuidado la cubierta Fig. 13 (1) lateralmente.*
- ▶ Retire con cuidado las cubiertas Fig. 13 (2) hacia delante.*

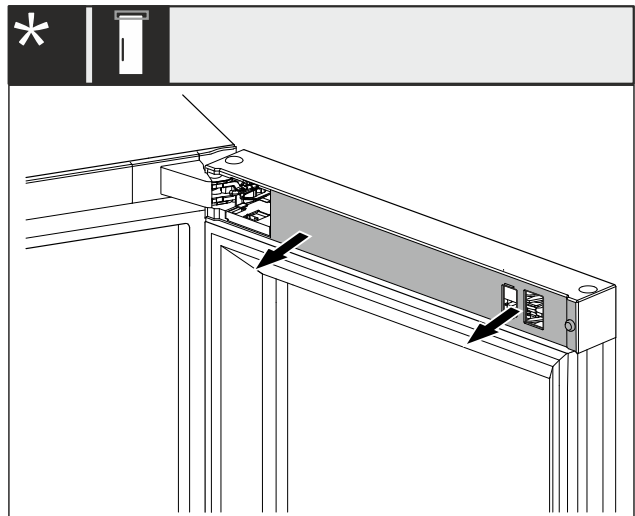

Fig. 14 Con candado eléctrico*

- ▶ Agarre la cubierta por las aberturas y desenganche.*

11.3 Cambio del imán de la puerta

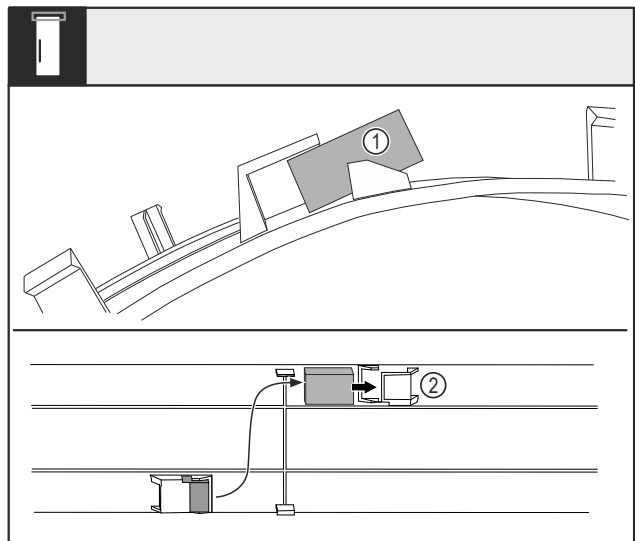

Fig. 15

- ▶ Doble la cubierta y extraiga el imán de la puerta Fig. 15 (1) de la cavidad.
- ▶ Inserte el imán de la puerta en la otra cavidad Fig. 15 (2).

Cambio de goznes

11.4 Soltar la conexión de cables

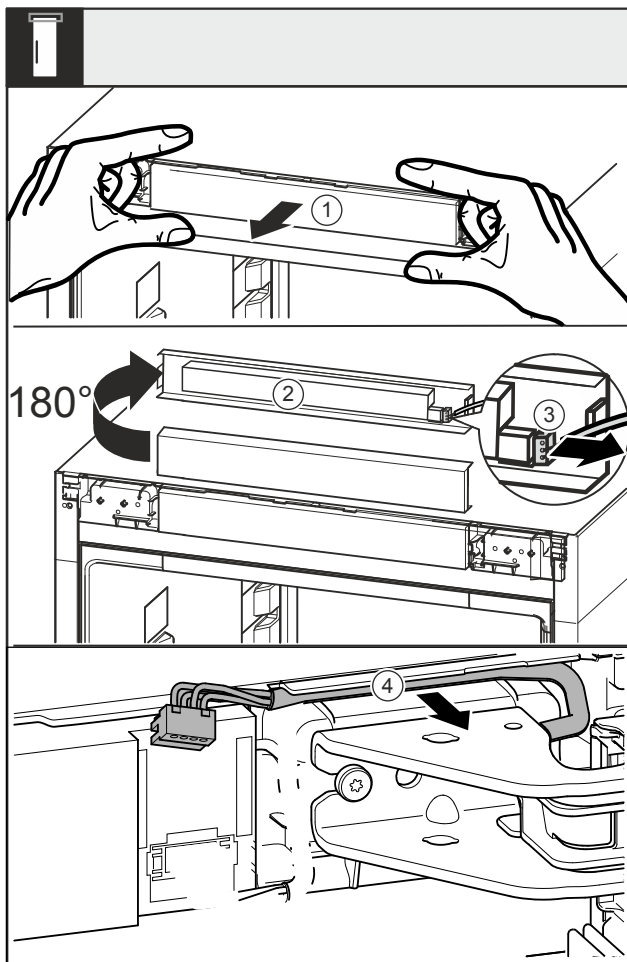

Fig. 16

- ▶ Afloje la tapa ciega Fig. 16 (1) hacia delante.
- ▶ Gire la tapa ciega Fig. 16 (2) hacia arriba 180°.
- ▶ Presione la lengüeta de retención en el conector macho Fig. 16 (3) hacia atrás y extraiga el conector macho con cuidado.
- ▶ Suelte el cable Fig. 16 (4) de la guía a través del soporte del cojinete.

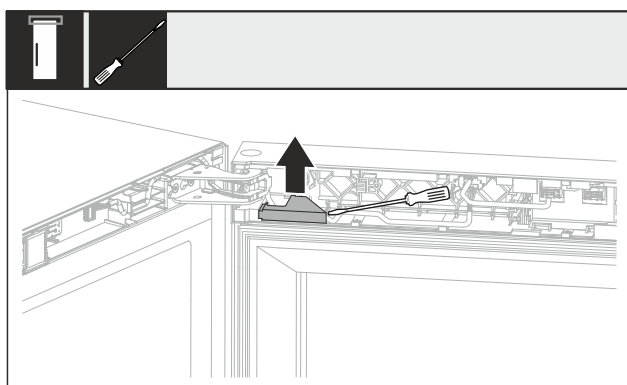

Fig. 17

- ▶ Levante con cuidado la cubierta del cable con un destornillador de punta plana y extráigala.

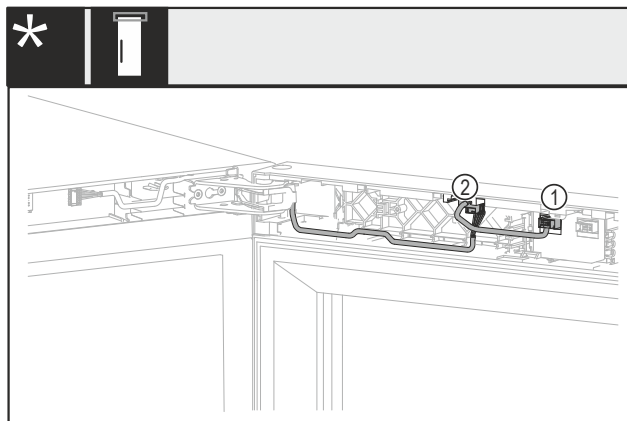

Fig. 18 Sin candado o con candado mecánico*

- ▶ Extraiga el conector macho Fig. 18 (1)*
- ▶ Extraiga el conector macho Fig. 18 (2)*

11.5 Retirar la puerta

AVISO

¡Peligro de daños!

Si la junta de la puerta resulta dañada, puede que la puerta no cierre correctamente y la refrigeración no sea suficiente.

- ▶ ¡No dañe la junta de estanqueidad de la puerta con un destornillador!



ATENCIÓN

¡Peligro de lesiones al inclinar la puerta para extraerla!

- ▶ Sujete bien la puerta.
- ▶ Deposite la puerta con cuidado.

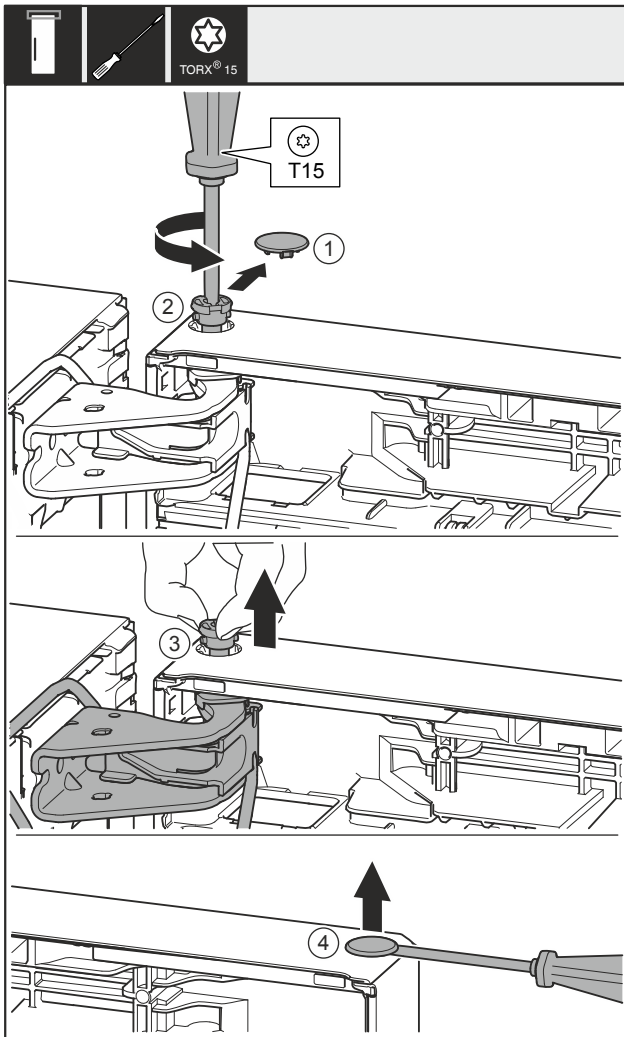

Fig. 19

- ▶ Levantar la puerta y colocar a un lado.

11.6 Cambiar la cerradura remota*

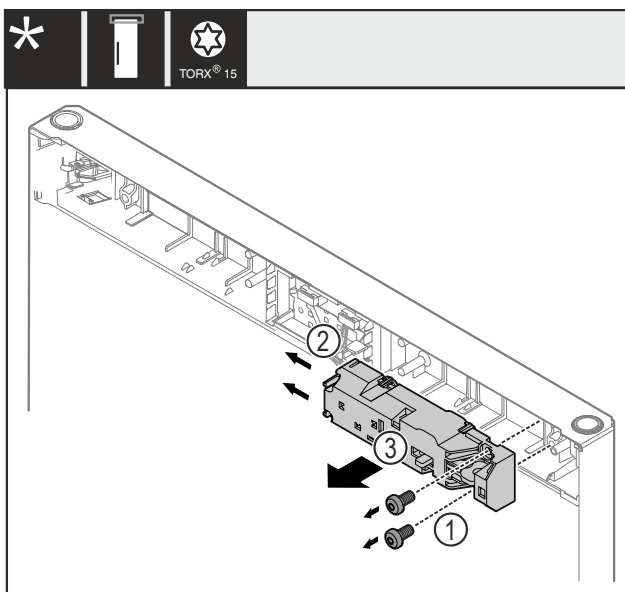

Fig. 20

- ▶ Retire los tornillos Fig. 20 (1).
- ▶ Presione la lengüeta de retención Fig. 20 (2) lateralmente y retire el cierre a distancia Fig. 20 (3).

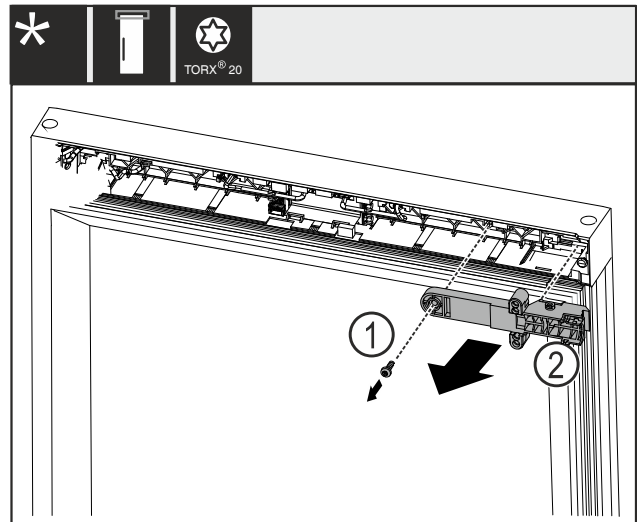

Fig. 21

- ▶ Retire el tornillo Fig. 21 (1).
- ▶ Retire la pieza de retención del candado Fig. 21 (2).

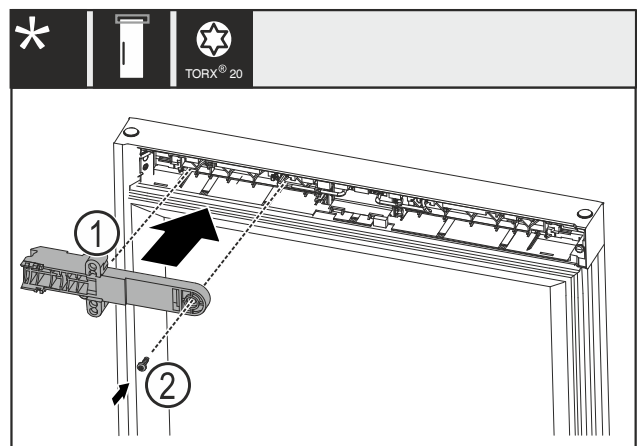

Fig. 22

- ▶ Gire la pieza de retención del candado Fig. 22 (1) 180° y móntela en el lado opuesto.
- ▶ Fije la pieza de retención del candado Fig. 22 (1) con un tornillo Fig. 22 (2).

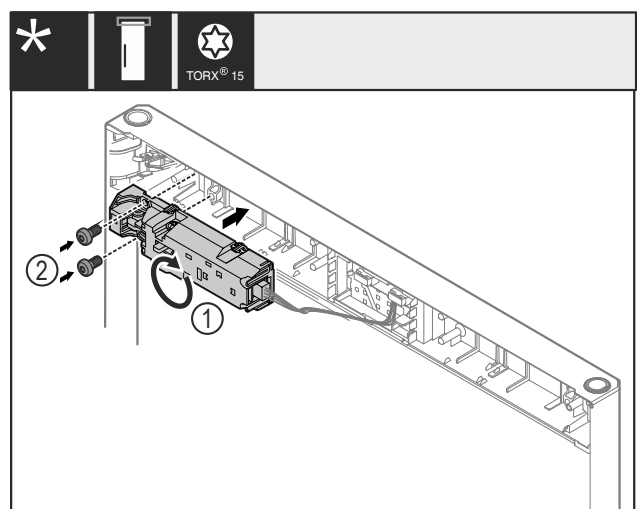

Fig. 23

- ▶ Gire el cierre a distancia Fig. 23 (1) 180° y móntelo en el lado opuesto.
- ▶ Fije el cierre a distancia Fig. 23 (1) con tornillos Fig. 23 (2).

Cambio de goznes

11.7 Cambiar las piezas de apoyo superiores



ADVERTENCIA

¡Peligro de lesiones al caerse la puerta!

Si las piezas de apoyo no están suficientemente atornilladas, la puerta se puede caer. Esto puede causar lesiones graves. Además, puede ocurrir que la puerta no cierre de manera que el electrodoméstico no refrigere correctamente.

- ▶ Atornillar los soportes de apoyo a 4 Nm.
- ▶ Comprobar todos los tornillos y, si fuera necesario, apretarlos de nuevo.

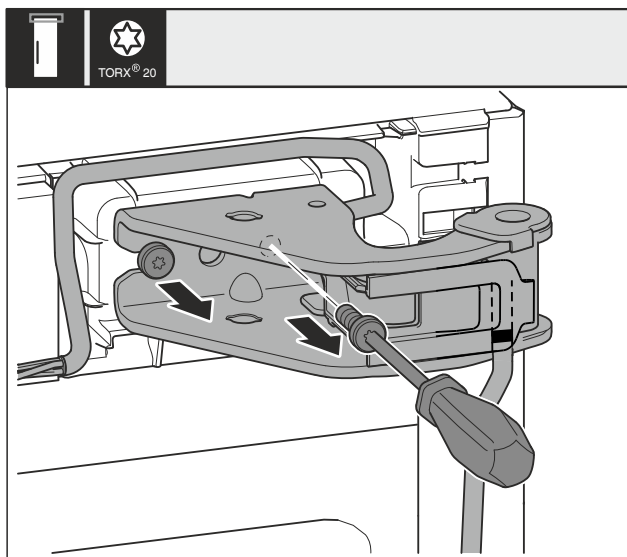

Fig. 24

- ▶ Desatornille ambos tornillos con un destornillador.
- ▶ Levantar el soporte del cojinete y el cable y retirar.

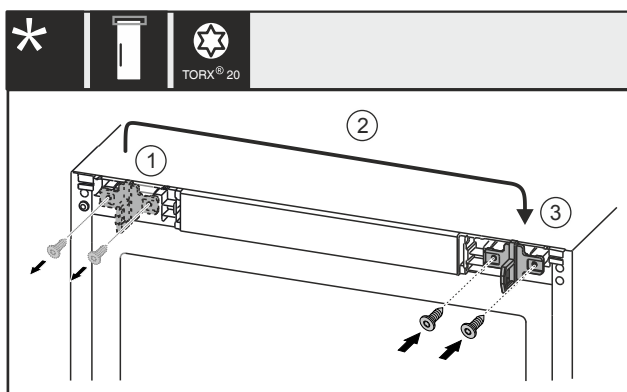

Fig. 25 Con candado eléctrico*

- ▶ Desatornille los tornillos Fig. 25 (1) con un destornillador.*
- ▶ Mueva el gancho de cierre Fig. 25 (2) hacia el lado opuesto.*
- ▶ Coloque y apriete los tornillos Fig. 25 (3) con un destornillador.*

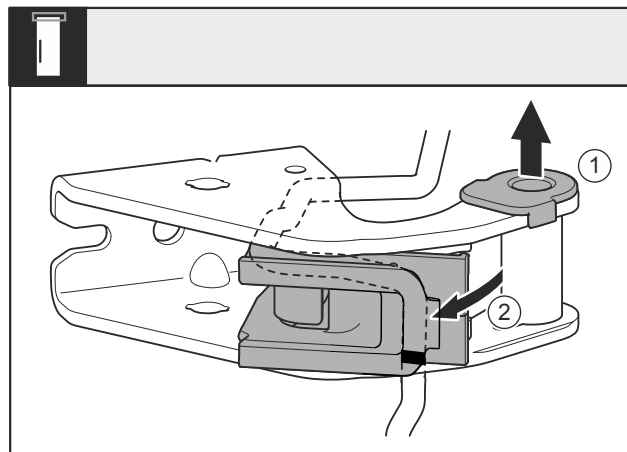

Fig. 26

- ▶ Extraiga el casquillo del cojinete Fig. 26 (1) de la guía.
- ▶ Gire el portacables Fig. 26 (2) hacia fuera.

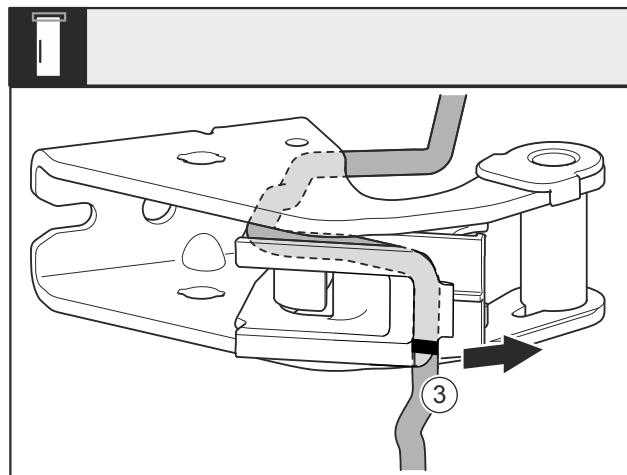

Fig. 27

- ▶ Desmonte el cable con el portacables Fig. 27 (3) del soporte del cojinete.

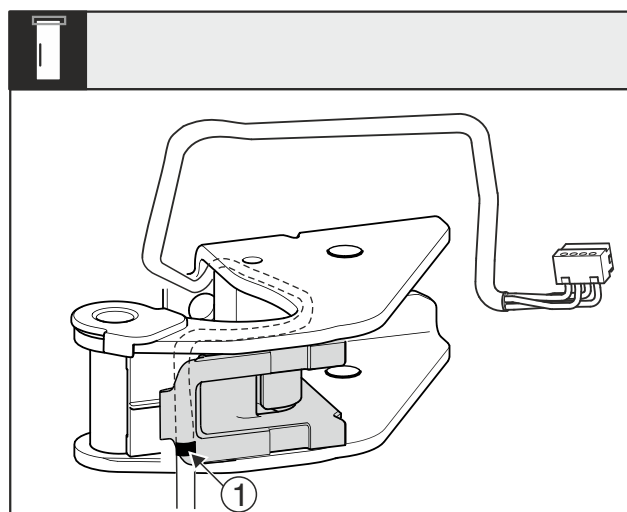

Fig. 28

- ▶ Introducir el cable en posición invertida en la ranura superior del portacables.
- ▷ La marca central Fig. 28 (1) debe estar en el borde del portacables.
- ▶ Girar hacia dentro el portacables.

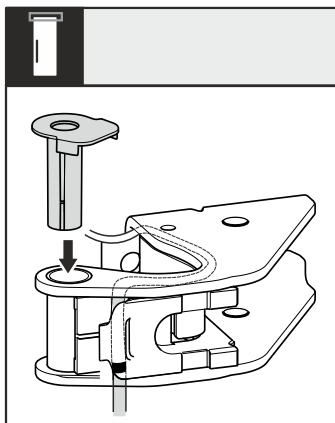

Fig. 29

- ▶ Introducir el casquillo del cojinete desde el otro lado y encastrar.

AVISO

¡Peligro de aplastamiento del cable!

- ▶ Preste atención a las marcas al tender los cables. El extremo del cable con la marca doble debe colocarse en la pieza final de la puerta.

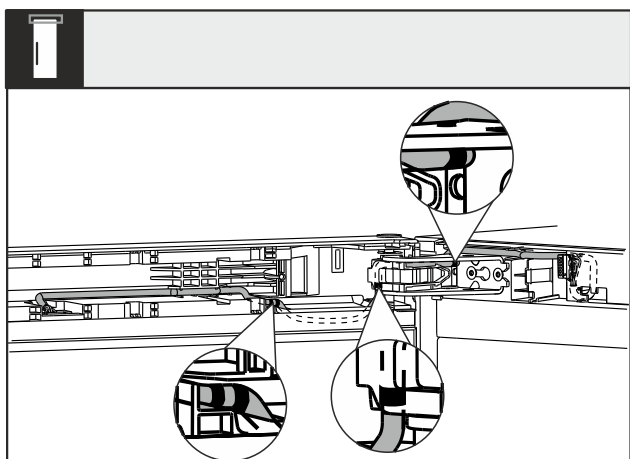

Fig. 30

Una vez realizado, el tendido de cables debe ser tal y como se muestra en la figura.

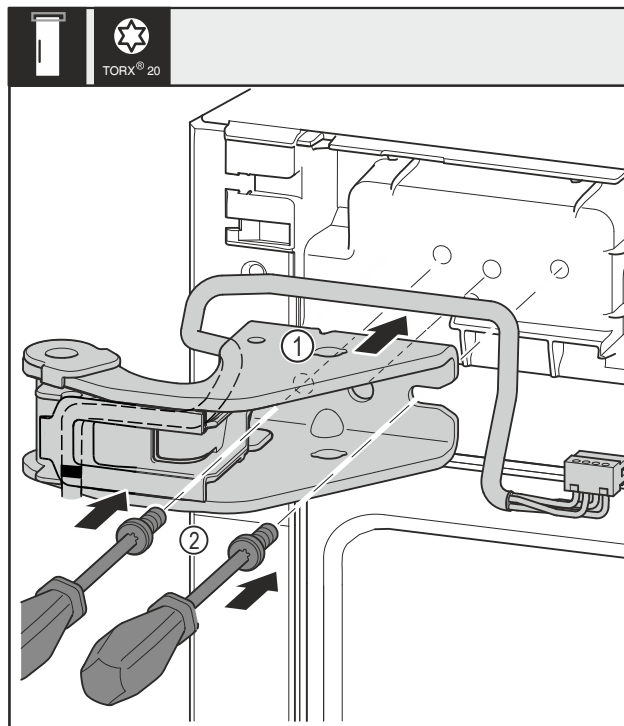

Fig. 31

- ▶ Coloque el soporte del cojinete superior Fig. 31 (1).
- ▶ Inserte y apriete los tornillos Fig. 31 (2) con un destornillador.

11.8 Cambiar las piezas de apoyo inferiores



ADVERTENCIA

¡Peligro de lesiones al caerse la puerta!

Si las piezas de apoyo no están suficientemente atornilladas, la puerta se puede caer. Esto puede causar lesiones graves. Además, puede ocurrir que la puerta no cierre de manera que el electrodoméstico no refrigere correctamente.

- ▶ Atornillar los soportes de apoyo a 4 Nm.
- ▶ Comprobar todos los tornillos y, si fuera necesario, apretarlos de nuevo.

Para los electrodomésticos con amortiguadores de cierre:*

Cambio de goznes

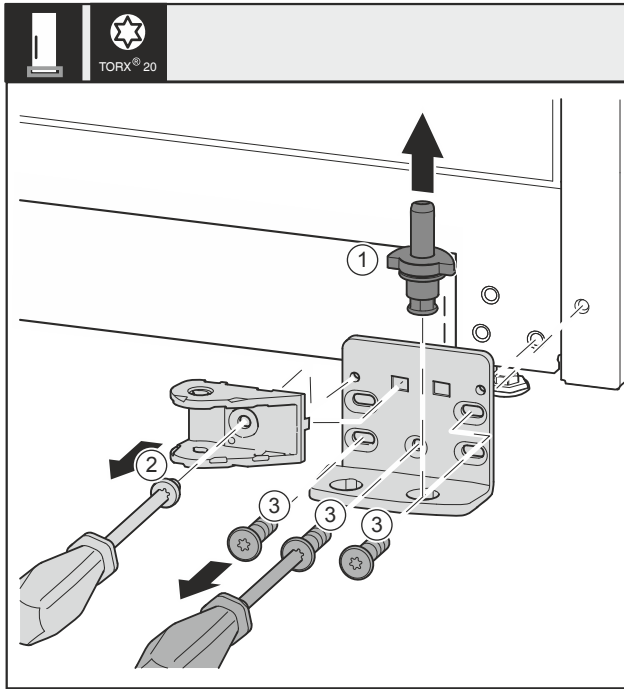

Fig. 32 *

- ▶ Extraiga el perno del cojinete Fig. 32 (1) por completo hacia arriba.*
- ▶ Desatornille el tornillo Fig. 32 (2) con un destornillador y retire la conexión del amortiguador de cierre.*
- ▶ Desatornille los tornillos Fig. 32 (3) con un destornillador y retire el soporte del cojinete.*

Para los electrodomésticos sin amortiguadores de cierre:*

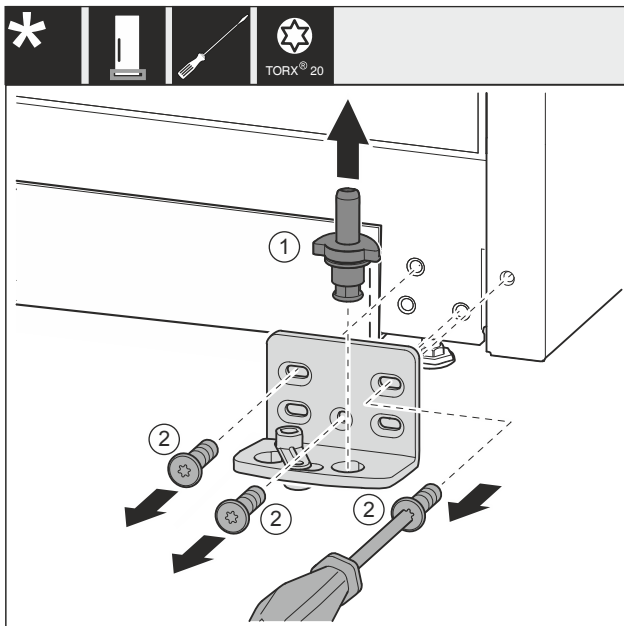

Fig. 33 *

- ▶ Extraiga el perno del cojinete Fig. 33 (1) por completo hacia arriba.*
- ▶ Desatornille los tornillos Fig. 33 (2) con un destornillador y retire el soporte del cojinete.*

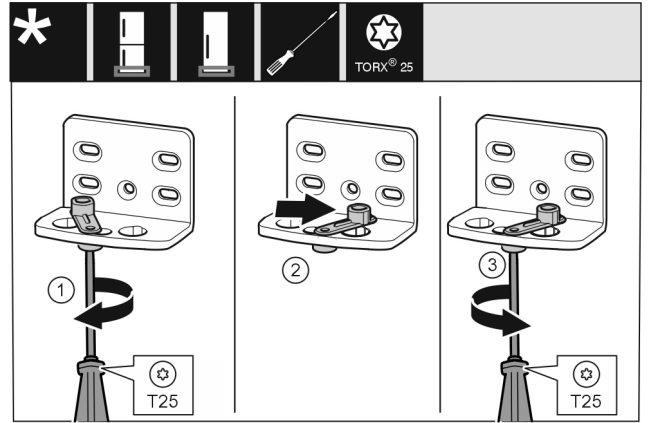

Fig. 34

- ▶ Afloje el tornillo (1) con el destornillador.*
- ▶ Levante el dispositivo de cierre de la puerta (2) y gírelo 90° a la derecha hacia el orificio.*
- ▶ Apriete el tornillo (3) con el destornillador.*

Para todos los electrodomésticos:

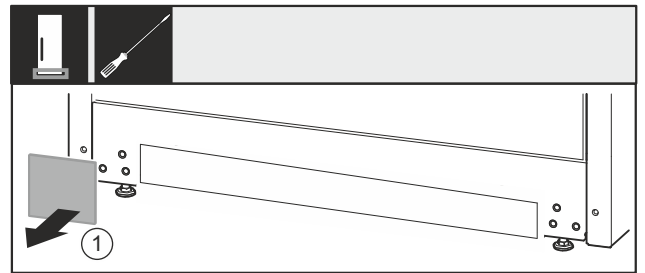

Fig. 35

- ▶ Retire la cubierta Fig. 35 (1).

Para los electrodomésticos con amortiguadores de cierre:*

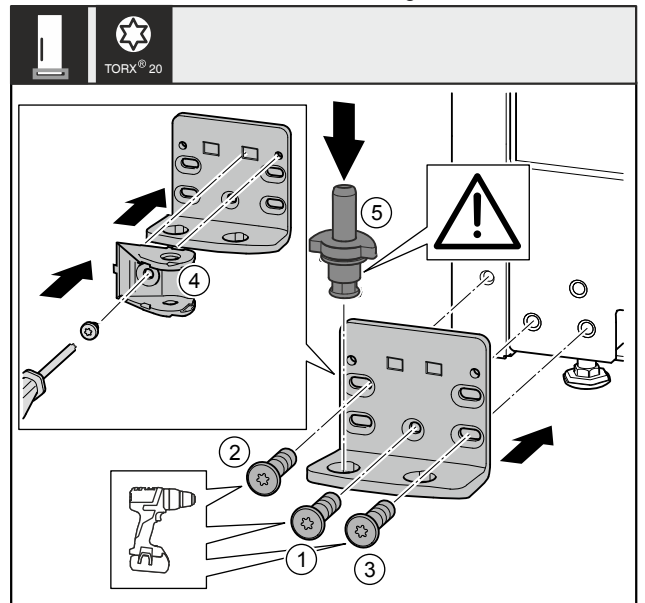

Fig. 36 *

- ▶ Coloque el soporte del cojinete en el otro lado y atorníllelo con un destornillador. Comience con el tornillo Fig. 36 (1) en la parte inferior central.*
- ▶ Atornille el tornillo Fig. 36 (2) y el tornillo Fig. 36 (3)*
- ▶ Gire la conexión del amortiguador de cierre Fig. 36 (4) 180°. Atornille el soporte del cojinete en el otro lado con un destornillador.*
- ▶ Inserte completamente los pernos del cojinete Fig. 36 (5). Asegúrese de que la leva de bloqueo apunte hacia atrás.*

Para los electrodomésticos sin amortiguadores de cierre:*

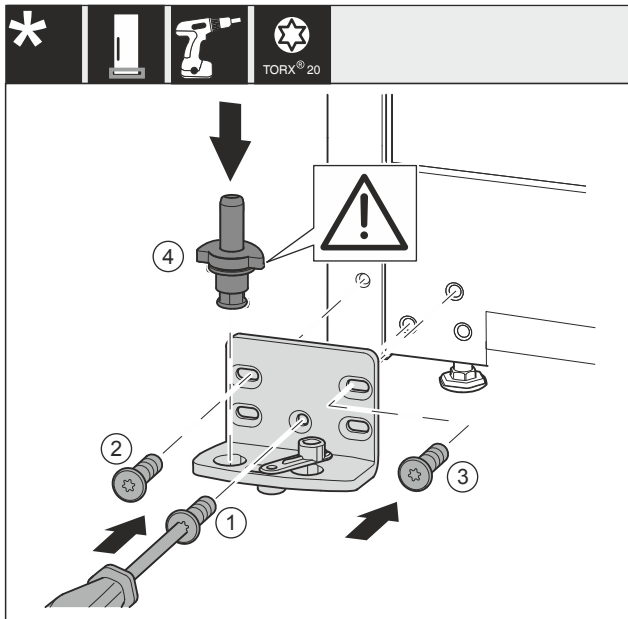

Fig. 37 *

- ▶ Coloque el soporte del cojinete en el otro lado y atorníllelo con un destornillador. Comience con el Fig. 37 (1) en la parte inferior central.*
- ▶ Atornille el tornillo Fig. 37 (2) y el Fig. 37 (3).*
- ▶ Inserte completamente los pernos del cojinete Fig. 37 (4). Asegúrese de que la leva de bloqueo apunte hacia atrás.*

Para todos los electrodomésticos:



Fig. 38

- ▶ Vuelva a colocar la cubierta Fig. 38 (1) en el otro lado.

11.9 Cambiar las piezas de apoyo

Para electrodomésticos sin amortiguador de cierre:



ADVERTENCIA

¡Peligro de lesiones al caerse la puerta!*

Si las piezas de apoyo no están suficientemente atornilladas, la puerta se puede caer. Esto puede causar lesiones graves. Además, puede ocurrir que la puerta no cierre de manera que el electrodoméstico no refrigere correctamente.

- ▶ Atornillar los soportes de apoyo a 4 Nm.
- ▶ Comprobar todos los tornillos y, si fuera necesario, apretarlos de nuevo.

Puerta abajo*

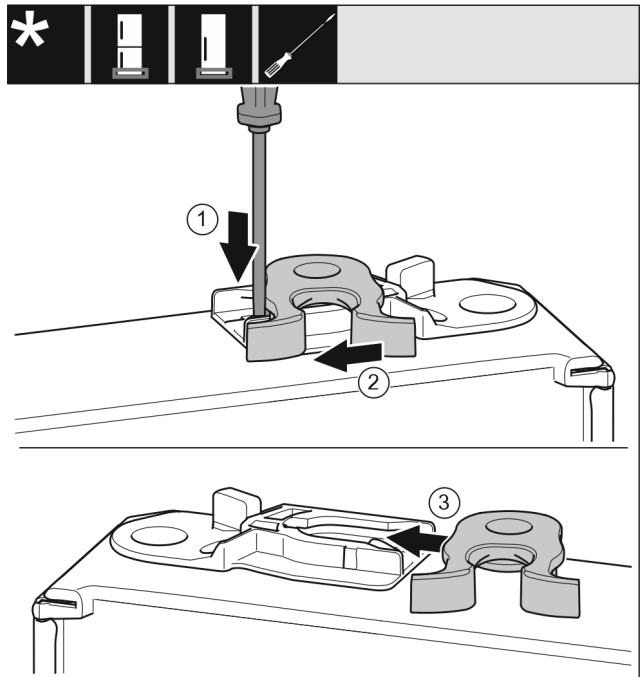

Fig. 39 *

- ▶ El lado inferior de la puerta indica hacia arriba: Girar la puerta.*
- ▶ Presione hacia atrás la pestaña Fig. 39 (1) con el destornillador de punta ranurada.*
- ▶ Retire el gancho de cierre Fig. 39 (2) de la guía.*
- ▶ Deslice el gancho de cierre Fig. 39 (3) hacia la guía sobre el lado opuesto.*

Cambio de goznes

11.10 Cambiar los tiradores*

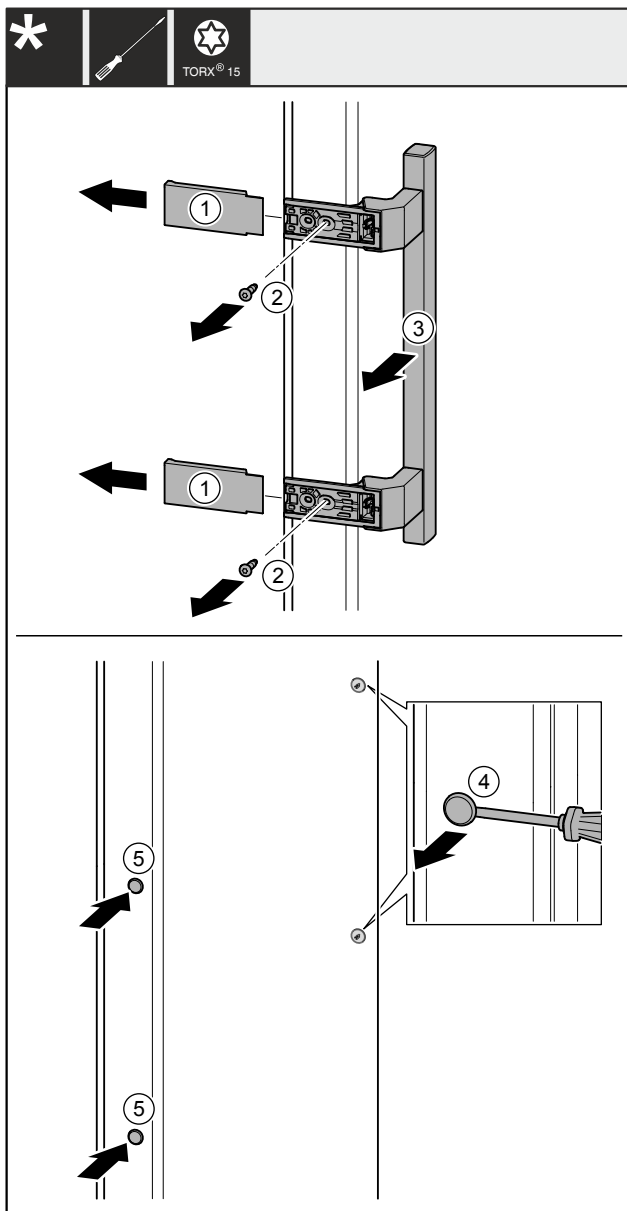

Fig. 40

- ▶ Levante las cubiertas Fig. 40 (1).
- ▶ Desatornille los tornillos Fig. 40 (2) con el destornillador.
- ▶ Retire el tirador Fig. 40 (3).
- ▶ Levante con cuidado el tapón lateral Fig. 40 (4) con un destornillador de punta plana y extráigalo.
- ▶ Vuelva a colocar el tapón Fig. 40 (5) en el otro lado.

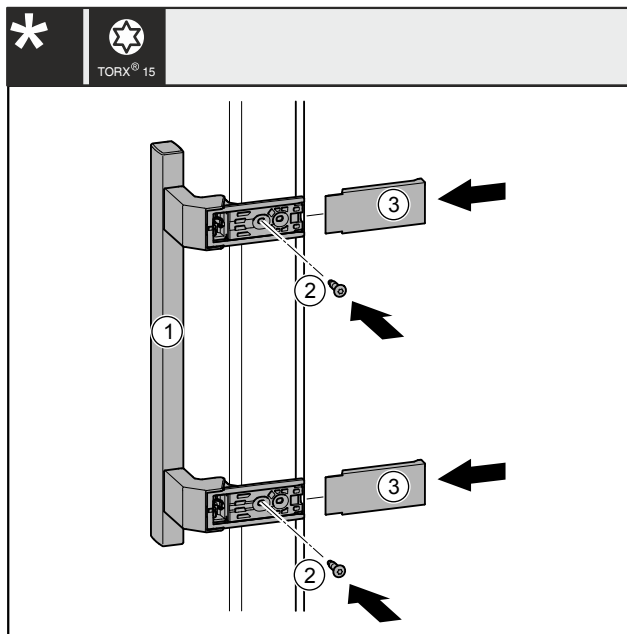

Fig. 41

- ▶ Coloque el tirador Fig. 41 (1) en el lado opuesto.
- ▷ Los orificios de los tornillos deben estar exactamente uno encima del otro.
- ▶ Apriete los tornillos Fig. 41 (2) con el destornillador.
- ▶ Coloque las cubiertas Fig. 41 (3) lateralmente y empújelas de modo que encajen.
- ▷ Las cubiertas están montadas.

11.11 Montar la puerta inferior

Para los electrodomésticos con amortiguadores de cierre:*

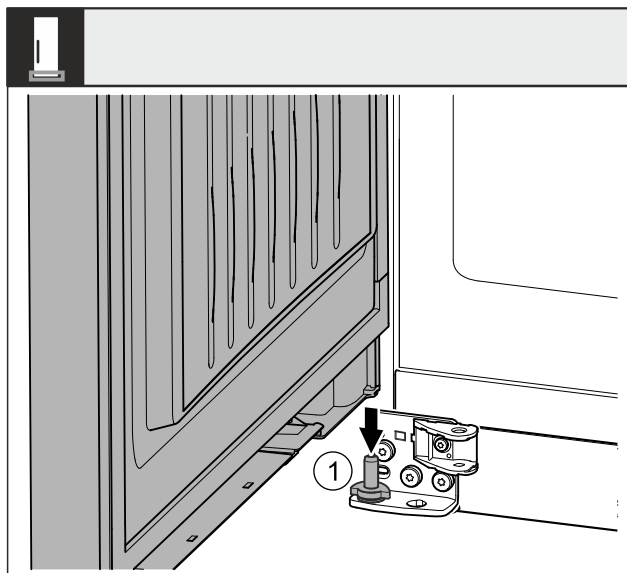

Fig. 42 *

- ▶ Coloque la puerta en el perno del cojinete Fig. 42 (1) inferior desde arriba.*

Para los electrodomésticos sin amortiguadores de cierre:*

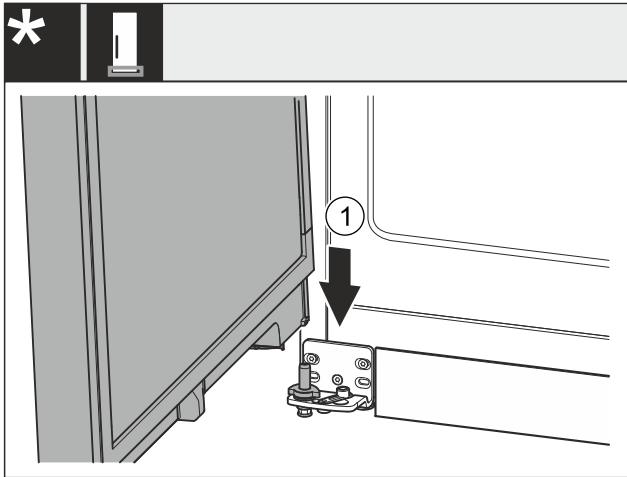

Fig. 43 *

- ▶ Coloque la puerta en el perno del cojinete Fig. 43 (1) inferior desde arriba.*

11.12 Montar la puerta superior

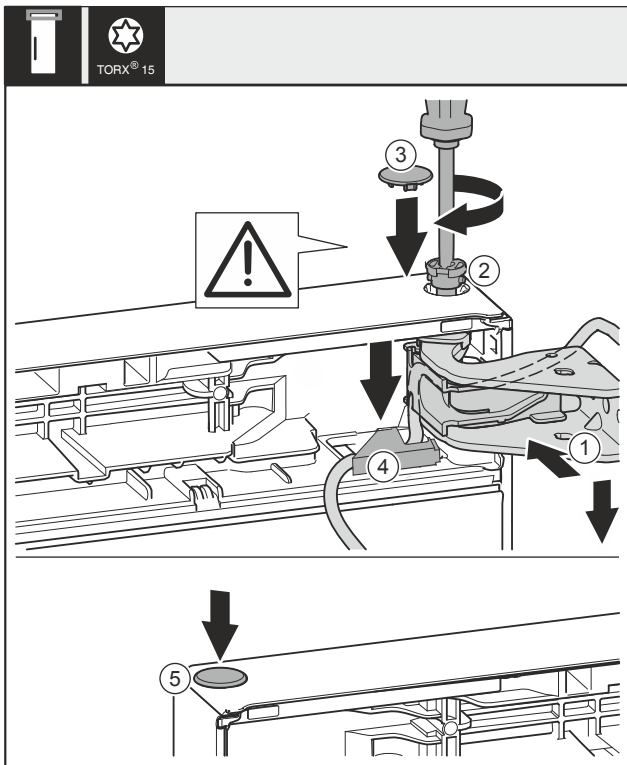

Fig. 44

- ▶ Alinee la puerta en la parte superior con el orificio en el soporte del cojinete Fig. 44 (1).
- ▶ Inserte el perno Fig. 44 (2) y apriételo con un destornillador.
- ▶ Monte la cubierta de seguridad para asegurar la puerta: Introduzca la cubierta de seguridad Fig. 44 (3) y compruebe que se apoya en la puerta. De lo contrario, inserte los pernos completamente.

AVISO

¡Aplastamiento de cables!

- ▶ La marca del cable debe quedar en el centro del soporte. La lengüeta con la apertura más larga debe indicar hacia afuera.
- ▶ Inserte la cubierta Fig. 44 (4) y presiónela hacia abajo hasta que encaje en su sitio.
- ▶ Inserte el tapón Fig. 44 (5).

11.13 Montar la conexión de cables

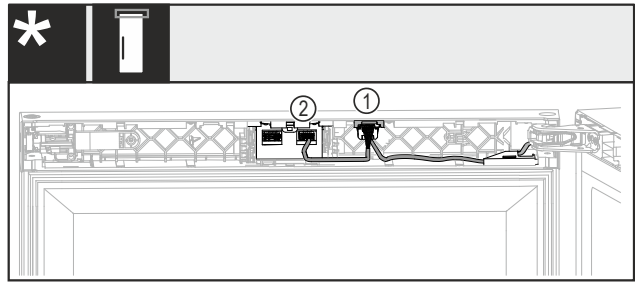

Fig. 45 Sin candado o con candado mecánico*

- ▶ Introduzca el conector macho Fig. 45 (1) con ambos cables en la guía.*
- ▶ Enganche el conector macho con un cable Fig. 45 (2) en la cavidad derecha.*

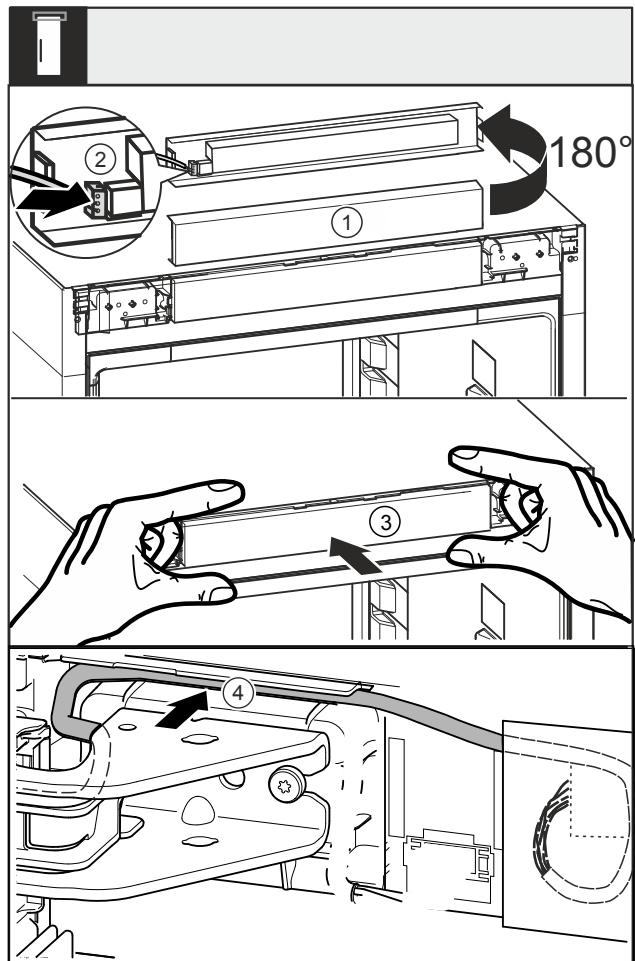

Fig. 46

- ▶ Gire la tapa ciega Fig. 46 (1) 180° hacia arriba.
- ▶ Encaje el conector macho Fig. 46 (2) en la tapa ciega del elemento de control.
- ▶ Encaje de nuevo la tapa ciega Fig. 46 (3) en el electrodoméstico.
- ▶ Coloque con cuidado el cable en la guía Fig. 46 (4) por encima del soporte del cojinete superior.
- ▶ Si es necesario, coloque la longitud de cable restante en forma de bucle.

Cambio de goznes

11.14 Alinear la puerta



ADVERTENCIA

¡Peligro de lesiones al caerse la puerta!

Si las piezas de apoyo no están suficientemente atornilladas, la puerta se puede caer. Esto puede causar lesiones graves. Además, puede ocurrir que la puerta no cierre de manera que el electrodoméstico no refrigere correctamente.

- ▶ Atornillar los soportes de apoyo a 4 Nm.
- ▶ Comprobar todos los tornillos y, si fuera necesario, apretarlos de nuevo.

▶ Alinear eventualmente la puerta a la carcasa del electrodoméstico por medio de ambos orificios alargados del soporte del cojinete inferior. Para ello, desenroscar el tornillo central de la parte inferior del soporte del cojinete con la herramienta T20 suministrada. Aflojar ligeramente los tornillos restantes con la herramienta T20 o un destornillador T20 y alinear utilizando los orificios alargados.

▶ Apoyar la puerta: Desenroscar la pata de ajuste del soporte del cojinete inferior con una llave de tuerca de calibre 10 hasta que se pose en el suelo, después seguir girando 90°.

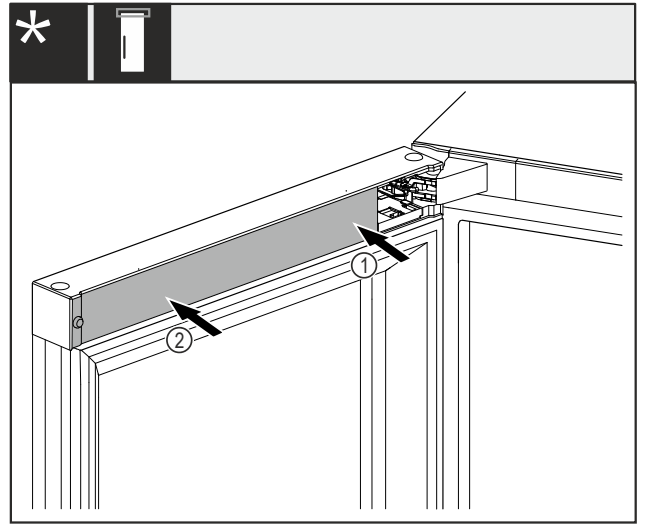

Fig. 49 *

La puerta está abierta a 90°.*

- ▶ Coloque primero la cubierta Fig. 49 (1) en el lado del soporte del cojinete y encájela.*
- ▶ Coloque la cubierta Fig. 49 (2) en el lado exterior y encájela.*

11.15 Colocación de las cubiertas

Para los electrodomésticos con candado:*

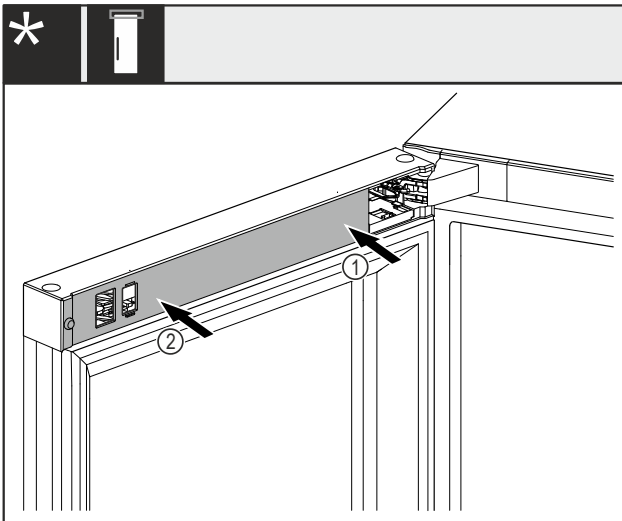

Fig. 47 *

La puerta está abierta a 90°.*

- ▶ Coloque primero la cubierta Fig. 47 (1) en el lado del soporte del cojinete y encájela.*
- ▶ Coloque la cubierta Fig. 47 (2) en el lado exterior y encájela.*

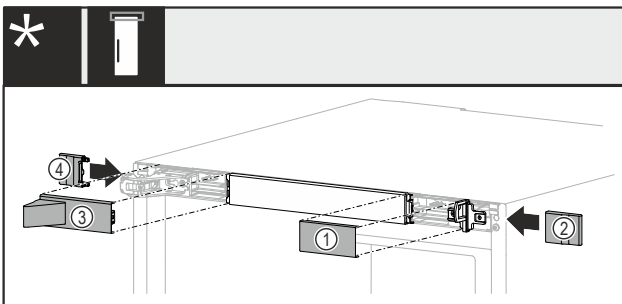

Fig. 48 *

- ▶ Coloque las cubiertas en el orden indicado.*

Para los electrodomésticos sin candado:*

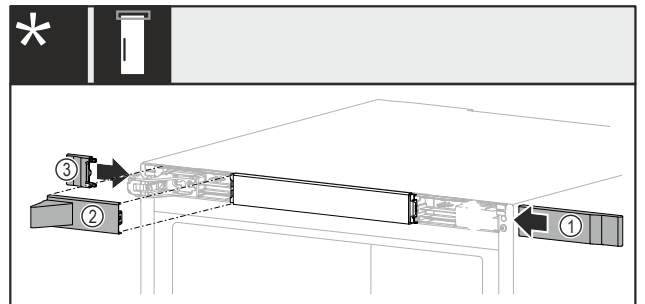

Fig. 50 *

- ▶ Coloque las cubiertas en el orden indicado.*

11.16 Montar el amortiguador de cierre*

Para electrodomésticos de 700 mm y 750 mm de ancho, monte la pieza adaptadora.*

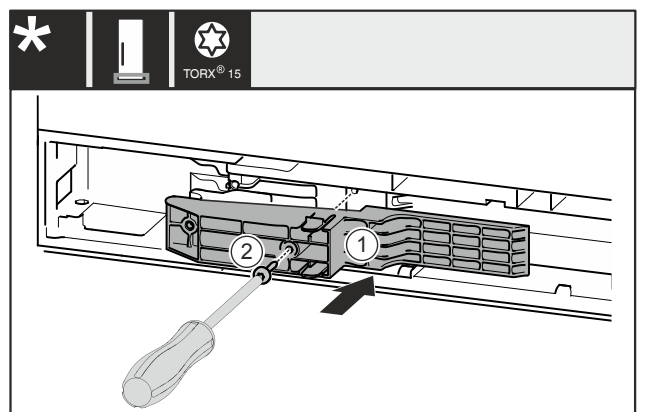

Fig. 51 *

- ▶ Inserte la pieza adaptadora Fig. 51 (1) en el hueco del lado del tirador.*
- ▶ Apriete el tornillo Fig. 51 (2) con el destornillador.*

Conectar el electrodoméstico al suministro eléctrico

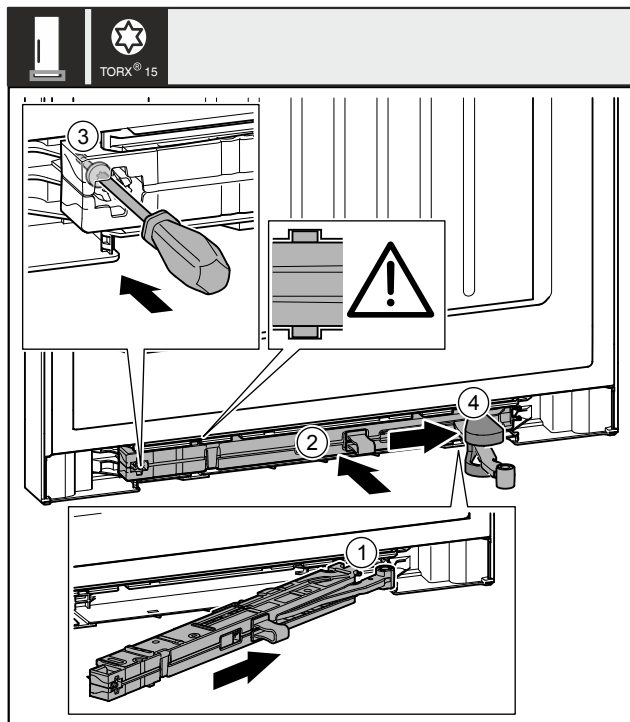

Fig. 52

- ▶ Empuje la unidad del amortiguador de cierre Fig. 52 (1) hacia el hueco sobre el lado del soporte del cojinete en ángulo hasta el tope.
- ▶ Introduzca completamente la unidad del amortiguador de cierre Fig. 52 (2) en el hueco.
- ▷ La unidad está correctamente posicionada cuando la nervadura de la unidad del amortiguador de cierre está en la guía.
- ▶ Apriete el tornillo Fig. 52 (3) con un destornillador.
- ▶ Deslice la cubierta Fig. 52 (4) sobre la bisagra.

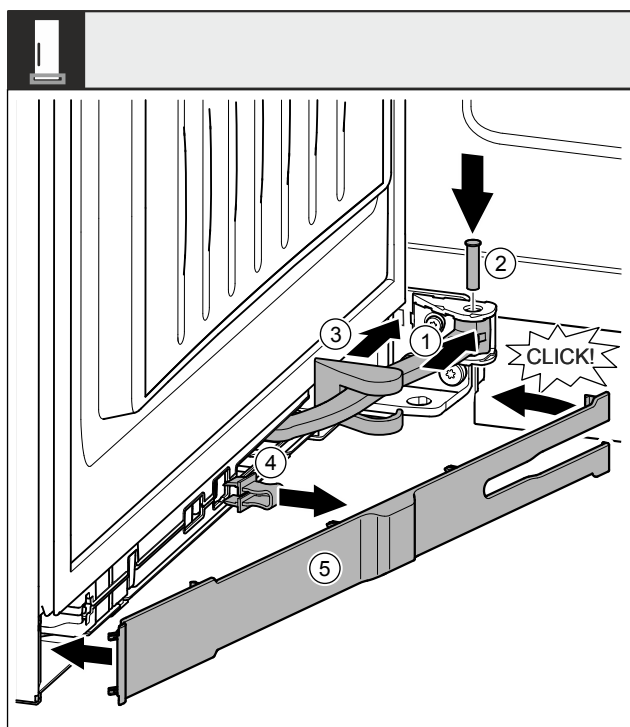

Fig. 53

La puerta está abierta a 90°.

- ▶ Gire la bisagra Fig. 53 (1) hacia la suspensión.
- ▶ Con un destornillador, inserte el perno Fig. 53 (2) en la suspensión y la bisagra. Asegúrese de que la leva de bloqueo asiente correctamente en la ranura.

- ▶ Deslice la cubierta del soporte del cojinete Fig. 53 (3) a lo largo de la bisagra y colóquela sobre la suspensión.
- ▶ Retire el seguro Fig. 53 (4).
- ▶ Coloque la tapa ciega Fig. 53 (5) del lado del tirador y encájela.
- ▷ El panel está encastrado.
- ▶ Cerrar la puerta.

12 Conectar el electrodoméstico al suministro eléctrico



ADVERTENCIA

¡Peligro de descarga eléctrica y de sufrir lesiones por estar el electrodoméstico o el cable de alimentación eléctrica dañados!

Peligro de muerte y de lesiones por cortes. Si el electrodoméstico o el cable de alimentación eléctrica han sufrido daños durante el transporte, usted puede recibir una descarga eléctrica. Además, puede cortarse con piezas dañadas de la carcasa del electrodoméstico.

- ▶ Tras el transporte, comprobar que el electrodoméstico y el cable de alimentación eléctrica no presenten daños.
- ▶ No poner en ningún caso en funcionamiento el electrodoméstico si este o el cable de alimentación eléctrica presentan daños.
- ▶ Ponerse en contacto con el servicio al cliente.

Conecte el electrodoméstico al suministro eléctrico mediante el cable de alimentación suministrado por separado. El cable de alimentación tiene un conector para aparatos de frío en un extremo y un enchufe en el otro.

Asegurar que se cumplen los siguientes requisitos:

- El equipo y el cable de alimentación no están dañados.
- El electrodoméstico se ha colocado correctamente. (consulte 6 Montaje de los distanciadores de pared)
- Se han cumplido los requisitos de conexión eléctrica. (consulte 2 Condiciones de instalación)
- Se conocen y se cumplen las medidas para la conexión conforme a las especificaciones.
- La tensión y frecuencia de red se corresponden con las indicaciones de la placa de características.
- La caja de enchufe está debidamente conectada a tierra y protegida eléctricamente mediante fusible.
- La corriente de activación del fusible se sitúa entre 10 y 16 A.
- La toma de corriente es fácilmente accesible y no está detrás del electrodoméstico.

AVISO

¡Peligro de daños por funcionamiento indebido!

Daños en los componentes eléctricos del electrodoméstico.

- ▶ Utilizar únicamente el cable de alimentación eléctrica suministrado.



ADVERTENCIA

¡Peligro de incendio por conexión indebida!

Quemaduras.

Daños en el electrodoméstico.

- ▶ No utilice ningún cable prolongador.
- ▶ No utilice ninguna regleta de contactos.

Conectar el electrodoméstico al suministro eléctrico

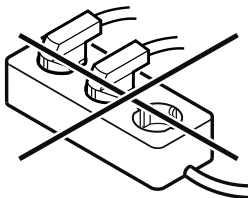

AVISO

¡Peligro de daños por conexión indebida!

Daños en el electrodoméstico.

- ▶ No conecte el aparato a inversores para sistemas aislados como instalaciones solares o generadores de gasolina.
-
- ▶ Conecte el enchufe del cable de alimentación a la alimentación.
 - ▷ El símbolo de standby aparece en la pantalla.
 - ▷ Si no sucede nada en 60 segundos: El símbolo de reposo empalidece o desaparece.
 - ▷ El electrodoméstico está conectado. Para la primera puesta en marcha, véanse las instrucciones de uso.



home.liebherr.com/fridge-manuals

ES Armario bodega para conservación y envejecimiento de vinos

Fecha de publicación: 20241122

**Índice de números
de artículo: 7083548-00**

Liebherr-Hausgeräte Marica EOOD
Bezirk Plovdiv
4202 Radinovo
Bulgarien