

SWNstd 529i

Combinación con congelador NoFrost y atemperador de vino

△ Peak



Aparato independiente

LIEBHERR

SWNstd 529i

Combinación con congelador NoFrost y
atermador de vino

△ Peak

← 60 →



G German
Engineering

2 Zones	Temp Protect Plus	Ice Maker	Duo Cooling	No Frost	Smart Device	Touch & Swipe Display	Light Tower	Flex Fit	Soft System
Humidity Select	UV Protect Plus	Vibrate Safe	Soft Telescopic Rails	Presentation Light	Fresh Air	Super Frost	Vario Space		

Clase de eficiencia energética



Consumo eléctrico 365 días/24h	190 / 0,520 kWh ¹
Botellas máx. de Burdeos 0,75 l	44 ²
Volumen total	303 l ³
Capacidad útil	Almacenamiento de vino: 171,1 l / Congelador: 133 l
Clase climática	SN-T (+10 °C a +43 °C)
Puerta / Laterales	Acero SmartSteel / acero SmartSteel
Dimensiones exteriores en cm (alto / ancho / fdo.)	185,5 / 59,7 / 67,5 ¹

Controles

Tipo de mando	Display digital 2,4" Touch & Swipe detrás de la puerta Pantalla digital de temperatura para vinoteca y congelador
Interface	SmartDeviceBox incluido
Alarma de la puerta	visual y acústica
Alarma en caso de fallo	visual y acústica
Protección c. uso por parte de niños	sí

Almacenamiento Bodega

Zonas de temperatura	3
Gama de temperaturas	+5 °C a +20 °C
Circuitos de frío regulables	3
Ventilador	Refrigeración por convección, suministro de aire fresco a través de filtro de carbón activo FreshAir
Iluminación interior	beidseitiges Lichtpanel/zuschaltbar
Material de estantes	Accesorios de madera de haya
Estantes	6
Estantes sobre guías telescópicas	4

Congelador

Número de estrellas	****
Iluminación	Iluminación LED
Guías telescópicas	4 cajones, de los cuales 3 sobre guías telescópicas, VarioSpace
IceMaker	con conexión fija a la red 3/4", Iluminación LED
Capacidad de producción de hielo	1,2 kg
existencias/disponibilidad de hielo	5,4 kg
Capacidad congeladora en 24 horas	10 kg

Ventajas de la dotación

Side-by-Side concept	Calefactor en pared derecha. Preparado para combinar con otro Frigorífico, Congelador y/o armario de vinos
Sentido de apertura de puerta	Bisagra de la puerta derecha reversible
Junta de la puerta reemplazable	sí

EAN-Nr

4016803058212

¹ El consumo energético indicado solamente se consigue cuando se utilizan los elementos separadores de la pared proporcionados de serie. Estos elementos separadores incrementan la profundidad del aparato en 1,5 cm, sin afectar el funcionamiento del mismo. Sin embargo, si no se utilizan, el funcionamiento será igualmente a pleno rendimiento pero el consumo energético aumentará ligeramente.

² Los armarios bodega de Liebherr solamente están preparados para la conservación del vino. Capacidad máxima para botellas tipo Burdeos (0,75 l) según normativa NF H 35-124 (Al: 300,5 mm, Ø 76,1 mm).

³ Conforme al Reglamento UE 2019/2016, indicamos el volumen total como número entero (redondeado) y el volumen de los compartimentos de congelación y de conservación fresca de alimentos, con una posición decimal.

Características



2 zonas de atemperado

Disfrute del mejor compartimento de vinos con nuestras dos zonas de atemperado. Cada zona se puede ajustar con precisión de +5 °C a +20 °C, garantizando que sus vinos tintos y blancos se añejen correctamente o estén listos para servir en cualquier momento dentro de un único electrodoméstico. Este innovador sistema ofrece flexibilidad y comodidad, ya sea nuevo en el mundo del vino o un coleccionista experimentado.



Ajustes de temperatura precisos

Si no se conservan a la temperatura adecuada, los vinos pueden estropearse y perder su calidad. El preciso sistema de control electrónico mantiene la temperatura constante en el compartimento de atemperado de vino. Se puede ajustar a la temperatura exacta entre +5 °C y +20 °C. La temperatura actual se muestra en la pantalla.



TempProtect Plus

Dentro del compartimento de atemperado de vino, la temperatura se mide constantemente mediante dos sensores. Esto le proporciona la doble garantía de que sus vinos están protegidos contra fluctuaciones de la temperatura. En cuanto uno de los sensores detecta un cambio crítico en la temperatura, usted recibe un aviso de modo que puede adoptar medidas de inmediato.



IceMaker con toma de agua fija

¿Quedan todavía cubitos de hielo? Con el IceMaker se evitará esta pregunta, pues él mismo toma el agua directamente del grifo a través de su conexión fija de agua. La función MaxIce le permite producir hasta 1,5 kg de cubitos de hielo al día. El versátil separador del compartimento de hielo le permite elegir la cantidad de cubitos de hielo que quiera almacenar. Fácil y a su gusto.



DuoCooling

DuoCooling se encarga de que no se intercambie aire entre el compartimento congelador y el compartimento frigorífico gracias a dos circuitos de frío completamente separados. Los alimentos no se secan ni se transmiten olores. Y eso significa: tirar menos productos, comprar menos a menudo, ahorrar y disfrutar más.



NoFrost

Cuando abre su congelador, desea ver alimentos congelados, y no hielo ni escarcha. NoFrost protege el congelador de la formación indeseada de escarcha, ya que esto consume mucha energía y puede resultar muy caro. NoFrost significa: no tener que volver a descongelar el congelador de forma laboriosa e invirtiendo mucho tiempo, lo que le deja tiempo para otras cosas y le permite ahorrar dinero.

Aparato independiente SWNstd 529i

LIEBHERR

Dibujo técnico

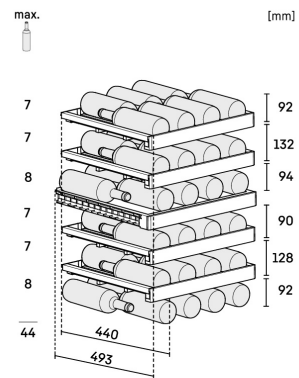
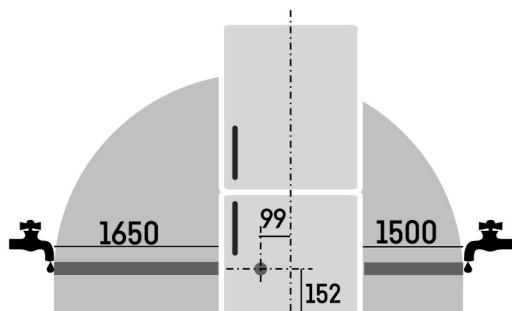
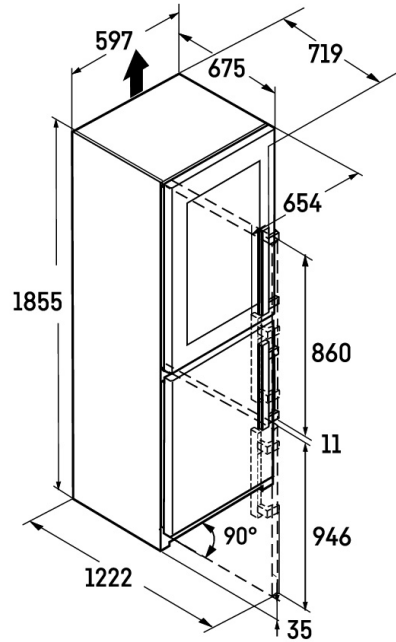

Los productos y sus datos se escenifican con fines publicitarios. Liebherr se reserva el derecho a realizar modificaciones sin previo aviso. En caso de que las dimensiones, especificaciones y rendimiento reales del aparato sean de importancia crítica, le recomendamos que compruebe las instrucciones de instalación que acompañan al aparato en cuestión. Liebherr no se hace responsable de posibles daños. (23.04.2026)



home.liebherr.com