



Instrucciones de uso







Quality, Design and Innovation



home.liebherr.com/fridge-manuals





LIEBHERR



Contenido

1	Indicaciones generales sobre seguridad.....	3
2	Visión general del aparato.....	4
2.1	Volumen de suministro.....	4
2.2	Vista general de los aparatos y del equipamiento.....	4
2.3	Ámbito de uso del aparato.....	5
2.4	Conformidad.....	5
2.5	Materiales SVHC conforme al Reglamento REACH.....	5
2.6	Base de datos EPREL.....	5
2.7	Piezas de repuesto.....	5
3	Funcionamiento de la pantalla.....	5
3.1	Navegación con el botón táctil y explicación de los símbolos.....	5
3.2	Menús.....	6
4	Puesta en marcha.....	7
4	Condiciones de instalación.....	7
4.1	Recinto.....	7
4.2	Instalación de varios aparatos.....	7
4.3	Conexión eléctrica.....	8
4.4	Dimensiones de emplazamiento.....	8
4.4	Requisitos de ventilación.....	8
4.5	Dimensiones para la conexión del suministro de corriente.....	9
4.6	Transporte del electrodoméstico.....	9
4.7	Desembalar el aparato.....	9
4.8	Montaje de los distanciadores de pared.....	9
4.9	Instalación del aparato.....	9
4.10	Tras la instalación.....	9
4.11	Eliminación del embalaje.....	9
4.12	Cambio de goznes.....	10
4.13	Conectar el electrodoméstico al suministro eléctrico.....	13
4.14	Encendido del electrodoméstico (primera puesta en servicio).....	13
5	Conservación.....	14
5.1	Notas sobre la conservación.....	14
5.2	Congelador.....	14
5.3	Tiempos de conservación.....	15
6	Ahorrar energía.....	15
7	Uso.....	15
7.1	Elementos de manejo y de indicación.....	15
7.1.1	Indicador de temperatura/indicador de estado.....	15
7.1.2	Comportamiento de los ledes.....	15
7.1.3	Señales acústicas.....	16
7.2	Funciones del electrodoméstico.....	16
7.2.1	Indicaciones sobre las funciones del electrodoméstico.....	16
	Apagar y encender el electrodoméstico.....	16
	Temperatura.....	16
	SuperFrost.....	16
	SabbathMode.....	17
	Bloqueo de entrada.....	18
	Inicio del ciclo de descongelación*.....	18
	Modo de demostración.....	18
	Restablecer a los valores de fábrica.....	19

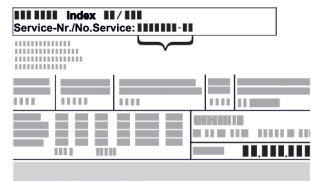
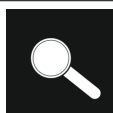
7.3	Mensajes.....	19
7.3.1	Finalizar mensajes.....	19
8	Equipamiento.....	20
8.1	Cajones.....	20
8.2	Placas de vidrio.....	20
8.3	VarioSpace.....	21
9	Mantenimiento.....	21
9.1	Desmontaje / montaje de los sistemas de extracción.....	21
9.2	Descongelación del aparato.....	21
9.3	Limpiar el aparato.....	21
10	Asistencia al cliente.....	22
10.1	Datos técnicos.....	22
10.2	Ruidos durante el funcionamiento.....	22
10.3	Avería técnica.....	23
10.4	Servicio de atención al cliente.....	24
10.5	Placa de identificación.....	24
11	Puesta fuera de servicio.....	24
12	Eliminación.....	25
12.1	Preparar el aparato para su eliminación.....	25
12.2	Eliminar el aparato de manera respetuosa con el medioambiente.....	25

El fabricante trabaja continuamente para seguir desarrollando todos los tipos y modelos. Por lo tanto, rogamos su comprensión por posibles modificaciones en la forma, el equipamiento y la técnica.

Icono	Explicación
	Leer las instrucciones Para conocer todas las prestaciones de su nuevo aparato, lea detenidamente las notas de estas instrucciones.
	Más información en Internet. Podrá encontrar las instrucciones en formato digital con información adicional y en otros idiomas en Internet a través del código QR en la portada de las instrucciones o introduciendo el número de servicio en home.liebherr.com/fridge-manuals . Encontrará el número de servicio en la placa de características:
	 <p>Fig. Representación a modo de ejemplo</p>
	Comprobar el aparato Compruebe que ninguna pieza presente daños de transporte. En caso de reclamaciones, debe dirigirse al distribuidor o al servicio técnico.
	Variaciones Las instrucciones son válidas para varios modelos; pueden producirse variaciones. Las secciones solo aplicables a determinados aparatos aparecen marcadas con un asterisco (*).

Icono	Explicación
	Instrucciones de manejo y resultados de manejo Las instrucciones de manejo aparecen marcadas con ▶, mientras que los resultados de manejo se indican con ▷.
	Vídeos En el canal de YouTube de Liebherr-Hausgeräte hay disponibles vídeos sobre los aparatos.

Licencias de código abierto:

El electrodoméstico contiene componentes de software que utilizan licencias de código abierto. Aquí encontrará información sobre las licencias de código abierto utilizadas: home.liebherr.com/open-source-licences

Estas instrucciones de uso son válidas para:

F..	10.. / 14..
FN..	14..
TG	14Ve04 / 14Vd04 / 14Vc04 / 14Vddg04
TGN	14Ve04

Nota

Si su aparato contiene una N en la denominación, se trata de un aparato NoFrost.*

1 Indicaciones generales sobre seguridad

Conservar estas instrucciones de uso en un lugar seguro para poder consultarlas en cualquier momento.

En caso de que el aparato pase a otro propietario, asegurarse de incluir también las instrucciones de uso.

Con tal de poder utilizar el aparato de forma adecuada y segura, leer detenidamente estas instrucciones de uso antes de utilizarlo. Seguir en todo momento las instrucciones, indicaciones de seguridad y avisos de advertencia que se incluyen en las instrucciones de uso, las cuales son importantes para poder instalar y operar el aparato de forma segura y correcta.

Peligros para el usuario:

- Este aparato lo pueden utilizar niños y personas con capacidades físicas, sensoriales o mentales reducidas o con falta de experiencia o de conocimientos si se encuentran bajo vigilancia o se han instruido en relación con el uso seguro del aparato, comprendiendo los peligros que se derivan de ello.
Se prohíbe que los niños jueguen con el aparato. La limpieza y el mantenimiento correspondientes al usuario no los deben

- realizar niños sin vigilancia. A los niños con una edad comprendida entre 3 y 8 años se les permite cargar y descargar el aparato. Niños inferiores a 3 años deben mantenerse alejados del aparato, si estos no se encuentran bajo una vigilancia permanente.
- La caja de enchufe debe ser fácilmente accesible para poder desconectar el aparato rápidamente de la red eléctrica en caso de emergencia. Debe encontrarse fuera del área de la parte trasera del aparato.
- Al desconectar el aparato de la red, agarre siempre el cable por el enchufe. No tire del cable.
- En caso de fallo, retire el enchufe de alimentación de red o desconecte el fusible.
- No dañe la línea de alimentación eléctrica. No utilice el aparato con una línea de alimentación eléctrica defectuosa.
- Las reparaciones e intervenciones en el aparato se deben encargar al servicio al cliente o a personal técnico que disponga de la debida formación para ello.
- Monte, conecte y deseche el aparato siguiendo estrictamente las indicaciones.

Peligro de incendio:

- El refrigerante incluido (datos en la placa de identificación) respeta el medio ambiente, pero es inflamable. Las salpicaduras de refrigerante pueden inflamarse.
 - No dañar las tuberías del circuito refrigerante.
 - No trabaje con fuentes de ignición en el interior del aparato.
 - No emplear aparatos eléctricos en el interior del aparato (p. ej. aparatos de limpieza a vapor, calefactores, preparadores de crema de helado, etc.).
 - Si se derrama refrigerante: Eliminar toda llama abierta o fuente de ignición cerca del lugar de fuga. Ventilar bien la estancia. Dirigirse al Servicio Técnico.
- No guarde sustancias explosivas o envases aerosol con propulsores inflamables como, por. ej. butano, propano, pentano, etc. en el aparato. Estos envases aerosol se pueden distinguir por la indicación de contenido impresa o por el símbolo de una llama. El gas que se escape se puede inflamar con componentes eléctricos.
- Las velas encendidas, las luces prendidas y otros objetos con llamas abiertas se

Visión general del aparato

deben mantener alejados del aparato para no incendiarlo.

- Guarde las bebidas alcohólicas o cualquier otro envase que contenga alcohol sólo herméticamente cerrado. El alcohol que se escape se puede inflamar con componentes eléctricos.

Peligro de caída o vuelco:

- No utilice indebidamente el zócalo, los cajones, las puertas, etc. como peldaño o para apoyarse. Esto se aplica sobre todo a los niños.

Peligro de intoxicación alimentaria:

- No consuma alimentos superpuestos.

Peligro de congelación, sensación de aturdimiento y dolor:

- Evitar un contacto continuado de la piel con superficies frías o alimentos refrigerados/congelados, o bien adoptar medidas de protección como, por ejemplo, utilizar guantes.

Peligro de daños y lesiones:

- El vapor caliente puede provocar lesiones. Para desescarchar, no utilice ningún aparato de limpieza al vapor o con calor, llamas libres ni 'sprays' de desescarche.
- No retire el hielo con objetos puntiagudos.

Peligro de aplastamiento:

- No sujetar la bisagra al abrir y cerrar la puerta. Los dedos podrían quedar atrapados.

Símbolos en el aparato:



El símbolo se puede encontrar en el compresor. Se refiere al aceite del compresor e indica el siguiente peligro: Puede ser mortal en caso de ingestión y penetración en las vías respiratorias. Esta advertencia sólo es importante para el reciclaje. No existe ningún peligro en el modo de funcionamiento normal.



El símbolo se encuentra en el compresor y señala el peligro de sustancias inflamables. No retire la etiqueta.



Esta etiqueta o una similar se puede encontrar en la parte trasera del electrodoméstico. Indica que hay paneles de aislamiento al vacío (VIP) o paneles de perlita en la puerta y/o en la carcasa. Esta advertencia únicamente es importante para el reciclaje. No retirar la etiqueta.

Observar las instrucciones de uso y las demás indicaciones descritas en los demás capítulos:

	PELIGRO	identifica una situación de peligro inminente que, si no se evita, puede producir lesiones graves o incluso la muerte.
	ADVERTENCIA	identifica una situación de peligro que, si no se evita, puede producir lesiones graves o incluso la muerte.
	ATENCIÓN	identifica una situación de peligro que, si no se evita, puede producir lesiones leves o moderadas.
	AVISO	identifica una situación de peligro que, si no se evita, puede producir daños materiales.
	Nota	identifica indicaciones y recomendaciones útiles.

2 Visión general del aparato

2.1 Volumen de suministro

Compruebe que ninguna pieza haya sufrido daños por transporte. En caso de reclamación, póngase en contacto con el distribuidor o con el servicio de atención al cliente. (consulte 10.4 Servicio de atención al cliente)

El volumen de suministro incluye las siguientes piezas:

- Aparato independiente
- Equipamiento (según el modelo)
- Material de montaje (según el modelo)
- "Quick Start Guide"
- Catálogo de servicio

2.2 Vista general de los aparatos y del equipamiento

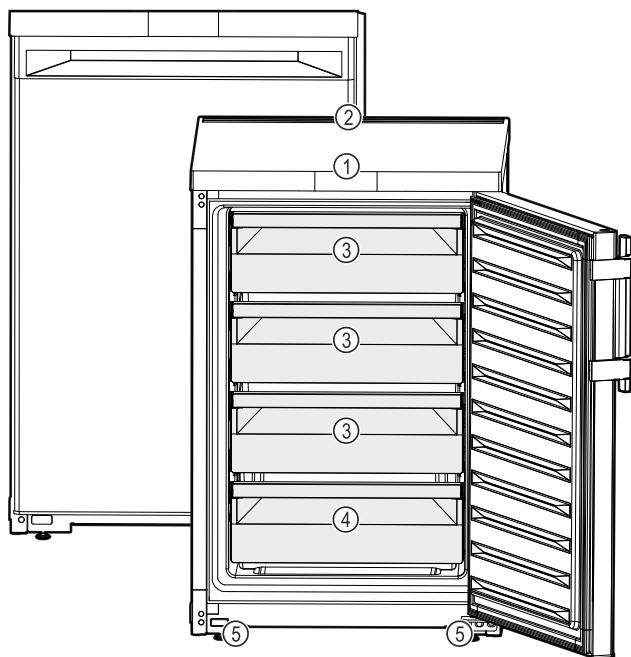

Fig. 1 Representación a modo de ejemplo

- (1) Elementos de manejo, piloto indicador
 (2) Ranura de ventilación
 (3) VarioSpace
 (4) Placa de características
 (5) Patas regulables (delanteras)

2.3 Ámbito de uso del aparato

Uso previsto

El aparato sirve exclusivamente para la refrigeración de alimentos en el ámbito doméstico. En este sentido se incluye, p. ej.,

- en cocinas para personal, hostales,
- por parte de huéspedes de casas rurales, hoteles, moteles y otros alojamientos,
- en catering y servicios similares de venta al por mayor.

El aparato no es adecuado para uso emportable.

No se permite ningún otro tipo de aplicación.

Uso incorrecto previsible

Están expresamente prohibidos los siguientes usos:

- Almacenamiento y refrigeración de medicamentos, plasma sanguíneo, preparados de laboratorio o sustancias y productos similares basados en la directiva sobre productos sanitarios 2007/47/CE
- Empleo en zonas con peligro de explosión

Un uso abusivo del aparato puede provocar daños en el producto almacenado o su deterioro.

Clases de climatización

El aparato se ha diseñado para el funcionamiento a temperaturas ambiente limitadas en función de la clase de climatización. La clase de climatización adecuada para su aparato figura en la placa de identificación.

Nota

► Para garantizar un funcionamiento perfecto, respete las temperaturas ambiente indicadas.

Clase de climatización	para temperaturas ambiente de
SN	10 °C a 32 °C
N	16 °C a 32 °C
ST	16 °C a 38 °C
P	16 °C a 43 °C
SN-ST	10 °C a 38 °C
SN-T	10 °C a 43 °C

El perfecto funcionamiento del aparato está garantizado hasta una temperatura ambiente de -15 °C.

2.4 Conformidad

Se ha comprobado la estanqueidad del circuito de refrigerante. El electrodoméstico cumple las disposiciones de

seguridad pertinentes, así como las directivas correspondientes.

El texto completo de la Declaración UE de conformidad está disponible en la dirección de Internet: www.Liebherr.com

2.5 Materiales SVHC conforme al Reglamento REACH

En el enlace siguiente podrá comprobar si su electrodoméstico contiene materiales SVHC conforme al Reglamento REACH: home.liebherr.com/de/deu/de/liebherr-erleben/nachhaltigkeit/umwelt/scip/scip.html

2.6 Base de datos EPREL

A partir del 1 de marzo de 2021, encontrará la información relativa al etiquetado energético y los requisitos de diseño ecológico en la base de datos de productos europeos (EPREL). Podrá acceder a la base de datos de productos en el siguiente enlace <https://eprel.ec.europa.eu/>. En ella se le solicitará que introduzca la identificación del modelo. Esta se encuentra en la placa de identificación.

2.7 Piezas de repuesto





La disponibilidad de piezas de repuesto para las partes funcionales y almacenables del equipamiento es de 15 años.

3 Funcionamiento de la pantalla

Puede manejar su electrodoméstico con el botón táctil.

3.1 Navegación con el botón táctil y explicación de los símbolos

En las figuras se utilizan distintos símbolos para la navegación con el botón táctil. En la siguiente tabla se describen estos símbolos.

Símbolo	Descripción
	Pulsar brevemente el botón táctil con el dedo: Navegar por el menú principal y los submenús. Cuando se muestra un número en la mano: El número le indica cuántas veces tiene que tocar brevemente el botón táctil de forma sucesiva para navegar a una función determinada.
	Tocar el botón táctil con el dedo durante 3 segundos: Encender el electrodoméstico. En el menú principal: Apagar el electrodoméstico. En el submenú: Cambiar al menú principal. Desactivar la función activa del submenú.
	Tocar el botón táctil con el dedo durante 7 segundos: En el menú principal: Abrir submenú.
	Flecha con reloj: La siguiente visualización en pantalla tarda más de 10 segundos en aparecer.

Funcionamiento de la pantalla

Símbolo	Descripción
	Flecha con indicación de tiempo: La siguiente visualización en pantalla tarda en aparecer el tiempo indicado.

Nota

Si toca el botón táctil **10 segundos**, se activa el modo de demostración.

- Desactivar el modo de demostración. (consulte Desactivar el modo de demostración)





3.2 Menús

Las funciones del electrodoméstico se distribuyen en distintos menús.

Menú	Descripción
Menú principal	Cuando enciende el electrodoméstico, se encontrará automáticamente en el menú principal. Desde aquí, navegar hasta las funciones del electrodoméstico y al submenú.
Submenú	El submenú contiene otras funciones que permiten configurar el electrodoméstico.

3.2.1 Menú principal

En el menú principal puede activar/desactivar las siguientes funciones:

Led	Descripción
	Temperatura -16 °C
	Temperatura -18 °C
	Temperatura -20 °C
	Temperatura -28 °C
	SuperFrost

Significado de los ledes en el menú principal

3.2.1 Abrir el menú principal

Cuando enciende el electrodoméstico, se encontrará automáticamente en el menú principal.

Si se encuentra en el submenú y desea cambiar al menú principal:

- Seguir los pasos de procedimiento (consulte 3.2.2 Salir del submenú).

3.2.1 Navegar por el menú principal

Si navega en el menú principal, al led 5 le sigue de nuevo el led 1.

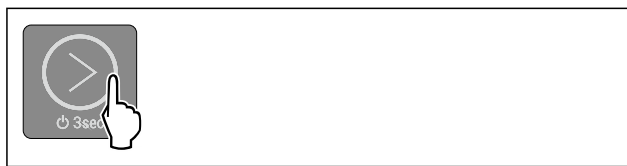

Fig. 2

- Tocar brevemente el botón táctil hasta que se ilumine el led de la función deseada.
- La función está activada.

3.2.1 Modo de reposo de la pantalla

Si no toca el botón táctil del menú principal durante 10 segundos, la pantalla pasa al modo de reposo. El modo de reposo impide ajustar la temperatura tocando accidentalmente el botón táctil.

Salir del modo de reposo:

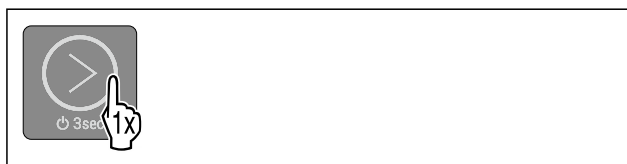





Fig. 3

- Pulsar brevemente el botón táctil.
- Tono de confirmación aumentado.
- La temperatura programada parpadea una vez.
- El modo de reposo finaliza.

3.2.2 Submenú

En el submenú puede activar/desactivar las siguientes funciones:

Led	Descripción
	Bloqueo de entrada
	SabbathMode
	Restablecer a los valores de fábrica
	Inicio del ciclo de descongelación*

Significado de los ledes en el submenú

3.2.2 Abrir submenú

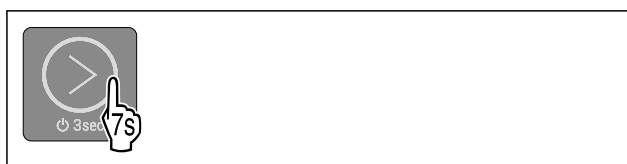

Fig. 4

- ▶ Siga los pasos de procedimiento según la figura hasta que oiga un doble tono de confirmación después de 7 segundos.
- ▶ Se iluminan los ledes 1-5: Se encuentra en el submenú.
- ▶ Si no realiza ninguna acción en la pantalla durante 5 segundos, la pantalla vuelve al menú principal.

3.2.2 Salir del submenú



Fig. 5

- ▶ Siga los pasos de procedimiento según la figura.

- o-
- ▶ No tocar el botón táctil durante 5 segundos.
- ▶ Se encuentra en el menú principal.

3.2.2 Navegar por el submenú

Si navega en el submenú, el LED 1 sigue al LED de la última función del submenú.



Fig. 6

- ▶ Tocar brevemente el botón táctil hasta que se ilumine el led de la función deseada.
- ▶ Tras 5 segundos sin interacción, la función seleccionada se activa automáticamente.

4 Puesta en marcha

4 Condiciones de instalación



ADVERTENCIA

Riesgo de incendio derivado de la humedad
Si las piezas conductoras de electricidad o la línea de alimentación eléctrica se humedecen, puede producirse un cortocircuito.

- ▶ El aparato está diseñado para utilizarse en espacios cerrados. No ponga en funcionamiento el aparato en un lugar al aire libre, expuesto a la humedad ni a las salpicaduras de agua.

Uso previsto

- Instale y utilice el aparato únicamente en espacios cerrados.

4.1 Recinto



ADVERTENCIA

¡Fugas de refrigerante y aceite!
Incendio. El refrigerante contenido es respetuoso con el medioambiente, pero es inflamable. El aceite contenido también es inflamable. Las fugas de refrigerante y aceite pueden inflamarse con una concentración correspondientemente elevada y al entrar en contacto con una fuente de calor externa.

- ▶ No se deben dañar las tuberías del circuito de refrigerante y del compresor.

- El lugar de instalación óptimo es un recinto seco y bien ventilado.
- Si el aparato se instala en un entorno muy húmedo, en la parte exterior del aparato se puede formar agua de condensación.
Prestar siempre atención a que exista una buena ventilación y escape de aire en el lugar de instalación.
- Cuanto más refrigerante haya en el electrodoméstico, más grande deberá ser el recinto en el que se encuentre el electrodoméstico. En recintos demasiado pequeños se puede formar una mezcla inflamable de gas y aire al producirse una fuga. Por cada 8 g de refrigerante, el lugar de instalación deberá tener como mínimo 1 m³ de volumen. Los datos sobre el refrigerante incluido figuran en la placa de características en el interior del electrodoméstico.

4.1.1 Suelo del recinto

- El suelo del lugar de instalación debe ser horizontal y plano.
- El fondo del aparato debe tener la misma altura que el suelo circundante.

4.1.2 Colocación en el recinto

- No colocar el electrodoméstico ni en la zona de una radiación solar directa ni al lado de una calefacción o similar.
- Sí puede colocar el electrodoméstico al lado de un horno.
- Si coloca el electrodoméstico al lado de un horno el consumo de energía puede aumentar ligeramente. Esto dependerá de la duración e intensidad de uso del horno.
- Instale el aparato con la parte trasera y, si se utilizan los distanciadores suministrados (consulte más abajo), con éstos siempre colocados directamente en la pared.

4.2 Instalación de varios aparatos

Los electrodomésticos están diseñados para diferentes tipos de instalación. Si desea instalar varios electrodomésticos uno al lado del otro o uno encima del otro, hay que asegurarse de que se cumplan los siguientes requisitos:

- ❑ Colocar uno al lado del otro o uno encima del otro solo los electrodomésticos diseñados para ello.
- ❑ Observar las notas y la tabla siguiente.

AVISO

Riesgo de daños derivado de agua de condensación

- ▶ No instalar el electrodoméstico directamente al lado de otro frigorífico/congelador.

AVISO

Peligro de daños materiales por agua de condensación.

- ▶ No instalar el electrodoméstico directamente sobre otro frigorífico/congelador.

Condiciones de instalación

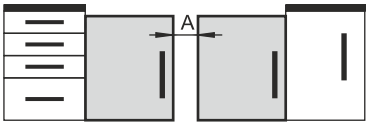
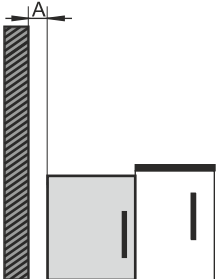
Modelo	Tipo de instalación
Todos los modelos	Individualmente
Los modelos cuya designación comienza por S .	Side-by-Side (SBS)
Modelos sin calefacción de pared lateral	 <p>Uno al lado del otro: Con una distancia A de 100 mm entre los electrodomésticos.</p> <p>Si no mantiene esta distancia, se formará condensación en las paredes laterales entre los electrodomésticos.</p>  <p>En una pared exterior: Colocarlos uno al lado del otro con la distancia A como en una instalación.</p> <p>Si no mantiene esta distancia, puede formarse agua de condensación en la pared lateral del electrodoméstico.</p>

Modelos y tipo de instalación

4.3 Conexión eléctrica



ADVERTENCIA

¡Peligro de incendio por colocación indebida!

Si un cable de red o un conector entra en contacto con la parte trasera del electrodoméstico, la vibración del electrodoméstico puede dañar el cable de red o el conector provocando un cortocircuito.

- ▶ Asegurarse de que ningún cable de red quede atrapado debajo del electrodoméstico al colocarlo.
- ▶ Coloque el aparato de tal forma que no entre en contacto con ningún conector o cable de red.
- ▶ No se deben conectar otros aparatos en los enchufes situados en la parte posterior del aparato.
- ▶ Los enchufes múltiples y las regletas de conexión, así como otros equipos electrónicos (como, p. ej., los transformadores para halógenos), **no** se deben colocar ni utilizar en la parte posterior del electrodoméstico.

4.4 Dimensiones de emplazamiento

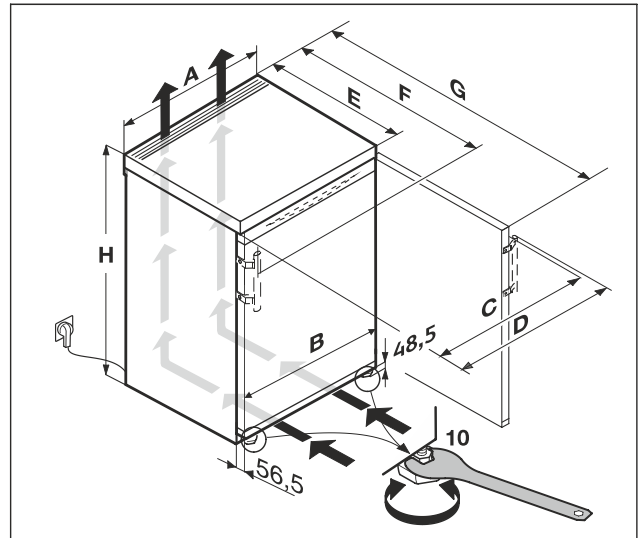

Fig. 7

Dimensiones sin tirador de palanca (mm):*					
	H	A	C	E	G
F..10..	680	550	547	607 ^x	1106 ^x
F..14.. / FN..14..	850	550	547	607 ^x	1106 ^x
TG 14Ve04	850	550	547	607 ^x	1106 ^x
TG 14Vd04					
TG 14Vc04					
TGN 14Ve04					

Dimensiones con tirador de palanca (mm):*							
	H	A	C	D	E	F	G
F..14.. / FN..14..	850	550	545	589	607 ^x	648 ^x	1112 ^x
TG14Vddg04	850	550	545	589	607 ^x	648 ^x	1112 ^x

* En electrodomésticos con distanciadores de pared adjuntos aumenta la medida en 35 mm. (consulte 4.8 Montaje de los distanciadores de pared)

4.4 Requisitos de ventilación

AVISO

¡Peligro de daños por sobrecalentamiento como consecuencia de una ventilación insuficiente!

Una ventilación insuficiente puede hacer que el compresor sufra daños.

- ▶ Preste atención a que haya suficiente ventilación.
- ▶ Tenga en cuenta los requisitos de ventilación.

Si el aparato se integra en la cocina, se deben cumplir los siguientes requisitos en cuanto a ventilación:

- Básicamente se aplica lo siguiente: cuanto mayor sea la sección de ventilación, más energía ahorrará el aparato en funcionamiento.

4.5 Dimensiones para la conexión del suministro de corriente

La conexión al suministro de corriente se encuentra en la parte trasera del electrodoméstico. Para conectar su electrodoméstico de forma segura, asegúrese de que se cumplan los siguientes requisitos:

- ❑ Las dimensiones para la conexión al suministro de corriente son conocidas y se respetan. Véase la tabla a continuación.
- ❑ La conexión al suministro de corriente se realiza según las instrucciones. (consulte 4.13 Conectar el electrodoméstico al suministro eléctrico)

4.6 Transporte del electrodoméstico

A tener en cuenta al transportar el aparato:

- ▶ Transportar el electrodoméstico en posición vertical.
- ▶ Transportar el electrodoméstico con ayuda de dos personas.

Durante la primera puesta en servicio:

- ▶ Transportar el aparato embalado.

Al transportar el aparato después de la primera puesta en servicio (por ejemplo, al trasladarlo o limpiarlo):

- ▶ Vaciar el aparato.
- ▶ Asegurar la puerta para que no se abra accidentalmente.

4.7 Desembalar el aparato

Si existe algún daño en el aparato, consulte de inmediato – antes de conectarlo – al proveedor.

- ▶ Compruebe que el aparato y el embalaje no presentan daños de transporte. Póngase en contacto inmediatamente con los proveedores en caso de que observe la presencia de cualquier daño.
- ▶ Retire todos los materiales de la parte trasera o de las paredes laterales del aparato que puedan obstaculizar la correcta instalación o ventilación y salida de aire.
- ▶ Retirar todas las láminas protectoras del aparato. ¡No utilizar para ello objetos punzantes o afilados!

4.8 Montaje de los distanciadores de pared

Con los distanciadores de pared, su electrodoméstico alcanza el consumo de energía declarado y no se forma condensación en caso de humedad ambiente elevada. El electrodoméstico es totalmente operativo sin el uso de los distanciadores de pared, pero ofrece un consumo energético ligeramente superior.

Si inserta los distanciadores de pared, la profundidad del electrodoméstico aumenta aproximadamente 35 mm.

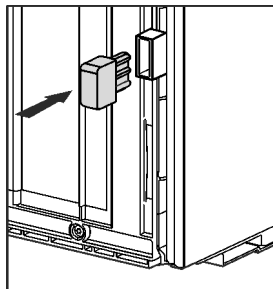

- ▶ Electrodoméstico con distanciadores de pared cerrados: Inserte el distanciador de pared en la parte trasera inferior izquierda y derecha del electrodoméstico.

4.9 Instalación del aparato



ATENCIÓN

¡Peligro de lesiones debido al electrodoméstico pesado!

- ▶ Transportar el electrodoméstico a su lugar de instalación entre dos personas.



ADVERTENCIA

Peligro de incendio por cortocircuito.

- ▶ Cuando coloque el electrodoméstico: No retorcer, pellizcar ni dañar el cable de conexión a la red eléctrica.
- ▶ No poner en marcha el electrodoméstico con un cable conector defectuoso.



ADVERTENCIA

¡Peligro de sufrir lesiones y daños materiales debido a electrodoméstico inestable!

El electrodoméstico puede volcar.

- ▶ Fijar el electrodoméstico conforme a la instrucciones.



ADVERTENCIA

Peligro de incendio y de sobrecalentamiento

- ▶ No coloque aparatos que emiten calor como, por ej. microondas, tostadoras etc. sobre el aparato.

Asegurar que se cumplen los siguientes requisitos:

- ❑ Desplazar el aparato únicamente descargado.
- ❑ Colocar el aparato únicamente con ayuda.
- ▶ Extraer el cable de conexión a la red del paquete.
- ▶ Insertar el conector para aparatos de frío del cable de conexión a la red completamente en el conector en la parte posterior del electrodoméstico. Asegurarse de que el conector para aparatos de frío esté firmemente asentado.
- ▶ Si es necesario, llevar el enchufe de la red a una toma de corriente de libre acceso utilizando un cordón.

4.10 Tras la instalación

- ▶ Extraer todas las piezas de protección para el transporte.
- ▶ Retirar las láminas protectoras de la parte exterior de la carcasa.
- ▶ Retirar las láminas protectoras de los listones decorativos y los frentes de cajones.
- ▶ Limpiar el electrodoméstico. (consulte 9.3 Limpiar el aparato)
- ▶ Anotar el tipo de aparato (modelo, número), la denominación, el número de serie/de aparato, la fecha de compra y la dirección del distribuidor.

4.11 Eliminación del embalaje



ADVERTENCIA

Peligro de asfixia derivado del material de embalaje y las láminas

- ▶ No permita que los niños jueguen con el material de embalaje.

El embalaje está fabricado con materiales reciclables:

- Cartón paja/cartón
- Piezas de poliestireno expandido
- Láminas y bolsa de polietileno

Condiciones de instalación

- Flejes para bandaje de polipropileno
- Marco de madera clavado con plancha de polietileno*
- ▶ Deposite el material de embalaje en un punto de recogida oficial.

4.12 Cambio de goznes

Herramienta

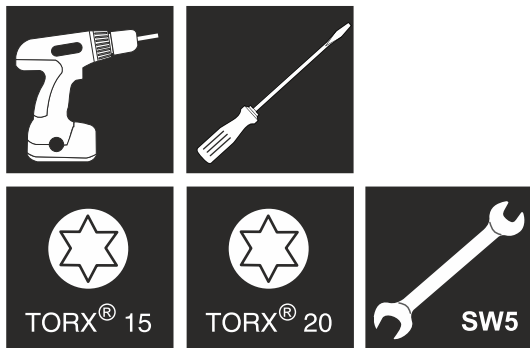

Fig. 8



ADVERTENCIA

¡Peligro de lesiones al caerse la puerta!

Si las piezas de apoyo no están suficientemente atornilladas, la puerta se puede caer. Esto puede causar lesiones graves. Además, puede ocurrir que la puerta no cierre de manera que el electrodoméstico no refrigere correctamente.

- ▶ Atornillar los soportes de apoyo a 4 Nm.
- ▶ Comprobar todos los tornillos y, si fuera necesario, apretarlos de nuevo.

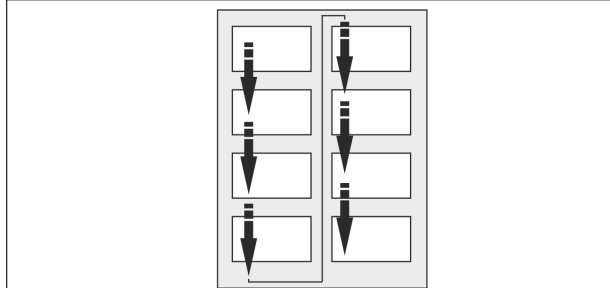

Fig. 9

Observar el sentido de la lectura.

4.12.1 Preparación

- ▶ Inclinarse el electrodoméstico hacia atrás de dos en dos.

4.12.2 Aflojar las piezas del cojinete inferior



ATENCIÓN

¡Peligro de lesiones al inclinar la puerta para extraerla!

- ▶ Sujete bien la puerta.
- ▶ Deposite la puerta con cuidado.

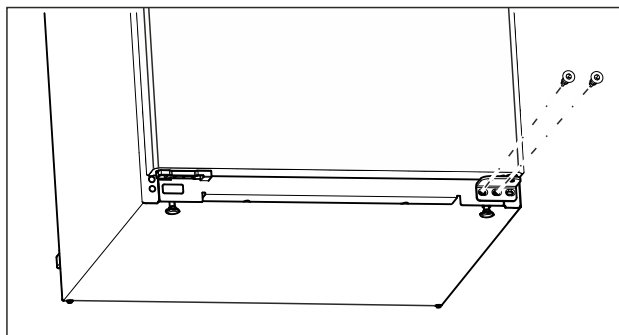

Fig. 10

- ▶ Desatornillar el tornillo central en el soporte del cojinete inferior con un destornillador Torx 20. (consulte Fig. 10)
- ▶ Desatornillar el tornillo interior en el soporte del cojinete inferior con un destornillador Torx 20. (consulte Fig. 10)
- ▶ Apartar los tornillos.

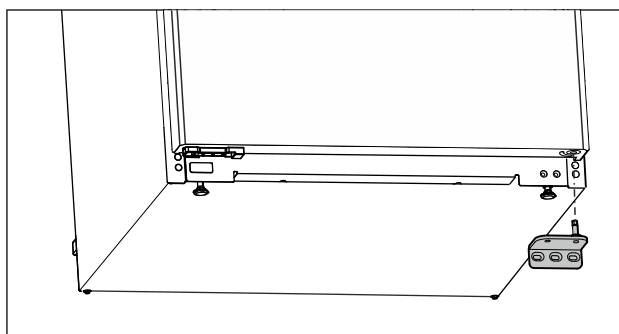

Fig. 11

- ▶ Desmontar el soporte del cojinete hacia abajo. (consulte Fig. 11)
- ▶ Apartar el soporte del cojinete.

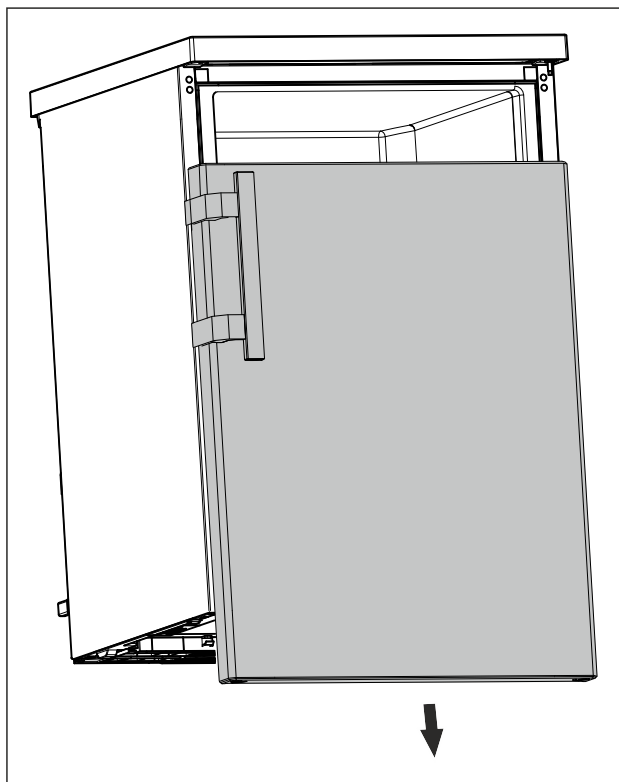

Fig. 12

- ▶ Desmontar la puerta hacia abajo. (consulte Fig. 12)
- ▶ Retirar la puerta.

4.12.3 Preparar la puerta

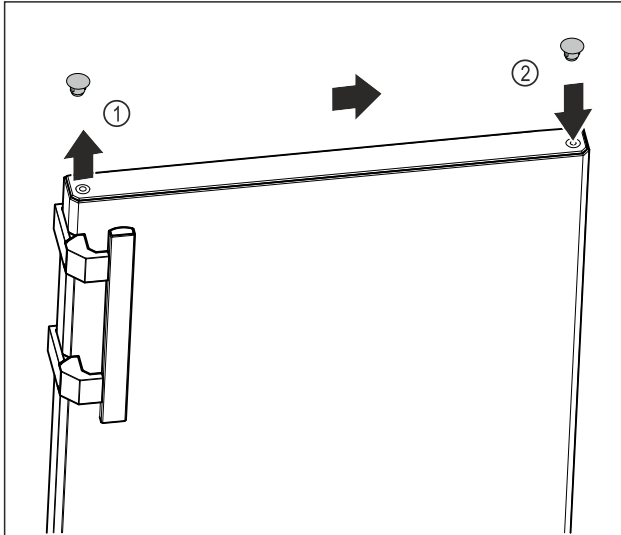

Fig. 13

- ▶ Levantar con cuidado el tapón de la tapa del lado superior de la puerta Fig. 13 (1) con el destornillador plano.
- ▶ Insertar el tapón de la tapa en el lado opuesto. Fig. 13 (2)

4.12.4 Cambiar el tirador*

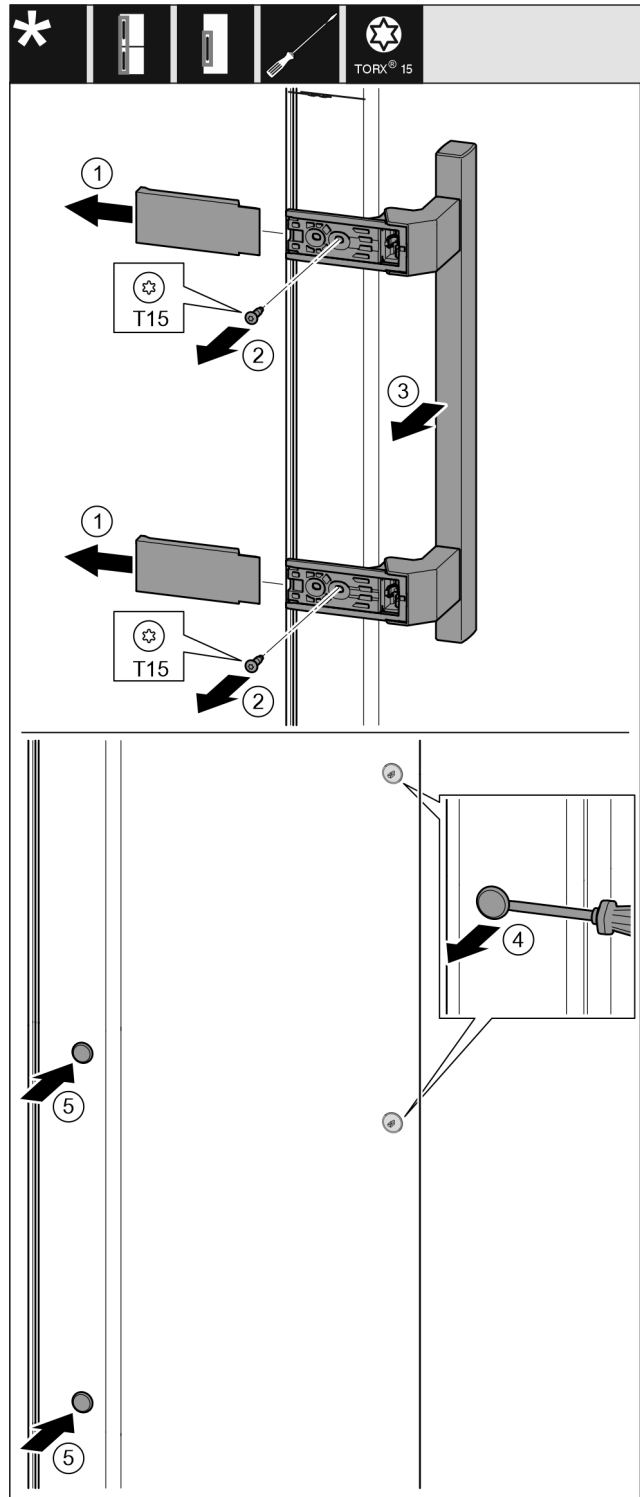

Fig. 14

- ▶ Levantar la cubierta. Fig. 14 (1)
- ▶ Desatornillar los tornillos con un destornillador Torx 15. Fig. 14 (2)
- ▶ Retirar el tirador. Fig. 14 (3)
- ▶ Levantar con cuidado el tapón lateral del electrodoméstico con el destornillador plano y sacarlo. Fig. 14 (4)
- ▶ Volver a colocar el tapón en el otro lado. Fig. 14 (5)

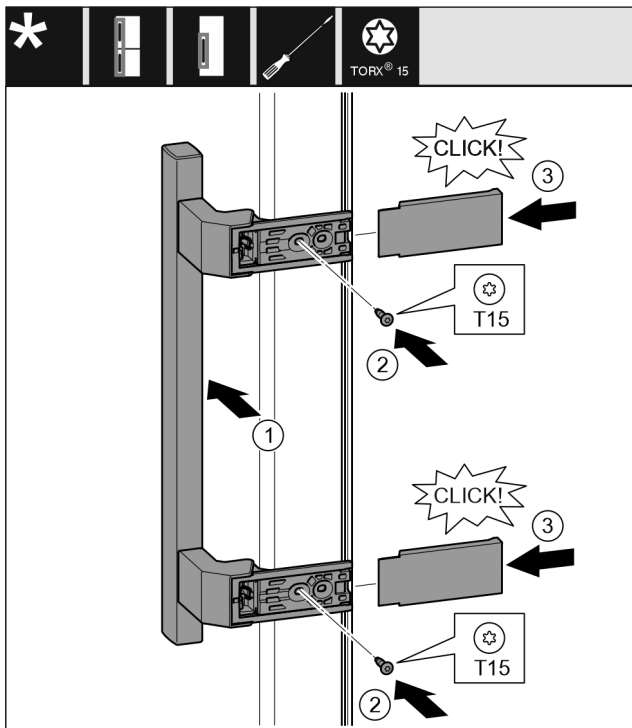

Fig. 15

- ▶ Colocar el tirador en el lado opuesto. Fig. 15 (1)
- ▶ Los orificios de los tornillos deben estar exactamente uno encima del otro.
- ▶ Apretar los tornillos con el destornillador T15. Fig. 15 (2)
- ▶ Colocar las tapas en los laterales y empujarlas. Fig. 15 (3)
- ▶ Asegurar que encaje correctamente.

4.12.5 Cambiar las piezas de apoyo inferiores

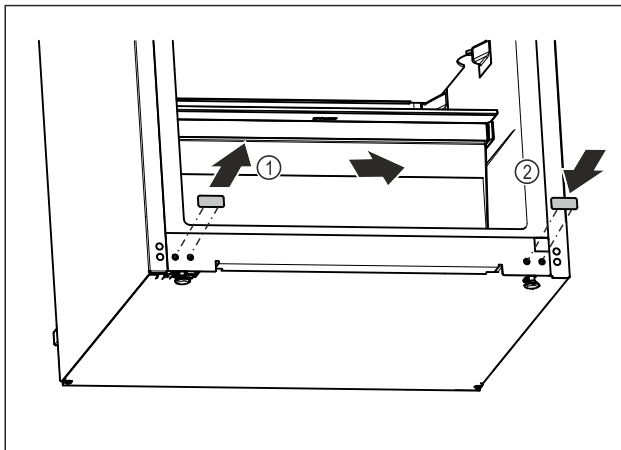

Fig. 16

- ▶ Levantar con cuidado el tapón de la tapa situada en la parte inferior del electrodoméstico con un destornillador plano.
- ▶ Retirar el tapón de la tapa. Fig. 16 (1)
- ▶ Insertar el tapón de la tapa en el lado opuesto. Fig. 16 (2)

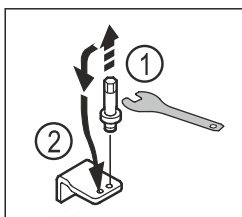

Fig. 17

- ▶ Desatornillar el perno del soporte del cojinete inferior con una llave Allen SW5. Fig. 17 (1)

- ▶ Insertar el perno en el lado opuesto. Fig. 17 (2)
- ▶ Apretar el perno con una llave Allen SW5.

4.12.6 Cambiar las piezas de apoyo superiores

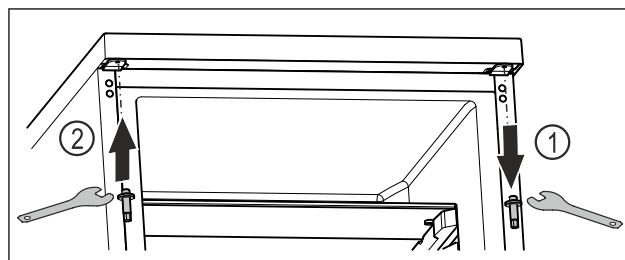

Fig. 18

- ▶ Desenroscar el perno superior con la llave Allen. Fig. 18 (1)
- ▶ Apretar el perno en el lado opuesto con la llave Allen. Fig. 18 (2)

4.12.7 Montar la puerta



ADVERTENCIA

¡Peligro de lesiones al caerse la puerta!

Si las piezas de apoyo no están suficientemente atornilladas, la puerta se puede caer. Esto puede causar lesiones graves. Además, puede ocurrir que la puerta no cierre de manera que el electrodoméstico no refrigere correctamente.

- ▶ Atornillar los soportes de apoyo a 4 Nm.
- ▶ Comprobar todos los tornillos y, si fuera necesario, apretarlos de nuevo.

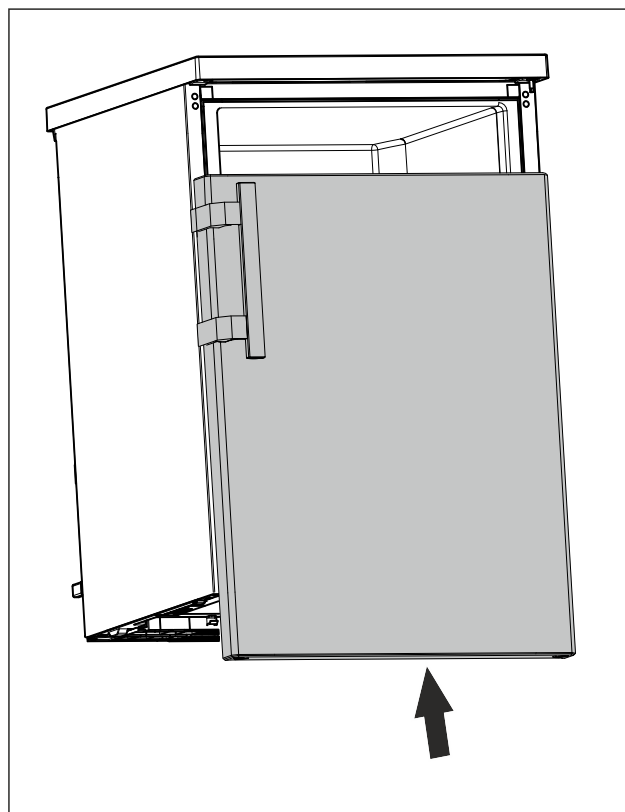

Fig. 19

- ▶ Deslizar la puerta sobre el perno superior cuando esté cerrada. (consulte Fig. 19)

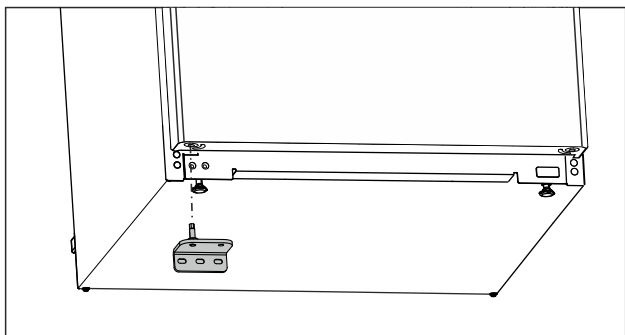

Fig. 20

- ▶ Insertar el soporte del cojinete en el lado opuesto. (consulte Fig. 20)

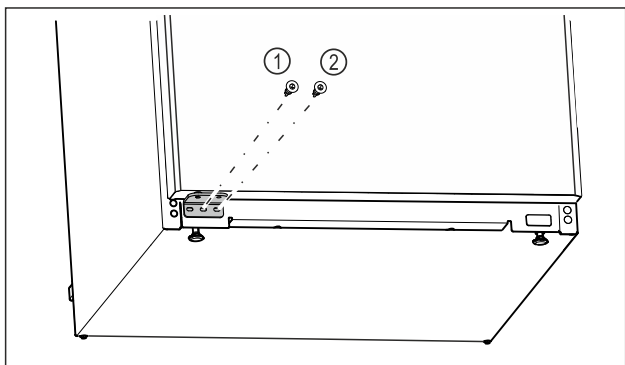

Fig. 21

- ▶ Apretar el tornillo central del soporte del cojinete Fig. 21 (1) con un destornillador Torx 20.
- ▶ Apretar el tornillo interior del soporte del cojinete Fig. 21 (2) con un destornillador Torx 20.
- ▶ Revisar la puerta.
- ▶ Se han cambiado el gozne.

4.13 Conectar el electrodoméstico al suministro eléctrico



ADVERTENCIA

¡Peligro de descarga eléctrica y de sufrir lesiones por estar el electrodoméstico o el cable de alimentación eléctrica dañados!

Peligro de muerte y de lesiones por cortes. Si el electrodoméstico o el cable de alimentación eléctrica han sufrido daños durante el transporte, usted puede recibir una descarga eléctrica. Además, puede cortarse con piezas dañadas de la carcasa del electrodoméstico.

- ▶ Tras el transporte, comprobar que el electrodoméstico y el cable de alimentación eléctrica no presenten daños.
- ▶ No poner en ningún caso en funcionamiento el electrodoméstico si este o el cable de alimentación eléctrica presentan daños.
- ▶ Ponerse en contacto con el servicio al cliente.

Conecte el electrodoméstico al suministro eléctrico mediante el cable de alimentación suministrado por separado. El cable de alimentación tiene un conector para aparatos de frío en un extremo y un enchufe en el otro.

Asegurar que se cumplen los siguientes requisitos:

- El equipo y el cable de alimentación no están dañados.
- El electrodoméstico se ha colocado correctamente. (consulte 4.8 Montaje de los distanciadores de pared)
- Se han cumplido los requisitos de conexión eléctrica. (consulte 4 Condiciones de instalación)

- Se conocen y se cumplen las medidas para la conexión conforme a las especificaciones. (consulte 4.5 Dimensiones para la conexión del suministro de corriente)
- La tensión y frecuencia de red se corresponden con las indicaciones de la placa de características.
- La caja de enchufe está debidamente conectada a tierra y protegida eléctricamente mediante fusible.
- La corriente de activación del fusible se sitúa entre 10 y 16 A.
- La toma de corriente es fácilmente accesible y no está detrás del electrodoméstico. (consulte 4.5 Dimensiones para la conexión del suministro de corriente)

AVISO

- ¡Peligro de daños por funcionamiento indebido! Daños en los componentes eléctricos del electrodoméstico.
- ▶ Utilizar únicamente el cable de alimentación eléctrica suministrado.



ADVERTENCIA

- ¡Peligro de incendio por conexión indebida! Quemaduras.
- Daños en el electrodoméstico.
- ▶ No utilice ningún cable prolongador.
- ▶ No utilice ninguna regleta de contactos.

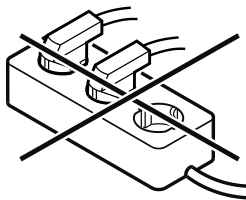

AVISO

- ¡Peligro de daños por conexión indebida! Daños en el electrodoméstico.
- ▶ No conecte el aparato a inversores para sistemas aislados como instalaciones solares o generadores de gasolina.
- ▶ Conectar la clavija del cable conector a la red a la alimentación de tensión eléctrica. Prestar atención al asiento firme de la clavija en la toma de corriente.
- ▶ El electrodoméstico está conectado. Para la primera puesta en marcha, véanse las instrucciones de uso.

4.14 Encendido del electrodoméstico (primera puesta en servicio)

Asegúrese de que se cumplan los siguientes requisitos:

- El electrodoméstico se instala y conecta de acuerdo con las instrucciones de montaje.
- Se han retirado del electrodoméstico todas las cintas adhesivas, láminas protectoras y adhesivas, así como las protecciones para el transporte de dentro y fuera del electrodoméstico.
- Se han retirado de los cajones todas las inserciones publicitarias.
- Se conoce el funcionamiento de la pantalla. (consulte 3 Funcionamiento de la pantalla)

Encender el electrodoméstico:

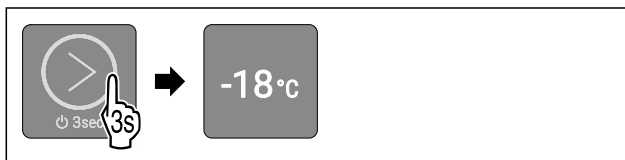

Fig. 22

Conservación

- ▶ Tocar el botón táctil según la figura durante 3 segundos hasta que suene el tono de confirmación.
- ▶ El electrodoméstico está encendido.
- ▶ La iluminación interior está activada.
- ▶ Se ilumina el led 2: La temperatura viene ajustada de fábrica a -18 °C.
- ▶ El electrodoméstico enfría a la temperatura objetivo ajustada de fábrica.

El electrodoméstico se inicia en modo de demostración:

Cuando el electrodoméstico se inicia en modo de demostración:

- ▶ Desactivar el modo de demostración. (consulte Desactivar el modo de demostración)

La pantalla pasa al modo de reposo:

Cuando la pantalla entra en modo de reposo:

- ▶ Pulsar brevemente el botón táctil. (consulte 3.2.1 Modo de reposo de la pantalla)

Nota

El fabricante recomienda:

- ▶ Introducir los **alimentos para congelar** a -18 °C o a una temperatura inferior.
- ▶ Tener en cuenta las indicaciones sobre la conservación. (consulte 5.1 Notas sobre la conservación)

Nota

Puede obtener accesorios en la tienda Liebherr-Hausgeräte en home.liebherr.com/shop/de/deu/zubehor.html.

5 Conservación

5.1 Notas sobre la conservación



ADVERTENCIA

Peligro de incendio debido a la presencia de aparatos eléctricos.

En caso de utilizar aparatos eléctricos en la zona de alimentos de su electrodoméstico, puede producirse un incendio.

- ▶ No utilice aparatos eléctricos en la zona de alimentos del electrodoméstico a menos que lo recomiende el fabricante.

Nota

El consumo de energía aumenta y la potencia de refrigeración se reduce si la ventilación es insuficiente.

- ▶ Deje siempre libres las ranuras de aire.

Deben tenerse en cuenta las siguientes indicaciones para la conservación:

- Envasar bien los alimentos.
- Envasar la carne o pescado crudos en recipientes limpios y cerrados. Así se evitará que la carne o el pescado entren en contacto con otros alimentos o con estas gotas.
- Distanciar los alimentos para que el aire pueda circular bien.
- Almacenar los alimentos en el envase, tal como se indica.
- Observar siempre la fecha de caducidad indicada en el embalaje.

Nota

Si no se siguen estas indicaciones, se pueden deteriorar los alimentos.

5.2 Congelador

Aquí se establece un clima de conservación seco y frío a -18 °C. El clima de conservación frío es adecuado para conservar alimentos congelados y ultracongelados durante varios meses, para fabricar cubitos de hielo o para congelar alimentos frescos.

5.2.1 Congelar los alimentos

Cantidad para congelar

Puede congelar todos los alimentos que desee en un espacio de 24 horas, como se indica en la placa de características (consulte 10.5 Placa de identificación) en "Capacidad de congelación... kg/24h".

Para que los alimentos se congelen rápidamente hasta el núcleo, deben respetarse las siguientes cantidades por paquete:

- Frutas y verduras hasta 1 kg
- Carne hasta 2,5 kg

Congelar los alimentos con SuperFrost

Según la cantidad a congelar, puede activar SuperFrost antes de congelar, para lograr una temperatura de congelación más baja. (consulte SuperFrost)

Electrodomésticos sin NoFrost:*

- ▶ Activar SuperFrost si la cantidad de congelación es superior a aprox. 1 kg.*

Electrodomésticos con NoFrost:*

- ▶ Activar SuperFrost si la cantidad de congelación es superior a aprox. 2 kg.*

El momento en el que se activa SuperFrost depende de la cantidad que se congele:

Cantidad para congelar	Momento de activación de SuperFrost
Congelación de pequeñas cantidades	Activar SuperFrost aproximadamente 6 horas antes de la congelación. El alimento se introduce en cuanto el electrodoméstico desactiva SuperFrost automáticamente.
Cantidad máxima de congelación	Activar SuperFrost aproximadamente 24 horas antes de la congelación. El alimento se introduce en cuanto el electrodoméstico desactiva SuperFrost automáticamente.

Clasificación de los alimentos



ATENCIÓN

Riesgo de lesiones derivado de vidrios rotos

Las botellas y los envases de bebidas pueden reventarse si se congelan. En especial, las bebidas gaseosas.

- ▶ No congele las botellas ni envases con bebidas

Clasificar los alimentos
En electrodomésticos con NoFrost:*
Colocar los alimentos envasados en el cajón superior.* Si es posible, colocar los alimentos en la parte delantera del cajón.*
En electrodomésticos sin NoFrost:*
Colocar los alimentos envasados en el cajón inferior.*

5.2.2 Descongelar los alimentos



ADVERTENCIA

Peligro de intoxicación alimentaria

- ▶ No vuelva a congelar los alimentos descongelados.
- ▶ Consumir lo antes posible los alimentos descongelados.

Puede descongelar los alimentos de diferentes maneras:

- En una unidad de refrigeración
- En el microondas
- En el horno u horno de convección
- A temperatura ambiente
- ▶ Retirar solo tantos alimentos como sea necesario.

5.3 Tiempos de conservación

Los tiempos de conservación indicados son valores orientativos.

En el caso de los alimentos que llevan impresa la fecha de caducidad, ésta se refiere siempre a la fecha indicada en el envase.

Valores orientativos del periodo de conservación de diferentes alimentos		
Helado	a -18 °C	2 a 6 meses
Salchichas, jamón	a -18 °C	2 a 3 meses
Pan, productos de pastelería	a -18 °C	2 a 6 meses
Caza, cerdo	a -18 °C	6 a 9 meses
Pescado, graso	a -18 °C	2 a 6 meses
Pescado, magro	a -18 °C	6 a 8 meses
Queso	a -18 °C	2 a 6 meses
Aves, carne de vaca	a -18 °C	6 a 12 meses
Verdura, fruta	a -18 °C	6 a 12 meses

6 Ahorrar energía

- Preste siempre atención a que exista una buena ventilación y escape de aire. No cubra los orificios de ventilación ni las rejillas de aire.
- No colocar el electrodoméstico ni en la zona de una radiación solar directa ni al lado de una calefacción o similar.
- Si coloca el electrodoméstico al lado de un horno el consumo de energía puede aumentar ligeramente. Esto dependerá de la duración e intensidad de uso del horno.
- El consumo de energía depende de las condiciones de instalación como, por ejemplo, la temperatura ambiente (consulte 2.3 Ámbito de uso del aparato). Si la temperatura ambiente aumenta, también puede ser mayor el consumo de energía.
- Abra el aparato durante el menor tiempo posible.
- Cuanto más baja se ajuste la temperatura, mayor será el consumo de energía.
- Almacenar todos los alimentos bien envasados y cubiertos. De este modo se evita la formación de escarcha.
- Al guardar alimentos calientes: dejarlos enfriar primero a temperatura ambiente.
- Si existe una capa de escarcha gruesa en el aparato: desescarche el aparato.*

La acumulación de polvo aumenta el consumo de energía:

- Elimine el polvo del frigorífico con el intercambiador de calor – rejilla metálica en la parte trasera del aparato – una vez al año.



7 Uso

7.1 Elementos de manejo y de indicación

La pantalla ofrece una vista rápida del estado actual del electrodoméstico, el ajuste de temperatura, el estado de las funciones y los mensajes.

Puede manejar su electrodoméstico con el botón táctil.

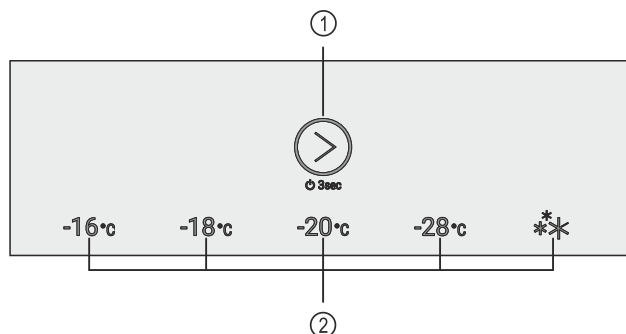

Fig. 23 Elementos de manejo y de indicación

- (1) Botón táctil (elemento de control) (2) Indicador de temperatura/indicador de estado

7.1.1 Indicador de temperatura/indicador de estado

El indicador de temperatura/indicador de estado se compone de cinco ledes:

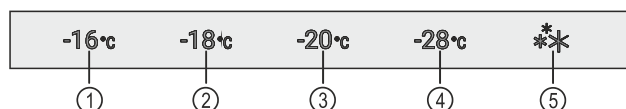

Fig. 24 Indicador de temperatura/indicador de estado

- (1) Led 1 (4) Led 4
(2) Led 2 (5) Led 5
(3) Led 3

Los ledes indican los ajustes de temperatura en el menú principal (consulte 3.2.1 Menú principal) y las funciones en el submenú (consulte 3.2.2 Submenú).

7.1.2 Comportamiento de los ledes

Puede reconocer el estado del electrodoméstico por la iluminación o el parpadeo de los ledes:

Comportamiento de los ledes (representación a modo de ejemplo)	Descripción
	No se ilumina el led: El led no está seleccionado. La función no está activa.
	Se ilumina el led: El led está seleccionado o la función está activa.

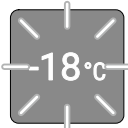
Comportamiento de los ledes (representación a modo de ejemplo)	Descripción
	<p>El led del indicador de temperatura/indicador de estado parpadea:</p> <p>El led parpadea tras un corte de corriente o una alarma de temperatura hasta que se alcanza la temperatura ajustada.</p> <p>Varios ledes parpadean simultáneamente:</p> <p>Ha ocurrido un error. (consulte 7.3 Mensajes)</p>

Comportamiento de los ledes

7.1.3 Señales acústicas

Suena una señal acústica en los siguientes casos:

Señal acústica	Descripción
Tono de confirmación	Suena al tocar el botón táctil.
Tono de alarma	Suena cuando se produce un error. (consulte 7.3 Mensajes)
Tono de error	Suena al tocar el botón táctil, pero no es posible interactuar.

7.2 Funciones del electrodoméstico

7.2.1 Indicaciones sobre las funciones del electrodoméstico

Las funciones del electrodoméstico están configuradas de fábrica para que este funcione correctamente.

Antes de modificar, activar o desactivar las funciones del electrodoméstico, asegúrese de que se cumplan los siguientes requisitos:

- Ha leído y comprendido las descripciones sobre el funcionamiento de la pantalla. (consulte 3 Funcionamiento de la pantalla)
- Se ha familiarizado con los elementos de control e indicación de su electrodoméstico. (consulte 7.1 Elementos de manejo y de indicación)



Apagar y encender el electrodoméstico

Con esta función podrá encender y apagar todo el electrodoméstico.

Apagar el electrodoméstico

Si apaga el electrodoméstico, se guardarán todos los ajustes realizados anteriormente.

Asegúrese de que se cumplan los siguientes requisitos:

- Las indicaciones de manejo (consulte 11 Puesta fuera de servicio) se han ejecutado.
- Se encuentra en el menú principal. (consulte 3.2.2 Salir del submenú)



Fig. 25

- ▶ Siga los pasos de procedimiento según la figura hasta que oiga el tono de confirmación.
- ▷ Los ledes de la pantalla ya no se iluminan.
- ▷ La iluminación interior está desactivada.
- ▷ El electrodoméstico está apagado.

Encender el electrodoméstico

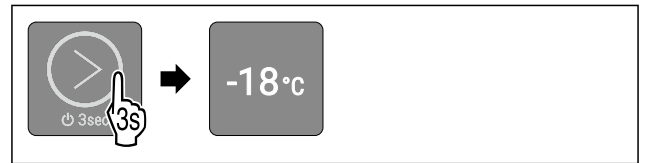

Fig. 26 Representación a modo de ejemplo en función de la temperatura previamente ajustada

- ▶ Siga los pasos de procedimiento según la figura hasta que oiga el tono de confirmación.
- ▷ El electrodoméstico está encendido.
- ▷ La iluminación interior está activada.
- ▷ Durante la primera puesta en servicio: La temperatura viene ajustada de fábrica a -18 °C.
- ▷ Si el electrodoméstico ha estado en funcionamiento anteriormente: Se ajusta la temperatura fijada previamente.
- ▷ El electrodoméstico se enfría a la temperatura objetivo establecida.

-18°C

Temperatura

Con esta función se ajusta la temperatura.

La temperatura depende de los siguientes factores:

- Frecuencia de apertura de la puerta
- Duración de la apertura de la puerta
- Temperatura ambiente del lugar de instalación
- Tipo, temperatura y cantidad de alimentos

Ajuste recomendado: -18 °C

Ajuste de la temperatura

La función se encuentra en el menú principal en las posiciones de los ledes 1-4.

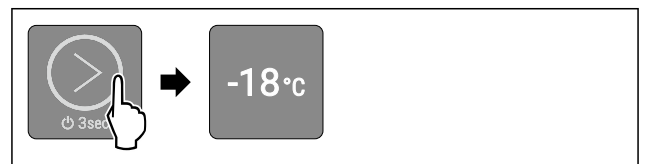

Fig. 27 Representación a modo de ejemplo

- ▶ Tocar el botón táctil tan a menudo brevemente según la figura hasta que se ilumine la temperatura deseada.
- ▷ La temperatura está ajustada.
- ▷ El electrodoméstico se enfría a la temperatura objetivo establecida.



SuperFrost

Con esta función puede activar o desactivar el SuperFrost. Si activa el SuperFrost el electrodoméstico aumentará la potencia de congelación. Esto le permite alcanzar temperaturas de congelación más bajas.

Aplicación:

- Congelar rápidamente los alimentos frescos hasta lo más profundo.

Esto garantiza la conservación del valor nutritivo, el buen aspecto y el sabor natural de los alimentos.

- Aumente las reservas de frío en los alimentos congelados almacenados antes de descongelar el electrodoméstico.

Activar el SuperFrost

La función se encuentra en el menú principal en la posición del led 5.

Asegúrese de que se cumplan los siguientes requisitos:

- ❑ La cantidad a refrigerar y el momento de la activación del SuperFrost deben tenerse en cuenta. (consulte Congelar los alimentos con SuperFrost)

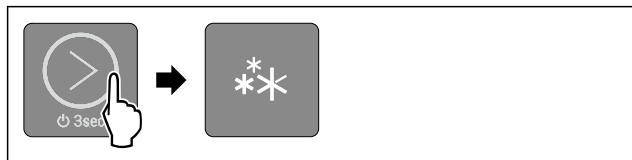

Fig. 28

- ▶ Tocar el botón táctil tan a menudo brevemente según la figura hasta que se ilumine el led 5.
- ▶ Se ilumina el led 5: SuperFrost está activado.
- ▶ El electrodoméstico enfría a la temperatura objetivo.

Desactivar el SuperFrost

SuperFrost se desactiva automáticamente después de entre 56 y 72 horas. No obstante, también puede desactivar SuperFrost manualmente en cualquier momento ajustando una temperatura:

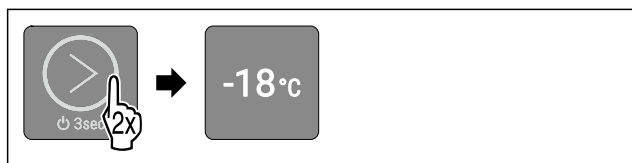

Fig. 29 Representación a modo de ejemplo

- ▶ Tocar el botón táctil tan a menudo brevemente según la figura hasta que se ilumine la temperatura deseada.
- ▶ Se ajusta la temperatura y se desactiva SuperFrost.
- ▶ El electrodoméstico continúa funcionando en modo normal.
- ▶ El electrodoméstico se enfría a la temperatura objetivo establecida.

SabbathMode

Con esta función puede activar o desactivar el SabbathMode. Si activa esta función, algunas funciones electrónicas se desconectan. Esto significa que su electrodoméstico cumple los requisitos religiosos en festividades judías como el Sabbath y cumple con la certificación STAR-K Kosher.

Estado de la unidad con SabbathMode activo
Se iluminan los ledes 1-5.
Todas las funciones de la pantalla excepto función Desactivar el SabbathMode están bloqueadas.
Las funciones activas permanecen activas.
La iluminación interior está desactivada.
Los mensajes no se visualizan.
No hay alarma de puerta.
No hay alarma de temperatura.

Estado de la unidad con SabbathMode activo
El ciclo de descongelación trabaja solo durante el tiempo especificado sin tener en cuenta el uso del electrodoméstico.
Tras un corte de corriente, el electrodoméstico vuelve al modo SabbathMode.

Estado del electrodoméstico

Nota

Este electrodoméstico cuenta con la certificación del instituto "Institute for Science and Halacha". (www.machonhalacha.co.il)

En www.star-k.org/appliances encontrará una lista de los electrodomésticos con certificación STAR-K.

Activar el SabbathMode



ADVERTENCIA

¡Peligro de intoxicación por alimentos en mal estado!

Si ha activado SabbathMode y se produce un fallo de corriente, no aparecerá ningún mensaje en la indicación de estado acerca del fallo de corriente. Al finalizar el fallo de corriente, el electrodoméstico continuará funcionando en SabbathMode. Debido al fallo de corriente los alimentos pueden estropearse y su consumo puede provocar una intoxicación alimentaria.

Tras un fallo de corriente:

- ▶ No consumir los alimentos que estaban congelados y se han descongelado.

La función se encuentra en el submenú en la posición del led 2.

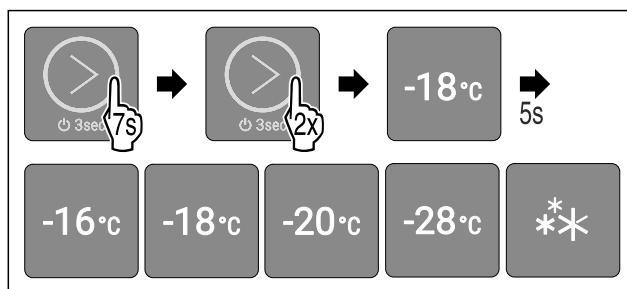

Fig. 30

- ▶ Siga los pasos de procedimiento según la figura.
- ▶ Se ilumina el led 2.
- ▶ Tras 5 segundos sin interacción se activa SabbathMode. Se iluminan los ledes 1-5.

Desactivar el SabbathMode

SabbathMode se desactiva automáticamente después 80 horas. No obstante, también puede desactivar el SabbathMode manualmente en cualquier momento:

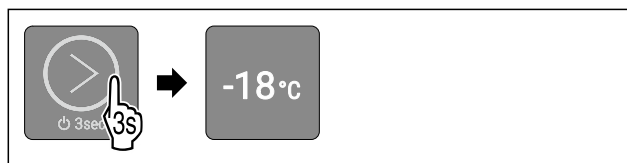

Fig. 31 Representación a modo de ejemplo en función de la temperatura previamente ajustada

- ▶ Siga los pasos de procedimiento según la figura hasta que oiga el tono de confirmación.
- ▶ SabbathMode está desactivado.
- ▶ La iluminación interior está activada.
- ▶ El electrodoméstico continúa funcionando en modo normal. Se ilumina el led de la temperatura ajustada anteriormente.

- ▷ Se encuentra en el menú principal.



Bloqueo de entrada

Con esta función puede activar o desactivar el bloqueo de entrada. El bloqueo de entrada impide que el electrodoméstico sea accionado accidentalmente, p. ej., por niños.

Aplicación:

- Evitar la modificación involuntaria de las funciones.
- Evitar la desconexión involuntaria del electrodoméstico.
- Evitar el ajuste involuntario de la temperatura.

Activar el bloqueo de entrada

La función se encuentra en el submenú en la posición del led 1.

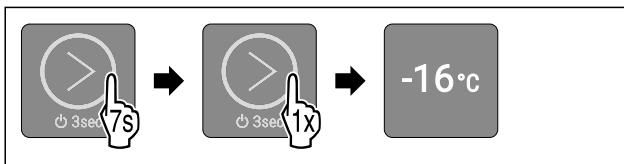

Fig. 32

- ▷ Siga los pasos de procedimiento según la figura.
- ▷ Se ilumina el led 1.
- ▷ Tras 5 segundos sin interacción, se activa el bloqueo de entrada.

Desactivar el bloqueo de entrada



Fig. 33

- ▷ Siga los pasos de procedimiento según la figura hasta que oiga el tono de confirmación.
- ▷ El bloqueo de entrada está desactivado.
- ▷ Se encuentra en el menú principal.



Inicio del ciclo de descongelación*

Utilice esta función para iniciar manualmente el ciclo de descongelación automático, si este no se inicia automáticamente en caso de fallo.

Esta función se aplica a los electrodomésticos NoFrost.*

Iniciar ciclo de descongelación

La función se encuentra en el submenú en la posición del led 4.

Al iniciar el ciclo de descongelación, durante el proceso de descongelación se bloquean todas las funciones excepto la **función Cancelar ciclo de descongelación**.

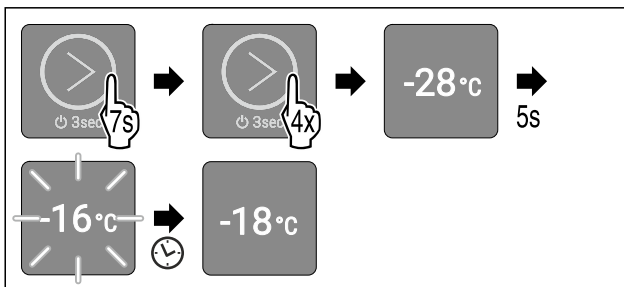

Fig. 34 Representación a modo de ejemplo en función de la temperatura previamente ajustada

- ▷ Siga los pasos de procedimiento según la figura.

- ▷ Se ilumina el led 4.
- ▷ Tras 5 segundos sin interacción, se inicia el ciclo de descongelación. El led 1 parpadea hasta que finaliza automáticamente el ciclo de descongelación.
- ▷ Cuando finalice el ciclo de descongelación: El electrodoméstico continúa funcionando en modo normal. Se ilumina el led de la temperatura ajustada anteriormente.
- ▷ Se encuentra en el menú principal.

Cancelar ciclo de descongelación

El ciclo de descongelación finaliza automáticamente. Sin embargo, también puede cancelar el ciclo de descongelación en cualquier momento durante el proceso de descongelación:

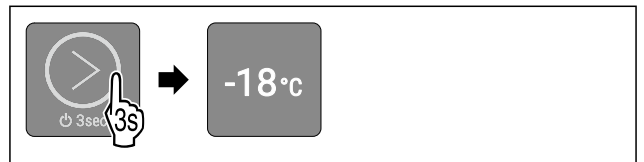

Fig. 35 Representación a modo de ejemplo en función de la temperatura previamente ajustada

- ▷ Siga los pasos de procedimiento según la figura hasta que oiga el tono de confirmación.
- ▷ Se ha cancelado el ciclo de descongelación.
- ▷ El electrodoméstico continúa funcionando en modo normal. Se ilumina el led de la temperatura ajustada anteriormente.
- ▷ Se encuentra en el menú principal.



Modo de demostración

El modo de demostración es una función especial para los comercios que desean realizar una demostración de las funciones del electrodoméstico. Si activa el modo de demostración, todas las funciones técnicas de frío estarán desactivadas y no podrá abrir el submenú.

Si activa el modo de demostración y, a continuación, lo vuelve a desactivar, el dispositivo se restablecerá a los valores predeterminados de fábrica. (consulte Restablecer a los valores de fábrica)

Activar el modo de demostración

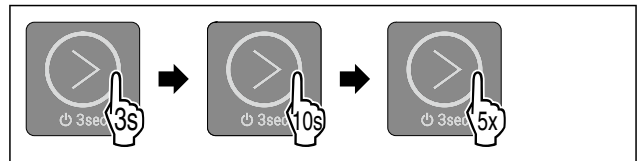

Fig. 36

- ▷ Tocar el botón táctil según la figura durante 3 segundos hasta que suene el tono de confirmación.
- ▷ El electrodoméstico está apagado.
- ▷ Tocar el botón táctil durante 10 segundos según la figura hasta que suene el tono de confirmación después de 10 segundos.
- ▷ Pulse brevemente el botón táctil cinco veces.
- ▷ Todos los ledes de temperatura se iluminan dos veces brevemente: El modo de demostración está activado.
- ▷ El electrodoméstico está apagado.
- ▷ Encender el electrodoméstico. (consulte Encender el electrodoméstico)
- ▷ El electrodoméstico se encuentra en modo de demostración.

Desactivar el modo de demostración

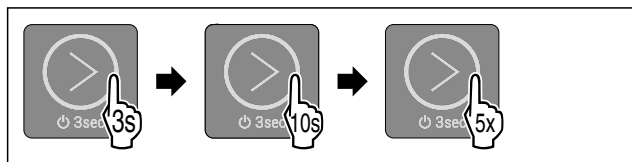

Fig. 37

- ▶ Tocar el botón táctil según la figura durante 3 segundos hasta que suene el tono de confirmación.
- ▶ El electrodoméstico está apagado.
- ▶ Tocar el botón táctil durante 10 segundos según la figura hasta que suene el tono de confirmación después de 10 segundos.
- ▶ Pulse brevemente el botón táctil cinco veces.
- ▶ Todos los ledes de temperatura se iluminan cuatro veces brevemente: El modo de demostración está desactivado.
- ▶ El electrodoméstico está apagado.
- ▶ Encender el electrodoméstico. (consulte Encender el electrodoméstico)

Restablecer a los valores de fábrica

Utilizar esta función para restablecer todos los ajustes a los valores predeterminados de fábrica. Todos los ajustes que haya realizado hasta el momento se restablecerán a su ajuste original.

Aplicación:

- Restablecer el electrodoméstico

Ejecutar el restablecimiento

La función se encuentra en el submenú en la posición del led 3.

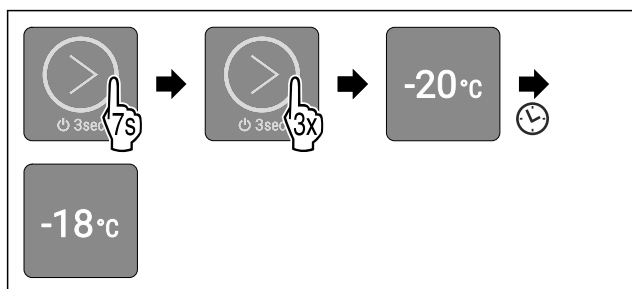

Fig. 38

- ▶ Siga los pasos de procedimiento según la figura.
- ▶ Se ilumina el led 3.
- ▶ Tras 5 segundos sin interacción, se restablecerá y reiniciará el electrodoméstico.
- ▶ El electrodoméstico se ha restablecido.
- ▶ Se ilumina el led 2: La temperatura viene ajustada de fábrica a -18 °C.
- ▶ El electrodoméstico enfría a la temperatura objetivo ajustada de fábrica.

7.3 Mensajes

Los mensajes se indican acústicamente mediante un tono de alarma y visualmente mediante el parpadeo de los ledes de la pantalla. Según el tipo de mensaje, parpadean diferentes ledes.

Usted mismo puede finalizar los siguientes mensajes. Para todos los demás mensajes, debe ponerse en contacto con el servicio de atención al cliente. (consulte 10.4 Servicio de atención al cliente)

Mensaje	Causa	Finalizar mensajes
El tono de la alarma incrementa su potencia. Iluminación interior parpadea. Alarma de puerta	El mensaje aparece si la puerta está abierta durante más de 60 segundos.	Seguir los pasos de procedimiento (consulte Alarma de puerta).
Parpadean los ledes 1-5. Tono de alarma aumentado. Iluminación interior parpadea. Alarma de corte de corriente	El mensaje aparece cuando se ha producido un corte de corriente y la temperatura de congelación ha cambiado.	Seguir los pasos de procedimiento (consulte Alarma de corte de corriente).
Parpadean los ledes 1-5. Tono de alarma aumentado. Iluminación interior parpadea. Alarma de temperatura	El mensaje aparece si la temperatura no se corresponde con la temperatura ajustada.	Seguir los pasos de procedimiento (consulte Alarma de temperatura).

Resumen de mensajes

7.3.1 Finalizar mensajes

Alarma de puerta

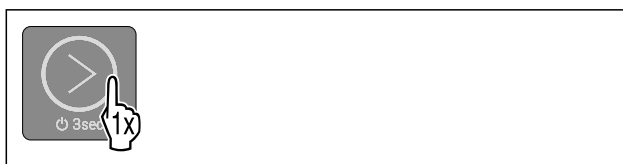

Fig. 39

- ▶ Salir de la alarma: Siga los pasos de procedimiento según la figura.

-o-

- ▶ Cerrar la puerta.
- ▶ La alarma está desactivada.
- ▶ Si no cierra la puerta: El mensaje vuelve a aparecer transcurridos 4 minutos.

Alarma de corte de corriente

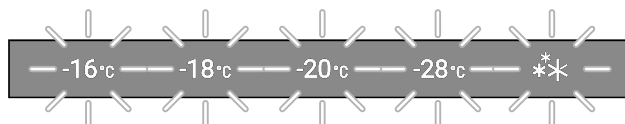

Fig. 40 Pantalla en caso de corte de corriente



Fig. 41

- ▶ Salir de la alarma: Siga los pasos de procedimiento según la figura.
- ▶ El electrodoméstico continúa funcionando en modo normal.
- ▶ El led de la temperatura previamente ajustada parpadea hasta que se alcanza la temperatura.

Equipamiento

- ▶ **El led parpadea una vez por segundo:** La temperatura de congelación durante el corte de corriente fue inferior a $-9\text{ }^{\circ}\text{C}$. Todavía se pueden consumir alimentos.
- ▶ **El led parpadea dos veces por segundo:** La temperatura de congelación durante el corte de corriente ha subido por encima de $-9\text{ }^{\circ}\text{C}$.
Cuando el led parpadea dos veces por segundo:
 - ▶ Revisar la comida.

Alarma de temperatura

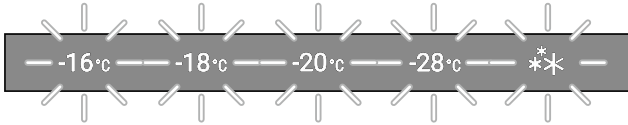

Fig. 42 Pantalla en caso de alarma de temperatura

Posibles causas de las diferencias de temperatura:

- Ha colocado comida caliente y fresca.
- Al reordenar y retirar alimentos ingresó demasiado aire caliente del exterior.
- Hubo un corte de corriente prolongado.
- El electrodoméstico presenta un fallo.
- ▶ Eliminar la causa.



Fig. 43

- ▶ Salir de la alarma: Siga los pasos de procedimiento según la figura.
- ▶ El electrodoméstico continúa funcionando en modo normal.
- ▶ El led de la temperatura previamente ajustada parpadea hasta que se alcanza la temperatura.
- ▶ **El LED parpadea una vez por segundo:** La temperatura de congelación durante la temperatura de alarma fue inferior a $-9\text{ }^{\circ}\text{C}$. Todavía se pueden consumir alimentos.
- ▶ **El LED parpadea dos veces por segundo:** La temperatura de congelación durante la temperatura de alarma ha subido por encima de $-9\text{ }^{\circ}\text{C}$.
Cuando el led parpadea dos veces por segundo:
 - ▶ Revisar la comida.

8 Equipamiento

8.1 Cajones

Los cajones se pueden retirar para la limpieza.

Puede retirar los cajones para utilizar VarioSpace.

La forma de retirar y colocar los cajones varía en función del sistema de extracción. Su aparato puede incluir diferentes sistemas de extracción.

En aparatos con NoFrost:*

Nota

El consumo de energía aumenta y la potencia de refrigeración se reduce si la ventilación es insuficiente.*

- ▶ Nunca extraiga el cajón inferior.*
- ▶ Deje siempre libres los canales de circulación interiores del ventilador de la pared trasera.*

En aparatos sin NoFrost:*

Nota

El consumo de energía aumenta y la potencia de refrigeración se reduce si la ventilación es insuficiente.*

- ▶ Deje siempre libres los canales de circulación interiores del ventilador de la pared trasera.*

8.1.1 Cajón sobre la base del aparato o sobre una placa de vidrio

El cajón se desplaza directamente sobre la base del aparato o sobre una placa de vidrio. No hay guías.

Retirando los cajones puede utilizar las placas de vidrio situadas debajo como estantes.

Retirar un cajón

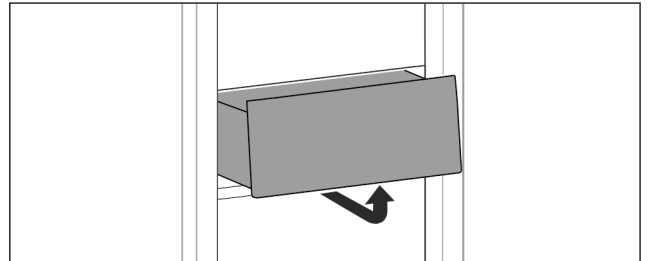

Fig. 44

- ▶ Extraiga el cajón según se indica en la ilustración.

Colocar un cajón

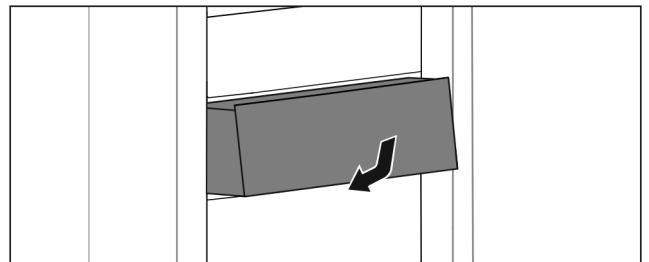

Fig. 45

- ▶ Introduzca el cajón tal como se muestra en la ilustración.

8.2 Placas de vidrio

La placa de vidrio situada debajo de los cajones se puede retirar para la limpieza.

Puede retirar la placa de vidrio situada debajo de los cajones para utilizar VarioSpace.

8.2.1 Retirada / colocación del estante de cristal

Asegurar que se cumplen los siguientes requisitos:

- Estante de cristal debajo del cajón: El cajón se ha retirado. (consulte 8.1 Cajones)

Retirada de una placa de vidrio

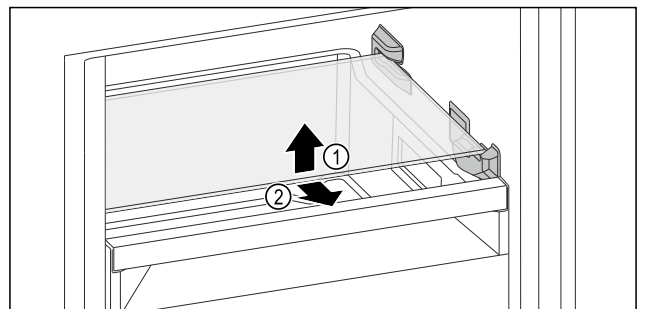

Fig. 46 Representación a modo de ejemplo de la placa de vidrio

- ▶ Levante la placa de vidrio por la parte delantera.
- ▶ Extraiga la placa de vidrio hacia delante.

Colocación de una placa de vidrio

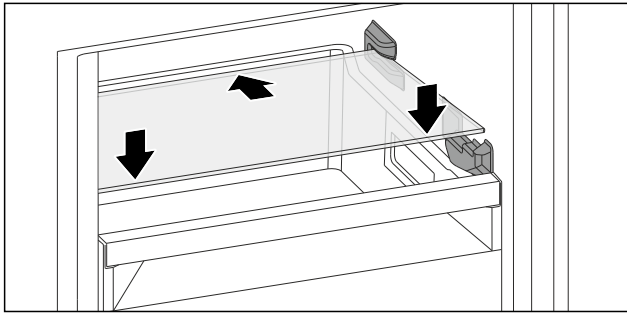

Fig. 47 Representación a modo de ejemplo de la placa de vidrio

- ▶ Coloque la placa de vidrio en ángulo detrás de los topes.
- ▶ Baje la placa de vidrio.
- ▶ Deslice la placa de vidrio hacia atrás.

8.3 VarioSpace

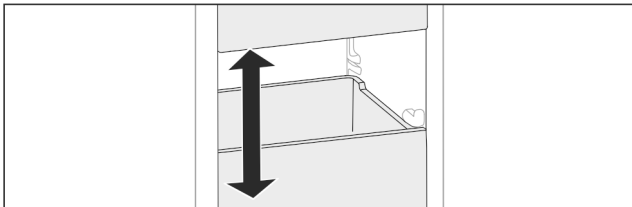

Fig. 48

Puede retirar cajones y placas de vidrio del aparato. De este modo obtendrá espacio para alimentos de gran tamaño como aves, carne, piezas de caza grandes y productos de pastelería de altura considerable, que de este modo se pueden congelar de una pieza para su posterior preparación.

- ▶ Tenga en cuenta los límites de carga de los cajones y las placas de vidrio (consulte 10.1 Datos técnicos).

9 Mantenimiento

9.1 Desmontaje / montaje de los sistemas de extracción

9.1.1 Indicaciones para el desmontaje

Algunos sistemas extraíbles se pueden desmontar para su limpieza. Su electrodoméstico puede incluir diferentes sistemas extraíbles.

Los siguientes sistemas extraíbles pueden o no desmontarse:

Sistema extraíble	desmontable / no desmontable
Cajón sobre la base del electrodoméstico o sobre un estante de cristal	no desmontable

9.2 Descongelación del aparato



ADVERTENCIA

¡Desescarche incorrecto del aparato!*
Lesiones y daños.

- ▶ Para acelerar el proceso de descongelación, no se deben usar otros dispositivos mecánicos ni medios distintos a los recomendados por el fabricante.
- ▶ No utilice ningún aparato de limpieza al vapor o con calor, llamas libres ni 'sprays' de desescarcho.
- ▶ No retire el hielo con objetos puntiagudos.

9.2.1 Descongelación con NoFrost*

El sistema NoFrost se encarga automáticamente de la descongelación. La humedad se condensa en el evaporador y periódicamente se descongela y evapora.

El electrodoméstico no debe descongelarse.

9.2.2 Descongelación manual*

Después de un funcionamiento prolongado, se forma una capa de escarcha o hielo.

Los siguientes factores aceleran la formación de una capa de escarcha o hielo:

- El aparato se abre con frecuencia.
- Se introducen alimentos calientes.

Un día antes de efectuar la descongelación:

- ▶ Activar SuperFrost. (consulte 7.2 Funciones del electrodoméstico)
- ▶ Los alimentos congelados obtienen una "reserva de frío".
- ▶ Apagar el electrodoméstico.
- ▶ Sacar el enchufe de la toma de corriente o desconectar el fusible.
- ▶ Envolver los alimentos congelados en papel de periódico o trapos y guardarlos en un lugar fresco.
- ▶ Colocar un cazo con agua caliente no hirviendo en un estante intermedio.

-o-

- ▶ Llenar los dos cajones inferiores con agua tibia hasta la mitad e introducirlos en el aparato.

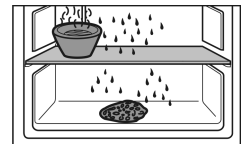

- ▶ Así se acelera la descongelación.

- ▶ El agua de condensación se recoge en los cajones.

- ▶ Dejar abierta la puerta del aparato durante la descongelación.

- ▶ Retirar los pedazos de hielo que se desprendan.

- ▶ Dado el caso, recoger el agua de condensación varias veces con una esponja o paño.

- ▶ Limpiar el electrodoméstico. (consulte 9.3 Limpiar el aparato)

9.3 Limpiar el aparato

9.3.1 Preparativos



ADVERTENCIA

Peligro de descarga eléctrica

- ▶ Retire el conector del frigorífico o interrumpa el suministro de corriente.



ADVERTENCIA

Peligro de incendio

- ▶ No dañar el circuito de refrigeración.

Asistencia al cliente

- ▶ Vacíe el aparato.
- ▶ Retire el enchufe de alimentación de red.

9.3.2 Limpieza de la carcasa

AVISO

¡Limpieza indebida!

Daños en el aparato.

- ▶ Utilice únicamente paños de limpieza suaves y limpiadores universales con pH neutro.
- ▶ No utilice esponjas ni estropajos metálicos que sean abrasivos o puedan provocar arañazos.
- ▶ No utilice productos de limpieza cáusticos, abrasivos o que contengan arena, cloro o ácido.



ADVERTENCIA

Riesgo de daños y lesiones derivado del vapor caliente

El vapor caliente puede causar quemaduras y dañar las superficies.

- ▶ No emplee nunca aparatos de limpieza a vapor

- ▶ Limpiar el aparato con un paño suave y limpio. En caso de suciedad persistente, utilizar agua tibia con un limpiador neutro. Las botellas de vidrio se pueden limpiar adicionalmente con limpiacristales.

9.3.3 Limpiar el interior

AVISO

¡Limpieza indebida!

Daños en el aparato.

- ▶ Utilice únicamente paños de limpieza suaves y limpiadores universales con pH neutro.
- ▶ No utilice esponjas ni estropajos metálicos que sean abrasivos o puedan provocar arañazos.
- ▶ No utilice productos de limpieza cáusticos, abrasivos o que contengan arena, cloro o ácido.

- ▶ Superficies de plástico: limpie a mano con un paño limpio y suave, agua tibia y un poco de líquido lavavajillas.
- ▶ Superficies de metal: limpie a mano con un paño limpio y suave, agua tibia y un poco de líquido lavavajillas.

9.3.4 Limpiar el equipamiento

AVISO

¡Limpieza indebida!

Daños en el aparato.

- ▶ Utilice únicamente paños de limpieza suaves y limpiadores universales con pH neutro.
- ▶ No utilice esponjas ni estropajos metálicos que sean abrasivos o puedan provocar arañazos.
- ▶ No utilice productos de limpieza cáusticos, abrasivos o que contengan arena, cloro o ácido.

Limpieza con un paño limpio y suave, agua tibia y un poco de líquido lavavajillas:

- Cajón

- ▶ Desarme el equipamiento: véase el respectivo capítulo.
- ▶ Limpie el equipamiento.

9.3.5 Después de la limpieza

- ▶ Seque el aparato y las piezas de equipamiento
 - ▶ Conecte y ponga en marcha el aparato.
 - ▶ Active SuperFrost (consulte 7.2 Funciones del electrodoméstico).
- Cuando la temperatura sea lo suficientemente baja:
- ▶ Introduzca los alimentos.
 - ▶ Repita periódicamente la limpieza.

10 Asistencia al cliente

10.1 Datos técnicos

Rango de temperatura	
Congelación	-28 °C a -16 °C

Cantidad máxima de congelación / 24 horas	
Congelador	véase en la placa de características la "capacidad de congelación .../ 24 h"

Peso de carga máximo del equipamiento	
Equipamiento	
Cajón con placa de cristal (consulte 8.1.1 Cajón sobre la base del aparato o sobre una placa de vidrio)	13 kg

Iluminación	
Clase de eficiencia energética ¹	Fuente de luz
Este producto contiene una o varias fuentes de luz de la clase de eficiencia energética G.	LED

¹ El aparato puede incluir fuentes de luz con diferentes clases de eficiencia energética. Se indica la clase de eficiencia energética más baja.

10.2 Ruidos durante el funcionamiento

El aparato produce diferentes ruidos durante el funcionamiento.

- Con una **baja potencia de refrigeración**, el aparato ahorra energía, pero tarda más en refrigerar los alimentos. El nivel de sonido **disminuye**.
- Con una **alta potencia de refrigeración**, los alimentos se refrigeran antes. El nivel de sonido **aumenta**.

Ejemplos:

- Funciones activadas (consulte 7.2 Funciones del electrodoméstico)
- Introducción de alimentos frescos
- Alta temperatura ambiente
- Puerta abierta prolongadamente

Ruido	Posible causa	Tipo de ruido
Gorgoteo y chapoteo	El refrigerante fluye por el circuito frigorífico.	Ruido de trabajo normal
Silbido y chisporroteo	El refrigerante se inyecta en el circuito frigorífico.	Ruido de trabajo normal
Gruñido	El aparato refrigera. El nivel de sonido depende de la potencia de refrigeración.	Ruido de trabajo normal
Clic	Los componentes se conectan y desconectan.	Ruido normal de conmutación
Traqueteo o zumbido	Las válvulas o chapaletas están activas.	Ruido normal de conmutación

Ruido	Posible causa	Tipo de ruido	Solución
Vibración	Instalación inadecuada	Ruido erróneo	Alinee el aparato en posición horizontal mediante las patas de ajuste.
Repiqueteo	Equipamiento, objetos en el interior del aparato	Ruido erróneo	Fije las piezas de equipamiento. Deje una distancia entre los objetos.

10.3 Avería técnica

El aparato se ha construido y fabricado para proporcionar una alto nivel de fiabilidad y durabilidad. No obstante, si durante el funcionamiento se produce una avería, compruebe si se trata de un fallo de uso. En este caso, los costes de reparación correrán a cargo del usuario aunque el aparato se encuentre dentro del periodo de garantía

El usuario puede subsanar las siguientes averías.

10.3.1 Funcionamiento del aparato

Fallo	Causa	Solución
El aparato no funciona	→ El aparato no se conecta.	▶ Conecte el aparato.
	→ El enchufe de alimentación de red no entra correctamente en la toma de corriente	▶ Control el enchufe de alimentación de red
	→ El fusible de la toma de corriente no funciona	▶ Controle el fusible
	→ Corte de corriente	▶ Mantenga el aparato cerrado ▶ Proteja los alimentos: coloque compresas frías sobre los alimentos o utilice otro congelador si el corte de corriente dura más tiempo. ▶ No vuelva a congelar los alimentos descongelados.
	→ El conector para aparatos de frío no está correctamente insertado en el electrodoméstico.	▶ Comprobar el conector para aparatos de frío.
La temperatura no es suficientemente baja	→ La puerta del aparato no se ha cerrado correctamente	▶ Cierre la puerta del aparato
	→ La ventilación y el escape de aire son insuficientes	▶ Deje libre y limpie la rejilla de aire.
	→ La temperatura ambiente es demasiado alta	▶ Solución de problemas: (consulte 2.3 Ámbito de uso del aparato)
	→ El aparato se abre con demasiada frecuencia o durante mucho tiempo	▶ Esperar a que la temperatura necesaria se vuelva a ajustar automáticamente. En caso contrario, dirigirse al servicio atención al cliente. (consulte 10.4 Servicio de atención al cliente)
	→ Se ha cargado una cantidad demasiado grande de alimentos frescos sin la función SuperFrost.	▶ Resolución del problema: (consulte SuperFrost)
	→ La temperatura se ha ajustado incorrectamente	▶ Reduzca el ajuste de temperatura y compruébelo transcurridas 24 horas.
	→ El aparato está situado demasiado cerca de una fuente de calor (cocina, calefacción, etc.).	▶ Cambie el lugar de instalación del aparato o de la fuente de calor.
La junta de la puerta es defectuosa o se debe sustituir por otros motivos.	→ La junta de la puerta es intercambiable. Se puede cambiar sin necesidad de herramientas auxiliares.	▶ Ponerse en contacto con el servicio de atención al cliente. (consulte 10.4 Servicio de atención al cliente)
El aparato está helado o se forma	→ La junta de la puerta se puede haber salido de la ranura.	▶ Compruebe si la junta de la puerta está bien asentada en la ranura.

Puesta fuera de servicio

Fallo	Causa	Solución
agua de condensación.		
Acumulación de hielo concentrada en el centro del techo interior del aparato.*	→ La acumulación de hielo es normal. La formación de hielo se concentra en el techo del aparato debido a las condiciones físicas.	▶ Retire el hielo con un rascador.

10.3.2 Equipamiento

Fallo	Causa	Solución
La iluminación interior no se enciende.	→ El aparato no se conecta.	▶ Conecte el aparato.
	→ La puerta se mantuvo abierta durante más de 15 minutos.	▶ La iluminación interior se apaga automáticamente al cabo de unos 15 minutos cuando la puerta está abierta.
	→ El LED de iluminación está defectuoso o la cubierta está dañada.	▶ Ponerse en contacto con el servicio de atención al cliente. (consulte 10.4 Servicio de atención al cliente)

10.4 Servicio de atención al cliente

En primer lugar, comprobar si puede eliminar el fallo por su cuenta (consulte 10 Asistencia al cliente) . Si no es posible, dirigirse al servicio de atención al cliente.

Puede encontrar la dirección en el folleto del “servicio de atención al cliente de Liebherr” adjunto o en home.liebherr.com/service.



ADVERTENCIA

¡Reparación no profesional!
Lesiones.

- ▶ Las reparaciones e intervenciones en el aparato y la línea de alimentación eléctrica que no se nombran expresamente (consulte 9 Mantenimiento) sólo se deben realizar a través del servicio postventa.
- ▶ Las líneas de alimentación eléctrica dañadas deben ser sustituidas únicamente por el fabricante o por su servicio técnico o por personal con una cualificación similar.
- ▶ En aparatos con enchufes con puesta a tierra, el propio cliente puede realizar el cambio.

10.4.1 Ponerse en contacto con el servicio de atención al cliente

Asegurarse de que se dispone de la siguiente información del electrodoméstico:

- Denominación del aparato (Model e Index)
- N.º de servicio (Service)
- N.º de serie (S-Nr.)
- ▶ Consultar la placa de características para obtener información sobre el electrodoméstico. (consulte 10.5 Placa de identificación)
- ▶ Anote dicha información.
- ▶ Notificar al servicio de atención al cliente: indicar el fallo y facilitar la información sobre el electrodoméstico.
- ▶ Esto permite un servicio rápido y preciso.
- ▶ Seguir las instrucciones adicionales del servicio de atención al cliente.

10.5 Placa de identificación

La placa de identificación se encuentra detrás de los cajones en la parte interior del aparato.

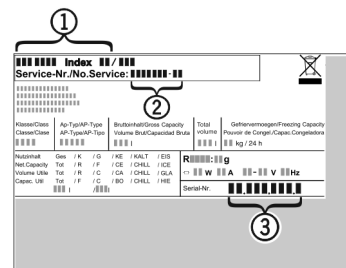

Fig. 49

- (1) Denominación del aparato
- (2) N.º de servicio
- (3) N.º de serie
- ▶ Lea la información en la placa de identificación.

11 Puesta fuera de servicio

- ▶ Vacíe el aparato.
- ▶ Apagar el electrodoméstico. (consulte Apagar y encender el electrodoméstico)
- ▶ Sacar el enchufe de la toma de corriente.
- ▶ Retirar el conector para aparatos de frío si es necesario: Extraer el conector para aparatos de frío del enchufe del aparato y moverlo hacia la izquierda y hacia la derecha al mismo tiempo.
- ▶ Limpiar el electrodoméstico. (consulte 9.3 Limpiar el aparato)
- ▶ Dejar la puerta abierta para que no se formen malos olores.

12 Eliminación

12.1 Preparar el aparato para su eliminación



Liebherr utiliza pilas en algunos aparatos. Por motivos de protección del medioambiente, la legislación de la UE obliga al usuario final a retirar estas pilas de los aparatos usados antes de proceder a su eliminación. Si su aparato incluye pilas, encontrará la indicación correspondiente en el propio aparato.

Bombillas Si puede retirar usted mismo las bombillas sin dañarlas, también debe desmontarlas antes de la eliminación del aparato.

- ▶ Poner el aparato fuera de servicio.
- ▶ Si es posible: desmontar las bombillas sin dañarlas.

12.2 Eliminar el aparato de manera respetuosa con el medioambiente



El aparato todavía contiene materiales valiosos y se debe llevar a un punto de recogida separado de los residuos domésticos sin clasificar.



Las pilas se deben eliminar por separado del aparato usado. A este respecto, puede entregar las pilas gratuitamente en un comercio, así como en los centros de reciclaje y puntos verdes.

Bombillas Eliminar las bombillas desmontadas a través de los sistemas de recogida pertinentes.

En el caso de Alemania: Puede eliminar gratuitamente el aparato en los centros de reciclaje y puntos verdes, en los contenedores de recogida de la clase 1. En el caso de comprar un frigorífico/congelador nuevo y hacerlo en una superficie comercial > 400 m², el comercio se encargará de retirará gratuitamente el aparato usado.



ADVERTENCIA

¡Fugas de refrigerante y aceite!
Incendio. El refrigerante contenido es respetuoso con el medioambiente, pero es inflamable. El aceite contenido también es inflamable. Las fugas de refrigerante y aceite pueden inflamarse con una concentración correspondientemente elevada y al entrar en contacto con una fuente de calor externa.

- ▶ No se deben dañar las tuberías del circuito de refrigerante y del compresor.
- ▶ Observar las indicaciones para el transporte del electrodoméstico. (consulte 4.6 Transporte del electrodoméstico)
- ▶ Transportar el aparato sin daños.
- ▶ Eliminar las pilas, las bombillas y el aparato conforme a lo dispuesto anteriormente.



home.liebherr.com/fridge-manuals

ES Congelador "Table-Top"
MANUAL ORIGINAL DEL CONDUCTOR

Fecha de publicación: 20250620

**Índice de números
de artículo: 7086752-00**

Liebherr-Hausgeräte Marica EOOD
Bezirk Plovdiv
4202 Radinovo
Bulgarien