

---

**INSTRUCCIONES DE USO**

Lavavajillas  
ES

DBI745MIQ.S  
DBI745MIQ.W  
DBI745MIQ.BS

# Tabla de contenidos

<b>Su lavavajillas</b> .....	<b>3</b>	Conexión WiFi Desactiv. / Conexión WiFi	
<b>Instrucciones de seguridad</b> .....	<b>4</b>	Activ. ....	27
Bloqueo infantil .....	5	Eliminar todos los dispositivos .....	28
Instalación .....	5	<b>Ajustes</b> .....	<b>29</b>
Función de protección contra desbordamiento .....	5	<b>Mantenimiento y limpieza</b> .....	<b>33</b>
Embalaje .....	5	Añada abrillantador .....	33
Reciclaje .....	6	Añada sal .....	33
Símbolos del aparato .....	6	Añada dosificación automática .....	33
<b>Antes de lavar por primera vez</b> .....	<b>7</b>	Limpie el depósito de dosificación automática .....	33
Dureza del agua .....	7	Limpie los filtros .....	34
Ajustes básicos .....	8	Limpieza de los brazos y de los tubos aspersores .....	35
Añada abrillantador .....	9	Limpie el exterior del lavavajillas .....	36
Añada sal .....	9	Ejecute Autolimpieza .....	36
Añada dosificación automática .....	10	Eliminación de los bloqueos .....	37
<b>Lavado más ecológico</b> .....	<b>11</b>	Transporte/almacenamiento en invierno .....	38
Ahorre energía y agua .....	11	<b>Solución de problemas</b> .....	<b>39</b>
<b>Carga del lavavajillas</b> .....	<b>12</b>	Información general .....	40
Vajilla delicada .....	12	Wifi .....	47
La carga afecta a los resultados .....	12	<b>Instalación</b> .....	<b>49</b>
Los cestos del lavavajillas .....	13	Instrucciones de seguridad .....	49
Cesto superior .....	13	Protección para el transporte de la puerta ...	50
Cesto central .....	14	Colocación del lavavajillas .....	50
Cesto inferior .....	15	Adhiera la película protectora. ....	50
Cesto para cubiertos .....	16	Ajuste de la altura y colocación del lavavajillas .....	51
<b>Uso del lavavajillas</b> .....	<b>18</b>	Conexión al desagüe .....	52
Añada el detergente .....	18	Conexión a la toma de agua .....	53
Modo preparado/Activado .....	19	Conexión eléctrica .....	54
Seleccione el programa .....	19	Fijar el lavavajillas .....	54
Seleccione un modo de programa .....	21	Zócalo del lavavajillas .....	55
Selección de opciones .....	22	<b>Servicio técnico</b> .....	<b>56</b>
Iniciar/Detener .....	23	Información sobre su producto .....	56
Indicador de estado .....	23	Póngase en contacto con su centro de asistencia técnica más cercano. ....	56
Si desea añadir más platos .....	24	Piezas de recambio .....	56
Corte de energía .....	24	N.º de ciclos .....	56
Una vez que haya terminado el programa ...	24	<b>Datos técnicos y etiquetado energético</b> ...	<b>57</b>
Los mejores resultados de secado .....	24	Datos técnicos .....	57
Vaciado del lavavajillas .....	24	Información para los consumidores .....	57
<b>Tabla del programa</b> .....	<b>25</b>	Información para el instituto de pruebas .....	57
<b>ConnectLife</b> .....	<b>26</b>	Declaración de conformidad .....	57
Conectarse a una red y emparejar .....	26		
Control remoto del lavavajillas .....	27		
Inicio remoto del lavavajillas .....	27		
Emparejar más dispositivos .....	27		

# Su lavavajillas

¡Le damos la bienvenida a nuestra creciente familia de ASKO!

Estamos orgullosos de nuestros electrodomésticos. Esperamos que este producto le sirva de gran ayuda y le ofrezca fiabilidad durante muchos años.

Lea las instrucciones de funcionamiento antes de usarlo. Incluyen consejos generales, información sobre los ajustes y regulaciones que puede hacer, así como recomendaciones para cuidar el aparato.

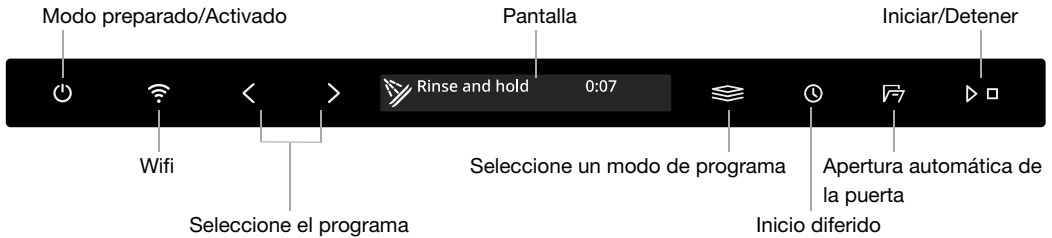

Símbolos en la pantalla:

✱ Añada abrillantador

☞ Añada sal

◆ Dosificación automática

⬇ Añada dosificación automática

📶 Conectado a la nube  
(Parpadea al conectarse)

📶 Control remoto activo

Texto en la pantalla:

Limpie los filtros

Ejecute Autolimpieza

Consulte el capítulo *Mantenimiento y limpieza*.

Instale el lavavajillas, consulte el capítulo *Instalación*. A continuación, abra la puerta y pulse ⏻.

**"Welcome to your new ASKO dishwasher. This is a first time setup."** aparece en la pantalla la primera vez que se enciende el lavavajillas. Es importante que elija los ajustes correctos para garantizar unos resultados de lavado buenos. Consulte la página 7.

Puede controlar este lavavajillas a distancia con su smartphone o tableta. Conecte el lavavajillas a la red inalámbrica y emparéjelo con su smartphone o tableta para poder controlar y encender el lavavajillas de forma remota con la aplicación *ConnectLife*. Esta se puede utilizar para encontrar información, cambiar la configuración, iniciar un programa y supervisar el lavavajillas. (Siempre se puede usar el lavavajillas sin la aplicación).

# Instrucciones de seguridad

- Lea y conserve en lugar seguro las instrucciones de funcionamiento.
- Número de ajustes de espacio estándar: 14
- No utilice nunca el lavavajillas para otra finalidad distinta de la especificada en estas instrucciones de uso.
- No cargue la puerta ni los cestos del lavavajillas con ningún otro objeto que no sea vajilla, cubiertos y utensilios de cocina.
- No deje nunca la puerta del lavavajillas abierta ya que alguien podría tropezar con ella. Encaje bien las cestas para evitar que el lavavajillas se vuelque.
- Utilice exclusivamente detergente para lavavajillas.
- Este aparato puede ser utilizado por niños mayores de 8 años y por personas con capacidades físicas, sensoriales o mentales reducidas o con falta de experiencia y conocimientos siempre que estén bajo supervisión o hayan recibido instrucciones pertinentes sobre el uso del aparato de manera segura y comprendan los peligros involucrados. Los niños no deben jugar con el aparato. Las tareas de limpieza y mantenimiento que corresponden al usuario no deben ser realizadas por niños sin supervisión.
- El cable de suministro dañado solo debe reemplazarse por parte del centro de asistencia técnica del fabricante o de un profesional cualificado.
- Utilice únicamente el lavavajillas en entornos domésticos para el lavado de platos del hogar. Está prohibido cualquier otro uso.
- No meta nunca en el lavavajillas objetos que contengan restos de disolventes; existe riesgo de explosión. Tampoco lo utilice para lavar objetos que tengan restos de ceniza, cera o lubricante.
- Los niños deben estar supervisados. No deje que los niños utilicen ni jueguen con el lavavajillas. Esté especialmente alerta cuando la puerta esté abierta. ¡Dentro puede quedar algo de detergente! Después de añadir el detergente, ponga en marcha el lavavajillas de inmediato.
- El lavavajillas está equipado con una fuente luminosa UVC. Una fuente de luz UVC dañada o defectuosa solo puede reemplazarse

por parte del centro de asistencia técnica del fabricante o por un profesional igualmente cualificado.

## ¡ADVERTENCIA!

Los cuchillos y demás objetos puntiagudos deben colocarse con la punta hacia abajo en el cesto para cubiertos o en posición horizontal en los demás cestos.

## ¡ADVERTENCIA!

Los niños deben estar bajo supervisión; el detergente para lavavajillas es corrosivo.

## Bloqueo infantil

Puede activar el ajuste Bloqueo infantil automático para evitar que los niños enciendan el lavavajillas. Consulte el capítulo *Ajustes*. También puede activar y desactivar temporalmente la función Bloqueo infantil. Mantenga pulsado < y  durante tres segundos.

## Instalación

Consulte el capítulo *Instalación*.

## Función de protección contra desbordamiento

La protección contra desbordamiento comienza a bombear la máquina y apaga el suministro de agua si el nivel de agua del lavavajillas excede el nivel normal. Si se activa la protección contra desbordamiento, aparecerá F54 (Sobrellenado) en la pantalla. Cierre la llave del agua y póngase en contacto con su centro de asistencia técnica más cercano. (Para evitar fugas de agua fuera del lavavajillas, no lo desenchufe de la toma de pared hasta que se haya cerrado la llave del agua en la línea de suministro).

## Embalaje

El embalaje externo protege el producto durante el transporte. El material del embalaje es reciclable. Separe los distintos materiales del embalaje para ayudar a reducir el uso de materia prima y los residuos. Su distribuidor puede llevar el embalaje a reciclar o indicarle cuál es el centro de reciclaje más cercano. El embalaje está compuesto de lo siguiente:

- Cartón corrugado hecho con material 100 % reciclado.
- Poliestireno expandido (EPS) sin cloro o flúor añadidos.
- Soportes hechos con madera sin tratar.
- Plástico protector hecho con polietileno (PE).

# Instrucciones de seguridad

## Reciclaje

El lavavajillas se fabrica y etiqueta para su reciclaje. Cuando este haya alcanzado el final de su vida útil y vaya a ser eliminado, debe dejarse inmediatamente inutilizable. Extraiga el cable de alimentación y córtelo lo más corto posible. Retire las fuentes luminosas.

Diríjase a las autoridades locales para obtener información sobre dónde y cómo deshacerse del lavavajillas para reciclarlo adecuadamente.

## Símbolos del aparato

 Lea las instrucciones de funcionamiento.

 Reciclelo como residuo eléctrico.

 Homologado de acuerdo con las directivas pertinentes de la UE.

## ¡NOTA!

Siga las instrucciones cuidadosamente para evitar lesiones a personas y daños a la propiedad, y para conservar la garantía.

## Dureza del agua

Para obtener los mejores resultados de lavado, el lavavajillas requiere un descalcificador de agua (agua de bajo contenido mineral). El agua dura deja una capa blanca en los platos y en el lavavajillas.

### Comprobación de la dureza del agua

La dureza del agua se especifica utilizando los grados de dureza del agua alemanes (°dH), los grados de dureza del agua franceses (°fH), los grados de dureza del agua ingleses (°eH) o milimoles por litro (mmol/l).

Una toma de agua con una dureza de más de 5°dH (9°fH / 6°eH / 0,9 mmol/l) debe descalcificarse. Esto se consigue automáticamente con la ayuda del descalcificador de agua integrado. Para que el descalcificador de agua funcione de manera óptima, debe ajustarse según la dureza del agua de la toma. Una vez ajustado, añada la dosis de detergente y abrillantador adecuada para agua blanda.

Póngase en contacto con las instalaciones locales de abastecimiento de agua para comprobar la dureza del agua en su zona.

Anote la dureza del agua: \_\_\_\_\_

°dH	°fH	°eH	mmol/l	Ajuste recomendado
0-5	0-9	0-6	0,0-0,9	0
6-8	10-14	7-10	1,0-1,4	1
9-11	15-20	11-14	1,5-2,0	2
12-14	21-25	15-18	2,1-2,5	3
15-19	26-34	19-24	2,6-3,4	4
20-24	35-43	25-30	3,5-4,3	5
25-29	44-52	31-36	4,4-5,2	6
30-39	53-70	37-49	5,3-7,0	7
40-49	71-88	50-61	7,1-8,8	8
50	89	62	8,9	9

Si la dureza del agua excede los 50°dH (89°fH / 62°eH / 8,9 mmol/l), recomendamos conectar un descalcificador de agua externo.

### Aumento del consumo durante la regeneración

El descalcificador de agua incorporado del lavavajillas se regenera regularmente para mantener su función. La regeneración amplía el programa de lavado y aumenta el consumo de energía y agua. La frecuencia con la que se regenera el descalcificador de agua del lavavajillas depende del ajuste seleccionado.

Ejemplo: si el programa Eco se ejecuta con una dureza del agua de 14°dH (25°fH / 18°eH / 2,5 mmol/l), el descalcificador se regenera a intervalos regulares (después de 7 ciclos de lavado), el consumo energético aumenta en 0,015 kWh y el consumo de agua incrementa en 2,3 litros, mientras que la duración del programa se prolonga 3 minutos. La regeneración se produce durante el lavado principal del programa.

# Antes de lavar por primera vez

## ¡ADVERTENCIA!

El agua dura deja una capa blanca en los platos y dentro del lavavajillas. ¡Por ello, es importante que seleccione el ajuste adecuado para el descalcificador de agua! Consulte Dureza del agua.

No ejecute nunca el lavavajillas con el depósito de sal vacío si la toma de agua tiene una dureza del agua superior a 5°dH (9°fH / 6°eH / 0,9 mmol/l).

## Ajustes básicos

Abra la puerta. Pulse .

"Welcome to your new ASKO dishwasher. This is a first time setup." aparece en la pantalla. Es importante que elija los ajustes correctos para garantizar unos resultados de lavado buenos.

Seleccione el ajuste con < o >. Confirme el ajuste seleccionado con .

Ajustes		
1.	<b>Language (Idioma)</b>	Seleccione el idioma que quiere que aparezca en la pantalla.
2.	<b>Abrillantador</b> 0/1/2/3/4/5 <i>Preseleccionado de fábrica: 4</i>	Si se utiliza abrillantador, se consigue un secado más rápido y con mejores resultados. También se conseguirán unos mejores resultados de lavado, con platos limpios e impecables.  El dispensador de abrillantador puede ajustarse entre 0 (Desactivado) y 5 (Dosis alta).
3.	<b>Dureza del agua</b> 0/1/2/3/4/5/6/7/8/9 <i>Preseleccionado de fábrica: 4</i>	Ajuste del descalcificador de agua. Seleccione un ajuste en función de la dureza de la conexión de agua. ¡Es importante que este ajuste sea el correcto!  Si el agua utilizada tiene una dureza superior a 5 °dH (9 °fH / 6 °eH / 0,9 mmol/l), rellenar con sal.  <i>Para un suministro de agua con una dureza inferior a 6°dH (10°fH / 7°eH / 1,0 mmol/l), seleccione 0. El descalcificador de agua se desactiva y no es necesario agregar sal.</i>
4.	<b>TAB</b> Activ./Desactiv. (Detergente todo en uno) <i>Preseleccionado de fábrica: Desactiv.</i>	Active este ajuste cuando utilice detergente todo en uno que contenga abrillantador. (También se aplica al detergente para lavavajillas en gel, para una dosificación automática que contiene abrillantador).  Este ajuste reduce la dosis de abrillantador e influye en la frecuencia con la que se regenera el descalcificador incorporado del lavavajillas.
5.	<b>Dosificación automática</b> <i>Desactiv., 15-40 ml</i> <i>Preseleccionado de fábrica: Desactiv.</i>	Active este ajuste si desea utilizar la dosificación automática de detergente.  La dosis exacta dependerá del programa que se esté ejecutando. Para el programa Auto, la dosis también dependerá del grado de suciedad de los platos.

Para cambiar el ajuste elegido, consulte el capítulo Ajustes.

# Antes de lavar por primera vez

## \* Añada abrillantador

Si ha seleccionado Abrillantador1 - 5, rellene el depósito de abrillantador con abrillantador.

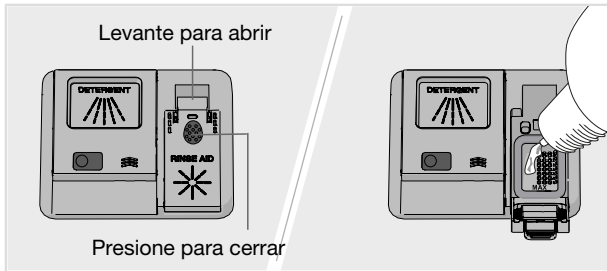

1. Abra la tapa del depósito de abrillantador.
2. Añada abrillantador hasta el nivel marcado con la indicación **MAX**.
3. Limpie las salpicaduras de abrillantador que haya alrededor del depósito.
4. Cierre bien la tapa.

## § Añada sal

Si el agua utilizada tiene una dureza superior a 5 °dH (9 °fH / 6 °eH / 0,9 mmol/l), rellenar con sal.

Si ha seleccionado Dureza del agua - 19, agregue sal al depósito de sal.

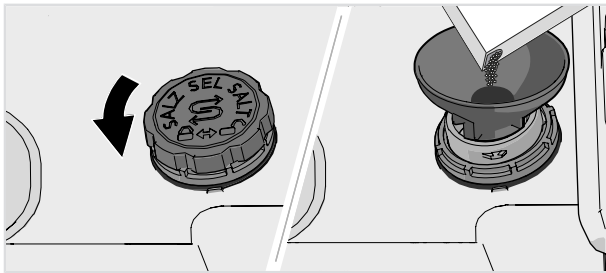

1. Retire la tapa del depósito de sal girándola en sentido contrario a las agujas del reloj.
2. Coloque el embudo suministrado con el lavavajillas dentro del orificio de llenado del compartimento de sal. Antes de lavar por primera vez, vierta aproximadamente 1 l de agua. (Solo se necesita agua la primera vez).
3. Agregue suficiente sal como para llenar el depósito de sal (máx. 750 gram). Utilice sal especial para lavavajillas.
4. Limpie el exceso de sal y gire la tapa en sentido horario hasta la posición de cierre.

### ⚠ ¡ADVERTENCIA!

Con el fin de evitar manchas de óxido, los programas de lavado se deben iniciar inmediatamente después de añadir la sal.

No eche nunca detergente para lavavajillas en el depósito de sal. De lo contrario, estropeará el descalcificador.

# Antes de lavar por primera vez

## 🚰 Añada dosificación automática

Si ha activado el ajuste Dosificación automática, llene el depósito de dosificación automática con detergente lavavajillas en gel.

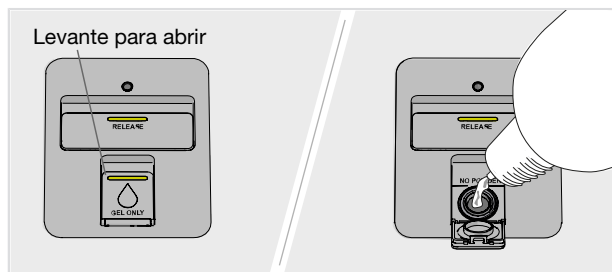

1. Abra la tapa del depósito de dosificación automática para el detergente lavavajillas en gel.
2. Añada cuidadosamente el detergente lavavajillas en gel hasta el nivel marcado **MAX**.
3. Limpie cualquier exceso de detergente lavavajillas en gel que haya caído fuera del depósito.
4. Cierre bien la tapa.

## ¡NOTA!

Añada solo detergente lavavajillas en gel en el depósito de dosificación automática. No use detergente para lavavajillas en polvo. No se debe usar líquido lavavajillas ya que la espuma que se forma impide que el lavavajillas funcione de manera eficaz.

Algunos detergentes lavavajillas en gel densos no son adecuados para el depósito de dosificación automática. Añada un detergente lavavajillas en gel muy denso en el depósito de detergente manual. Consulte las recomendaciones del fabricante del detergente.

El detergente lavavajillas en gel tiene una fórmula más suave que el detergente para lavavajillas en polvo o el detergente todo en uno con agentes blanqueadores. Esto significa que el detergente lavavajillas en gel puede resultar menos eficaz para eliminar algunas manchas como, por ejemplo, las de lápiz labial, té o café. Si es necesario, en esas ocasiones se puede añadir detergente para lavavajillas en polvo o detergente todo en uno con agentes blanqueadores en el depósito de detergente manual (cuando Dosificación automática esté activado). Consulte *Añada el detergente*.

## Dosificación del detergente lavavajillas en gel

El detergente lavavajillas en gel se dispensa durante el lavado principal para todos los programas, excepto para Autolimpieza. Se dispensa un poco de detergente lavavajillas en gel adicional durante el prelavado en los siguientes programas:

Auto, Universal, Intensivo, Programador de tiempo (2:00, 2:30)

## Ahorre energía y agua

Cuando se utiliza un lavavajillas en un entorno residencial, se utiliza por lo general menos energía y agua que si se compara con fregar a mano.

### No aclare la vajilla con agua del grifo

No aclare los platos con agua del grifo, ya que ello solo supondrá un aumento del consumo de energía y agua. Simplemente elimine los restos voluminosos de comida antes de cargar el lavavajillas.

### Utilice un detergente ecológico

Lea el etiquetado ecológico en el envase.

Si la dosis de detergente, abrillantador y sal es excesiva, el lavado será menos eficaz y se producirá un mayor impacto medioambiental.

### Ponga el lavavajillas cuando esté completamente cargado

Para ahorrar energía y agua, espere hasta que el lavavajillas esté lleno antes de ejecutar un programa (consulte el número de ajustes de cubiertos estándar). Utilice el Enjuagar y mantener programa para aclarar los platos si hay olores desagradables.

También puede usar el programa Anti-olor para evitar malos olores procedentes de platos sucios que quedan en el lavavajillas.

### Ejecute los programas a baja temperatura

Si la vajilla está poco sucia, puede seleccionar un programa de temperatura baja.

### Selección del programa de lavado – Eco

Este programa es adecuado para lavar platos con suciedad normal y es el programa más eficaz en términos de consumo combinado de energía y agua. Este programa se utiliza para evaluar el cumplimiento de la legislación de la UE en materia de ecodiseño.

El programa de lavado está diseñado para lavar de forma eficaz con el menor consumo de energía y agua que sea posible. El programa lava a baja temperatura durante mucho tiempo.

### Selección de opciones – Apertura automática de la puerta

Se obtienen mejores resultados de secado si se utiliza la opción Apertura automática de la puerta, que abre automáticamente la puerta del lavavajillas. Espere a que el lavavajillas le indique el programa ha finalizado y que los platos se han enfriado antes de vaciarlo.

### Conecte la máquina a una toma de agua fría

Conecte el lavavajillas a la toma de agua fría si el edificio tiene calefacción de gasoil, eléctrica o de gas.

### Conecte la máquina a una toma de agua caliente

Conecte el lavavajillas a la toma de agua caliente (máx. 70 °C) si el edificio utiliza sistemas de calefacción energéticamente eficientes como calefacción urbana, energía solar o geotérmica. Si elige una conexión de agua caliente, se reduce el consumo energético del lavavajillas.

## ¡NOTA!

No sobrepase la temperatura del suministro de agua permitida. Algunos materiales utilizados en algunos utensilios de cocina no resisten temperaturas muy altas. Consulte *Vajilla delicada* en el capítulo *Carga del lavavajillas*.

# Carga del lavavajillas

## Vajilla delicada

Algunos utensilios de cocina no son aptos para lavavajillas. Esto puede deberse a varios motivos. Algunos materiales no resisten temperaturas muy altas, y otros se pueden dañar con el detergente para lavavajillas.

Tenga cuidado con, por ejemplo, objetos hechos a mano, decoración delicada, vidrio/cristalería, plata, cobre, hojalata, aluminio, madera y plástico. Compruebe si tienen la indicación "Apto para lavavajillas".

### **Decoración delicada**

La porcelana con motivos decorativos estampados sobre el vitrificado (el material es áspero al tacto) no debe lavarse en el lavavajillas.

### **Cristal/vidrio**

Lave objetos frágiles hechos de cristal/vidrio con el programa de lavado suave Vajilla de cristal. Recuerde utilizar una cantidad pequeña de detergente y colocar los objetos de tal forma que no se toquen entre sí durante el lavado.

Si se utiliza abrillantador, se consigue un secado más rápido y con mejores resultados. También se conseguirán unos mejores resultados de lavado, con platos limpios e impecables.

*La cristalería pintada a mano, además de los objetos antiguos y muy frágiles, no se deberían lavar en el lavavajillas.*

### **Plata**

Los objetos de plata no deben entrar en contacto con objetos de acero inoxidable, ya que pueden decolorarse.

Para evitar que aparezcan marcas y manchas, separe los platos hechos de distintos metales, como plata, acero inoxidable y aluminio.

### **Aluminio**

El aluminio puede perder brillo si se lava en el lavavajillas. No obstante, las cacerolas de aluminio de alta calidad se pueden lavar en el lavavajillas aunque pierdan parte del brillo.

### **Cubiertos con mangos encolados**

Algunos tipos de cola no son aptos para lavavajillas. En estos casos, los mangos pueden soltarse.

## La carga afecta a los resultados

Cargue los platos con cuidado para garantizar los mejores resultados de lavado y secado con el menor consumo de energía y agua posible. Permita que su lavavajillas llegue a todas las superficies y las limpie, y que seque los platos lo más a fondo posible.

- Todas las superficies sucias deben mirar hacia dentro y hacia abajo.
- Los platos no se deberían colocar uno dentro de otro ni unos encima de otro.
- Coloque en ángulo los platos que tengan cavidades, como las tazas, para que el agua de aclarado no se quede en ellos. Esto es también importante para los objetos de plástico.
- Asegúrese de que los objetos pequeños no se puedan caer por el cesto del lavavajillas. Para ello, colóquelos en el cesto para cubiertos.

## ¡NOTA!

Asegúrese de que los brazos aspersores giren sin impedimentos.

## Los cestos del lavavajillas

El lavavajillas está equipado con un cesto superior, un cesto central y un cesto inferior con cesto para cubiertos.

*El aspecto de los cestos puede variar en función de la configuración del lavavajillas.*

## Cesto superior

Coloque los vasos, tazas, cuencos, platos auxiliares y platos pequeños en el cesto superior. ¡Todas las superficies sucias deben mirar hacia dentro y hacia abajo! Las copas se colocan en la rejilla para copas y los cuchillos se colocan en el soporte para cuchillos de la derecha.

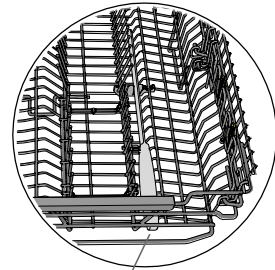
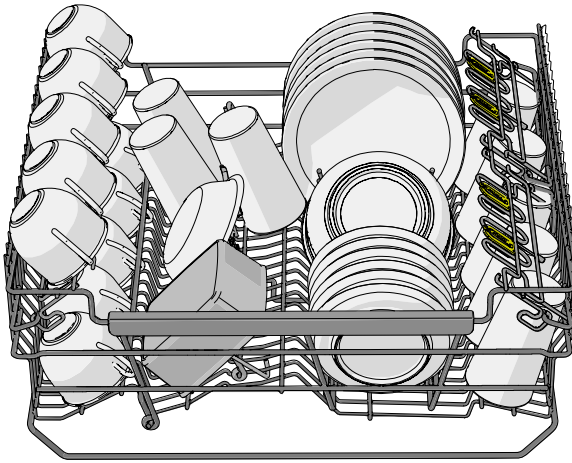

Soporte para cuchillo

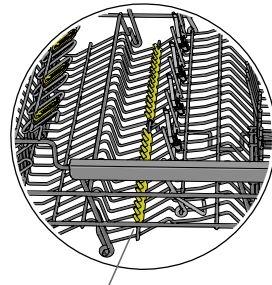
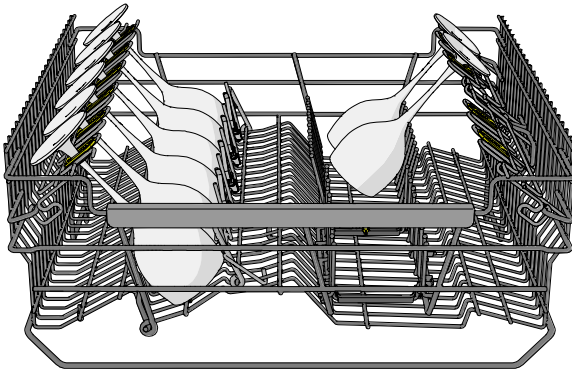

Soportes para copas

# Carga del lavavajillas

## Guías abatibles

Las guías abatibles se pueden juntar para adaptarse a los platos.

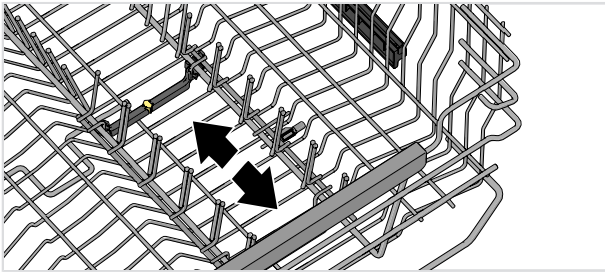

## Cesto central

El cesto central está equipado con dos piezas diferentes. La pieza con tubos aspersores es adecuada para artículos de poca altura. La pieza para cubiertos tiene espacio para cucharones, batidores, cubiertos para servir y artículos similares.

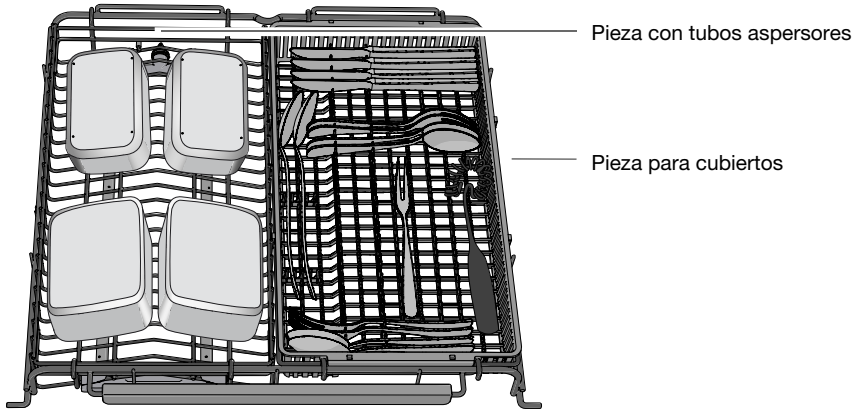

## Lavado de objetos más grandes

Si los artículos grandes se van a lavar en el cesto inferior, se pueden quitar las dos piezas de el cesto central o este se puede extraer por completo. Para quitar todo el cesto central, agarre los laterales con ambas manos y levante ambos lados al mismo tiempo. Para el volver a colocarlo, siga el mismo proceso en orden inverso.

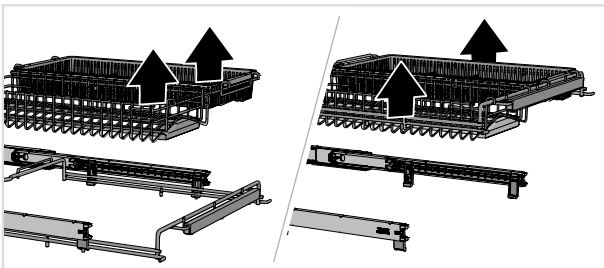

## Cesto inferior

Coloque los platos, bandejas, la vajilla de servicio, las cacerolas y los cubiertos (dentro del cesto cubertero) en el cesto inferior.

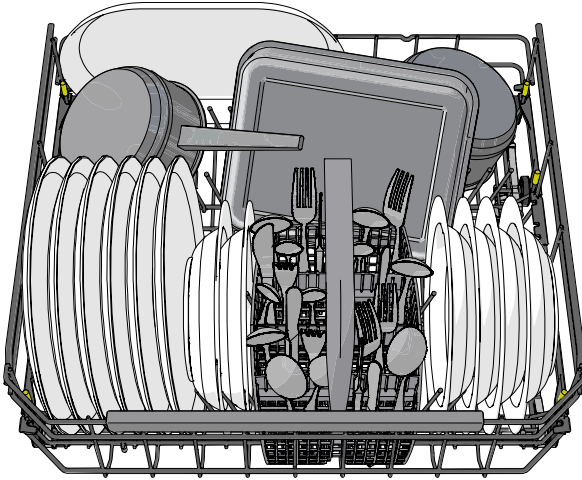

## Guías abatibles

Las guías abatibles se pueden ajustar para adaptarse al tamaño de los platos. Libere las guías abatibles empujándolas hacia adentro antes de volver a colocarlas. Las guías abatibles también se pueden plegar para facilitar la carga de ollas y cuencos.

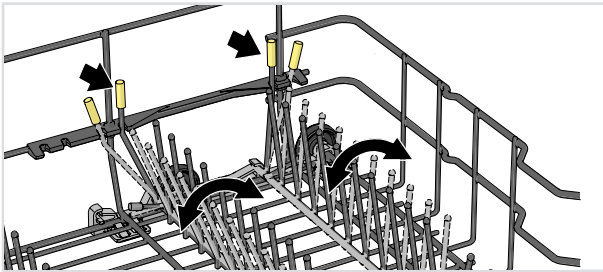

En la parte posterior del lado derecho del cesto inferior, las guías abatibles se pueden empujar juntas para proporcionar más espacio para, por ejemplo, objetos de barro o una sartén honda.



# Carga del lavavajillas

## Sujeción para floreros y botellas

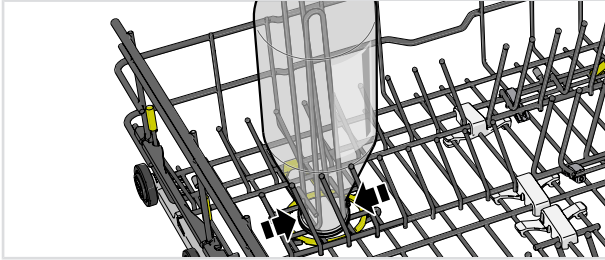

## Zonas de potencia adaptables

Las dos zonas de potencia adaptables del lavavajillas se pueden abrir en dos posiciones diferentes o apagarse.

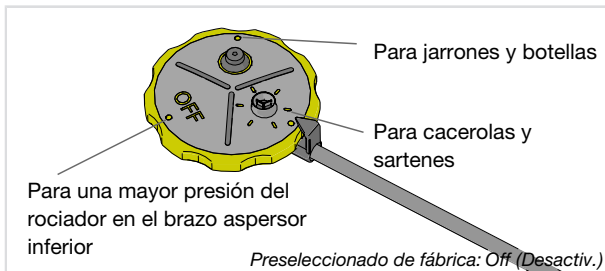

Deje las zonas de potencia abiertas si desea un mayor caudal de agua donde, por ejemplo, haya colocado cacerolas y sartenes o jarrones y botellas. Apague las zonas de potencia del lavavajillas si desea una mayor presión del rociador en el brazo aspersor inferior.

## Lavado de platos grandes

Puede ajustar el cesto inferior para platos con un diámetro de 25-28 cm moviendo las guías abatibles y sus accesorios para aumentar la distancia entre las filas dentadas.

## Cesto para cubiertos

Coloque los cubiertos con los mangos hacia abajo, salvo en el caso de los cuchillos, y espárzalos tanto como sea posible. Asegúrese de que las cucharas no se introduzcan unas dentro de otras.

La mejor ubicación para el cesto para cubiertos es centrada en la parte delantera del cesto inferior, para aprovechar mejor el rendimiento de la exclusiva zona de rociado del lavavajillas, diseñada para el cesto de cubiertos.

## ⚠ ¡ADVERTENCIA!

Los cuchillos y otros objetos puntiagudos se deben colocar horizontalmente en los cestos para cubiertos especiales del lavavajillas.

## Sección abatible para objetos pequeños

El cesto para cubiertos incluye una sección abatible en el centro para objetos pequeños (por ejemplo, los accesorios de las batidoras eléctricas).

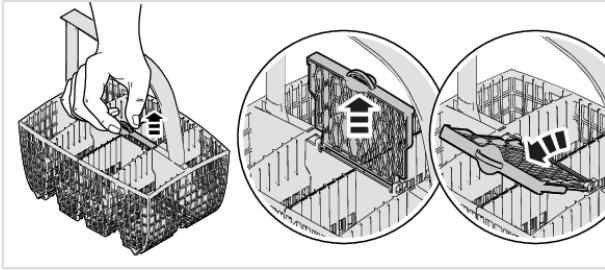

## Accesorio

Compre un mini cesto para cubiertos. El cesto para cubiertos adicional es flexible y se puede montar y desmontar al cesto inferior o al cesto para cubiertos grande para obtener un cesto para cubiertos de tamaño extra grande.

Este accesorio está disponible en la tienda donde compró el lavavajillas.

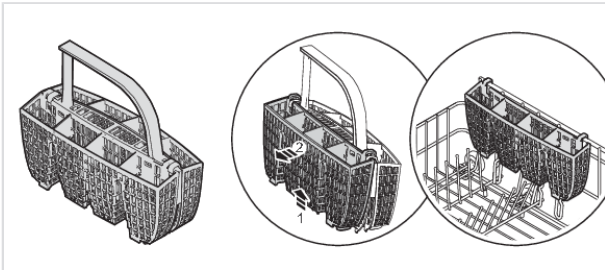

# Uso del lavavajillas

## Añada el detergente

Tiene dos opciones para añadir detergente: manual o automática. Para activar Dosificación automática, consulte la sección *Ajustes*. La opción manual del compartimento de detergente se puede utilizar como suplemento incluso cuando Dosificación automática está activado (por ejemplo, cuando se usa detergente para lavavajillas con agente blanqueador o cuando el compartimento de dosificación automática está vacío).

Siga las instrucciones que figuran en el envase del detergente. Este lavavajillas está equipado con un descalcificador de agua; use dosis de detergente y abrillantador adecuados para agua blanda.

### Depósito de detergente manual

No añada detergente en el depósito de detergente manual cuando use la dosificación de detergente automática. Un exceso de detergente puede resultar en un lavado de platos menos efectivo y también implica un mayor impacto ambiental.

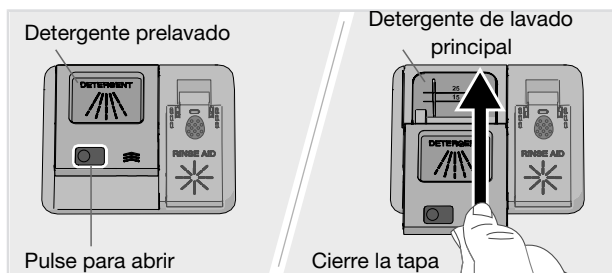

El depósito de detergente debe estar seco al añadir detergente. Un compartimento es para el prelavado y el otro, para el lavado principal. Si usa detergente para lavavajillas en polvo o en gel, puede añadir una pequeña cantidad en el compartimento de prelavado. Si tiene preguntas sobre el detergente, póngase en contacto con el fabricante del producto.

### ¡NOTA!

Utilice exclusivamente detergente para lavavajillas. No debe utilizarse líquido lavavajillas para lavar a mano, ya que la espuma que se forma impide que el lavavajillas funcione eficazmente.

### Detergente todo en uno

En el mercado hay muchos tipos de detergentes todo en uno. Lea con detenimiento las instrucciones de uso de estos productos.

Active el ajuste TAB cuando utilice un detergente todo en uno que contenga abrillantador.

No se recomienda usar lavavajillas en tabletas para programas que duren menos de 75 minutos. En su lugar, use detergente para lavavajillas en polvo o en gel.

### ¡NOTA!

Para conseguir unos resultados de lavado y secado óptimos, utilice un detergente para lavavajillas junto con abrillantador y sal dispensados por separado.



## Modo preparado/Activado

Abra la puerta y pulse . Abra también la llave del agua si está cerrado.

## Seleccione el programa

Eco siempre está preseleccionado. Para seleccionar otro programa, pulse < o > hasta que el programa deseado aparezca en la pantalla.

Elija un programa que se adapte al tipo de platos y al grado de suciedad.

### **Eco**

Este programa es adecuado para lavar platos con suciedad normal y es el programa más eficaz en términos de consumo combinado de energía y agua. Este programa se utiliza para evaluar el cumplimiento de la legislación de la UE en materia de ecodiseño.

Puede obtener más información sobre un lavado más ecológico en el capítulo *Lavado más ecológico*.

Para vajilla muy sucia y con mucha grasa, se debe usar un programa con temperaturas más altas.

### **Auto**

El lavavajillas puede calcular el grado de suciedad de la vajilla y ajustar el consumo de agua y la temperatura según corresponda. Si el lavavajillas está recién instalado, el programa debe ejecutarse cinco veces hasta que esté totalmente adaptado y pueda proporcionar los mejores resultados.

Si se activa Dosificación automática, también se ajusta la dosis de detergente lavavajillas en gel.

### **Universal**

Un programa efectivo para uso diario con restos ligeramente secos. (Este programa no está previsto para alimentos quemados, como los presentes en las fuentes para horno).

### **Intensivo**

Un programa con una temperatura alta para disolver la grasa en vajilla muy sucia, por ejemplo, cacerolas, fuentes y bandejas de horno. Si el lavavajillas no se llena por completo con este tipo de vajilla, puede añadir platos y otra vajilla.

# Uso del lavavajillas



## Rápido Pro <sup>1)</sup>

Un programa eficaz para restos ligeramente secos. (Este programa no está previsto para alimentos quemados, como los presentes en las fuentes para horno).

La opción Apertura automática de la puerta es importante para garantizar los mejores resultados de secado.



## Precalentado (30 min + 20 min)

Un programa de lavado con una fase de precalentamiento (el agua se calienta durante 30 min) y una fase de lavado (los platos se lavan durante 20 min). Este programa está diseñado para ofrecerle un programa de lavado rápido que puede iniciarse en cuestión de 180 minutos después de que finalice la fase de precalentamiento.

Paso 1: para iniciar la fase de precalentamiento, pulse ▶ □. Cierre la puerta. (Los brazos aspersores giran y el indicador de estado se pone en rojo mientras el agua se está precalentando). Espere hasta que el indicador de estado se ponga azul. Al abrir la puerta, la pantalla muestra "Fase de precalentamiento completada", lo que indica que la fase de lavado está lista para iniciarse en 180 minutos.

Puede cargar el lavavajillas en la fase de precalentamiento. Este programa no está pensado para restos secos. Recuerde retirar las partículas de comida más grandes antes de cargar el lavavajillas.

Paso 2: para iniciar la fase de lavado, pulse ▶ □.



## Vajilla de cristal

Un programa de lavado suave con una temperatura baja para lavar objetos frágiles hechos de cristal/vidrio. Recuerde utilizar una cantidad pequeña de detergente y colocar los objetos de tal forma que no se toquen entre sí durante el lavado. Consulte también *Vajilla delicada* en el capítulo *Carga del lavavajillas*. En este programa también se puede lavar la porcelana sin restos secos que se acaba de utilizar.



## Programador de tiempo

El programa se adapta al tiempo de funcionamiento o a la hora de finalización especificados. Con este programa es importante seleccionar una duración/hora adecuada al grado de suciedad de la vajilla.

Pulse ⌚ para establecer la duración del programa deseado.

0:15-0:45	Vajilla poco sucia
1:00-1:30	Vajilla sucia
2:00-2:30	Vajilla muy sucia



## Higiénico

Este programa es perfecto para las situaciones en las que las exigencias en materia de higiene son especialmente altas como, por ejemplo, el lavado de biberones y tablas de cortar. La temperatura es alta en el lavado principal y en el aclarado final.

<sup>1)</sup> Cuando se combina con Velocidad, el programa se acorta (39 minutos).



## Plástico

Programa previsto para lavar objetos de plástico aptos para lavavajillas. Este programa tiene un ciclo de secado extra largo. También es posible lavar vajilla y vasos con este programa.



## Enjuagar y mantener

Se utiliza para enjuagar vajilla mientras se espera a completar la carga del lavavajillas.



## Autolimpieza

Programa autolimpieza para la limpieza higiénica de la cuba del lavavajillas, los brazos aspersores y los tubos aspersores.

Este programa debe ejecutarse (sin platos en la máquina) con detergente para lavavajillas o ácido cítrico; añádale al depósito de detergente manual. (El detergente no se dispensa automáticamente con la Dosificación automática función). También existen limpiadores especiales para lavavajillas en el mercado. Para la eliminación de depósitos calcáreos, consulte *Cuba del lavavajillas* en la sección *Mantenimiento y limpieza*.



## Mitad inferior

Puede utilizar este programa si solo desea lavar platos y cubiertos en el cesto inferior. También se puede colocar vajilla poco sucia en el cesto superior.



## Mitad superior

Puede utilizar este programa si solo tiene tazas y vasos para lavar en el cesto superior. También se puede colocar vajilla poco sucia en el cesto inferior.

**72h**



## Anti-olor<sup>2)</sup>

Este programa evita los malos olores de los platos sucios que quedan en el lavavajillas. Solo se activa el ventilador del lavavajillas (a intervalos regulares durante un período de 72 horas).



## Seleccione un modo de programa

Pulse  para desplazarse por los modos de programa disponibles. El símbolo se ilumina con una luz tenue en los modos de programa disponibles y brilla más cuando se ha activado un modo de programa. (Los modos de programa que puede seleccionar varían según el programa).

### ►► Velocidad

El tiempo del programa se acorta, pero el lavavajillas consume más energía.

### Green

El lavavajillas consume menos energía y agua.

### Nocturno

Menor nivel de ruido durante el programa de lavado. El tiempo del programa se alarga.

<sup>2)</sup> Active Control de olor en el Menú de ajustes del lavavajillas. Consulte el capítulo Ajustes.

# Uso del lavavajillas



## Intensivo

La temperatura más alta disuelve la grasa de platos muy sucios, pero el lavavajillas consume más energía y agua. El tiempo del programa se amplía.

## ◆ Limpieza UV



El agua del aclarado final se desinfecta con luz UV y calor para matar microorganismos. El lavavajillas utiliza más energía y el tiempo del programa se extiende.

## Selección de opciones

Las opciones disponibles se iluminan con una luz tenue. Seleccione las opciones ( ,  ) para activarlas. Las opciones brillan más cuando se activan. (Las opciones que puede seleccionar varían según el programa).

### Inicio diferido

Al seleccionar Inicio diferido, el lavavajillas se pondrá en marcha entre 1 y 24 horas después de haber pulsado el botón  y cerrado la puerta.

1. Pulse  una vez para activar Inicio diferido. Púlselo varias veces o manténgalo pulsado, para establecer el número de horas deseado.
2. Pulse  y cierre la puerta. El contador empieza la cuenta atrás y el lavavajillas se pone en marcha una vez transcurrido el retardo seleccionado.

Si quiere cancelar la opción Inicio diferido, abra la puerta y luego mantenga pulsado  durante tres segundos.

### Apertura automática de la puerta

La puerta del lavavajillas se abre durante la fase de secado; esto acorta el tiempo del programa y mejora los resultados. Espere a que el lavavajillas indique que el programa ha terminado y que los platos se han enfriado antes de descargarlo.

El tiempo de secado de la opción Apertura automática de la puerta varía (de 5 a 90 minutos) dependiendo del modelo, del programa y de la temperatura del aclarado final.

La opción Apertura automática de la puerta está preseleccionada para algunos programas.

## ¡NOTA!

Para obtener los mejores resultados de secado, no cierre la puerta antes de que haya terminado la fase de secado y la máquina se haya apagado automáticamente.

## ¡ADVERTENCIA!

La puerta del lavavajillas no debe bloquearse ni cerrarse cuando se abra automáticamente. Si lo hace, puede dañar el mecanismo de cierre de la puerta. Espere al menos 5 minutos antes de cerrar la puerta.

## ▶ ◻ Iniciar/Detener

Pulse ▶ ◻ hasta que en la pantalla aparezca "Programa iniciado, cerrar la puerta". Esto indica que el lavavajillas está listo para empezar. Si no cierra bien la puerta, el lavavajillas no se pondrá en marcha.

Si el lavavajillas no se pone en funcionamiento o la puerta no se cierra dentro de los 2 minutos posteriores a la última vez que se presionó el panel de control, la máquina se apaga.

Para iniciar el lavavajillas de forma remota, consulte el capítulo *ConnectLife*.

## Detener o cambiar un programa

Si desea cambiar de programa tras la puesta en funcionamiento del lavavajillas, abra la puerta y pulse y mantenga presionado el botón ▶ ◻ durante tres segundos. Añada más detergente si se ha abierto la tapa del dispensador de detergente. Elija otro programa, pulse ▶ ◻ y cierre la puerta.

## Tiempo restante de programa

Una vez que haya seleccionado un programa, un modo de programa y unas opciones, se muestra el tiempo empleado por el programa la última vez que fue utilizado.

Una vez que haya iniciado el lavavajillas, la pantalla muestra el tiempo restante del programa. El tiempo restante se actualiza durante la fase de secado.

El tiempo restante puede variar en función de la temperatura de suministro de agua, la cantidad de vajilla, la temperatura ambiente y otros factores.

La primera vez que se utiliza cada programa, el tiempo restante que se muestra en pantalla puede no ser totalmente exacto, ya que el lavavajillas realiza una estimación del tiempo. Cuando un programa se utiliza por segunda vez, el lavavajillas calcula el tiempo restante basándose en lo que duró el programa la vez anterior.

## Indicador de estado

El tiempo restante del ciclo de limpieza se proyecta con la luz indicadora del suelo. El color indica el estado actual.

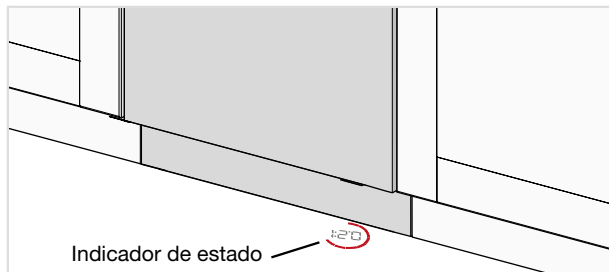

### Azul - Cargar más

El programa se ha iniciado, pero aún puede cargar más platos.

### Rojo - No cargue

No debería cargar más platos (riesgo de un peor resultado de lavado).

### Verde - Fin de programa

El programa de lavado ha terminado. El indicador de estado permanece encendido durante 15 minutos.

# Uso del lavavajillas

## Rojo intermitente

Una luz intermitente indica que se ha abierto la puerta mientras un programa está en curso. Si parpadea cuando la puerta está cerrada, se ha producido un error. Consulte el capítulo *Solución de problemas*.

## Azul/verde parpadeante

El indicador de estado parpadea en azul/verde para indicar que el inicio remoto está activado.

## Si desea añadir más platos<sup>3)</sup>

Abra la puerta. El lavavajillas se detiene automáticamente. Añada los platos y cierre la puerta. Transcurrido un tiempo, el lavavajillas continúa el programa.

Si el programa de lavado se inició de forma remota, el programa interrumpido continuará cuando se cierre la puerta. Puede controlar el lavavajillas utilizando la aplicación *ConnectLife* y detener el programa de forma remota. (Si *Inicio remoto permanente* no esté activado, no podrá volver a iniciarlo de forma remota).

## Corte de energía

Si el lavavajillas se ha apagado debido a un corte de energía mientras se estaba ejecutando un programa de lavado, el programa se restablecerá cuando vuelva la electricidad. Si se corta la alimentación durante el secado, el programa se interrumpe.

*Inicio remoto permanente* se desactiva si hay un corte del suministro eléctrico.

Si abre la puerta durante más de 2 minutos durante el proceso de secado, el programa se interrumpirá.

## Una vez que haya terminado el programa

Una vez que haya terminado el programa, «Programa listo» aparecerá en la pantalla. El final del programa también se indica mediante un sonido breve y el indicador de estado se pondrá verde.

Una vez finalizado el programa, el lavavajillas entrará automáticamente en modo preparado. Cierre la llave del agua después de cada uso (si así lo requiere su compañía de seguros).

## Los mejores resultados de secado

- Cargue el lavavajillas al máximo.
- Coloque en ángulo los platos que tengan cavidades, como las tazas, para que el agua de aclarado no se quede en ellos. Esto es también importante para los objetos de plástico.
- Añada abrillantador o aumente el ajuste de la dosis de abrillantador.
- Active la opción Apertura automática de la puerta.
- Deje enfriar los platos antes de vaciar el lavavajillas.

## Vaciado del lavavajillas

La porcelana caliente es más frágil. Deje que los platos se enfríen dentro del lavavajillas antes de sacarlos.

Vacíe primero el cesto inferior para evitar que caiga agua del cesto superior a los platos del cesto inferior.

<sup>3)</sup> No debería cargar más platos si el indicador de estado es rojo.

# Tabla del programa

Programa	Modo de programa / Operación	Número de prelavados	Lavado principal	Número de aclarados	Aclarado final	Valores de consumo 1)				
						Agua fría 2)		Agua caliente 3)		
						Tiempo de lavado (aprox. hrs:min)	Energía (kWh aprox.)	Tiempo de lavado (aprox. hrs:min)	Energía (kWh aprox.)	
Eco 4)	5)		49 °C	2	44 °C	3:15	0,64	3:05	0,3	9,6
Auto	5)	1-2	50-65 °C	2-3	65 °C	2:10-3:10	0,9-1,4	1:50-2:50	0,6-1,0	11,5-18,5
Universal	5)	1	60 °C	2	65 °C	2:45	1,1	2:25	0,7	12,5
Intensivo	5)	2	70 °C	2	70 °C	2:45	1,6	2:25	1,2	16,0
Rápido Pro	5)		60 °C	3	65 °C	0:59	1,1	0:59	0,7	14,5
Precalentado			65 °C	2	55 °C	0:30+0:20	0,9	0:20+0:20	0,6	9,5
Vajilla de cristal	5)		45 °C	2	50 °C	1:30	0,7	1:10	0,4	10,0
Programador de tiempo	5)	0-2	<65 °C	2	<65 °C	0:15-2:30	0,3-1,4	0:15-2:30	0,2-1,0	10,0-16,5
Higiénico	5)		70 °C	2	70 °C	1:15	1,3	0:55	0,9	10,5
Plástico	5)	1	55 °C	2	68 °C	2:30	1,2	2:10	0,8	13,0
Enjuagar y mantener				1		0:07	0,01	0:07	0,01	3,5
Autolimpieza			70 °C	2	70 °C	1:05	1,0	0:45	0,6	10,0
Mitad inferior	5)	1	65 °C	2	65 °C	2:00	1,1	1:40	0,7	13,0
Mitad superior	5)	1	65 °C	2	65 °C	2:00	1,1	1:40	0,7	13,0
Anti-olor						72:00	0,2	72:00	0,2	

1) Los valores de consumo varían dependiendo de la temperatura del agua entrante, la temperatura ambiente, el tamaño de la carga, las funciones adicionales seleccionadas, etc. Los valores del programa Eco son exactos, mientras que el resto son meramente indicativos.

2) Conexión de agua fría, aprox. 15 °C.  
3) Conexión de agua caliente, aprox. 60 °C.

4) Este programa es adecuado para lavar platos con suciedad normal y es el programa más eficaz en términos de consumo combinado de energía y agua. Este programa se utiliza para evaluar el cumplimiento de la legislación de la UE en materia de ecodiseño.

5) Apertura automática de la puerta

# ConnectLife

ConnectLife es una plataforma de hogar inteligente que conecta personas, dispositivos y servicios. La aplicación ConnectLife incluye servicios digitales avanzados y soluciones simples que permiten a los usuarios monitorear y controlar sus electrodomésticos, recibir notificaciones en su teléfono inteligente y actualizar el software (las funciones compatibles pueden variar según su dispositivo y la región o país en el que se encuentre).

Para conectar su dispositivo inteligente, necesita una red Wi-Fi doméstica (solo se admiten redes de 2,4 GHz) y un teléfono inteligente equipado con la aplicación ConnectLife.



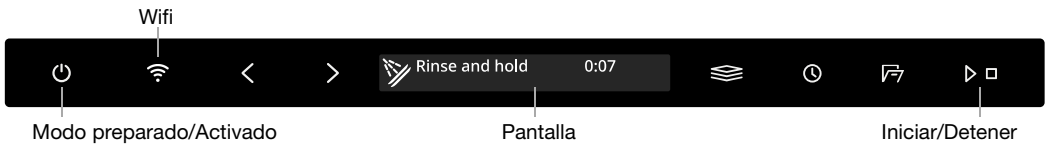

Para descargar la aplicación ConnectLife, escanee el código QR o busque ConnectLife en su tienda de aplicaciones favorita.

1. Instale la aplicación ConnectLife y cree una cuenta.
2. Dentro de la aplicación ConnectLife, diríjase al menú «*Agregar dispositivos*» y seleccione el tipo de aparato que desee. Luego escanee el código QR (puede encontrarlo en la placa de identificación del aparato; también puede ingresar el número AUID/SN manualmente).
3. La aplicación le guiará a través del proceso para conectar el aparato con su teléfono inteligente.
4. Después de conectar correctamente un aparato, podrá manejarlo de forma remota a través de la aplicación móvil.



## Conectarse a una red y emparejar

Conecte el lavavajillas a la red inalámbrica y emparejelo con su smartphone o tableta. (También puede hacerlo desde el Menú de ajustes del lavavajillas).

- Dentro de la aplicación ConnectLife, diríjase al menú «*Agregar dispositivos*» y seleccione el tipo de aparato que desee. Luego escanee el código QR (puede encontrarlo en la placa de identificación del aparato; también puede ingresar el número AUID/SN manualmente).
- Abra la puerta del lavavajillas y pulse .
- En el panel de control del lavavajillas: Pulse  para activar el módulo wifi.
- En el panel de control del lavavajillas: mantenga pulsado  durante 3 segundos para iniciar *Configuración de la conexión*.

### Símbolo de red en la pantalla

*Encender/Apagar parpadea 0,5 seg.* El lavavajillas está listo para conectarse a su red inalámbrica o emparejarse con su smartphone o tableta.

*Encender/Apagar parpadea 1,0 seg.* El lavavajillas está conectado a su red inalámbrica.

*Brilla* El lavavajillas está conectado a su red inalámbrica y a la nube.

## Control remoto de lavavajillas

El símbolo de red  del lavavajillas se muestra en la pantalla cuando el lavavajillas está emparejado con un smartphone o tableta. Puede usar la aplicación *ConnectLife* para supervisar el lavavajillas y cambiar la configuración.

## Inicio remoto de lavavajillas

Para iniciar el lavavajillas de forma remota, pulse . Inicio remoto activado aparecerá en la pantalla del lavavajillas. Cierre la puerta. El indicador de estado parpadeará en azul/verde, lo que indica que el inicio remoto está activado.

En la aplicación *ConnectLife*, seleccione e inicie un programa.

### **Inicio remoto permanente**<sup>4)</sup>

Puede utilizar la aplicación *ConnectLife* aplicación para activar «*Inicio remoto permanente*». Siga las instrucciones en la aplicación.

Cuando *Inicio remoto permanente* esté activado: cierre la puerta. En la aplicación *ConnectLife*, seleccione e inicie un programa.

Desactive *Inicio remoto permanente* en la aplicación o presionando . *Inicio remoto permanente* también se desactiva si hay un corte del suministro eléctrico.



Si la puerta no se cierra en 2 minutos, la máquina se apagará.

## ¡NOTA!

Siempre se puede usar el lavavajillas sin la aplicación. Cuando se pulsa el panel de control del lavavajillas, los comandos de la aplicación *ConnectLife* se bloquean durante 10 segundos.



## Emparejar más dispositivos

Empareje más dispositivos o usuarios con el lavavajillas. (Esto también se puede hacer desde el Menú de ajustes del lavavajillas).

- Dentro de la aplicación *ConnectLife*, diríjase al menú «*Agregar dispositivos*» y seleccione el tipo de aparato que desee. Luego escanee el código QR (puede encontrarlo en la placa de identificación del aparato; también puede ingresar el número AUID/SN manualmente).
- Abra la puerta del lavavajillas y pulse .
- En el panel de control del lavavajillas: mantenga pulsado  durante 4 segundos para iniciar *Añadir dispositivo*.

## Conexión WiFi Desactiv. / Conexión WiFi Activ.



Después de conectar el lavavajillas a su red local, puede seleccionar *Conexión WiFi Desactiv.* para desactivar la conexión. Seleccione *Conexión WiFi Activ.* para volver a conectarse a la misma red. (Esto también se puede hacer desde el Menú de ajustes del lavavajillas).

- En el panel de control del lavavajillas: mantenga pulsado  durante 8 segundos para seleccionar *Conexión WiFi Desactiv.*. Pulse  brevemente para volver a seleccionar *Conexión WiFi Activ.*.

<sup>4)</sup> Solo para ciertos modelos.



## Eliminar todos los dispositivos

Elimine todos los dispositivos o usuarios conectados. (Esto también se puede hacer desde el Menú de ajustes del lavavajillas).

- En el panel de control del lavavajillas: mantenga presionada la tecla  hasta que *Añadir dispositivo* aparezca en la pantalla. Una vez que haya comenzado la cuenta regresiva, mantenga presionada la tecla  durante 3 segundos. *Eliminar todos los dispositivos* indica que todos los dispositivos o usuarios se han borrado.

¿Tiene más preguntas? Por favor, visítenos en [www.connectlife.io](http://www.connectlife.io) o comuníquese con nosotros enviando un correo a [hello@connectlife.io](mailto:hello@connectlife.io).

Abra la puerta y pulse .

Para abrir el Menú de ajustes del lavavajillas, pulse < o > hasta que aparezca  Menú de ajustes en la pantalla y confirme su selección con .

Para salir del Menú de ajustes del lavavajillas, seleccione Salir y confirme su selección con .







Ajustes	Opciones
1. <b>Idioma</b>	Puede elegir el idioma deseado para las indicaciones en pantalla.
2. <b>Red</b> Estado del WiFi	El Estado del WiFi actual se muestra en la pantalla. Conecte el lavavajillas a la red inalámbrica para poder controlar el lavavajillas de forma remota utilizando la aplicación <i>ConnectLife</i> .
Conexión WiFi	<i>Activ./Desactiv.</i> Después de conectar el lavavajillas a la red local, puede seleccionar <i>Conexión WiFi Desactiv.</i> para desactivar la conexión. Seleccione <i>Conexión WiFi Activ.</i> para volver a conectarse a la misma red.
Configuración de la conexión	Conecte el lavavajillas a su red inalámbrica y emparéjelo con su smartphone o tableta. <ul style="list-style-type: none"> <li>Dentro de la aplicación <i>ConnectLife</i>, diríjase al menú «<i>Agregar dispositivos</i>» y seleccione el tipo de aparato que desee. Luego escanee el código QR (puede encontrarlo en la placa de identificación del aparato; también puede ingresar el número AUID/SN manualmente).</li> <li>Seleccione <i>Configuración de la conexión</i>.</li> </ul>
Añadir dispositivo	Empareje más dispositivos o usuarios con el lavavajillas. <ul style="list-style-type: none"> <li>Dentro de la aplicación <i>ConnectLife</i>, diríjase al menú «<i>Agregar dispositivos</i>» y seleccione el tipo de aparato que desee. Luego escanee el código QR (puede encontrarlo en la placa de identificación del aparato; también puede ingresar el número AUID/SN manualmente).</li> <li>Seleccione <i>Añadir dispositivo</i>.</li> </ul>
Eliminar todos los dispositivos	Seleccione <i>Eliminar todos los dispositivos</i> para eliminar todos los dispositivos o usuarios conectados.
Restablecimiento de WiFi a la configuración de fábrica	Seleccione <i>Restablecimiento de WiFi a la configuración de fábrica</i> para restaurar los ajustes predeterminados de fábrica.
Salir	Seleccione <i>Salir</i> para salir del menú de Red, pulse  .

# Ajustes

Ajustes	Opciones	
<b>3. Seleccione programas</b>	Eco <i>Activ./Desactiv.</i> Auto <i>Activ./Desactiv.</i> Universal <i>Activ./Desactiv.</i> Intensivo <i>Activ./Desactiv.</i> Rápido Pro <i>Activ./Desactiv.</i> Precalentado <i>Activ./Desactiv.</i> Vajilla de cristal <i>Activ./Desactiv.</i> Programador de tiempo <i>Activ./Desactiv.</i> Higiénico <i>Activ./Desactiv.</i> Plástico <i>Activ./Desactiv.</i> Enjuagar y mantener <i>Activ./Desactiv.</i> Autolimpieza <i>Activ./Desactiv.</i> Mitad inferior <i>Activ./Desactiv.</i> Mitad superior <i>Activ./Desactiv.</i> Anti-olor <i>Activ./Desactiv.</i>	Los programas se pueden mostrar u ocultar en el menú. Elija entre <i>Activ.</i> y <i>Desactiv.</i> . (Eco no puede estar oculto en el menú.)
<b>4. Bloqueo infantil automático</b>	<i>Activ./Desactiv.</i>	Puede activar el ajuste Bloqueo infantil automático para evitar que los niños pongan en marcha el lavavajillas.  Para desactivar o activar temporalmente el ajuste Bloqueo infantil automático, mantenga pulsado < y  durante tres segundos.
<b>5. Pantalla: Logotipo</b>	<i>Activ./Desactiv.</i>	Ajuste para ocultar el logotipo que aparece en la pantalla.
<b>6. Pantalla: Brillo</b>	1/2/3/4	Para ajustar el brillo de la pantalla.
<b>7. Confir acústica</b>	0/1/2/3	Un pitido confirma que se ha pulsado el panel de control.
<b>8. Volumen de notificaciones</b>	0/1/2/3	La señal sonora indica cuándo un programa de lavado ha llegado a su fin.  <i>Los mensajes de error se indican siempre con una señal sonora fuerte.</i>
<b>9. Abrillantador</b>	0/1/2/3/4/5	Ajuste la dosis del abrillantador. El dispensador de abrillantador puede ajustarse entre 0 (Desactivado) y 5 (Dosis alta). Aumente la dosis de abrillantador: <ul style="list-style-type: none"> <li>• si la vajilla tiene marcas de agua.</li> </ul> Reduzca la dosis del abrillantador:

Ajustes	Opciones	
		<ul style="list-style-type: none"> <li>• si la vajilla tiene un revestimiento blanco/azul pegajoso;</li> <li>• si la vajilla tiene arañazos;</li> <li>• si se forma espuma. Si el agua es muy blanda, el abrillantador se puede diluir con agua al 50 %.</li> </ul>
<b>10. Dureza del agua</b>	<i>0/1/2/3/4/5/6/7/8/9</i>	<p>Ajuste del descalcificador de agua. Seleccione un ajuste en función de la dureza de la conexión de agua. ¡Es importante que este ajuste sea el correcto!</p> <p>Consulte <i>Dureza del agua</i> en el capítulo <i>Antes de lavar por primera vez</i>.</p> <p>Si el agua utilizada tiene una dureza superior a 5 °dH (9 °fH / 6 °eH / 0,9 mmol/l), rellenar con sal.</p> <p><i>Para un suministro de agua con una dureza inferior a 6°dH (10°fH / 7°eH / 1,0 mmol/l), seleccione 0. El descalcificador de agua se desactiva y no es necesario agregar sal.</i></p>
<b>11. TAB</b> (Detergente todo en uno)	Activ./Desactiv.	<p>Active este ajuste cuando utilice detergente todo en uno que contenga abrillantador. (También se aplica al detergente para lavavajillas en gel, para una dosificación automática que contiene abrillantador).</p> <p>Este ajuste reduce la dosis de abrillantador e influye en la frecuencia con la que se regenera el descalcificador incorporado del lavavajillas.</p>
<b>12. Dosificación automática</b>	<i>Desactiv., 15-40 ml</i>	<p>Active este ajuste si desea utilizar la dosificación automática de detergente.</p> <p><i>La dosis exacta dependerá del programa que se esté ejecutando. Para el programa Auto, la dosis también dependerá del grado de suciedad de los platos.</i></p>
<b>13. Enjuague Extra</b>	<i>Activ./Desactiv.</i>	<p>La Enjuague Extra función aclara los platos dos veces más.</p> <p>Se prolonga la duración del programa y el lavavajillas utiliza más energía y agua.</p> <p><i>Activado en los siguientes programas:</i></p> <p><i>Universal</i>  <i>Intensivo</i>  <i>Rápido Pro</i>  <i>Higiénico</i>  <i>Plástico</i>  <i>Mitad inferior</i>  <i>Mitad superior</i></p>

# Ajustes

Ajustes	Opciones	
14.	<b>Luz interior al apagar</b>	<i>Activ./Desactiv.</i>
		Seleccione si desea que la luz interior se encienda cuando el lavavajillas se apague y se abra la puerta. (Si  está activado, la luz interior siempre se enciende al abrirse la puerta).
15.	<b>Control de olor</b>	<i>Activ./Desactiv.</i>
		Cuando Control de olor está activado, se puede seleccionar  Anti-olor de la tabla del programa.
16.	<b>Fallo de lectura</b>	
		Cualquier mensaje de error. <i>Cuando se ponga en contacto con el centro de asistencia técnica, puede que tenga que indicarles los mensajes de error más recientes.</i>
17.	<b>Restablecimiento de la configuración de fábrica</b>	
		Restaura todos los ajustes a los valores pre-determinados de fábrica. Seleccione Restablecimiento de la configuración de fábrica y pulse   .
18.	<b>Salir</b>	
		Para salir del Menú de ajustes del lavavajillas, seleccione Salir y pulse  .

## \* Añada abrillantador

El símbolo se iluminará en la pantalla cuando sea necesario añadir abrillantador.

Consulte el capítulo *Antes de lavar por primera vez*.

## Ⓢ Añada sal

El símbolo se iluminará en la pantalla cuando sea necesario añadir sal.

Consulte el capítulo *Antes de lavar por primera vez*.

## 💧 Añada dosificación automática

El símbolo aparecerá en la pantalla cuando sea necesario añadir detergente lavavajillas en gel. (Puede realizar 1-2 programas de lavado antes de que el compartimento se vacíe por completo).

Consulte el capítulo *Antes de lavar por primera vez*.

## Limpie el depósito de dosificación automática

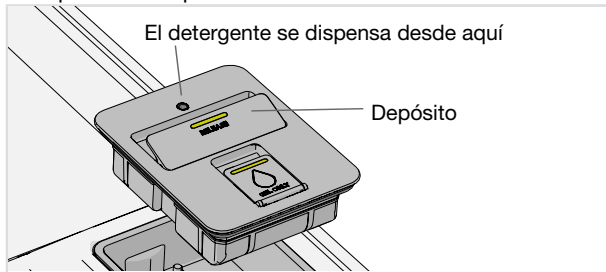

1. El depósito se puede extraer para su limpieza y recarga.
2. Compruebe que el orificio del dispensador no esté obstruido. Limpie el depósito con agua caliente.

### ¡NOTA!

Importante - vuelva a colocar el depósito. El lavavajillas no debe usarse sin el depósito de dosificación automática no está colocado de forma adecuada.

## Limpie los filtros

### Filtro grueso

El filtro grueso retiene los restos grandes de comida que no deben pasar a través de la bomba de vaciado. Vacíe el filtro grueso cuando sea necesario. Debe ser limpiado regularmente dependiendo del uso del lavavajillas.

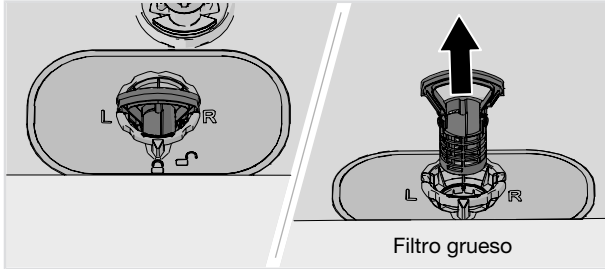

1. Levántelo por el asa.
2. Vaciar el filtro grueso.
3. Recolocar el filtro grueso. Presione hacia abajo hasta que quede nuevamente en su lugar.

### Filtro fino

Los desechos que se acumulan en el filtro fino se aclaran de manera automática durante cada lavado. Limpie el filtro fino cuando sea necesario. Debe ser limpiado regularmente dependiendo del uso del lavavajillas.

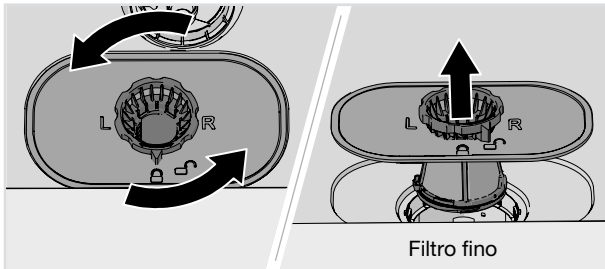

1. Gire el anillo de bloqueo en sentido antihorario y quite el filtro fino levantando hacia arriba.
2. Limpiar el filtro fino.
3. Recolocar el filtro fino y gire el anillo de cierre en el sentido de las agujas del reloj hasta que haga tope. Chequear que los bordes queden sellados correctamente.

Recuerde recolocar el filtro grueso!

## ¡NOTA!

Si los filtros no están bien instalados, ello puede afectar a los resultados del lavado. ¡Tenga en cuenta que el lavavajillas no se debe utilizar sin haber instalado los filtros!

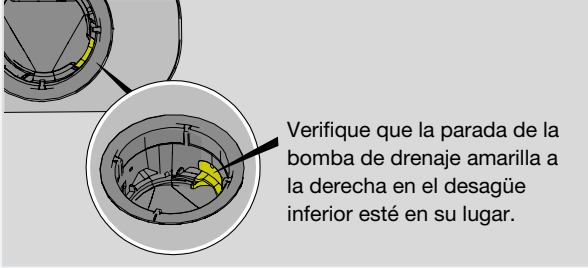

## Limpieza de los brazos y de los tubos aspersores

Los orificios y los rodamientos se pueden bloquear ocasionalmente. Elimine todos los residuos utilizando un alfiler o un objeto similar. Los brazos aspersores también cuentan con orificios en la parte inferior.

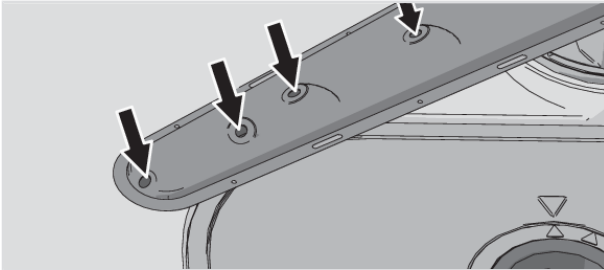

Para facilitar la limpieza, es posible retirar los brazos aspersores. Acuérdesse de volver a instalarlos firmemente en su lugar posteriormente.

### Brazo aspersor superior

- Extraiga el cesto superior.
- Desenrosque los rodamientos del brazo aspersor en sentido contrario a las agujas del reloj para retirar el brazo aspersor del cesto superior.

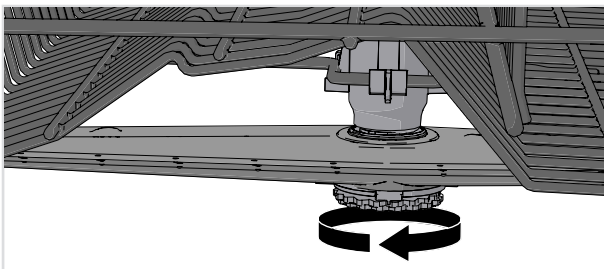

# Mantenimiento y limpieza

## Los tubos aspersores del cesto central

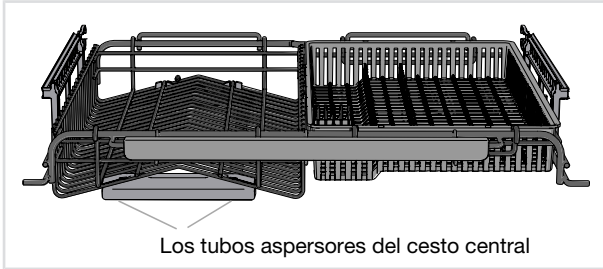

- Extraiga el cesto central.
- Inspeccione los orificios de los tubos aspersores.

## Brazo aspersor inferior

- Desmonte el brazo aspersor inferior tirando de él hacia arriba.

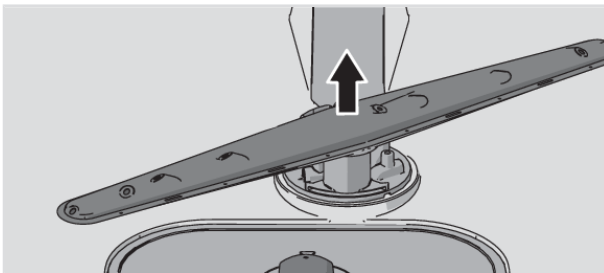

## Limpie el exterior del lavavajillas

### Puerta y junta de la puerta

Abra la puerta. Limpie los lados de la puerta y la junta de la puerta periódicamente con un paño ligeramente húmedo. Limpie la junta de la puerta del borde delantero inferior del lavavajillas con un cepillo.

### Panel de control

Mantenga limpio el panel de control. Utilice un paño seco o ligeramente húmedo y, si es necesario, un poco de líquido de lavado. Evite los limpiadores fuertes o abrasivos, ya que pueden dañar la superficie.

## Ejecute Autolimpieza

### Cuba del lavavajillas

La cuba del lavavajillas está hecha de acero inoxidable y se mantiene limpia durante un uso normal (cuando se utiliza periódicamente).

Si utiliza agua dura, es posible que se acumulen depósitos de cal en el lavavajillas. Si esto sucede, ejecute el programa Autolimpieza con dos cucharadas de ácido cítrico en el depósito de detergente manual del lavavajillas (sin platos en la máquina). En el mercado también hay disponibles productos limpiadores de lavavajillas especiales.

## Eliminación de los bloqueos

### Desbloqueo de la bomba de desagüe

Si queda agua en el lavavajillas después de que el programa ha terminado, es posible que algo esté bloqueando la bomba de desagüe, lo que hará que aparezca un mensaje de error Fallo salida de agua o Fallo bomba de desagüe BLCD.

1. Apague la máquina usando  $\text{⏻}$  y desenchufe la toma de pared.
2. Retire el filtro grueso y el filtro fino.
3. Retire el agua de la cuba del lavavajillas.
4. Para inspeccionar la bomba de desagüe, retire la parada de la bomba de drenaje amarilla que se encuentra a la derecha en el desagüe inferior. (Use alicates si fuera necesario).
5. Gire la rueda de la bomba situada detrás de la parada de la bomba de drenaje con la mano. Extraiga con cuidado cualquier objeto afilado, como vidrio.
6. Vuelva a colocar la parada de la bomba de drenaje junto con los filtros fino y grueso.
7. Enchufe la máquina de nuevo.

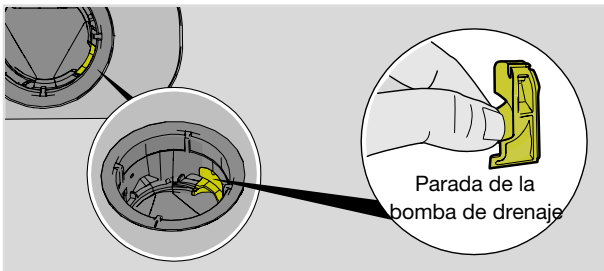

### ¡NOTA!

No olvide de volver a colocar la parada de la bomba de drenaje.

### Desbloqueo del filtro del tubo de entrada

Si el suministro de agua contiene pequeñas partículas, el filtro externo del tubo de entrada se puede obstruir, lo que da como resultado el mensaje de error Fallo entrada de agua.

1. Apague la máquina usando  $\text{⏻}$  y desenchufe la toma de pared.
2. Apague la llave del agua.
3. Desatornille el tubo de entrada.
4. Quite con cuidado el filtro externo del tubo de entrada y límpielo.
5. Vuelva a colocar el filtro y compruebe que la junta esté colocada correctamente.
6. Atornille el tubo de entrada con firmeza en su sitio.

# Mantenimiento y limpieza

7. Enchufe la máquina a la toma de pared y abra la llave del agua. Deje que la presión se normalice durante un tiempo y compruebe que la conexión sea impermeable.

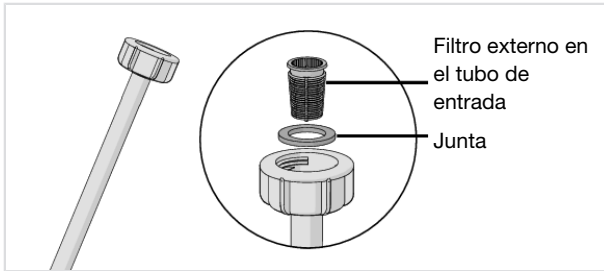

## Transporte/almacenamiento en invierno

Guarde el lavavajillas a temperaturas por encima del grado de congelación y evite transportarlo durante distancias largas cuando haga mucho frío. Transpórtelo en posición vertical o tumbado sobre su parte trasera.



Antes de transportar un lavavajillas usado, o antes de almacenarlo durante un largo periodo de tiempo, primero se debe eliminar el agua de la máquina. Ejecute el programa Autolimpieza.

Mensajes de error		Acción
<b>F10</b>	Sobrellenado 1	Desbloqueo de la bomba de desagüe. Véase el capítulo <i>Mantenimiento y limpieza</i> . Si el problema persiste, póngase en contacto con su centro de asistencia técnica más cercano.
<b>F11</b>	Fallo salida de agua	Consulte «El lavavajillas no desagua por completo» en el apartado «Problema» de la tabla siguiente. Si el problema persiste, póngase en contacto con su centro de asistencia técnica más cercano.
<b>F12</b>	Fallo entrada de agua 1	Compruebe que la llave del agua esté abierta. Compruebe que el filtro exterior del tubo de entrada no esté bloqueado. Consulte <i>Desbloqueo del filtro del tubo de entrada</i> en el capítulo <i>Mantenimiento y limpieza</i> . Si el problema persiste, póngase en contacto con su centro de asistencia técnica más cercano.
<b>F40</b>	Fuga en válvula de entrada	Cierre la llave del agua y póngase en contacto con su centro de asistencia técnica más cercano.
<b>F41</b>	Fallo calefactor 1	Cierre la llave del agua. Desenchufe la toma de pared y póngase en contacto con el centro de asistencia técnica más cercano.
<b>F45</b>	Fallo de desviador	Ejecute cualquier programa de lavado. Si el problema persiste, póngase en contacto con el centro de servicio técnico más cercano.
<b>F52</b>	Fallo nivel agua	Limpie los filtros grueso y fino. Compruebe que el filtro exterior en el tubo de entrada no esté bloqueado. Si el problema persiste, póngase en contacto con su centro de asistencia técnica más cercano.
<b>F54</b>	Sobrellenado 2	Cierre la llave del agua y póngase en contacto con su centro de asistencia técnica más cercano. Para evitar fugas de agua fuera del lavavajillas, no desenchufe la toma de pared hasta que se haya cerrado la llave del agua de la línea de suministro.
<b>F56</b>	Fallo bomba de circulación	Ejecute cualquier programa de lavado. Si el problema persiste, póngase en contacto con el centro de servicio técnico más cercano.
<b>F67</b>	Fallo entrada de agua 2	Compruebe que la llave del agua esté abierta. Compruebe que el filtro exterior del tubo de entrada no esté bloqueado. Consulte <i>Desbloqueo del filtro del tubo de entrada</i> en el capítulo <i>Mantenimiento y limpieza</i> . Si el problema persiste, póngase en contacto con su centro de asistencia técnica más cercano.
<b>F68</b>	Fallo bomba de desagüe BLCD	Consulte «El lavavajillas no desagua por completo» en el apartado «Problema» de la tabla siguiente. Si el problema persiste, póngase en contacto con su centro de asistencia técnica más cercano.

Pulse cualquier botón para borrar el mensaje de error.



# Solución de problemas

## Información general

<b>Problema</b>	<b>Causas posibles</b>	<b>Acción</b>
El panel de control no reacciona cuando se presiona.	Ha presionado el panel de control demasiado pronto después de abrir la puerta.	Espere un momento e inténtelo de nuevo.
	Bloqueo infantil o Bloqueo infantil automático se activa.	Consulte el capítulo <i>Instrucciones de seguridad</i> .
	La puerta está cerrada.	Abra la puerta. El panel de control solo reacciona al uso cuando la puerta está abierta.
	Suciedad en el panel de control.	Limpie con un paño seco o ligeramente húmedo y, si es necesario, un poco de líquido de lavado. Evite los limpiadores fuertes o abrasivos, ya que pueden dañar la superficie.
	El panel de control requiere calibración.	Cierre la llave del agua. Retire el enchufe de la toma de pared y espere 60 segundos. A continuación, vuelva a enchufar el aparato en la toma de pared y abra la llave del agua.
La puerta no se puede cerrar.	Los cestos no están bien colocados.	Asegúrese de que los cestos estén bien colocados en horizontal y de que el conector de agua del cesto central esté alineado con su tubo aspersor.
		Asegúrese de que la vajilla no impida que los cestos se deslicen correctamente hasta colocarse en su lugar.
	El cierre de la puerta no encaja en su lugar y no queda bloqueado.	Abra la puerta. Mantenga presionada  y  hasta que «Recuperación apertura automática de puerta» aparezca en la pantalla; espere a que el mensaje desaparezca. Cierre la puerta y compruebe que el cierre de la puerta funcione.

Problema	Causas posibles	Acción
El lavavajillas no se pone en funcionamiento.	No se ha pulsado ▶ □.	Pulse ▶ □ hasta que la pantalla muestre «Programa iniciado, cerrar la puerta».
	La puerta no está bien cerrada.	Compruébelo.
	El lavavajillas se ha abierto mientras un programa estaba en funcionamiento.	Cierre la puerta y espere. Transcurrido un tiempo, el lavavajillas continúa el programa.
	El cierre de la puerta no ha encajado en su lugar y no ha quedado bloqueado.	Abra la puerta. Mantenga presionada < y  hasta que «Recuperación apertura automática de puerta» aparezca en la pantalla; espere a que el mensaje desaparezca. Cierre la puerta y compruebe que el cierre de la puerta funcione.
	Compruebe que se haya seleccionado la opción Inicio diferido.	Mantenga pulsado el botón ▶ □ durante cinco segundos si desea cancelar la opción Inicio diferido.
	El enchufe no está conectado a la toma eléctrica.	Compruébelo.
	Se ha fundido un fusible/disyuntor.	Compruébelo.

# Solución de problemas

Problema	Causas posibles	Acción
La vajilla no queda limpia.	Los brazos aspersores no pueden girar libremente.	Asegúrese de que la vajilla no obstaculice el movimiento de los brazos.
	Orificios o rodamientos del brazo aspersor bloqueados.	Limpie los brazos aspersores y el tubo aspersor del cesto central. Consulte el capítulo <i>Mantenimiento y limpieza</i> .
	Programa de lavado no adecuado	Seleccione un programa con Intensivo. El programa empleará una temperatura más alta para disolver la grasa de platos muy sucios.
	Dosis de detergente incorrecta.	Administre una dosis acorde a la dureza del agua. Si la dosis de detergente es insuficiente o excesiva, los resultados de lavado serán peores.
	Detergente viejo. El detergente es un producto perecedor.	No compre paquetes grandes.
	Dosificación automática se activa, pero no se dispensa detergente lavavajillas en gel.	Para comprobar que se dispensa detergente, mantenga pulsado  y  durante cinco segundos. El símbolo  parpadeará en la pantalla y se encenderá el indicador de estado roja. Verifique si se ha dispensado detergente lavavajillas en gel.
	Vajilla cargada incorrectamente.	No cubra la porcelana con cuencos grandes u objetos similares. Procure no colocar vasos muy altos en las esquinas de los cestos. Consulte el capítulo <i>Carga del lavavajillas</i> .
	Los vasos y las tazas se han volcado durante el programa.	Coloque la vajilla de forma que quede estable.
	Los filtros están bloqueados.	Limpie los filtros grueso y fino.
	Los filtros no están colocados correctamente.	Compruebe que los filtros estén colocados correctamente. Consulte el capítulo <i>Mantenimiento y limpieza</i> .
Ausencia de la parada de la bomba de drenaje.		

# Solución de problemas

Problema	Causas posibles	Acción
		Verifique que la parada de la bomba de drenaje amarilla a la derecha del desagüe inferior esté en su lugar. Consulte el capítulo <i>Mantenimiento y limpieza</i> .
Manchas en acero inoxidable o plata.	Algunos alimentos, por ejemplo, la mostaza, la mayonesa, el limón, el vinagre, la sal y los aderezos, pueden manchar el acero inoxidable si se dejan durante mucho tiempo.	Quite los restos de este tipo de alimentos si no va a poner el lavavajillas en funcionamiento de inmediato. Puede usar el programa Enjuagar y mantener.
	El acero inoxidable puede manchar la plata si ambos materiales entran en contacto durante el lavado. El aluminio también puede dejar marcas en la vajilla.	Para evitar que aparezcan marcas y manchas, separe los platos hechos de distintos metales, como plata, acero inoxidable y aluminio.
La vajilla tiene manchas o revestimientos.	La dosis de abrillantador no está bien ajustada.	Consulte el capítulo <i>Ajustes</i> .
	El ajuste TAB se activa y se está utilizando un detergente todo en uno con un efecto de secado insuficiente.	Cambie los detergentes todo en uno o desactive el ajuste TAB y añada sal y abrillantador por separado. Consulte <i>Abrillantador</i> en el capítulo <i>Ajustes</i> .
	El depósito de sal está vacío.	Añada sal. Consulte el capítulo <i>Mantenimiento y limpieza</i> .
	El descalcificador de agua no está bien ajustado.	Consulte <i>Dureza del agua</i> en el capítulo <i>Ajustes</i> .
	El descalcificador de agua tiene fugas de sal.	Compruebe que la tapa del depósito de sal esté ajustada en sentido horario hasta su posición final. Si no puede solucionarlo, póngase en contacto con su centro de servicio técnico más cercano.
	Una temperatura demasiado alta y/o una cantidad excesiva de detergente pueden causar decapado en el vidrio. Lamentablemente, esto no puede remediarse, pero sí prevenirse.	Lave el cristal a baja temperatura con una pequeña cantidad de detergente. Si tiene preguntas sobre el detergente, póngase en contacto con el fabricante del producto.

# Solución de problemas

Problema	Causas posibles	Acción
La vajilla tiene un revestimiento blanco/azul pegajoso.	La dosis de abrillantador ajustada es demasiado alta.	Reduzca la dosis. Consulte el capítulo <i>Ajustes</i> . Si el agua es muy blanda, tal vez tenga que diluir el abrillantador con agua al 50 %.
Quedan manchas tras el lavado.	Las manchas de lápiz labial, té o café pueden ser difíciles de eliminar.	<p>Utilice un detergente con agente blanqueador.</p> <p>Se está utilizando detergente lavavajillas en gel. Si es necesario, en esas ocasiones se puede añadir detergente para lavavajillas en polvo o detergente todo en uno con agentes blanqueadores en el depósito de detergente manual (cuando Dosificación automática esté activado). Consulte <i>Añada el detergente</i>.</p>
Residuos de detergente en el depósito de detergente después del lavado.	El depósito de detergente estaba húmedo cuando añadió el detergente.	El depósito de detergente debe estar seco cuando añada el detergente.
	El depósito de detergente se ha bloqueado.	Compruebe que los platos no sean los causantes de no poder abrir el depósito de detergente.
Se oye un repiqueteo durante el lavado.	Los platos no están bien colocados o los brazos aspersores no pueden girar libremente.	Asegúrese de que la vajilla esté colocada de forma segura. Haga girar los brazos aspersores para asegurarse de que no choquen contra ningún objeto.

# Solución de problemas

Problema	Causas posibles	Acción
El lavavajillas no desagua por completo.	Los filtros están bloqueados.	Limpie los filtros grueso y fino.
	Los filtros no están colocados correctamente.	Compruebe que los filtros estén colocados correctamente. Consulte el capítulo <i>Mantenimiento y limpieza</i> .
	Hay suciedad en la bomba de vaciado.	Limpie la bomba de vaciado. Consulte el capítulo <i>Mantenimiento y limpieza</i> .
	Ausencia de la parada de la bomba de drenaje.	Verifique que la parada de la bomba de drenaje amarilla a la derecha del desagüe inferior esté en su lugar. Consulte el capítulo <i>Mantenimiento y limpieza</i> .
	El tubo de desagüe tiene dobleces.	Asegúrese de que el tubo no tenga dobleces ni codos excesivos.
	El tubo de desagüe está obstruido.	Desconecte el tubo de desagüe por el punto por el que está conectado al sifón del fregadero. Asegúrese de que no se haya obstruido con restos de suciedad y de que el diámetro interior de la conexión sea de 14 mm como mínimo.
El lavavajillas huele mal.	Hay suciedad alrededor de las juntas y en las esquinas.	Limpie la suciedad con un cepillo y un producto de limpieza que genere poca espuma.
	Ha seleccionado programas de baja temperatura durante un periodo prolongado.	Ponga en marcha un programa con una temperatura más alta una o dos veces al mes. O ponga en marcha un programa autolimpieza. Consulte Autolimpieza en el capítulo <i>Uso del lavavajillas</i> .
Depósitos de grasa en el lavavajillas.	Ha seleccionado programas de baja temperatura durante un periodo prolongado.	Seleccione un programa con Intensivo. El programa empleará una temperatura más alta para disolver la grasa de platos muy sucios. O ejecute un programa autolimpieza una o dos veces al mes. Consulte Autolimpieza en el capítulo <i>Uso del lavavajillas</i> .

# Solución de problemas

Problema	Causas posibles	Acción
La vajilla no sale bastante seca.	La opción Apertura automática de la puerta no está activada.	Active la opción Apertura automática de la puerta.
	El lavavajillas no se ha cargado lo suficiente.	Cargue el lavavajillas al máximo.
	Es necesario añadir abrillantador, o la dosis ajustada es demasiado baja.	Añada abrillantador o aumente el ajuste de la dosis de abrillantador.
	El ajuste TAB se activa y se está utilizando un detergente todo en uno con un efecto de secado insuficiente.	Cambie los detergentes todo en uno o desactive el ajuste TAB y añada sal y abrillantador por separado. Consulte Abrillantador en el capítulo <i>Ajustes</i> .

## Wifi

Problema	Causas posibles	Acción
El símbolo de red  del lavavajillas no aparece en la pantalla.	El lavavajillas no está conectado a su red inalámbrica.	Conecte el lavavajillas a su red inalámbrica. Consulte el capítulo <i>ConnectLife</i> .
	Conexión WiFi está desactivado.	Active Conexión WiFi. Consulte <i>Conexión WiFi Desactiv.</i> / <i>Conexión WiFi Activ.</i> en el capítulo <i>ConnectLife</i> .
Fallo en la configuración de la conexión	El lavavajillas no puede acceder a su red inalámbrica. O el router no está conectado a Internet.	Compruebe que el router esté conectado a Internet.
		Asegúrese de que su red inalámbrica esté utilizando 2,4 GHz y sea visible. Intente acercar el router al lavavajillas en caso de que la señal sea demasiado débil.
		Consulte también la solución de problemas en <a href="http://www.connectlife.io">www.connectlife.io</a> . Si el problema persiste, póngase en contacto con su centro de asistencia técnica más cercano.
Fallo al añadir un dispositivo	Su smartphone o tableta no está conectado a su red inalámbrica. O el router no está conectado a Internet.	Compruebe que el router esté conectado a Internet.
		Compruebe que su smartphone o tableta esté conectado a su red inalámbrica.
		Consulte también la solución de problemas en <a href="http://www.connectlife.io">www.connectlife.io</a> . Si el problema persiste, póngase en contacto con su centro de asistencia técnica más cercano.
El lavavajillas aparece como desconectado en la aplicación <i>ConnectLife</i> .	Conexión WiFi está desactivado.	Active Conexión WiFi. Consulte <i>Conexión WiFi Desactiv.</i> / <i>Conexión WiFi Activ.</i> en el capítulo <i>ConnectLife</i> .
		Consulte también la solución de problemas en <a href="http://www.connectlife.io">www.connectlife.io</a> . Si el problema persiste, póngase en contacto con su centro de asistencia técnica más cercano.

# Solución de problemas

<b>Problema</b>	<b>Causas posibles</b>	<b>Acción</b>
Error en la actualización de software.	Se perdió la conexión de red o el lavavajillas se quedó sin electricidad debido a un corte de energía.	Asegúrese de que la fuente de alimentación no se ha interrumpido y de que la conexión de red sea estable antes de volver a intentarlo. Si el problema persiste, póngase en contacto con su centro de asistencia técnica más cercano.

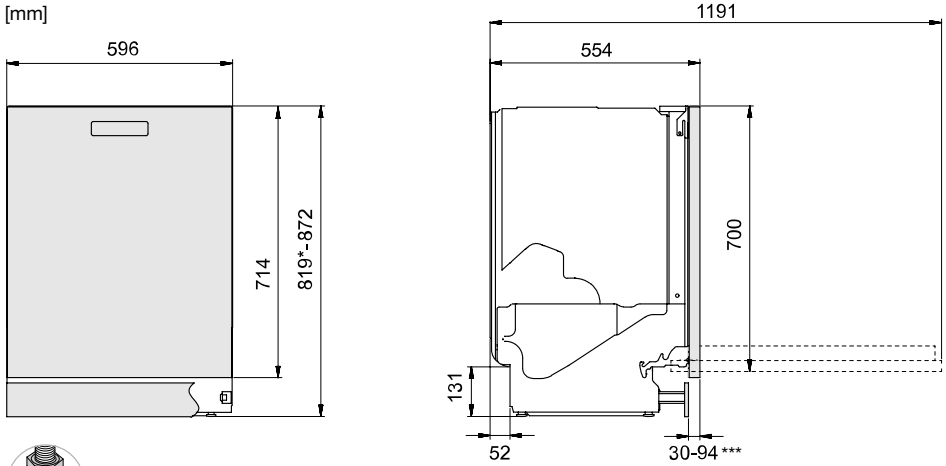

\*Retire las tuercas de seguridad al instalarlo en un hueco de 820-821 mm.



\*\*\* Indicador de estado, min.50 mm.

*Dimensiones nominales. Las mediciones reales pueden variar.*

## Instrucciones de seguridad

- La conexión eléctrica, la toma de agua y el desagüe deben encomendarse a un profesional cualificado.
- Siga en todo momento la normativa aplicable relativa a la fontanería y la electricidad.
- Tenga cuidado durante la instalación. Lleve guantes protectores. Debe haber siempre dos personas.
- Coloque una bandeja de escurrido en el suelo debajo del lavavajillas para evitar daños en caso de que se produzcan fugas de agua.
- Antes de fijar el lavavajillas, pruébalo haciendo funcionar el programa Enjuagar y mantener. Compruebe que el lavavajillas se llena de agua y luego la drena. Compruebe también que ninguna de las conexiones tenga fugas.

### ¡ADVERTENCIA!

La apertura de ventilación de la parte inferior de la puerta no debe quedar obstruida por ninguna alfombra, moqueta o similar.

### ¡ADVERTENCIA!

Cierre el suministro de agua al instalar el lavavajillas.

Antes de realizar cualquier tarea es importante desenchufar la máquina de la red eléctrica o cortar la corriente.

# Instalación

## ¡NOTA!

No se debe instalar un panel de la puerta en el lavavajillas.

## Protección para el transporte de la puerta

No olvide retirar de la puerta la protección para el transporte al desembalar el lavavajillas.

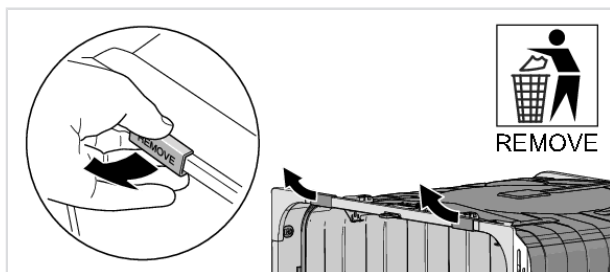

## Colocación del lavavajillas

Este lavavajillas está diseñado para ser empotrado debajo de una encimera. Asegúrese de que los bordes del orificio sean uniformes y no dañen los tubos de desagüe y entrada o el cable de alimentación.

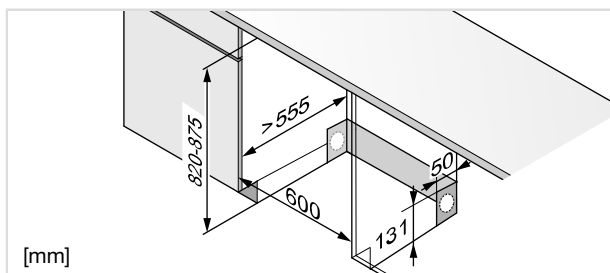

Si el lavavajillas está empotrado, los muebles que lo rodeen deben ser resistentes a la condensación del lavavajillas.

### Accesorio

Para instalarlo de manera independiente, compre un kit de accesorios (dos paneles laterales, una encimera y dos escuadras antivuelco). Si el lavavajillas se coloca de manera que uno de los lados queda visible, se deben instalar paneles laterales. Si el lavavajillas está colocado totalmente independiente, se deben instalar ambos paneles laterales, una encimera y escuadras antivuelco. Los accesorios se pueden comprar donde compró el lavavajillas.

## Adhiera la película protectora.

Coloque la película protectora debajo de la encimera y alrededor del borde superior. La función de la película protectora es proteger la encimera de la humedad. (La película protectora está en la bolsa de plástico incluida).

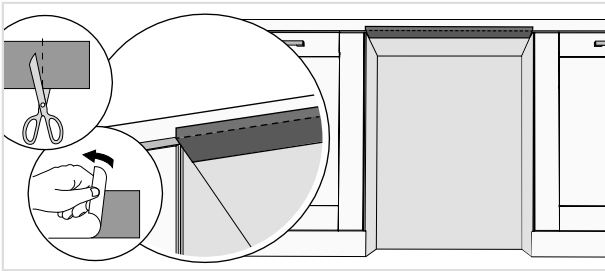

## ¡NOTA!

La superficie a la que se adhiere la película protectora debe estar limpia y seca.

## Ajuste de la altura y colocación del lavavajillas

1. Para empezar, mida la altura que hay desde el suelo hasta el borde inferior de la encimera.
2. Mida la altura que hay desde el suelo hasta el canto superior del lavavajillas.
3. Inclíne un poco el lavavajillas hacia delante y ajuste la pata trasera con el tornillo situado en la parte delantera del lavavajillas. Gírelo en el sentido de las agujas del reloj para bajarlo y en sentido contrario para subirlo.

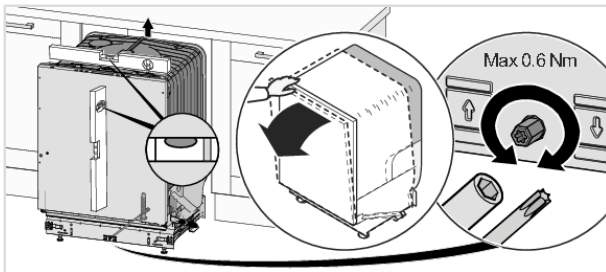

4. Ajuste las patas delanteras girándolas en el sentido de las agujas del reloj para subir el lavavajillas y en sentido contrario para bajarlo.

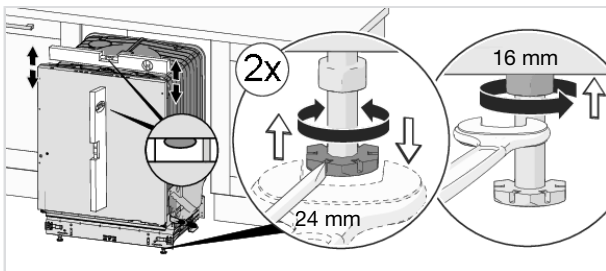

5. Asegúrese de que haya una holgura de al menos 3 mm entre la parte inferior de la encimera y la parte superior del lavavajillas.
6. Deslice el lavavajillas hasta colocarlo en su lugar.

# Instalación

- Cuando coloque el lavavajillas en su lugar, tire de los tubos de desagüe y entrada y del cable de alimentación.
- Verifique que el tubo de desagüe no esté doblado ni enroscado. Compruebe también que no hay nada que pueda dañar los tubos.

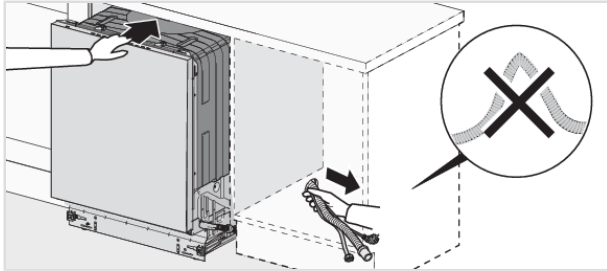

- Compruebe que la máquina esté instalada de tal forma que la puerta se abra sin problemas. De lo contrario, la funcionalidad del cierre de la puerta se podría ver afectada.

7. Realice los ajustes finales que sean necesarios en las patas y ajuste las tuercas de bloqueo de las patas delanteras.

## Conexión al desagüe

Este lavavajillas es adecuado para ser instalado en un espacio elevado (con el fin de permitir una altura de trabajo ergonómica). Esto significa que se puede colocar el lavavajillas de modo que su tubo de desagüe se dirija a un nivel inferior a la base del lavavajillas, por ejemplo, directamente hacia un desagüe en el suelo.

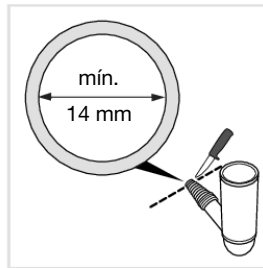
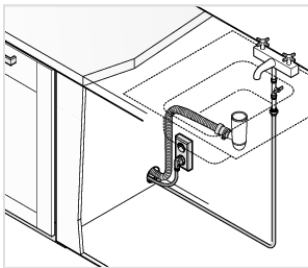

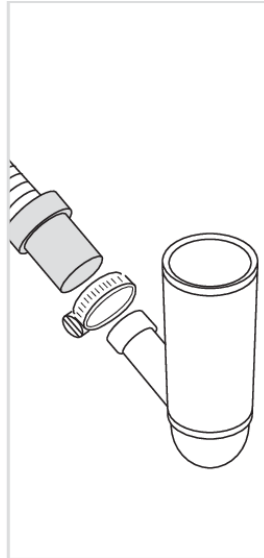
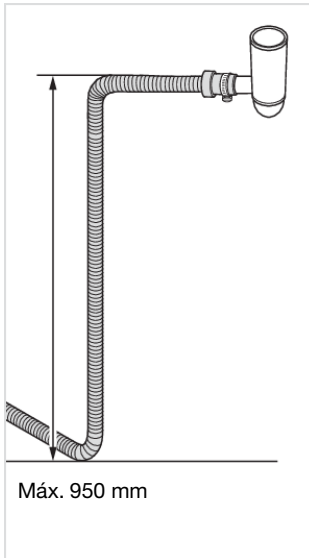

El tubo de desagüe también se puede conectar a una tubería conectora en forma de cono, en la trampa de agua del fregadero. La tubería conectora debe tener un diámetro interno de al menos 14 mm.

El tubo de desagüe se puede extender un máximo de 2,5 m (la longitud total del tubo no puede ser superior a 4,5 m en ningún caso). Todos los empalmes y tubos de conexión deben tener un diámetro interno de 14 mm como mínimo.

Ninguna parte del tubo de desagüe puede estar a más de 950 mm por encima de la base del lavavajillas.

Acople el tubo de desagüe con una abrazadera de tubo. Asegúrese de que el tubo de desagüe no tenga dobleces.

## Conexión a la toma de agua

Use solo el tubo de entrada suministrado con el lavavajillas. No reutilice tubos antiguos u otros tubos de repuesto.

El tubo de suministro debe equiparse con una llave del agua (llave de paso). La llave del agua debe estar fácilmente accesible para que sea posible cortar el suministro de agua si es necesario mover el lavavajillas.

Una vez finalizada la instalación, abra la llave del agua y deje que la presión se normalice durante un tiempo. Compruebe que todas las conexiones sean impermeables.

### **Conecte la máquina a una toma de agua fría**

Conecte el lavavajillas a la toma de agua fría si el edificio tiene calefacción de gasoil, eléctrica o de gas.

# Instalación

## Conecte la máquina a una toma de agua caliente

Conecte el lavavajillas a la toma de agua caliente (máx. 70 °C) si el edificio utiliza sistemas de calefacción energéticamente eficientes como calefacción urbana, energía solar o geotérmica. Si elige una conexión de agua caliente, se reduce el consumo energético del lavavajillas.

### ¡NOTA!

No sobrepase la temperatura del suministro de agua permitida. Algunos materiales utilizados en algunos utensilios de cocina no resisten temperaturas muy altas. Consulte *Vajilla delicada* en el capítulo *Carga del lavavajillas*.

## Conexión eléctrica

En la placa puede encontrar información sobre la conexión eléctrica. Las especificaciones de la placa deben coincidir con las del suministro eléctrico.

El lavavajillas se debe conectar a una toma con conexión a tierra.

La toma de pared debe estar situada fuera de la zona de instalación para que sea fácilmente accesible. No utilice alargadores.

## Fijar el lavavajillas

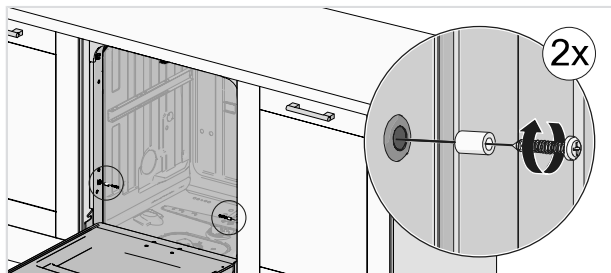

Después de fijar el lavavajillas, compruebe que las patas delanteras siguen tocando el suelo.

## Zócalo del lavavajillas

El lavavajillas está dotado de un zócalo.

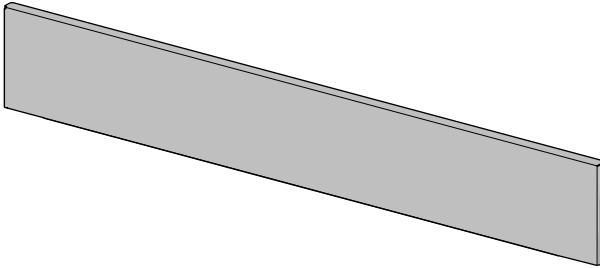

### Coloque el aislamiento acústico

(solo para ciertos modelos)

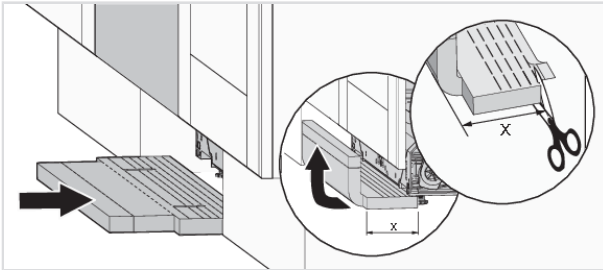
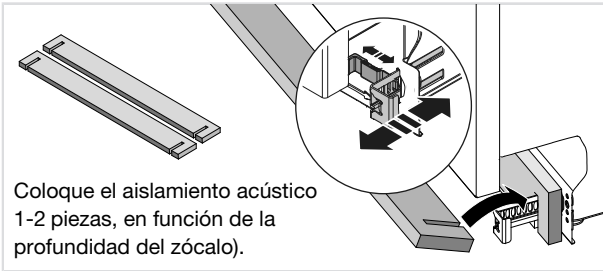

### Coloque el zócalo

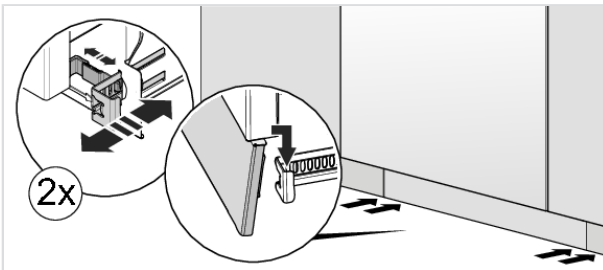

## Información sobre su producto

En la placa de características técnicas hay un código QR. Escanee el código para ver información sobre el producto.

## Póngase en contacto con su centro de asistencia técnica más cercano.

Lea el capítulo *Solución de problemas* antes de ponerse en contacto con el servicio técnico. Si tiene un problema que no puede resolver, póngase en contacto con su servicio técnico más cercano para obtener ayuda profesional, consulte [www.asko.com](http://www.asko.com). En nuestro sitio web también encontrará información sobre la disponibilidad de piezas de repuesto y lo que puede reparar usted mismo.

Cuando se ponga en contacto, indique los detalles de la placa de características técnicas. Incluya el número de artículo (1) y el número de serie (2).

Tenga en cuenta que las reparaciones no profesionales pueden poner en riesgo la seguridad del usuario y afectar a la garantía.

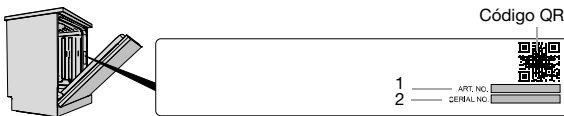

## Piezas de recambio

Las siguientes piezas de recambio estarán disponibles por al menos siete años después de que el modelo deje de fabricarse: motor, bomba de circulación y bomba de desagüe, elemento calefactor, tuberías y tubos, válvulas, filtros y tapones, componentes de la puerta, placas de circuito, pantalla electrónica, sensor de presión, termostatos y sensores, software que incluye programas de restauración.

Los siguientes repuestos estarán disponibles durante al menos diez años después de que el modelo deje de fabricarse: bisagras y sellos de la puerta, otros sellos, brazos aspersores, filtros de desagüe, cestos de alambre y accesorios de plástico como cestos y tapas.

## N.º de ciclos

Mantenga pulsado > y ≡ durante 3 segundos para que aparezca N.º de ciclos en la pantalla.

## Datos técnicos

Altura:	819-872 mm
Anchura:	596 mm
Fondo:	554 mm
Peso:	50 kg <sup>1)</sup>
Número de ajustes de espacio estándar:	14 <sup>2)</sup>
Presión del agua:	0,03-1,0 MPa
Conexión eléctrica:	Vea la placa de características.
Potencia nominal:	Vea la placa de características.
Banda de frecuencia, módulo Wi-Fi:	2,4 GHz
Potencia máxima de transmisión, módulo Wi-Fi:	≤ 1 W

<sup>1)</sup> El peso puede variar en función de diversas especificaciones.

<sup>2)</sup> Conforme a la norma EN 60436.

## Información para los consumidores

Puede encontrar información sobre su electrodoméstico en <https://global.asko.com/energy-label>. También puede encontrar información en la base de datos del Registro Europeo de Productos para el Etiquetado Energético (EPREL, por sus siglas en inglés). Escanee el código QR que se encuentra en la etiqueta energética suministrada con el lavavajillas (o ingrese en <https://eprel.ec.europa.eu> y busque el nombre del modelo).

Este aparato contiene fuentes de luz de eficiencia energética de clase D. Las fuentes de luz están disponibles como piezas de repuesto y pueden ser reemplazadas, sin causar daños en el lavavajillas, por parte su centro de asistencia técnica más cercano o por un profesional igualmente cualificado.

## Información para el instituto de pruebas

Puede encontrar información sobre este producto en la base de datos de productos europeos para el etiquetado energético, EPREL, y también la puede solicitar por correo electrónico [dishwashers@appliance-development.com](mailto:dishwashers@appliance-development.com).

La solicitud debe incluir los detalles de la placa de características técnicas. Incluya el número de artículo (1), el número de serie (2) y el nombre del modelo (3).



## Declaración de conformidad

La empresa declara que el dispositivo con la función Connectlife cumple con los requisitos esenciales y otras disposiciones pertinentes de la Directiva 2014/53/EU. Puede encontrar la declaración de conformidad detallada en la dirección web <https://auid.connectlife.io> en la página de su dispositivo, entre los documentos adicionales.



[WWW.ASKO.COM](http://WWW.ASKO.COM)



875753-a11

*Reservado el derecho a hacer modificaciones.*