

Manual del usuario
Lavadora-secadora

HWD120-BD16397EU1

ES

Haier

Gracias por comprar un producto Haier.

Lea atentamente estas instrucciones antes de utilizar este aparato. Las instrucciones contienen información importante que le ayudará a sacar el máximo partido del aparato y a garantizar una instalación, un uso y un mantenimiento seguros y correctos.

Guarde este manual en un lugar práctico para poder consultarlo en cualquier momento para el uso seguro y adecuado del aparato.

Si vende el aparato, lo regala o lo deja atrás al mudarse de casa, asegúrese de entregar también este manual para que el nuevo propietario pueda familiarizarse con el aparato y las advertencias de seguridad.



Leyenda

Advertencia - Información de seguridad importante



Información general y consejos



Información medioambiental



Eliminación

Ayude a proteger el medio ambiente y la salud humana. Deposite el embalaje en los contenedores correspondientes para reciclarlos. Ayude a reciclar los residuos de aparatos eléctricos y electrónicos. No deseche los aparatos marcados con este símbolo con la basura doméstica. Devuelva el producto a su centro de reciclaje local o póngase en contacto con su oficina municipal.



ADVERTENCIA

Peligro de lesiones o asfixia.

Desconecte el aparato de la red eléctrica. Corte el cable de alimentación y deséchelo. Retire el pestillo de la puerta para evitar que niños y animales domésticos queden encerrados en el aparato.



ADVERTENCIA

El aparato no debe recibir alimentación a través de un dispositivo de conmutación externo, como un temporizador, ni conectarse a un circuito que sea encendido y apagado regularmente por una compañía eléctrica.



Nota: Todas las imágenes son esquemáticas

1- Información de seguridad	4
2- Descripción del producto	8
3- Panel de control.....	9
4- Programas	16
5- Consumo	17
6- Uso diario	18
7- hOn	23
8- Uso ecológico	26
9- Cuidado y limpieza	27
10- Solución de problemas.....	30
11- Instalación	33
12- Datos técnicos	37
13- Atención al cliente	38

Antes de encender el aparato por primera vez, lea las siguientes indicaciones de seguridad:



ADVERTENCIA

Antes del primer uso

- ▶ Asegúrese de que no se hayan producidos daños de transporte.
- ▶ Asegúrese de haber retirado todos los pernos de transporte.
- ▶ Retire todos los envases y manténgalos fuera del alcance de los niños.
- ▶ Manipule siempre el aparato con la ayuda de al menos otra persona, ya que es pesado.

Uso diario

- ▶ Este electrodoméstico puede ser utilizado por niños a partir de 8 años y por personas con capacidades físicas, sensoriales o mentales reducidas, o sin experiencia o conocimientos previos, siempre y cuando previamente hayan recibido la supervisión y las instrucciones necesarias para utilizar el aparato de forma segura y comprendan los riesgos que implica.
- ▶ Mantenga alejados del aparato a los niños menores de 3 años, a menos que estén constantemente vigilados.
- ▶ Los niños no deben jugar con este electrodoméstico.
- ▶ No deje que los niños o los animales domésticos se acerquen al aparato cuando la puerta esté abierta.
- ▶ Guarde los detergentes fuera del alcance de los niños.
- ▶ Suba las cremalleras, corte los hilos sueltos y tenga cuidado con los objetos pequeños para evitar que la ropa se enrede. Si es necesario, utilice una bolsa de red adecuada.
- ▶ No toque ni utilice el aparato descalzo o con las manos o los pies mojados o húmedos.
- ▶ No cubra ni tape el aparato durante el funcionamiento ni después para permitir que se evapore la humedad.
- ▶ No coloque objetos pesados ni fuentes de calor o humedad encima del aparato.
- ▶ No utilice ni almacene detergentes o productos de limpieza en seco inflamables cerca del aparato.
- ▶ No utilice aerosoles inflamables cerca del aparato.
- ▶ No lave en el aparato prendas tratadas con disolventes sin haberlas secado previamente al aire.

**ADVERTENCIA****Uso diario**

- ▶ No retire ni inserte el enchufe en presencia de gas inflamable.
- ▶ No lave en caliente gomaespuma ni otros materiales similares a la esponja.
- ▶ No lave ropa con restos de harina.
- ▶ No abra el cajón del detergente durante ningún ciclo de lavado.
- ▶ No toque la puerta durante el proceso de lavado, se calienta.
- ▶ No abra la puerta si el nivel de agua está visiblemente por encima del cristal.
- ▶ No fuerce la puerta para abrirla. La puerta está equipada con un dispositivo de autobloqueo y se abrirá poco después de finalizar el proceso de lavado.
- ▶ Apague el aparato después de cada programa de lavado y antes de realizar cualquier operación de mantenimiento rutinario y desconéctelo de la red eléctrica para ahorrar electricidad y por seguridad.
- ▶ Cuando desenchufe el aparato, sujete el enchufe, no el cable.
- ▶ Asegúrese de que la habitación esté seca y bien ventilada. La temperatura ambiente debe estar comprendida entre 5 °C y 35 °C.
- ▶ No cubra las aberturas de ventilación de la base con una alfombra u objeto similar.
- ▶ Mantenga la zona alrededor del aparato libre de polvo y pelusas.
- ▶ Asegúrese de que solo hay ropa sucia dentro del aparato y de que no hay animales domésticos ni niños antes de utilizarlo.
- ▶ Solo textiles secos lavados en agua.
- ▶ Asegúrese de no cargar más que la carga nominal.
- ▶ Retire de los bolsillos todos los objetos, como encendedores y cerillas.
- ▶ Utilice suavizantes o productos similares tal y como se especifica en el envase del fabricante.
- ▶ Observe que la última parte del ciclo de secado se produce sin calor (ciclo de enfriamiento) para garantizar que las prendas restantes estén a una temperatura que no las dañe.
- ▶ No deje el aparato desatendido durante el tiempo de funcionamiento por algún tiempo. Si se prevé una ausencia prolongada, deberá interrumpirse el ciclo de secado apagando el aparato y desenchufándolo de la red eléctrica.
- ▶ No apague el aparato hasta que el ciclo de secado haya finalizado, a menos que todos los artículos se retiren rápidamente y se extiendan para que el calor pueda liberarse.



ADVERTENCIA

Uso diario

No seque los siguientes objetos en el aparato:

- ▶ Artículos sin lavar.
- ▶ Objetos contaminados con sustancias inflamables como aceite de cocina, acetona, alcohol, bencina, gasolina, queroseno, quitamanchas, aguarrás, ceras, quitaceras u otros productos químicos. Los humos pueden provocar un incendio o una explosión. Estos artículos siempre deben lavarse primero a mano en agua caliente con una cantidad extra de detergente y luego secarse al aire libre antes de secarlos en el aparato.
- ▶ Artículos que contengan relleno o acolchado (por ejemplo, almohadas, chaquetas), ya que el relleno puede salirse con el riesgo de incendiarse en el aparato.
- ▶ Artículos que contienen una gran proporción de caucho, gomaespuma (espuma de látex) o materiales similares al caucho, como gorros de ducha, textiles impermeables, artículos engomados y prendas de vestir y almohadas con relleno de gomaespuma.

Apague el aparato después de cada programa de secado para ahorrar electricidad y por seguridad.

Mantenimiento / limpieza

- ▶ Asegúrese de que los niños estén supervisados si realizan tareas de limpieza y mantenimiento.
- ▶ Desconecte el aparato de la red eléctrica antes de realizar cualquier operación de mantenimiento rutinario.
- ▶ Mantenga limpia la parte inferior del cristal de la puerta y abra la puerta y el cajón del detergente si el aparato no está en uso para evitar olores.
- ▶ No utilice agua pulverizada ni vapor para limpiar el aparato.
- ▶ Un cable de alimentación dañado solo puede ser sustituido por el fabricante, por un técnico cualificado o por cualquier persona autorizada para evitar cualquier peligro.
- ▶ No intente reparar el aparato usted mismo. En caso de reparación, póngase en contacto con nuestro servicio de atención al cliente.
- ▶ Retire del aparato todos los objetos extraños, como objetos metálicos, productos químicos, objetos frágiles, velas encendidas, cigarrillos encendidos, etc.

Instalación

- ▶ Asegúrese de que la ubicación permite abrir la puerta completamente. No instale el aparato detrás de una puerta con cerradura, una puerta corredera o una puerta con bisagras en el lado opuesto a la puerta del aparato, ya que esto limita la apertura total de la puerta del aparato.
- ▶ El aparato debe colocarse en un lugar bien ventilado. Asegúrese de que la ubicación permite abrir la puerta completamente.
- ▶ No instale nunca el aparato al aire libre, en un lugar húmedo o en una zona propensa a las filtraciones de agua, como debajo o cerca de un fregadero. En caso de fuga de agua, corte el suministro eléctrico y deje que la máquina se seque de forma natural.
- ▶ Instale o utilice el aparato solo donde la temperatura sea superior a 5 °C.
- ▶ No coloque el aparato directamente sobre una alfombra ni cerca de una pared o mueble.
- ▶ No exponga el aparato a heladas, calor o luz solar directa ni cerca de fuentes de calor (por ejemplo, estufas o calefactores).
- ▶ Asegúrese de que la información eléctrica de la placa de características coincide con la fuente de alimentación. Si no es así, póngase en contacto con un electricista.
- ▶ No utilice adaptadores multienchufe ni cables alargadores.
- ▶ Asegúrese de utilizar únicamente el cable eléctrico y el juego de mangueras suministrados.
- ▶ Asegúrese de no dañar el cable eléctrico ni el enchufe. Si está dañado, haga que lo sustituya un electricista.
- ▶ Utilice una toma de corriente con conexión a tierra separada para la fuente de alimentación, a la que se pueda acceder fácilmente después de la instalación. El aparato debe estar conectado a tierra.
Solo para el Reino Unido: El cable de alimentación del aparato está provisto de un enchufe de 3 hilos (con toma de tierra) que se adapta a una toma estándar de 3 hilos (con toma de tierra). No corte ni desmonte nunca la tercera clavija (toma de tierra). Una vez instalado el aparato, el enchufe debe ser accesible.
- ▶ Asegúrese de que las juntas y conexiones de las mangueras estén firmes y no haya fugas.

Uso previsto

Este aparato está diseñado únicamente para lavar y secar ropa que se pueda lavar a máquina. Siga en todo momento las instrucciones que figuran en la etiqueta de cada prenda. Está diseñado exclusivamente para uso doméstico en el interior de la vivienda. No está destinado a un uso comercial o industrial.

No se permiten cambios ni modificaciones en el dispositivo. Los usos no previstos pueden causar peligros y la pérdida de todos los derechos de garantía y responsabilidad.



Nota:

Debido a cambios técnicos y a los diferentes modelos, las ilustraciones de los siguientes capítulos pueden diferir de su modelo.

2.1 Imagen del aparato

Frente (Fig. 2-1):

Parte trasera (Fig. 2-2):

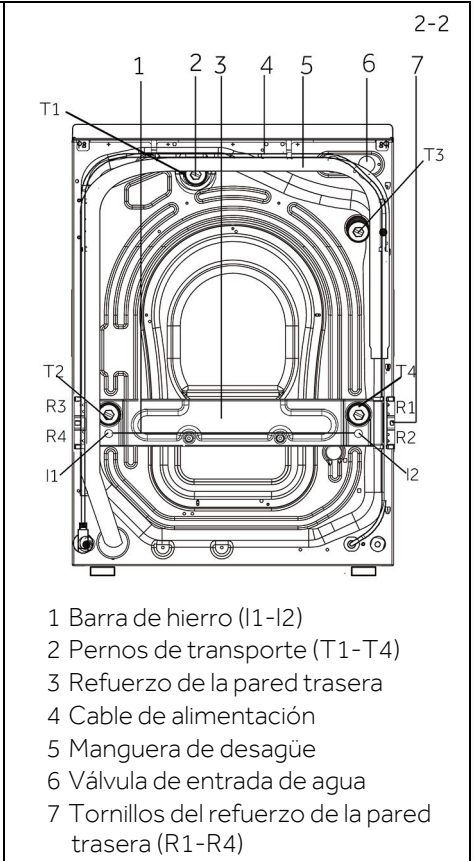

2.2 Accesorios

Compruebe los accesorios y la documentación de acuerdo con esta lista (Fig. 2-3):



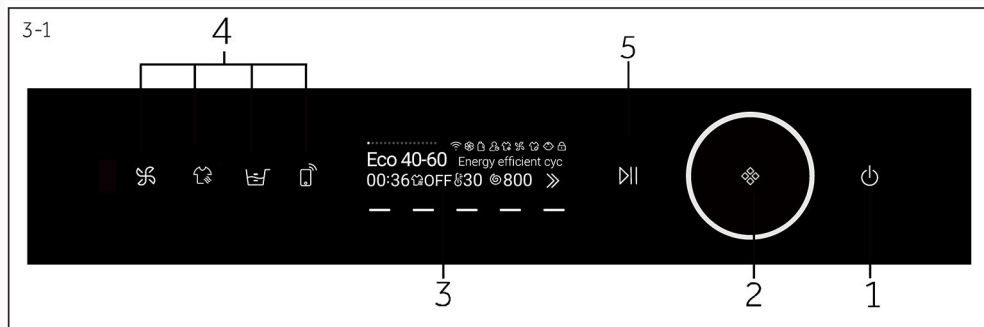

- 1 Botón de Encendido/Apagado
2 Selector de programas

- 3 Pantalla
4 Botones de función

- 5 Botón de "Inicio/Pausa"



3.1 Botón de Encendido/Apagado

Pulse suavemente este botón (Fig. 3-2) para encender, la pantalla brilla, el indicador del botón "Inicio/Pausa" parpadea. Pulse de nuevo durante unos 2 segundos para apagar. Si transcurrido un tiempo no se activa ningún elemento del panel o programa, la máquina se apagará automáticamente.

Nota: Apagado

Sin conexión Wi-Fi, el aparato encendido se apaga automáticamente si no se activa en los 2 minutos anteriores al inicio del programa o al final del mismo. Con conexión Wi-Fi, la duración del tiempo de espera es de 24 horas.

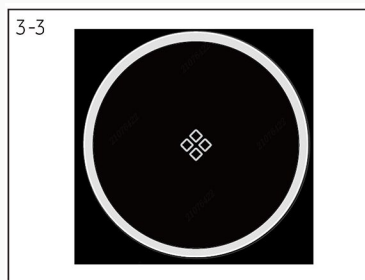

3.2 Selector de programas

Al girar el mando (Fig. 3-3) se puede seleccionar uno de los programas y se mostrará su configuración predeterminada.



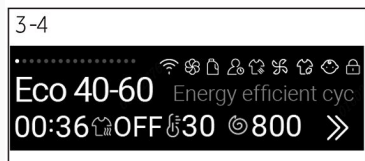







Función de selección rápida de programas: En la interfaz de selección de programas, puede girar rápidamente el selector (más de media vuelta en 2 segundos) para entrar en el programa de selección rápida.



3.3 Pantalla

La pantalla (Fig. 3-4) muestra la siguiente información:

- ▶ Tiempo de lavado / secado
- ▶ Retraso de la hora de finalización
- ▶ Códigos de error e información de servicio
- ▶ Botones de función
- ▶ Velocidad, temperatura, etc.

Símbolo	Significado
	El aparato está conectado a la Wi-Fi.
	Suavizante en el cajón.
	Detergente en el cajón.
	i-time.
	i-Refresh.
	Ultra Fresh.
	Vapor: IA inteligente, Camisas, Bebé y Antialergias tienen función de lavado a vapor por defecto.
	El panel de control está bloqueado.
	La puerta del tambor está cerrada.
	Permite volver a la interfaz principal.
	Para seleccionar más parámetros.

3.4 Botones de función

Estos cinco botones (Fig. 3-5) son botones de funciones especiales, que pueden seleccionarse según sea necesario.



3.4.1 Botones de función



Pulse este botón, el icono de aire fresco se encenderá, la pantalla mostrará "Ultra Fresh activado" (Fig. 3-6). Inicie la función de aire fresco después de que el programa termine. Se introduce aire en el tambor por el ventilador desde la parte trasera; refresca la ropa y seca la junta y la parte entre el tambor interior y el tambor exterior, evitando la proliferación de moho y bacterias dentro del tambor y previniendo los malos olores. El aire sale por ambos lados de la parte frontal de la placa de control principal; dura hasta 12 horas hasta que el consumidor lo detiene.



Pulse este botón de nuevo, el icono de aire fresco se cerrará, el área de visualización mostrará "Ultra Fresh desactivado" (Fig. 3-7)



3.4.2 Botones de función



Pulse este botón, el icono i-Refresh se iluminará, la zona de visualización mostrará "i-Refresh activado" (Fig. 3-8), se utiliza para la eliminación de olores, eliminación de polvo, eliminación de ácaros y eliminación de humedad.



Pulse este botón de nuevo, el icono de i-Refresh se cerrará, el área de visualización mostrará "i-Refresh desactivado" (Fig. 3-9).



Consejos i-Refresh:

1. Abotone y cierre la cremallera de la ropa antes de i-Refresh. Para ropa con forros adhesivos, decoraciones (adornos PU, diamantes, hebillas, alfileres, adornos metálicos, revestimientos, colgantes, etc.) adhesivas y acabados con objetos de metal, tenga cuidado.
2. Para el cuidado de la ropa con i-Refresh, la ropa debe estar seca; si la ropa está mojada o empapada, séquela al aire antes de usar i-Refresh. El uso de i-Refresh con ropa mojada implica el riesgo de encogimiento o deformación.
3. Utilice un paño suave para proteger el bordado y las decoraciones en la superficie de la ropa de antemano para evitar rayar la superficie de la ropa.
4. Para la ropa con soporte (como las faldas de tela de los vestidos de novia), debe extraerse el soporte antes de usar i-Refresh.
5. i-Refresh tiene la función de eliminar el olor: no rocíe perfume, ambientador, etc.
6. No ponga demasiada ropa. Se recomienda un tratamiento único para obtener los mejores resultados.
7. Puede quedar polvo en la alfombrilla de la puerta y la ventana después de i-Refresh. Limpie la capa intermedia de la alfombrilla y el cristal de la puerta.
8. No apto para chaquetas de plumón grandes y recubiertas; apto para chaquetas de plumón pequeñas y cortas.

3.4.3 Botones de función



Pulse este botón, el icono de autodosificación se encenderá, la función de alimentación automática se puede establecer según sea necesario, y la función de alimentación automática de detergente o suavizante se puede activar o desactivar (Fig. 3-10)



3.4.4 Botones de función



Pulse brevemente este botón para activar/desactivar el control remoto del aparato a través de la aplicación hOn (Fig.3-11).

NOTA: Para iniciar el procedimiento de emparejamiento, siga las instrucciones de la aplicación.



3.5 Otros botones de función

3.5.1 Función de secado

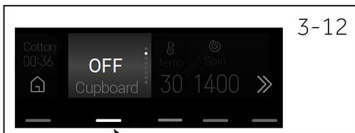

1. Pulse "Secado" para establecer el nivel de secado (APAGADO/Armario/Extra seco/Planchado fácil, etc.) o el tiempo de secado (00:30/01:00/ 01:30, etc.) (Fig. 3-12).

2. Extra seco: indica que la ropa puede guardarse directamente después del secado:

Armario: indica que la ropa puede ponerse directamente después de secarse.

Planchado fácil: indica que la ropa se puede planchar directamente después del secado.

3. Las opciones de los programas son diferentes

3.5.2 Función Temp.

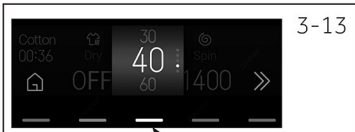

1. Pulse "Temp." para seleccionar una temperatura diferente (--/20/30/40/60/90). (Fig.3-13).

2. Las diferentes opciones de programa son distintas, cuando la pantalla muestra "--", el agua no se calentará.

3.5.3 Función de centrifugado



1. Pulse "Centrifugado" para seleccionar una velocidad diferente (0/400/600/800/1000/1200/1400/1600) (Fig. 3-14).

2. Las diferentes opciones de programa son distintas, la pantalla muestra "0", la lavadora-secadora no centrifuga.

3.5.4 Función de enjuague

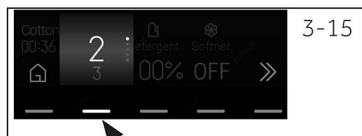

1. Pulse "Enjuague" para seleccionar el número de aclarados (0/1/2/3/4/5). (Fig.3-15).
2. Las opciones de los programas son diferentes.

3.5.5 Función detergente

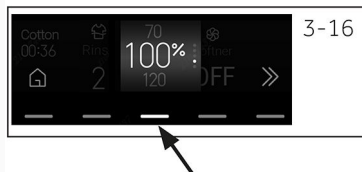

Pulse "Detergente" para seleccionar la dosis de detergente (APAGADO / 40 % / 70 % / 100 % / 120 %) (Fig.3-16).

3.5.6 Función suavizante



Pulse "Suavizante" para activar o desactivar la función de suavizante (APAGADO / 100 %) (Fig. 3-17).

3.5.7 Función de fin diferido

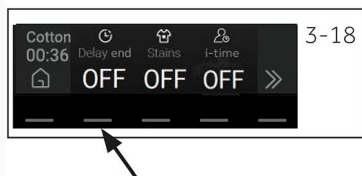

Pulse "Fin diferido" para seleccionar la hora de fin diferido. La hora de finalización puede aumentarse en intervalos de 30 minutos de 0,5 a 24 h (la hora de finalización será mayor que la hora original del programa). Por ejemplo, la pantalla con «06:30» significa que el final del ciclo del programa será dentro de 6 horas y 30 minutos. Pulse el botón "Inicio/Pausa" para activar la temporización. Esta función no está disponible para algunos programas (Fig. 3-18).

3.5.8 Función manchas

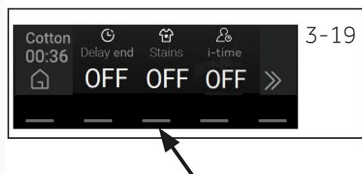

Pulse "Manchas" (Fig. 3-19) para seleccionar las funciones especiales para las manchas (APAGADO/ Zumo/ Vino/ Hierba/ Tierra/ Sangre/ Leche/ Café/ Sudor/ Té/ Pintalabios/ Tinta/ Aceite) (Fig. 3-20).

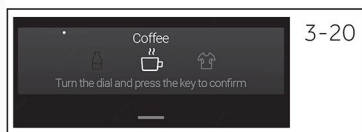

3.5.9 Función i-time



Pulse "i-time" (Fig.3-21) para seleccionar el tiempo de lavado (Fig.3-22), el sistema ajustará automáticamente la configuración óptima de los parámetros.



3.6 Función de configuración



1. Toque "Configuración" para acceder a la pantalla de ajustes (Fig.3-23).
2. Puede configurar Wifi (ENCENDIDO/APAGADO), Idioma, Voz (ENCENDIDO/APAGADO), Fuente (estándar/grande), Dureza del agua (suave/media/dura).

3.7 Bloqueo infantil

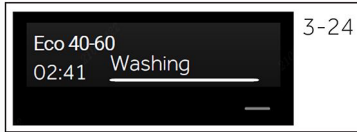

1. Elija un programa y el inicio, pulse "—" (Fig. 3-24) 3 segundos, la función de bloqueo infantil se activa, la pantalla muestra "Bloqueo infantil activado" (Fig. 3-25).
2. Pulse "—" 3 segundos de nuevo, la función de bloqueo infantil se apaga, la pantalla muestra "Bloqueo Infantil desactivado" (Fig. 3-26).

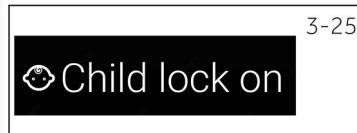

Nota: Bloqueo infantil

- ▶ El bloqueo infantil configurado manualmente debe cancelarse manualmente o se cancelará automáticamente al final del programa. El apagado y la información de error no cancelan el bloqueo infantil. Sigue funcionando cuando se enciende la aplicación la próxima vez.
- ▶ El bloqueo infantil no se puede configurar ni cancelar a través de la aplicación hOn.

3.8 Autolimpieza

Este programa se utiliza para limpiar los cilindros interiores y exteriores de las lavadoras, además, se pueden seleccionar distintos modos de limpieza en diferentes escenarios de uso.

1. Modo de limpieza de pelusas: Seleccione el programa "Autolimpieza", pulse el botón "Temp.", establezca la temperatura en "--" (sin calentamiento) y visualice el tiempo de funcionamiento "0:08", inicie el programa. Durante el uso de la lavadora, puede acumularse caspa en su interior. Ejecutar este modo puede eliminar eficazmente la caspa. No añada detergente y asegúrese de que no hay ropa dentro del cilindro.
2. Modo de autolimpieza del cilindro: seleccione el programa "Autolimpieza", pulse el botón "Temp.", establezca la temperatura en "90 °C", visualice el tiempo de funcionamiento "1:00" e inicie el programa. Este modo puede eliminar eficazmente las manchas residuales en la pared del cilindro mediante la limpieza a alta temperatura. No añada detergente y asegúrese de que no haya ropa dentro del cilindro.

3.9 Cajón de detergente

Abra el cajón dispensador; se pueden ver los siguientes componentes (Fig. 3-26).

- 1: Compartimento principal de lavado, para detergente líquido.
- 2: Compartimento para suavizante.
- 3: Compartimento para detergente en polvo.
- 4: Lengüeta de bloqueo, presiónela hacia abajo para extraer el cajón dispensador. La recomendación sobre el tipo de detergentes es adecuada para las diferentes temperaturas de lavado, por favor consulte el manual de detergente.

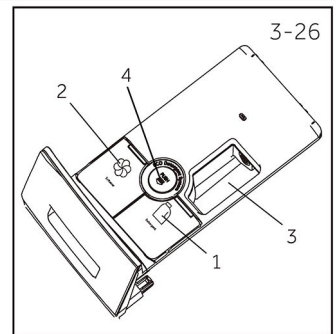

Nota: Procedimiento para comprobar el número de ciclos que ha realizado la máquina.

Procedimiento: en el modo de espera, seleccione primero el programa "Algodón" y, a continuación, pulse "Temp." y "Secado" al mismo tiempo; se mostrará el número de ciclos de funcionamiento durante 3 segundos y, a continuación, volverá a la interfaz de espera. Los ciclos de funcionamiento acumulados sumarán 1 una vez finalizado el programa. Los ciclos en curso se mostrarán en hexadecimal si son superiores a 9999.



Nota: Configuración de fábrica

Para obtener los mejores resultados en cada programa, Haier ha definido bien la configuración específica predeterminada. Si no hay ningún requisito especial, se recomiendan los ajustes por defecto.

- Si
- Opcional
- / No
- El agua no se calienta.

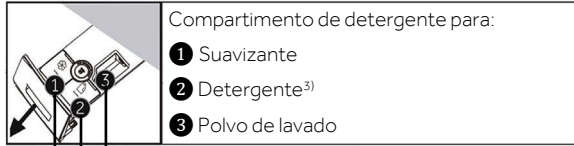

Programa	Carga máxima ⁴⁾ en kg		Temperatura				Tipo de tejido	Velocidad de centrifugado preestablecida en rpm	Función								Duración por defecto (min)			
	lavado	secado	en °C ¹⁾ rango seleccionable	Preestablecido	Suavizante	Detergente			Polvo de lavado	S/S	Rinse	Eco	Secado	Fin diferido	Manchas	i-time				
	HWD120																			
Eco 40-60	12	7	--a 60	40	◦	◦	/	1400	◦	/	◦	◦	◦	◦	◦	◦	◦	◦	152	
IA inteligente	12	7	--a 60	40	•	•	◦	Ropa mixta de algodón y sintéticos ligeramente sucia	1000	•	/	•	◦	◦	◦	◦	◦	◦	◦	78
Camisas	4	4	--a 40	40	•	•	◦	Algodón / Sintéticos	1000	•	◦	•	◦	◦	◦	◦	◦	◦	◦	70
Algodón	12	7	--a 90	40	•	•	◦	Algodón	1600	•	◦	•	◦	◦	◦	◦	◦	◦	◦	188
Sintéticos	6	6	--a 60	40	•	•	◦	Tejido sintético o mixto	1200	•	◦	•	◦	◦	◦	◦	◦	◦	◦	129
Delicados	3	3	--a 30	30	•	•	◦	Ropa delicada y seda	600	/	◦	•	◦	◦	◦	◦	/	◦	◦	47
Bebé	6	6	--a 90	60	•	•	◦	Algodón / Sintéticos	1000	•	/	•	◦	◦	◦	◦	◦	◦	◦	112
Antialergias	12	7	--a 90	60	•	•	◦	Algodón / Sintéticos	1000	•	/	•	◦	◦	◦	/	◦	◦	◦	112
Rápido 15 ²⁾	1	1	--a 40	--	•	•	◦	Algodón / Sintéticos	1000	•	/	•	◦	◦	◦	/	◦	◦	◦	15
Lana	1	/	--a 40	--	•	◦	◦	Tejido de lana o con contenido de lana lavable a máquina	800	/	◦	•	◦	◦	◦	/	◦	◦	◦	40
Centrifugado	12	7	/	--	/	/	/	Tejido no frágil	1000	•	/	/	◦	◦	/	/	/	/	/	8
Algodón 20 °C	12	7	/	20	•	•	◦	Algodón	1000	•	/	•	◦	◦	◦	/	◦	◦	◦	53
Mixtos	12	7	--a 60	30	•	•	◦	/	1000	•	/	•	◦	◦	◦	◦	◦	◦	◦	70
Edredones	3	/	--a 40	30	/	◦	◦	Algodón	800	•	◦	◦	◦	◦	◦	/	◦	◦	◦	74
Autolimpieza	/	/	-/90	90	/	/	/	/	600	/	/	/	◦	/	/	/	/	/	/	60
Ultra Fresh	/	/	/	--	/	/	/	/	/	•	/	/	◦	/	/	/	/	/	/	120
Secado de lana	/	1	/	--	/	/	/	Tejido de lana o con contenido de lana	/	/	/	/	◦	•	/	/	/	/	/	100
Secado	/	7	/	--	/	/	/	Algodón / Sintéticos	/	/	/	/	◦	•	/	/	/	/	/	170

- 1) Elija una temperatura de lavado de 90 °C solo para requisitos higiénicos especiales.
- 2) Reduzca la cantidad de detergente porque la duración del programa es corta.
- 3) En el compartimento para detergente, la función de Prelavado no dosificará el detergente automáticamente si cancela la función de autodosificación.
- 4) Relativo a la ropa seca.

Algunos programas con función de aire fresco necesitan cancelar la función de aire fresco para poder seleccionar "Fin diferido".
 Para los programas con función de lavado a vapor (excepto para Antialergias), es necesario cambiar la temperatura antes de seleccionar "Manchas".
 Al lavar cargas pesadas, la lavadora puede vibrar mucho o moverse si la ropa está envuelta.
 El diseño y las especificaciones pueden modificarse sin previo aviso para mejorar la calidad.





Escanee el código QR de la etiqueta energética para obtener información sobre el consumo de energía.

El consumo real de energía puede diferir del declarado en función de las condiciones locales.

Programa de pruebas conforme al Reglamento sobre diseño ecológico de la UE y al Reglamento sobre la etiqueta energética de la UE.

- 1: Seleccione Eco 40-60, luego toque el botón de inicio, entre en el programa de rendimiento de lavado.
- 2: Seleccione Eco 40-60, pulse el botón de nivel de secado, seleccione Armario, luego pulse el botón de inicio y entre en el programa de rendimiento de lavado y secado.

Información indicativa (según el Reglamento (UE) 2019/2023 de la Comisión):

Capacidad nominal	Programa			ENERGY		Temperatura máxima (°C)	Velocidad efectiva (RPM)	 Humedad residual (%)
		(kg)	(HH:MM)	(kWh/ciclo)	(L/ciclo)			
12 kg	Eco 40-60	12	3:58	0,820	76,0	30	1400	53,0
	Eco 40-60	6	2:58	0,460	45,0	26	1400	52,0
	Eco 40-60	3	2:48	0,270	33,0	25	1400	55,0
	Eco 40-60 + Armario	8	9:00	2,140	64,0	26	-	0,0
	Eco 40-60 + Armario	4	5:40	1,050	35,0	25	-	0,0
	Algodón 20 °C	12	0:53	0,340	100,0	20	1000	65,0
	Algodón 60 °C	12	3:28	2,200	100,0	57	1600	55,0
	Lana 30 °C	1	0:50	0,430	45,0	30	800	37,0
	Rápido 15' 30 °C	1	0:28	0,430	45,0	30	1000	65,0



Nota: Peso automático

El aparato está equipado con reconocimiento de carga. Con carga baja, la energía, el agua y el tiempo de lavado se reducirán automáticamente en algunos programas. El tiempo predeterminado de la pantalla puede variar en función del peso de la carga, con el programa "IA inteligente, Sintéticos, Algodón, Algodón 20 °C, Eco 40-60".

Los valores indicados para los programas distintos del programa Eco 40-60 y Eco 40-60 + Armario son meramente indicativos.

6.1 Alimentación

Conecte la lavadora a una fuente de alimentación (220 V a 240 V~/50 Hz; Fig. 6-1). Consulte también el apartado Instalación (véase P33).

6.2 Conexión de agua

- ▶ Antes de realizar la conexión, compruebe la limpieza y claridad de la entrada de agua.
- ▶ Abra el grifo (Fig. 6-2).

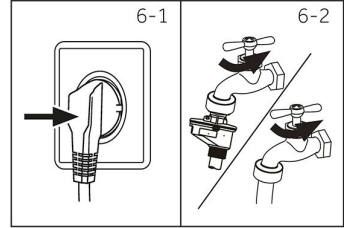

i Nota: Tensión

Antes del uso, compruebe si hay fugas en las juntas entre el grifo y la manguera de entrada abriendo el grifo.

6.3 Preparar la colada

- ▶ Ordene la ropa según el tejido (algodón, sintéticos, lana o seda) y el grado de suciedad (Fig. 6-3). Preste atención al etiquetado de cuidado de las etiquetas de lavado.
- ▶ Separe la ropa blanca de la de color. Lave primero a mano los tejidos de color para comprobar si destiñen.
- ▶ Vacíe los bolsillos (llaves, monedas, etc.) y retire los objetos decorativos más duros (por ejemplo, broches).
- ▶ Las prendas sin dobladillo, delicadas y de tejido fino, como las cortinas finas, deben introducirse en una bolsa de lavado para cuidar esta ropa delicada (sería mejor lavarla a mano o en seco).
- ▶ Cierre las cremalleras, el velcro y los ganchos, asegúrese de que los botones están bien cosidos.
- ▶ Coloque las prendas delicadas como la ropa sin dobladillo firme, la ropa interior delicada y las prendas pequeñas como calcetines, cinturones, sujetadores, etc. en una bolsa de lavado.
- ▶ Desdoble los artículos grandes, como sábanas, colchas, etc.
- ▶ Dé la vuelta a los vaqueros y a los tejidos estampados, decorados o con mucho color; si es posible, lávelos por separado.

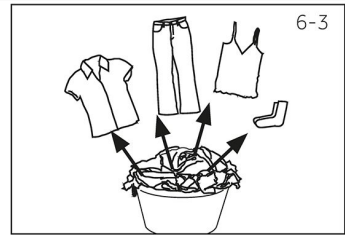











i Nota: Consejos especiales para el secado



- ▶ Clasifique la ropa según el tejido (algodón, sintéticos y de colores, etc.), el nivel de secado deseado y la humedad residual. Siga las instrucciones de la etiqueta de lavado y seque solo las prendas que se puedan secar a máquina.
- ▶ Centrifugue la ropa con la máxima velocidad de centrifugado antes de secarla.
- ▶ No supere la carga máxima.
- ▶ Las piezas muy grandes tienden a enrollarse. Si la ropa no se ha secado lo suficiente, desenróllela y vuelva a secarla con el programa SECADO.
- ▶ Los tejidos especialmente delicados que pueden encogerse o perder su forma con facilidad, así como, por ejemplo, las medias de seda, la lencería, etc., no deben secarse con el aparato. Meta las prendas delicadas en una bolsa de lavandería y evite secarlas en exceso.
- ▶ El jersey y las prendas de punto no deben secarse para evitar que encojan.

6.4 Tabla de cuidados





Lavado

 Lavable hasta 95 °C, proceso normal	 Lavable hasta 60 °C, proceso normal	 Lavable hasta 60 °C, proceso suave
 Lavable hasta 40 °C, proceso normal	 Lavable hasta 40 °C, proceso suave	 Lavable hasta 40 °C, proceso muy suave
 Lavable hasta 30 °C, proceso normal	 Lavable hasta 30 °C, proceso suave	 Lavable hasta 30 °C, proceso muy suave
 Lavar a mano máx. 40 °C	 No lavar	

Uso de blanqueadores

 Cualquier blanqueo permitido	 Solo oxígeno/ sin cloro	 No blanquear
---	---	--





Secado

 Secado en secadora posible a temperatura normal	 Secado en secadora posible a temperatura baja	 No secar en secadora
 Secado en tendal	 Secado plano	

Planchado

 Planchar a una temperatura máxima de hasta 200 °C	 Plancha a una temperatura media de hasta 150 °C	 Planchar a una temperatura baja de hasta 110 °C; sin vapor (el planchado con vapor puede causar daños irreversibles)
 No planchar		

Cuidado profesional de los textiles

 Limpieza en seco en tetracloroetano	 Limpieza en seco en hidrocarburos	 No limpiar en seco
 Limpieza profesional en húmedo	 No limpiar profesionalmente en húmedo	

No todos estos símbolos aparecen en el menú del aparato.

6.5 Carga del aparato

- ▶ Ponga la colada prenda a prenda en el tambor.
- ▶ No sobrecargue el aparato. Compruebe si puede poner una mano en posición vertical encima de la carga.
- ▶ Cierre la puerta con cuidado. Asegúrese de que no queden piezas de ropa atrapadas.

**PRECAUCIÓN:**

Los objetos no textiles, así como los pequeños, sueltos o con bordes afilados pueden causar averías y daños en la ropa y el aparato.

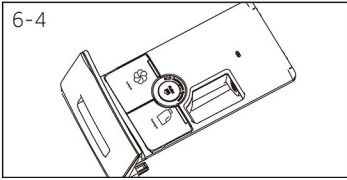

6.7 Añadir el detergente

1. Deslice hacia fuera el cajón del detergente.
2. Coloque los productos químicos necesarios en los compartimentos correspondientes (Fig. 6-4).
3. Empuje suavemente el cajón hacia atrás.

i Nota:

- ▶ No utilice detergente o suavizante en exceso.
- ▶ Siga las instrucciones del envase del detergente.
- ▶ El detergente líquido concentrado debe diluirse antes de añadirlo.
- ▶ Elija cuidadosamente los ajustes del programa según los símbolos de cuidado de todas las etiquetas de la colada y según la tabla de programas.

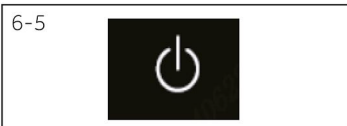

6.8 Encender el aparato

Pulse el botón de "Encendido/Apagado" para encender el aparato (Fig. 6-5). El LED del botón "Inicio/Pausa" parpadea.

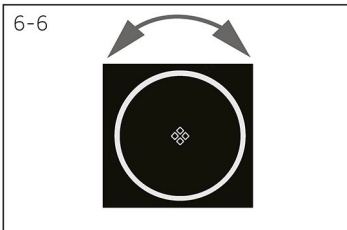

6.9 Seleccionar un programa

Para obtener los mejores resultados de lavado, seleccione un programa que se adapte al grado de suciedad y al tipo de colada. Gire el selector de programas (Fig. 6-6) para seleccionar el programa adecuado.

i Nota: Eliminación de olores

Antes del primer uso, se recomienda ejecutar el programa "Autolimpieza" sin carga y poniendo un limpiador especial en el tambor de lavado para eliminar posibles residuos perjudiciales.



6.10 Añadir selecciones individuales

Seleccione las opciones y configuración necesarios (Fig. 6-7); consulte Panel de control.

6.11 Iniciar un programa de lavado

Pulse el botón "Inicio/Pausa" (Fig. 6-8) para comenzar. El LED del botón "Inicio/Pausa" deja de parpadear y se ilumina de forma continua.

El aparato funciona según los ajustes actuales.

Los cambios solo son posibles cancelando el programa.

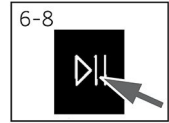

6.12 Interrupción/cancelación del programa de lavado

Para interrumpir un programa en curso, pulse suavemente "Inicio/Pausa". El LED situado encima del botón parpadea. Pulse de nuevo para reanudar el funcionamiento.

Para cancelar un programa en curso y todos sus ajustes individuales:

Pulse el botón "Inicio/Pausa" para interrumpir el programa en curso, seleccione un nuevo programa y póngalo en marcha.

6.13 Después del lavado

Nota: Bloqueo de la puerta

- ▶ Por razones de seguridad, la puerta se bloquea parcialmente durante el ciclo de lavado. Solo es posible abrir la puerta al final del programa o después de que el programa se haya cancelado correctamente (consulte la descripción anterior).
- ▶ En caso de nivel de agua alto, temperatura de agua alta y durante el centrifugado no es posible abrir la puerta; la pantalla muestra Bloqueo: El nivel de agua, la temperatura o la velocidad de rotación no cumplen los requisitos para abrir la puerta.

1. Al final del ciclo de programa aparece "FIN".
2. El aparato se apaga automáticamente.
3. Retire la colada lo antes posible para que no se arrugue más.
4. Cierre el suministro de agua.
5. Desenchufe el cable de alimentación.
6. Abra la puerta para evitar la formación de humedad y olores. Déjela abierta mientras no se utilice.
7. Es fácil que la ropa pequeña se pegue a la pared después del secado pendular a alta velocidad, por favor no lo olvide al abrir la puerta para recoger la ropa.

Nota: Modo de espera / modo de ahorro de energía

El aparato encendido pasará al modo de espera si no se activa en los 2 minutos anteriores al inicio del programa o al final del mismo. La pantalla se apaga. Así se ahorra energía. Para interrumpir el modo de espera, pulse el botón de "Encendido/Apagado".

Nota: Ciclo de enfriamiento para el ciclo de secado

La última parte del ciclo de secado se produce sin calor para garantizar que las prendas permanezcan a una temperatura que no las dañe.

6.14 Activar o desactivar el zumbador

En caso necesario, se puede seleccionar la señal acústica:

1. Encienda el aparato.
2. Vaya a la pantalla de configuración y seleccione "Voz".
3. Seleccione voz "APAGADO", el sonido del zumbador se desactiva. Seleccione voz "ENCENDIDO", el sonido del zumbador se activa.



Nota: Desviaciones

Debido a las constantes actualizaciones de hOn, las funciones y la interfaz de visualización de la aplicación pueden diferir de la siguiente descripción.

7.1 General

Este aparato está habilitado para Wi-Fi. Con la aplicación hOn puede utilizar su smartphone para controlar el programa.



ADVERTENCIA

Tenga en cuenta las precauciones de seguridad de este manual de usuario y asegúrese de cumplirlas incluso cuando utilice el aparato a través de la aplicación hOn mientras esté fuera de casa. También debe seguir las instrucciones de la aplicación hOn.

7.2 Requisitos

1. Un router inalámbrico (protocolo 802.11 b/g/n) que solo admite la banda de frecuencia de 2,4 GHz. La longitud del SSID del router es de 1 a 32 caracteres (incluyendo 1 y 32), y la contraseña es de 8 a 64 caracteres. La longitud mínima de la contraseña debe ser de 8 caracteres. Los métodos de cifrado del router incluyen abierto, WPA-PSK y WPA2-PSK.
2. La aplicación está disponible para dispositivos Android, Huawei o iOS, tanto para tablets como para smartphones.
3. El aparato debe instalarse en una posición en la que pueda recibir una señal Wi-Fi potente. Una vez que el aparato se ha asociado correctamente a la aplicación, si no está bien conectado al router inalámbrico, no aparecerá ningún icono de Wi-Fi en la pantalla.

7.3 Descarga e instalación de la aplicación hOn:

Descargue la aplicación hOn en su dispositivo encuadrando el siguiente código QR:



o a través del enlace: go.haier-europe.com/download-App

Tasa de frecuencia (OFR)	2400 MHz - 2483,5 MHz
Potencia máx. (ERP)	20 dBm
Norma inalámbrica	IEEE802.11b/g/n y BLE V4.2



Nota: Registro

El registro es necesario cuando se utiliza por primera vez o cuando la cuenta formal ha sido eliminada/cerrada. Para seguir con el uso, debe introducir el nombre de usuario y la contraseña después de iniciar sesión.

7.4 Registro y emparejamiento de aplicaciones

1. Conecte el smartphone a la red Wi-Fi doméstica a la que desea conectar el producto.
2. Abra la aplicación.
3. Cree el perfil de usuario (o conéctese si ya está creado previamente).
4. Empareje el electrodoméstico siguiendo las instrucciones de la aplicación.



Nota: Red Wi-Fi

No es posible conectar el aparato a una red Wi-Fi pública. Puede causar un mal funcionamiento.



Nota: Utilizar el mismo Wi-Fi

Conéctese con su smartphone a la red a la que desea conectar el producto.

7.5 Activar el control remoto

1. Compruebe que el enrutador esté encendido y conectado a Internet.
2. Cargue la colada y cierre la puerta.
3. Pulse el botón "🔒", la puerta se bloquea.
4. Inicie el ciclo utilizando la aplicación, el panel de control se desactivará excepto los botones de "Encendido/Apagado" e "Inicio/Pausa".
5. El control remoto también puede activarse pulsando el botón "🔒" mientras el ciclo está en marcha.
6. Una vez finalizado el ciclo, la puerta se desbloquea y el control remoto se apaga.
7. Transcurridos 2 minutos, el electrodoméstico pasa al modo apagado.



Nota: Expiración del control remoto

Una vez activado el control remoto, si el usuario final no inicia ningún ciclo desde la aplicación en 10 minutos, el aparato pasará al modo de espera diferido en red y mantendrá el control remoto hasta 24 horas, después se apagará.

7.6 Desactivar el control remoto

1. Para salir del control remoto mientras se está ejecutando un ciclo, pulse el botón "🔒" del panel de control. El aparato seguirá ejecutando el ciclo y pasará al modo de solo lectura.
2. Para reanudar el control remoto, pulse de nuevo el botón "🔒".
3. Controle el aparato con la aplicación.

7.7 Fin de ciclo con control remoto encendido

1. Al final del ciclo, la puerta se desbloqueará y el control remoto se desactivará.
2. Transcurridos 2 minutos, el aparato se apagará automáticamente.



Nota: Cancelación/restablecimiento de las credenciales de red

Siga este procedimiento solo si va a vender su lavadora.

7.8 Información de configuración eliminada

1. Mantenga pulsado el botón "" durante 5 segundos; en el panel de control aparecerá "¿Desea restablecer las credenciales Wi-Fi?".
2. Pulse "Sí" para confirmar;
3. Se borra la información de configuración.



Uso responsable con el medio ambiente

Lavado

- ▶ Para lograr el mejor uso de energía, agua, detergente y tiempo, debe usar el tamaño máximo de carga recomendado.
- ▶ No sobrecargue (espacio libre a la anchura de la mano por encima de la ropa).
- ▶ Para ropa ligeramente sucia, seleccione el programa Rápido 15'.
- ▶ Aplique las dosis exactas de cada agente de lavado.
- ▶ Elija la temperatura de lavado más baja posible: los detergentes modernos limpian eficazmente por debajo de 60 °C.
- ▶ Aumente los ajustes por defecto solo si hay manchas complicadas.
- ▶ Centrifugue la colada con la máxima velocidad de centrifugado si después desea utilizar un programa de secado.

Secado

- ▶ Utilice la cantidad máxima de llenado de unos 6 kg.
- ▶ Afloje la ropa antes de iniciar el programa de secado.
- ▶ No utilice suavizante al lavar, ya que la ropa quedará esponjosa y suave en el programa de secado.



Nota: Información general:

- ▶ El programa Eco 40-60 es capaz de limpiar ropa de algodón de suciedad normal declarada lavable a 40 °C o 60 °C junta en el mismo ciclo, y este programa se utiliza para evaluar el cumplimiento de la legislación de diseño ecológico de la UE.
- ▶ Los programas más eficientes en términos de consumo de energía suelen ser los que funcionan a temperaturas más bajas y durante más tiempo.
- ▶ El ruido y el contenido de humedad restante están influidos por la velocidad de centrifugado: cuanto mayor sea la velocidad de centrifugado en la fase de centrifugado, mayor será el ruido y menor el contenido de humedad restante.

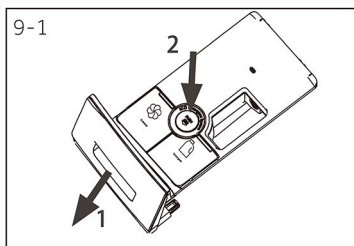

9.1 Limpieza del cajón del detergente

Tenga siempre cuidado de que no queden restos de detergente. Limpie el cajón con regularidad (fig. 9-1):

1. Tire del cajón hasta el tope.
2. Pulse el botón de desbloqueo y extraiga el cajón.
3. Limpie el interior del fregadero con una toalla.
4. Enjuague el cajón con agua hasta que quede limpio y vuelva a insertar el cajón en el aparato.



9.2 Limpieza de la máquina

- ▶ Desenchufe la máquina durante la limpieza y el mantenimiento.
- ▶ Utilice un paño suave con jabón líquido para limpiar la carcasa de la máquina (Fig. 9-2) y los componentes de goma.
- ▶ No utilice productos químicos orgánicos ni disolventes corrosivos.

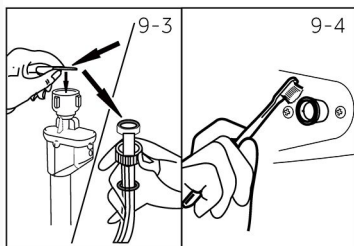

9.3 Válvula de entrada de agua y filtro de la válvula de entrada

Para evitar la obstrucción del suministro de agua por sustancias sólidas como cal, limpie regularmente el filtro de la válvula de entrada.

- ▶ Desenchufe el cable de alimentación y cierre el suministro de agua.
- ▶ Desenrosque la manguera de entrada de agua en la parte posterior (fig. 9-3) del aparato, así como en el grifo.
- ▶ Lave los filtros con agua y un cepillo (Fig. 9-4).
- ▶ Inserte el filtro e instale la manguera de entrada.
- ▶ Abre el grifo para ver si gotea.

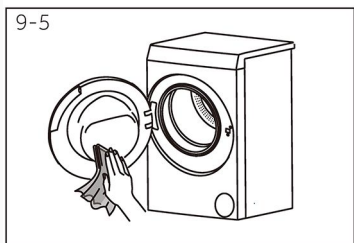

9.4 Limpieza del tambor y la junta

- ▶ Retire del tambor y de la ranura de la junta de la puerta (anillo de goma) los objetos lavados accidentalmente, especialmente las piezas metálicas como alfileres, monedas, etc., ya que provocan manchas de óxido y daños.
- ▶ Utilice un limpiador sin cloruros para eliminar las manchas de óxido. Respete las advertencias del fabricante del producto de limpieza.
- ▶ No utilice objetos duros ni estropajos de acero para la limpieza.
- ▶ Después del procedimiento, abra la puerta, utilice una toalla para limpiar las manchas y la espuma alrededor de la junta y mantenga limpios el interior y el exterior de la junta (Fig. 9-5).

Nota: Higiene

Para realizar un mantenimiento regular, recomendamos ejecutar el programa "Autolimpieza" cada 50 ciclos para evitar posibles residuos corrosivos. Si es necesario, añada un limpiador especial para lavadoras.

9.5 Largos periodos de desuso

Si el aparato permanece inactivo durante un periodo prolongado:

1. Extraiga el enchufe eléctrico (Fig. 9-6).
2. Cierre el suministro de agua (Fig. 9-7).
3. Abra la puerta para evitar la formación de humedad y olores. Deje la puerta abierta mientras no se utilice.

Antes del próximo uso, compruebe cuidadosamente el cable de alimentación, la entrada de agua y la manguera de desagüe. Asegúrese de que todo está correctamente instalado y sin fugas.

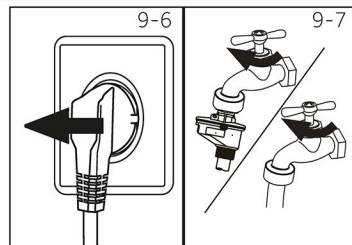

9.6 Filtro de la bomba

Limpié el filtro una vez al mes y compruebe el filtro de la bomba, por ejemplo, si el aparato:

- ▶ No drena el agua.
- ▶ No centrifuga.
- ▶ Hace ruidos extraños durante el funcionamiento.

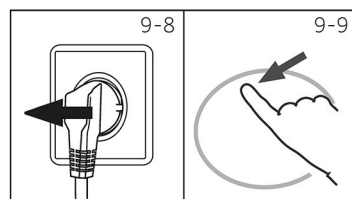

ADVERTENCIA

¡Riesgo de escaldadura! El agua del filtro de la bomba puede estar muy caliente. Antes de realizar cualquier acción, asegúrese de que el agua se ha enfriado.

1. Apague y desenchufe la máquina (Fig. 9-8).
2. Empuje y abra la tapa de mantenimiento (Fig. 9-9).
3. Tenga preparado un recipiente plano para recoger el agua (Fig. 9-10). Podría haber grandes cantidades.
4. Tire de la manguera de desagüe y sujete su extremo por encima del recipiente (Fig. 9-10).
5. Extraiga el tapón de cierre de la manguera de desagüe (Fig. 9-10).
6. Una vez finalizado el drenaje, cierre la manguera de drenaje (Fig. 9-11) e introdúzcala de nuevo en la máquina.
7. Desenrosque y retire en sentido antihorario el filtro de la bomba (Fig. 9-12).
8. Elimine los contaminantes y la suciedad (Fig. 9-13).

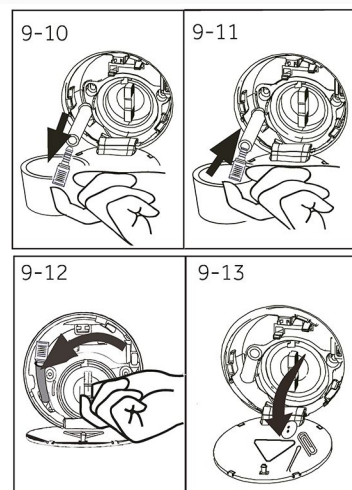

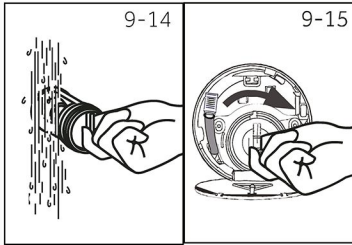

9. Limpie cuidadosamente el filtro de la bomba, por ejemplo, con agua corriente (fig. 9-14).
10. Después de la limpieza, vuelva a instalar la empuñadura y apriétela hasta que no se mueva. En este momento, la empuñadura se encuentra en posición vertical (Fig. 9-15).
11. Cierre la tapa de mantenimiento.



PRECAUCIÓN:

- ▶ El sellado del filtro de la bomba tiene que estar limpio y sin daños. Si la tapa no está bien cerrada, puede salir agua.
- ▶ El filtro debe estar colocado en su sitio, ya que de lo contrario podrían producirse fugas.

9.7 Pantalla del filtro

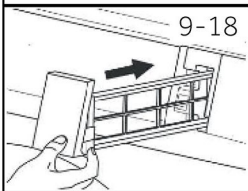
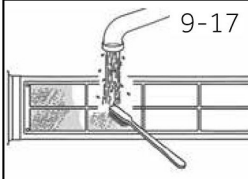
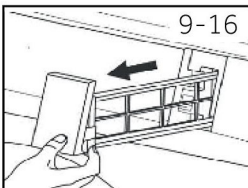

1. Apague y desenchufe la máquina.
2. Sujete el asa del filtro de pelusas de alambre y extráigalo horizontalmente (Fig. 9-16).
3. Limpie el filtro con agua y un cepillo suave (Fig. 9-17).
4. Tras la limpieza, secar al aire o con una toalla suave.
5. Utilice un cepillo suave para limpiar el lumen del filtro de pelusas.
6. Después de la limpieza, vuelva a instalar el filtro de pelusas en la máquina (Fig. 9-18).



Nota

1. Se recomienda limpiar el filtro de pelusas cada vez que se ejecute el programa de secado. Si la función de secado no se utiliza durante mucho tiempo, se recomienda limpiar el filtro de pelusas cada 5 ciclos de lavado.
2. No haga funcionar la máquina sin instalar un filtro de pelusas.
3. Durante el funcionamiento del filtro de pelusas, pueden caer gotas de agua. Preste atención a la protección.

Muchos de los problemas que surgen pueden ser resueltos por uno mismo sin necesidad de conocimientos específicos. En caso de problema, compruebe todas las posibilidades indicadas y siga las instrucciones siguientes antes de ponerse en contacto con el servicio posventa. Véase ATENCIÓN AL CLIENTE.



ADVERTENCIA

- ▶ Antes de proceder al mantenimiento, desactive el aparato y desconecte el enchufe de la toma de corriente.
- ▶ El mantenimiento de los equipos eléctricos solo debe ser realizado por expertos cualificados en electricidad, ya que las reparaciones inadecuadas pueden causar daños considerables.
- ▶ Si el cable de alimentación presenta daños, solo debe ser sustituido por el fabricante, por un técnico cualificado o por cualquier persona autorizada para evitar cualquier peligro.
- ▶ Para la seguridad del usuario final, no se recomienda la autorreparación o la reparación no profesional. Póngase en contacto con un servicio posventa.

10.1 Solución de problemas con código de pantalla

Problema	Causa	Solución
CLR FLTR	<ul style="list-style-type: none"> • Error de drenaje, el agua no se drena completamente en 6 minutos. 	<ul style="list-style-type: none"> • Limpie el filtro de la bomba. • Compruebe la instalación de la manguera de desagüe.
E2	<ul style="list-style-type: none"> • Error de bloqueo. 	<ul style="list-style-type: none"> • Cierre bien la puerta.
E4	<ul style="list-style-type: none"> • No se ha alcanzado el nivel de agua después de 12 minutos. • La manguera de drenaje es autosifónica. 	<ul style="list-style-type: none"> • Asegúrese de que el grifo está completamente abierto y la presión del agua es normal. • Compruebe la instalación de la manguera de desagüe.
E8	<ul style="list-style-type: none"> • Error en el nivel de protección del agua. 	<ul style="list-style-type: none"> • Póngase en contacto con el servicio posventa.
E5	<ul style="list-style-type: none"> • Error de drenaje. El agua no se drena completamente en el tiempo establecido. (Programa Refresh) 	<ul style="list-style-type: none"> • Limpie el filtro de la bomba. • Compruebe la instalación de la manguera de desagüe.
F3	<ul style="list-style-type: none"> • Error del sensor de temperatura. 	<ul style="list-style-type: none"> • Póngase en contacto con el servicio posventa.
F4	<ul style="list-style-type: none"> • Error de calefacción. 	<ul style="list-style-type: none"> • Póngase en contacto con el servicio posventa.
F7	<ul style="list-style-type: none"> • Error del motor. 	<ul style="list-style-type: none"> • Póngase en contacto con el servicio posventa.
FA	<ul style="list-style-type: none"> • Error del sensor de nivel de agua. 	<ul style="list-style-type: none"> • Póngase en contacto con el servicio posventa.
FH	<ul style="list-style-type: none"> • No se puede configurar el módulo iot. 	<ul style="list-style-type: none"> • Póngase en contacto con el servicio posventa.
FC0/FC1/FC2 FC3/FC6/FCd	<ul style="list-style-type: none"> • Error de comunicación anormal. 	<ul style="list-style-type: none"> • Póngase en contacto con el servicio posventa.
Fb	<ul style="list-style-type: none"> • Fugas de la máquina. 	<ul style="list-style-type: none"> • Abra la bomba de drenaje para vaciar. Apague la máquina. Póngase en contacto con el servicio posventa.
Eb	<ul style="list-style-type: none"> • La ropa está atrapada. 	<ul style="list-style-type: none"> • Abra la puerta de la máquina e introduzca completamente la ropa, después pulse el botón "Inicio" para ejecutar el programa.
FC18	<ul style="list-style-type: none"> • Consultar la alarma de la placa de secado. 	<ul style="list-style-type: none"> • Póngase en contacto con el servicio posventa.
E12	<ul style="list-style-type: none"> • El nivel de agua de secado es demasiado alto. 	<ul style="list-style-type: none"> • Póngase en contacto con el servicio posventa.
FE	<ul style="list-style-type: none"> • Error del motor de secado. 	<ul style="list-style-type: none"> • Póngase en contacto con el servicio posventa.
F31	<ul style="list-style-type: none"> • Sensor de temperatura del compresor anómalo. 	<ul style="list-style-type: none"> • Póngase en contacto con el servicio posventa.
F32	<ul style="list-style-type: none"> • Sensor de temperatura de salida del condensador anómalo. 	<ul style="list-style-type: none"> • Póngase en contacto con el servicio posventa.

F33	<ul style="list-style-type: none"> Sensor de temperatura de entrada de aire anómalo. 	<ul style="list-style-type: none"> Póngase en contacto con el servicio posventa.
F34	<ul style="list-style-type: none"> Sensor de temperatura y humedad anómalo. 	<ul style="list-style-type: none"> Póngase en contacto con el servicio posventa.
FF	<ul style="list-style-type: none"> Compresor anómalo. 	<ul style="list-style-type: none"> Póngase en contacto con el servicio posventa.
E61	<ul style="list-style-type: none"> La rejilla del filtro de residuos de alambre no está instalada en su sitio. 	<ul style="list-style-type: none"> Compruebe si el filtro está instalado correctamente.

10.2 Solución de problemas sin código de visualización

Problema	Causa	Solución
La lavadora no funciona.	<ul style="list-style-type: none"> El programa aún no ha comenzado. La puerta no está bien cerrada. La máquina no se ha encendido. Fallo de alimentación. El bloqueo infantil está activado. 	<ul style="list-style-type: none"> Compruebe el programa y póngalo en marcha. Cierre bien la puerta. Encienda la máquina. Compruebe el suministro eléctrico. Desactive el bloqueo infantil.
La lavadora no se llenará de agua.	<ul style="list-style-type: none"> No hay agua. La manguera de entrada está doblada. El filtro de la manguera de entrada está obstruido. La presión del agua es inferior a 0,03 MPa. La puerta no está bien cerrada. Fallo en el suministro de agua. 	<ul style="list-style-type: none"> Compruebe el grifo de agua. Compruebe la manguera de entrada. Desbloquee el filtro de la manguera de entrada. Compruebe la presión del agua. Cierre bien la puerta. Asegure el suministro de agua.
La máquina se vacía mientras se llena.	<ul style="list-style-type: none"> La altura de la manguera de desagüe es inferior a 80 cm. El extremo de la manguera de desagüe podría llegar al agua. 	<ul style="list-style-type: none"> Asegúrese de que la manguera de desagüe está correctamente instalada. Asegúrese de que la manguera de desagüe no está en el agua.
Fallo de drenaje.	<ul style="list-style-type: none"> La manguera de desagüe está obstruida. El filtro de la bomba está obstruido. El extremo de la manguera de desagüe está a más de 100 cm por encima del nivel del suelo. 	<ul style="list-style-type: none"> Desatasque la manguera de desagüe. Limpie el filtro de la bomba. Asegúrese de que la manguera de desagüe está correctamente instalada.
Fuerte vibración al centrifugar.	<ul style="list-style-type: none"> No se han retirado todos los pernos de transporte. El aparato no tiene una posición plana. La carga de la máquina no es correcta. 	<ul style="list-style-type: none"> Retire todos los pernos de transporte. Asegúrese de que el suelo sea plano y la posición esté nivelada. Compruebe el peso y el equilibrio de la carga.
El funcionamiento se detiene antes de completar el ciclo de lavado.	<ul style="list-style-type: none"> Avería de agua o electricidad. 	<ul style="list-style-type: none"> Compruebe el suministro eléctrico y de agua.
El funcionamiento se detiene durante un tiempo.	<ul style="list-style-type: none"> El aparato muestra un código de error. Problema debido al patrón de carga. El programa realiza el ciclo de remojo. 	<ul style="list-style-type: none"> Considere los códigos de visualización. Reduzca o ajuste la carga. Cancele el programa y reinicie.

Problema	Causa	Solución
Exceso de espuma en el tambor y/o el cajón de detergente.	<ul style="list-style-type: none"> El detergente no es apropiado. Uso excesivo de detergente. 	<ul style="list-style-type: none"> Compruebe las recomendaciones de detergente. Reduzca la cantidad de detergente.
Ajuste automático del tiempo de lavado.	<ul style="list-style-type: none"> Se ajustará la duración del programa de lavado. 	<ul style="list-style-type: none"> Esto es normal y no afecta a la funcionalidad.
El centrifugado falla.	<ul style="list-style-type: none"> Desequilibrio de la colada. 	<ul style="list-style-type: none"> Compruebe la carga de la máquina y la colada y vuelva a ejecutar un programa de centrifugado.
Resultado de lavado insatisfactorio.	<ul style="list-style-type: none"> El grado de suciedad no coincide con el programa seleccionado La cantidad de detergente no era suficiente. Se ha superado la carga máxima. La ropa estaba distribuida de forma desigual en el tambor. 	<ul style="list-style-type: none"> Seleccione otro programa. Elija el detergente en función del grado de suciedad y según las especificaciones del fabricante. Reduzca la carga. Separe la colada.
Hay restos de detergente en la ropa.	<ul style="list-style-type: none"> Las partículas insolubles de detergente pueden permanecer como manchas blancas en la ropa. 	<ul style="list-style-type: none"> Realice un enjuague adicional. Intente cepillar las manchas de la ropa seca. Elija otro detergente.
La ropa tiene manchas grises.	<ul style="list-style-type: none"> Causada por grasas como aceites, cremas o ungüentos. 	<ul style="list-style-type: none"> Trate previamente la colada con un limpiador especial.

Nota: Formación de espuma

Si se detecta demasiada espuma durante el centrifugado, el motor se detiene y la bomba de desagüe se activa durante 90 segundos. Si esa eliminación de espuma falla hasta 3 veces, el programa termina sin centrifugado.

En caso de que los mensajes de error reaparezcan incluso después de haber tomado las medidas oportunas, apague el aparato, desconecte la alimentación eléctrica y póngase en contacto con el servicio de atención al cliente.

10.3 En caso de apagón

El programa actual y su configuración se guardarán. Cuando se restablezca el suministro eléctrico, se reanudará el funcionamiento.

Si se produce un corte de corriente, se bloquea mecánicamente la apertura de la puerta del programa de lavado en funcionamiento. Para sacar la colada no debe verse el nivel de agua en el cristal de la puerta. - ¡Peligro de quemaduras! Hay que bajar el nivel del agua como se describe en "Filtro de la bomba". A continuación, tire de la palanca (A) situada debajo de la trampilla de servicio (fig. 10-1) hasta que la puerta se desbloquee con un suave chasquido. A continuación, vuelva a fijar todas las piezas.

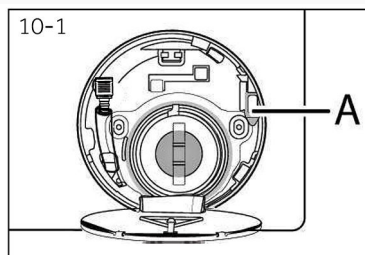

 Cuando la lavadora entre en un estado seguro (nivel del agua por debajo del cristal, temperatura por debajo de 55 °C, sin giros), puede desbloquear las puertas de la operación de la máquina.

11.1 Preparación

- ▶ Saque el aparato del embalaje.
- ▶ Retire todo el material de embalaje, incluida la película protectora y la base de poliestireno, y manténgalos fuera del alcance de los niños. Al abrir el envase, pueden verse gotas de agua en la bolsa de plástico y en el cristal de la puerta. Este fenómeno normal es el resultado de las pruebas de agua realizadas en fábrica.



Nota: Eliminación del embalaje

Mantenga todos los materiales de embalaje fuera del alcance de los niños y deséchelos de forma respetuosa con el medio ambiente.

11.2 OPCIONAL: Instalar almohadillas de reducción del ruido

1. Al abrir el paquete retráctil, encontrará cuatro almohadillas de reducción del ruido. Se utilizan para reducir el ruido (Fig. 11-1).
2. Coloque la lavadora de lado, con la puerta hacia arriba y la parte inferior hacia el operario (Fig. 11-2).
3. Saque las almohadillas de reducción del ruido y retire la película protectora adhesiva de doble cara; pegue alrededor de la parte inferior de la lavadora las almohadillas de reducción del ruido como se muestra en la figura 3 (dos almohadillas más largas en las posiciones 1 y 3, dos almohadillas más cortas en las posiciones 2 y 4). Por último, vuelva a colocar la máquina en posición vertical (Fig. 11-3).

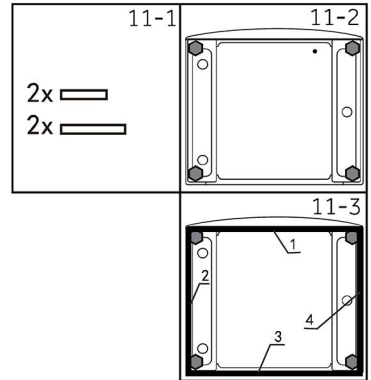

Consejo:

La almohadilla de reducción de ruido es opcional, lo que podría ayudar a reducir el ruido. Móntela o no según su propia demanda.

11.3 Extracción de los pernos de transporte

Todos los elementos (T, R, S e I, Fig. 11-6) deben retirarse antes de su uso.

1. Retire los 4 pernos (T1-T4), (Fig. 11-4) (Fig. 11-5).
2. Retire los 4 tornillos (R1 - R4) del refuerzo inferior trasero, saque el refuerzo (S) de la máquina. Extraiga las 2 barras de hierro (I1-I2) (Fig. 11-6).
3. Rellene los 6 orificios con tapones ciegos (Fig. 11-7).

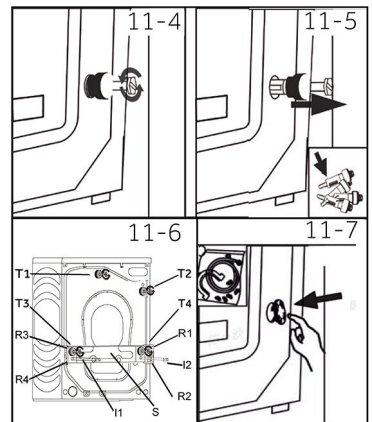

Nota: Guardar en lugar seguro

Guarde todas las piezas de la protección de transporte en un lugar seguro para su uso posterior. Cada vez que vaya a trasladar el aparato, vuelva a instalar primero las piezas de protección.

11.4 Traslado del aparato

Si va a trasladar el aparato a un lugar distante, vuelva a colocar los pernos de transporte retirados antes de la instalación para evitar daños: El montaje se realiza en orden inverso.

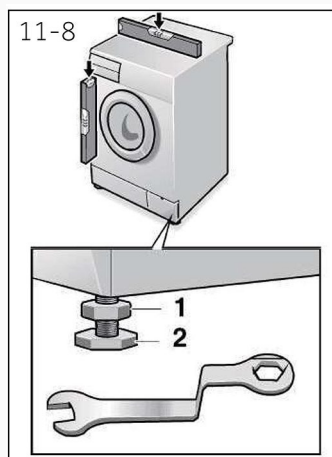

11.5 Alineación del aparato

Ajuste todas las patas (Fig. 11-8) para conseguir una posición completamente nivelada. Esto minimizará las vibraciones y, por tanto, el ruido durante el uso. También reducirá el desgaste. Recomendamos utilizar un nivel de burbuja para el ajuste. El suelo debe ser lo más estable y plano posible.

1. Afloje la contratuerca (1) con una llave.
2. Ajuste la altura girando la pata (2).
3. Apriete la contratuerca (1) contra la carcasa.

11.6 Conexión de agua de drenaje

Fije correctamente la manguera de drenaje de agua a la tubería. La manguera debe alcanzar una altura de entre 80 y 100 cm por encima de la línea inferior del aparato. Si es posible, mantenga siempre la manguera de desagüe fijada al clip situado en la parte posterior del aparato.



ADVERTENCIA

- ▶ Utilice únicamente el juego de mangueras suministrado para la conexión.
- ▶ No reutilice nunca los juegos de mangueras viejos.
- ▶ Conecte únicamente al suministro de agua fría.
- ▶ Antes de la conexión, compruebe si el agua sale limpia y clara.

Son posibles las siguientes conexiones:

11.6.1 Manguera de desagüe al fregadero

- ▶ Cuelgue la manguera de desagüe con el soporte en U sobre el borde de un fregadero de tamaño adecuado (Fig. 11-9).
- ▶ Proteja suficientemente el soporte en U para que no resbale.

11.6.2 Manguera de desagüe a la conexión de aguas residuales

- ▶ El diámetro interior del tubo vertical con orificio de ventilación debe ser de 40 mm como mínimo.
- ▶ Coloque la manguera de desagüe de 80-100 mm en la tubería de aguas residuales.
- ▶ Coloque el soporte en U y fíjelo suficientemente (fig. 11-10).

11.6.3 Manguera de desagüe a la conexión del fregadero

- ▶ La unión debe estar por encima del sifón.
- ▶ Una conexión de espiga suele estar cerrada por una almohadilla (A). Debe retirarse para evitar cualquier disfunción (Fig. 11-11).
- ▶ Asegure la manguera de desagüe con una abrazadera.

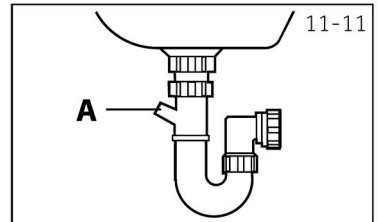
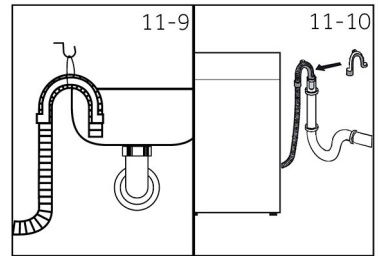

PRECAUCIÓN:

- ▶ La manguera de desagüe no debe estar sumergida en agua y debe estar bien fijada y sin fugas. Si la manguera de desagüe se coloca en el suelo o si la tubería está a una altura inferior a 80 cm, la lavadora vaciará continuamente mientras se llena (autosifón).
- ▶ La manguera de desagüe no debe prolongarse. En caso necesario, póngase en contacto con el servicio posventa.

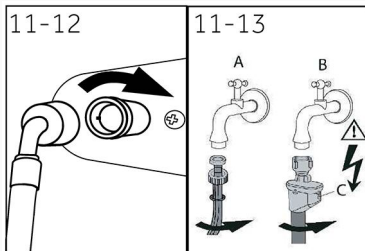

11.7 Conexión de agua fresca

Asegúrese de que las juntas están insertadas.

1. Conecte la manguera de entrada de agua con el extremo acodado al aparato (fig. 11-12). Apriete la junta atornillada a mano.
2. El otro extremo se conecta a un grifo de agua con rosca de 3/4" (Fig. 11-13).

11.8 Conexión eléctrica

Antes de cada conexión compruebe si:

- ▶ La fuente de alimentación, la toma de corriente y los fusibles son los adecuados según la placa de características.
- ▶ La toma de corriente tiene toma de tierra y no se utilizan enchufes múltiples ni alargadores.
- ▶ El enchufe y la toma de corriente coinciden perfectamente.
- ▶ **Solo para Reino Unido:** El enchufe británico cumple la norma BS1363A.

Coloque el enchufe en la toma (Fig. 11-14).

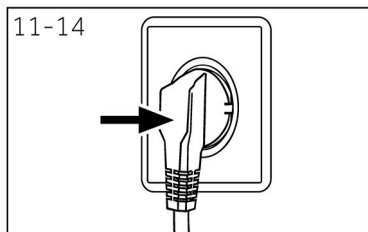

ADVERTENCIA

- ▶ Asegúrese siempre de que todas las conexiones (alimentación eléctrica, desagüe y manguera de agua fresca) estén firmes, secas y sin fugas.
- ▶ Tenga cuidado de no aplastar, doblar o retorcer estas piezas.
- ▶ Si el cable de alimentación está dañado, debe ser sustituido por el servicio técnico (consulte la tarjeta de garantía) para evitar situaciones de peligro.

12.1 Datos técnicos adicionales

	HWD120-BD16397EU1
Tensión en V	220-240 V-/50 Hz
Corriente en A	10
Potencia máxima en W	2000
Presión del agua en MPa	$0,03 \leq P \leq 1$
Peso neto en kg	97

12.2 Dimensiones del producto

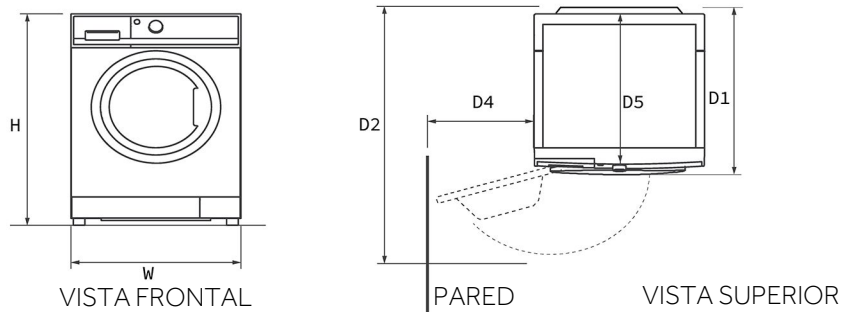

DIMENSIONES DEL PRODUCTO	HWD120-BD16397EU1
H Altura total del producto en mm	850
W Anchura total del producto en mm	595
D5 Profundidad total del producto (Hasta el tablero de control principal) en mm	612
D1 Profundidad con la puerta abierta en mm	661
D2 Distancia mínima de la puerta a la pared adyacente en mm	1152
D4 Profundidad total del producto (incluido el grosor de la puerta) en mm	188

i Nota: Tamaño

La altura exacta de su lavadora depende de la distancia a la que se extiendan las patas desde la base de la máquina. El espacio donde instale la lavadora debe ser al menos 40 mm más ancho y 20 mm más profundo que su tamaño.

12.3 Normas y directivas **CE**

Este producto cumple los requisitos de todas las directivas CE aplicables con las normas armonizadas correspondientes, que prevén el marcado CE.

Recomendamos nuestro Servicio de Atención al Cliente Haier y el uso de piezas de repuesto originales; el período mínimo para piezas de repuesto para lavadoras domésticas es de 10 años.

Si tiene algún problema con su aparato, consulte primero la sección Solución de problemas. Si no encuentra una solución, póngase en contacto con:

- ▶ su distribuidor local.
- ▶ El área de Servicio y Asistencia en www.haier-europe.com, donde encontrará números de teléfono y preguntas frecuentes y podrá activar la reclamación de servicio.

Para obtener información específica sobre el producto, acceda al sitio web oficial de Haier y busque el modelo que utiliza, haga clic en el producto para ir a la página de detalles y, a continuación, haga clic en "Documentos" para encontrar el manual del usuario y descargarlo. También puede encontrar información sobre el producto en esta página.

Para ponerse en contacto con nuestro Servicio, asegúrese de que dispone de los siguientes datos.

La información se encuentra en la placa de características.

Modelo _____ Número de serie _____

Consulte también la tarjeta de garantía suministrada con el producto en caso de garantía. Para consultas comerciales generales, consulte nuestras direcciones en Europa:

Direcciones europeas de Haier			
País *	Dirección postal	País *	Dirección postal
Italia	Haier Europe Trading SRL Via De Cristoforis, 12 21100 Varese ITALIA	Francia	Haier France SAS 3-5 rue des Graviers 92200 Neuilly sur Seine FRANCIA
España Portugal	Haier Iberia SL Pg. Garcia Faria, 49-51 08019 Barcelona ESPAÑA	Bélgica-FR Bélgica-NL Países Bajos Luxemburgo	Haier Benelux SA Anderlecht Route de Lennik 451 BÉLGICA
Alemania Austria	Haier Deutschland GmbH Hewlett-Packard-Str. 4 D-61352 Bad Homburg ALEMANIA	Polonia Hungria Grecia Rumanía Rusia	Haier Poland Sp.zo.o.AL. Jerozolimskie 181B 02- 222 Warszawa POLONIA
Reino Unido	Haier Appliances UK Co. Ltd. One Crown Square Church Street East Woking, Surrey, GU21 6HR UK	República Checa y Eslovaquia	Haier Europe CR s.r.o. Sokolovska 651/136a, 186 00 Praha 8, República Checa

*Para obtener más información, consulte www.haier-europe.com.

La información sobre el modelo está disponible en la base de datos de productos en <https://eprel.ec.europa.eu/> buscando el identificador del modelo indicado en el campo Modelo de la etiqueta del producto fijada en el mismo: el enlace al modelo en la base de datos de productos puede encontrarse aquí abajo para cada identificador de modelo:



HWD120-BD16397EU1



Haier