



**TEKA**

## User Manual

WMK 10620 WH  
WMK 40740 WH  
WMK 40740 SS

WMK 40840 WH  
WMK 40840 SS  
WMK 40940 WH

**EN ES PT**

[www.teka.com](http://www.teka.com)

# CONTENTS

---

## SAFETY INSTRUCTIONS

- Safety Instructions ..... 2

## INSTALLATION

- Product Description ..... 9
- Installation ..... 10

## OPERATION

- Quick Start ..... 13
- Before Each Washing ..... 15
- Detergent Dispenser ..... 16
- Control Panel ..... 18
- Programmes..... 19
- Option ..... 26

## MAINTENANCE

- Cleaning and Care ..... 29
- Trouble Shooting ..... 32
- Customer Service ..... 33
- Technical Specifications ..... 34
- Product Fiche ..... 35

# SAFETY INSTRUCTIONS

---

## ■ Safety Instructions

*Please read the following safety information thoroughly and follow it strictly to minimize the risk of fire or explosion, electric shock and to prevent property damage, personal injury or loss of life. Failing to follow these instructions shall void any warranty.*

*This appliance is not intended for use by persons (including children) with reduced physical, sensory or mental capabilities, or lack of experience and knowledge, unless they have been given supervision or instruction concerning use of the appliance by a person responsible for their safety.*

### Warning!

*This combination of symbol and signal word indicates a potentially dangerous situation which may result in death or serious injuries unless it's avoided.*

### Caution!

*This combination of symbol and signal word indicates a potentially dangerous situation which may result in slight or minor injuries or damage to property and the environment.*

### Note!

*This combination of symbol and signal word indicates a potentially dangerous situation which may result in slight or minor injuries.*

### Warning!

## ELECTRIC SHOCK HAZARD

- *If the supply cord is damaged, it must be replaced by the manufacturer, its service agent or similarly qualified persons in order to avoid a hazard.*
- *If the machine is damaged, it must not be operated unless repaired by the manufacturer, its service agent or similarly qualified persons.*

*Risk of electric shock!*

# SAFETY INSTRUCTIONS

---

- *The appliance can be used by children aged from 8 years and above and persons with reduced physical, sensory or mental capabilities or lack of experience and knowledge if they have been given supervision or instruction concerning use of the appliance in a safe way and understand the hazards involved. Children shall not play with the appliance. Cleaning and user maintenance shall not be made by children without supervision.*
- *Children should be supervised that they do not play with the appliance.*
- *Children 3 years and under shall be kept away from the appliance or continuously supervised.*
- *Animals and children may climb into the machine. Check the machine before every operation.*
- *Do not climb or sit on the appliance.*

## INSTALLATION LOCATION AND SURROUNDING

- *All washing and additional substances are to be kept in a safe place out of the reach of children.*
- *Do not install the machine on a carpet floor. The obstruction of the openings by a carpet can damage the machine.*
- *Keep the appliance clear from heating sources and direct sunlight to avoid plastic and rubber parts to corrode.*
- *Do not use the appliance in humid environments or rooms containing explosive or caustic gas. In case of water leakage or water splashes let the appliance dry in the open air.*
- *The appliance must not be installed behind a lockable door, a sliding door or a door with a hinge on the opposite side to that of the washer.*

# SAFETY INSTRUCTIONS

---

- *Do not operate the machine in rooms with a temperature of below 5°C. This can cause damages to parts of it. If it is unavoidable, make sure to drain the water completely from the appliance after every use (see „Maintenance - Cleaning of drain pump filter“) to avoid damages caused by frost.*
- *Never use flammable sprays or substances in the immediate proximity of the appliance.*

## INSTALLATION

- *Remove all packaging material and transport bolts before using the appliance. Otherwise, serious damage may result.*
- *This appliance is equipped with a single inlet valve and can be connected to the cold water supply only.*
- *Mains plug must be accessible after installation.*
- *Before washing clothes for the first time, the product shall be operated once throughout all the procedures without any clothes inside.*
- *Before using the washer, the product shall be calibrated.*
- *Do not put any excessively heavy objects on the appliance, like water containers or heating devices.*
- *The new hose-sets supplied with the appliance are to be used and that old hose-sets should not be reused.*
- *Max. Inlet water pressure 1 MPa. Min. inlet water pressure 0.05 MPa.*

## ELECTRICAL CONNECTION

- *Make sure the supply cable is not trapped by the machine, it can get damaged.*
- *Connect the product to a grounded outlet protected by a fuse complying with the values in the “Technical specifications” table. The grounding installation has to be made by a qualified electrician. Ensure that the machine is installed in accordance with the local regulations.*

# SAFETY INSTRUCTIONS

---

*•Water and electrical connections must be carried out by a qualified technician in accordance with the manufacturer's instructions and local safety regulations.*

## **Warning!**

- Don't use multiple plugs or extension cords.*
- The appliance must not have an external switching device such as a timer or connected to a circuit that is regularly switched on and off.*
- Do not pull the plug out of the mains outlet if there is flammable gas around.*
- Never pull out power plug with wet hands.*
- Always pull at the plug, not at the cable.*
- Always unplug the appliance if it is not being used.*

## WATER CONNECTIONS

- Check the connections of the water inlet tubes, the water tap and the outlet hose for possible problems due to changes of water pressure. If the connections loosen or leak close the water tap and get it repaired. Do not use the appliance before the pipes and hoses are installed properly by qualified persons.*
- Glass door may become very hot during the operation. Keep children and pets far away from the machine while it is operating.*
- The water inlet and outlet hoses have to be safely installed and remain undamaged. Otherwise, water leakage can occur.*
- Do not remove the drain pump filter while there is still water in the appliance. Big quantities of water can leak out, and there is a risk of scalding due to hot water.*

# SAFETY INSTRUCTIONS

---

## OPERATION AND MAINTENANCE

- *Never use any flammable, explosive or toxic solvents. Do not use gasoline and alcohol etc. as detergents. Only select detergents that are suitable for machine washing.*
- *Make sure that all pockets are emptied. Sharp and rigid items such as coins, brooches, nails, screws, stones etc. may cause serious damages to this machine.*
- *Remove all objects from pockets such as lighters and matches before use the appliance*
- *Thoroughly rinse items that have been washed by hand.*
- *Items that have been soiled with substances such as cooking oil, acetone, alcohol, petrol, kerosene, spot removers, turpentine, wax and wax removers should be washed in hot with an extra amount of detergent before being dried in the appliance.*
- *Items containing foam rubber (latex foam), shower caps, water proof textiles, rubber backed articles and clothes or pillows fitted with foam rubber pads should not be dried in the machine*
- *Fabric softeners or similar products should be used as recommended in their instructions.*
- *Never try to open the door forcefully. The door will unlock shortly after the end of a cycle.*
- *Please do not close the door with excessive force. If it is found difficult to close the door, please check if the clothes are properly inserted and distributed.*

# SAFETY INSTRUCTIONS

---

- *Always unplug the appliance and close the water tap before cleaning and maintenance and after each use.*
- *Never pour water over the appliance for cleaning purpose. Risk of electric shock!*
- *Repairs shall only be carried out by the manufacturer, its service agent or similarly qualified persons in order to avoid a hazard. The producer will not be responsible for damages caused by the intervention of not authorized persons.*

## TRANSPORT

- *Before Transport:*
  - *Bolts shall be reinstalled to the machine by a specialized person*
  - *Accumulated water shall be drained out of the machine*
- *This appliance is heavy. Transport with care. Never hold any protruding part of the machine when lifting. The machine door cannot be used as a handle.*

## INTENDED USE

*The product is intended only for home use and for textiles in household amounts suitable for machine washing and drying. This appliance is for indoor use only and not intended for built in use. Only use according to these instructions. The appliance is not intended for commercial use. Any other use is considered as improper use. The producer is not responsible for any damage or injuries that may result of it.*

- *This appliance is intended to be used in household and similar applications such as:*
  - *Staff kitchen areas in shops, offices and other working environments;*
  - *Farm houses;*
  - *By clients in hotels, motels and other residential type environments;*
  - *Bed and breakfast type environments;*
  - *Areas for communal use in blocks of flats or in launderettes.*

# SAFETY INSTRUCTIONS

---

## Packaging/Old appliance



*This marking indicates that this product should not be disposed with other household wastes throughout the EU. To prevent possible harm to the environment or human health from uncontrolled waste disposal, recycle it responsibly to promote the sustainable reuse of material resources. To return your used device, please use the collection systems or contact the retailer where the product was purchased. They return and can take this product for environmental safe recycling.*

<i>Model</i>	<i>Washing Capacity</i>
<i>WMK 10620 WH</i>	<i>6kg</i>
<i>WMK 40740 WH</i>	<i>7kg</i>
<i>WMK 40740 SS</i>	<i>7kg</i>
<i>WMK 40840 WH</i>	<i>8kg</i>
<i>WMK 40840 SS</i>	<i>8kg</i>
<i>WMK 40940 WH</i>	<i>9kg</i>

# INSTALLATION

## ■ Product Description

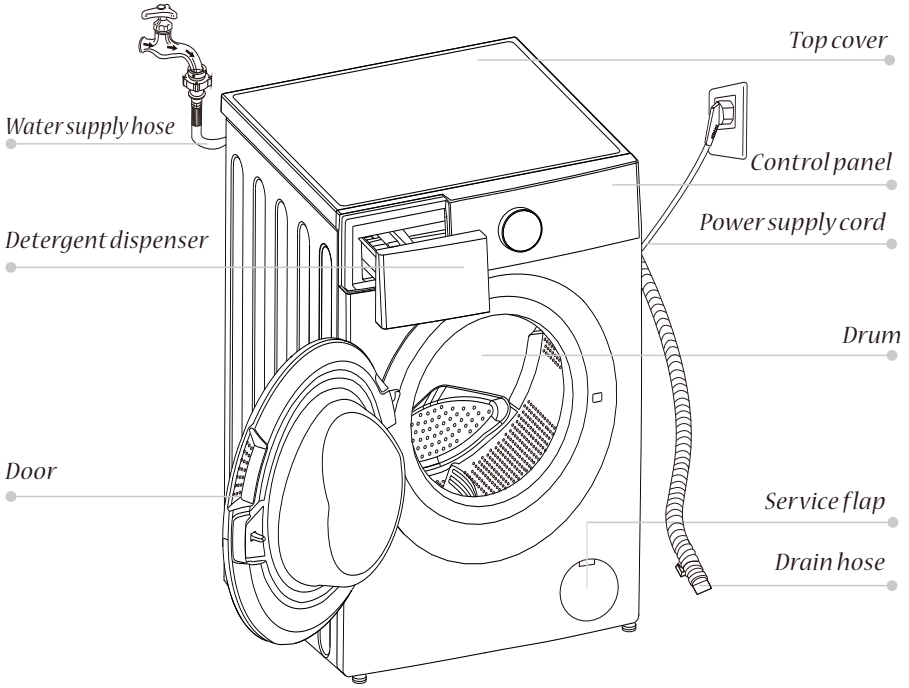

### Note!

· The product picture is for illustration only, please refer to real product as reference.

## Accessories

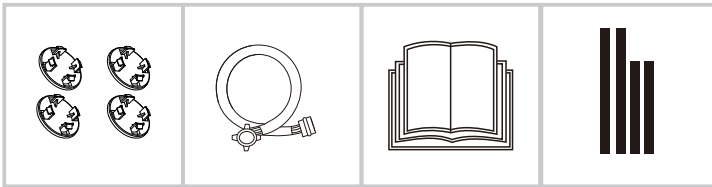

4x Cover caps

1x Supply hose  
cold water

1x Owner's manual

Acoustic  
sponge  
(Optional)

# INSTALLATION

## ■ Installation

### Installation area

#### ⚠ Warning!

- Stability is important to prevent the product from wandering! Make sure the machine is standing leveled and stable.
- Make sure that the product does not stand onto the power cord.
- Make sure to maintain the minimum distances from the walls as shown in the picture

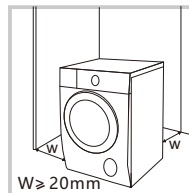

Before installing the machine, the location characterized as follows shall be selected:

1. Rigid, dry, and level surface
2. Avoid direct sunlight
3. Sufficient ventilation
4. Room temperature is above 0°C
5. Keep far away from the heat sources such as coal or gas burning appliances.

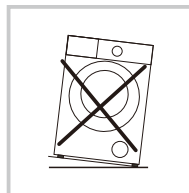

### Unpacking the washing machine

#### ⚠ Warning!

- Packaging material (e.g. Films, Styrofoam) can be dangerous for children.
- There is a risk of suffocation! Keep all packaging well away from children.

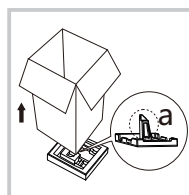

1. Remove the cardboard box and styrofoam packing.
2. Lift the washer and remove the base packaging. Make sure the small triangle foam (a) is removed with the bottom packaging together. If not, lay the unit down on the side surface and remove it manually.
3. Remove the tape securing the power supply cord and drain hose.
4. Remove the inlet hose from the drum.

# INSTALLATION

## Remove transport bolts

### ⚠ Warning!

- You must remove the transport bolts from the backside before using the product.



Loosen the 4 transport bolts with a spanner.

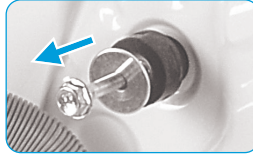

Remove the bolts including the rubber parts and keep them for future use.

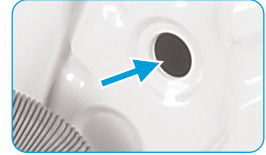

Close the holes using the cover caps.

## Levelling the washing machine

### ⚠ Warning!

- The lock nuts on all four feet must be screwed tightly against the housing.

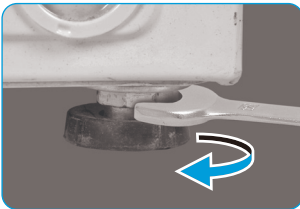

1. Loosen the lock nut.
2. Turn the foot until it reaches the floor.
3. Adjust the legs and lock the nuts with a spanner. Make sure the machine is level and steady.

## Connect the water supply hose

### ⚠ Warning!

- To prevent leakage or water damage, follow the instructions in this chapter
- Do not kink, crush or modify water inlet hose.

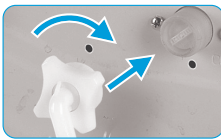

Connect the water supply hose to the water inlet valve and a water tap with cold water as indicated.



### 🔧 Note!

- Connect manually, do not use tools. Check if the connections are tight.

# INSTALLATION

## Drain Hose

### ⚠ Warning!

- Do not kink or protract the drain hose.
- Position drain hose properly, otherwise damage might result of water leakage.

There are two ways to place the end of drain hose:

1. Put it into the water trough.

2. Connect it to the branch drain pipe of the trough.

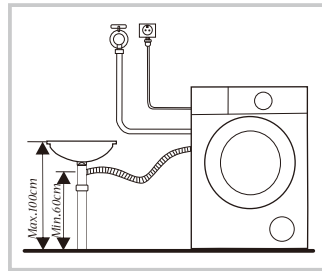
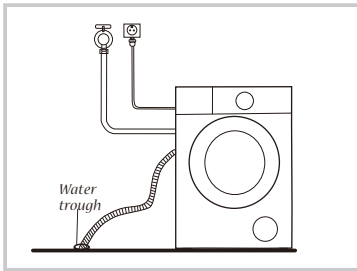

## Acoustic Sponge

### 📌 Note!

- Please make sure to assemble the acoustic sponges, which can effectively reduce the noise caused by the machine while working, in order to provide you with a more peaceful and quiet living environment.

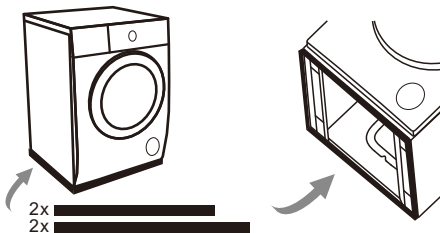

1. Get the machine laid on the floor, using some soft material like foam or clothes between the machine and floor for a protection;
2. Stick the 2x longer sponges to the longer bottom edges of machine, and the 2x shorter sponges to the shorter bottom edges.

# OPERATION

---

## ■ Quick Start

### ⚠ Caution!

*Before washing, please make sure the washer is installed properly.  
Your appliance was thoroughly checked before it left the factory. To remove any residual water and to neutralize potential odors, it's recommended to clean your appliance before first use. For this reason, recommended to clean the inner drum by running the "Drum Clean" or other program with the optional temperature of 90 °C. Be careful not to put laundry and detergent in the machine.*

### 🔧 Calibration

*It's recommended to calibrate the washing machine, so that provide the best performance.*

*The appliance is able to detect the amount of laundry loaded. This function is optimizing the product performance by minimizing energy and water consumption, saving you money and time. For this reason it's recommended to calibrate the appliance for best use.*

- 1- Remove all accessories from the drum and close the door;*
- 2- Insert the mains plug to the socket;*
- 3- Switch on the washing machine and press "Delay" and "Temp." simultaneously for about 10 seconds until "t19" is displayed;*
- 4- Press [▷|] to start the appliance and wait till "\*\*\*\*\*" is displayed.*

# OPERATION

## 1. Before Washing

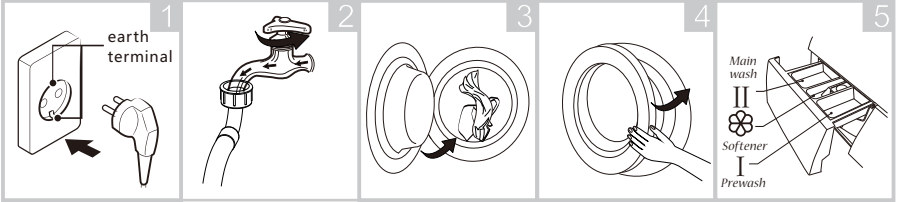

Plug in

Open tap

Load

Close door

Add detergent

### Note!

- Detergent need to be added in compartment I if the pre-wash function is selected.

## 2. Washing

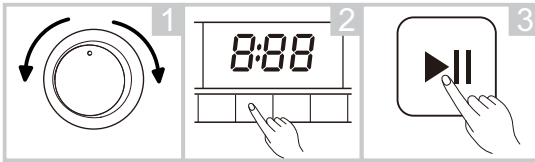

Select programme

Select function or  
remain default  
settings

Press  
Start/Pause to  
start the program

## 3. After Washing

Buzzer beep and "End" on display.

# OPERATION

## ■ Before Each Washing

- The ambient temperature of the washer should be 5-40°C. If used under 0°C, the inlet valve and draining system may be damaged. If the machine is installed under freezing conditions, it should be transferred to normal ambient temperature to ensure the water supply hose and drain hose can unfreeze before use.
- Please check your laundry care labels and the detergent use instructions before wash. Use non-foaming or less-foaming detergent suitable for machine washing properly.

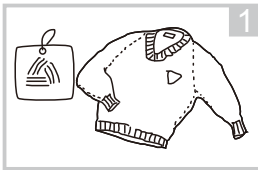

Check the care label

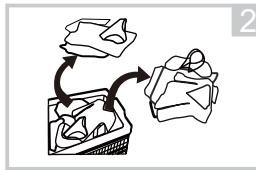

Sort laundry according to color and textile type

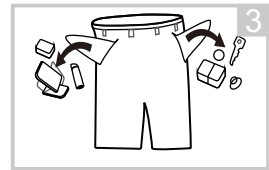

Take all items out of the pockets

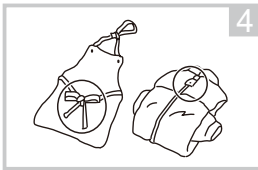

Tie together long textile strips and belts, close zips and button

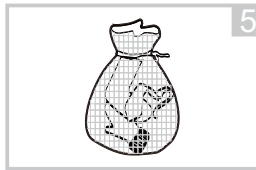

Put small items into a laundry bag

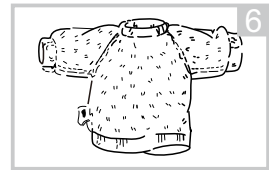

Turn easy-pilling and long-pile fabric inside out

## ⚠ Warning!

- Do not wash or dry articles that have been cleaned in, washed in, soaked in, or dabbed with combustible or explosive substances like wax, oil, paint, gasoline, alcohol, kerosene, and other flammable materials.
- Washing single clothes items may easily create big eccentricity and cause alarm due to unbalance. Therefore it is suggested to add one or two more laundry items to the wash so that spin can be done smoothly.

# OPERATION

## ■ Detergent Dispenser

- I Pre wash
- II Main wash
- ☼ Softener
- ⊖ Release button to pull out the dispenser

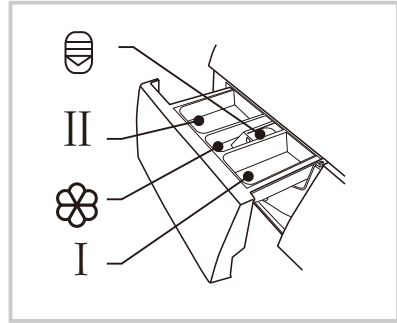

### ⓘ Caution!

· Detergent only need to be added in "compartment I" after selecting pre-wash function.

Programme	I	II	☼	Programme	I	II	☼
Cotton	○	●	○	Quick15'		●	○
Steam	○	●	○	Rapid45'		●	○
Synthetic	○	●	○	Sport	○	●	○
Mix	○	●	○	Wool		●	○
Jeans	○	●	○	BabyCare	○	●	○
ECO40-60		●	○	Bulky/Bedlinen	○	●	○
20 °C		●	○	Rinse & Spin			○
Spin Only				Drum Clean			

● Mandatory ○ Optional

# OPERATION

## Detergent Recommendation

<i>Recommended washing detergent</i>	<i>Wash cycles</i>	<i>Washing temp.</i>	<i>Type of laundry and textile</i>
<i>Heavy-duty detergent with bleaching agents and optical brighteners</i>	<i>Cotton,ECO 40-60</i>	<i>40/60</i>	<i>White laundry made from boil-proof cotton or linen</i>
<i>Colour detergent without bleaching agent and optical brighteners</i>	<i>Cotton</i>	<i>20/40</i>	<i>Coloured laundry made from cotton or linen</i>
<i>Color or mild detergent without optical brighteners</i>	<i>Cotton,Synthetic</i>	<i>20/40</i>	<i>Coloured laundry made from easy care fibres or synthetic materials</i>
<i>Mild washing detergent</i>	<i>Synthetic</i>	<i>20</i>	<i>Delicate textiles, silk, viscose</i>
<i>Special wool detergent</i>	<i>Wool</i>	<i>20/40</i>	<i>Wool</i>

### Note!

- *Agglomerating or ropy detergent or additive can be diluted in some water before pouring it into the detergent dispenser, to avoid its inlet to get blocked and thus cause a water overflow.*
- *Please choose the suitable type of detergent to get a maximum of washing performance and a minimum of water and energy consumption*
- *To achieve the best cleaning result a proper detergent dosing is important.*
- *Use a reduced detergent amount if the drum is not filled completely.*
- *Always adjust the amount of detergent to the water hardness, if your tap water is soft, use less detergent.*
- *Dose according to how dirty your laundry is, less dirty clothes require less detergent.*
- *Highly concentrated (compact detergent) requires particularly accurate dosing.*

*Following symptoms are a sign of detergent overdosing:*

- *heavy foam formation*
- *poor washing and rinsing result*

*Following symptoms are a sign of detergent underdosing:*

- *laundry turns grey*
- *built-up of limescale deposits on the drum, the heating element and/or the laundry*

# OPERATION

## Control Panel

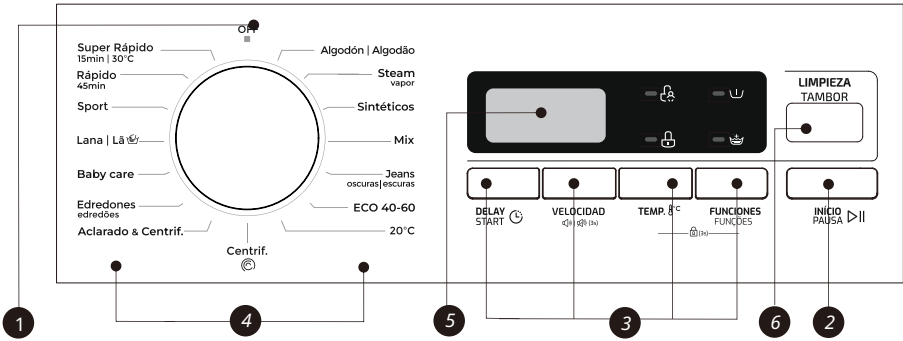

### 1 OFF

Turn the appliance on and off.

### 2 Start/Pause

Start or pause your programme.

### 3 Option

This allows you to select additional functions and will light when selected.

### 4 Programmes

Available according to the laundry type.

### 5 Display

The display shows settings, estimated remaining time, options and status messages.

### 6 Drum Clean

Specially set in this machine to clean the drum and tube.

The close-up diagram shows the control panel with the following callouts:

- A**: Display screen
- B**: Child Lock button
- C**: Door Lock button
- D**: Pre Wash button
- E**: Extra Rinse button

A Display	
Wash Time	Delay Time
125	2H
Speed	Error
400	E30
End	Temp.
End	20

- B** Child Lock
- C** Door Lock
- D** Pre Wash
- E** Extra Rinse

# OPERATIONS

## ■ Programmes

Programme	Load(kg)				Temp(°C)	Default Time			
	6.0	7.0	8.0	9.0		Default	6.0	7.0	8.0
Cotton	6.0	7.0	8.0	9.0	40	2:40	3:39	3:39	3:39
Steam	3.0	3.5	4.0	4.5	40	1:48	1:48	1:48	1:48
Synthetic	3.0	3.5	4.0	4.5	40	2:20	3:18	3:18	3:18
Mix	6.0	7.0	8.0	9.0	40	1:20	1:20	1:20	1:20
Jeans	6.0	7.0	8.0	9.0	60*	1:40	1:45	1:45	1:45
ECO 40-60	6.0	7.0	8.0	9.0	--	3:18	3:28	3:38	3:48
20°C	3.0	3.5	4.0	4.5	20	1:01	1:01	1:01	1:01
Spin Only	6.0	7.0	8.0	9.0	--	0:12	0:12	0:12	0:12
Rinse & Spin	6.0	7.0	8.0	9.0	--	0:20	0:20	0:20	0:20
Bulky/Bedlinen	3.0	3.5	4.0	4.5	40	1:48	1:48	1:48	1:48
Baby Care	6.0	7.0	8.0	9.0	60	2:01	1:42	1:42	1:42
Wool	2.0	2.0	2.0	2.0	40	1:07	1:07	1:07	1:07
Sport	3.0	3.5	4.0	4.5	20	0:47	0:47	0:47	0:47
Rapid 45'	2.0	2.0	2.0	2.0	20	0:45	0:45	0:45	0:45
Quick 15'	2.0	2.0	2.0	2.0	Cold	0:15	0:15	0:15	0:15
Drum Clean	--	--	--	--	90	1:18	1:18	1:18	1:18

\* For model WMK 10620 WH, the default Temp under Jeans programme is 40 °C.

### Note!

- The parameters in this table are only for user's reference. The actual parameters may be different with the parameters in above mentioned table.

# OPERATION

## ■ Programmes

WMK 10620 WH							
Cycle	Nominal capacity in kg	Temperature setting	Cycle duration in h:min	Energy consumption in kWh/cycle	Water consumption in L/cycle	Highest washing temperature °C <sup>o</sup>	Residual moisture in % Spin speed <sup>o</sup>
Cotton (60°C)	6.0	60	2:45	1.280	58	60	65%/1000
20°C	3.0	20	1:01	0.207	38	20	65%/1000
Mix	6.0	40	1:20	0.684	58	40	65%/1000
Synthetic	3.0	40	2:20	0.327	55	40	70%/800
Quick 15'	2.0	Cold	0:15	0.035	32	Cold	70%/800
ECO 40-60 <sup>o</sup>	6.0	-	3:18	0.850	48.0	37	62.9%/1200
	3.0	-	2:36	0.550	40.0	33	62.9%/1200
	2.0	-	2:36	0.379	37.0	25	62.9%/1200

- The above data is for reference only, and the data may change due to different actual use conditions.
- The values given for programmes other than the ECO 40-60 programme are indicative only.
- 20 °C program is able to clean lightly soiled cotton laundry, at a nominal temperature of 20 °C, which complies with the regulation (EU) 2019/2023.
- Concerning to EN 60456:2016/prA2019 With (EU)2019/2014, (EU)2019/2023, (EU) 2021/340, (EU) No 2021/341

The EU energy efficiency class is: D

Energy test program: ECO 40-60. Other as the default.

Halfload for 6.0kg machine: 3.0kg.

Quarterload for 6.0kg machine: 2.0kg.

# OPERATION

WMK 40740 WH / WMK 40740 SS							
Cycle	Nominal capacity in kg	Temperature setting	Cycle duration in h:min	Energy consumption in kWh/cycle	Water consumption in L/cycle	Highest washing temperature °C <sup>1)</sup>	Residual moisture in %/Spin speed <sup>2)</sup>
Cotton (60°C)	7.0	60	3:44	1.392	65	60	62.9%/1200
20°C	3.5	20	1:01	0.177	41	20	65%/1000
Mix	7.0	40	1:20	0.696	65	40	65%/1000
Synthetic	3.5	40	3:18	0.698	41	40	62.9%/1200
Quick 15'	2.0	Cold	0:15	0.030	31	Cold	70%/800
ECO 40-60 <sup>3)</sup>	7.0	-	3:28	0.696	57.0	45	62.9%/1200
	3.5	-	2:42	0.385	41.0	33	62.9%/1200
	2.0	-	2:42	0.150	32.0	23	62.9%/1200

- The above data is for reference only, and the data may change due to different actual use conditions.
- The values given for programmes other than the ECO 40-60 programme are indicative only.
- 20°C program is able to clean lightly soiled cotton laundry, at a nominal temperature of 20°C, which complies with the regulation (EU) 2019/2023.
- Concerning to EN 60456:2016/A11:2020 With (EU) 2019/2014, (EU) 2019/2023, (EU) 2021/340, (EU) 2021/341

The EU energy efficiency class is: A

Energy test program: ECO 40-60. Other as the default.

Half load for 70kg machine: 3.5kg.

Quarter load for 70kg machine: 2.0kg.

# OPERATION

WMK 40840 WH / WMK 40840 SS							
Cycle	Nominal capacity in kg	Temperature setting	Cycle duration in h:min	Energy consumption in kWh/cycle	Water consumption in L/cycle	Highest washing temperature °C <sup>1)</sup>	Residual moisture in %/Spin speed <sup>2)</sup>
Cotton (60°C)	8.0	60	3:44	1.498	71	60	53%/1400
20°C	4.0	20	1:01	0.183	44	20	65%/1000
Mix	8.0	40	1:20	0.754	71	40	65%/1000
Synthetic	4.0	40	3:18	0.727	44	40	60%/1200
Quick 15'	2.0	Cold	0:15	0.030	31	Cold	70%/800
ECO 40-60 <sup>3)</sup>	8.0	-	3:38	0.760	61.0	33	53.9%/1350
	4.0	-	2:48	0.412	45.0	28	53.9%/1350
	2.0	-	2:48	0.208	36.0	24	53.9%/1350

- The above data is for reference only, and the data may change due to different actual use conditions.
- The values given for programmes other than the ECO 40-60 programme are indicative only.
- 20 °C program is able to clean lightly soiled cotton laundry, at a nominal temperature of 20 °C, which complies with the regulation (EU) 2019/2023.
- Concerning to EN 60456:2016/prA2019 With (EU)2019/2014, (EU)2019/2023, (EU) 2021/340, (EU) No 2021/341

The EU energy efficiency class is: A

Energy test program: ECO 40-60. Other as the default.

Half load for 8.0kg machine: 4.0kg.

Quarter load for 8.0kg machine: 2.0kg.

# OPERATION

WMK 40940 WH							
Cycle	Nominal capacity in kg	Temperature setting	Cycle duration in h:min	Energy consumption in kWh/cycle	Water consumption in L/cycle	Highest washing temperature °C <sup>1)</sup>	Residual moisture in %/Spin speed <sup>2)</sup>
Cotton (60°C)	9.0	60	3:44	1.603	78	60	53%/1400
20°C	4.5	20	1:01	0.189	48	20	65%/1000
Mix	9.0	40	1:20	0.813	78	40	65%/1000
Synthetic	4.5	40	3:18	0.756	48	40	60%/1200
Quick 15'	2.0	Cold	0:15	0.030	31	Cold	70%/800
ECO 40-60 <sup>3)</sup>	9.0	-	3:48	0.842	63.0	43	53.9%/1350
	4.5	-	2:54	0.475	49.0	33	53.9%/1350
	2.5	-	2:54	0.211	39.0	23	53.9%/1350

- The above data is for reference only, and the data may change due to different actual use conditions.
- The values given for programmes other than the ECO 40-60 programme are indicative only.
- 20 °C program is able to clean lightly soiled cotton laundry, at a nominal temperature of 20 °C, which complies with the regulation (EU) 2019/2023.
- Concerning to EN 60456:2016/A11:2020 With (EU)2019/2014, (EU)2019/2023, (EU)2021/340, (EU)2021/341

The EU energy efficiency class is: A

Energy test program: ECO 40-60. Other as the default.

Halfload for 9.0kg machine: 4.5kg.

Quarter load for 9.0kg machine: 2.5kg.

# OPERATION

---

- 1) The highest temperature reached by the laundry in the wash cycle for at least 5 minutes.
- 2) Residual moisture after the wash cycle in water content percent and the spin speed at which this was achieved.
- 3) The ECO 40-60 programme is able to clean normally soiled cotton laundry declared to be washable at 40°C or 60°C, together in the same cycle. This programme is used to assess the compliance with the regulation (EU) 2019/2023.

*The most efficient programmes in terms of energy consumption are generally those that perform at lower temperatures and longer duration.*

*Loading the household washer up to the capacity indicated for the respective programmes will contribute to energy and water savings.*

*Noise and remaining moisture content are influenced by the spinning speed: the higher the spinning speed in the spinning phase, the higher the noise and the lower the remaining moisture content.*

## **Caution!**

- *If there is any break in the power supply while the machine is operating, a special memory stores the selected programme. The machine will continue the programme when the power supply is re-established.*

# OPERATION

## ■ Programmes

*Programmes are available according to the laundry type.*

Programmes	
<i>Cotton</i>	<i>Hard-wearing textiles, heat-resistant textiles made of cotton or linen.</i>
<i>Synthetic</i>	<i>Wash synthetic articles, for example: shirts, coats, blending. While washing the knitting textiles, detergent quantity shall be reduced due to its loose string construction and easily forming bubbles.</i>
<i>Baby Care</i>	<i>Washing the baby's clothes, it can make the baby's wear cleaner and make the rinse performance better to protect the baby skin.</i>
<i>Rapid 45'</i>	<i>Washing few and not very dirty clothes quickly.</i>
<i>Mix</i>	<i>Mixed load consisting of textiles made of cotton and synthetics.</i>
<i>Jeans</i>	<i>Specially for jeans.</i>
<i>20°C</i>	<i>Washing brightly colored clothes, it can protect the colors better.</i>
<i>Quick 15'</i>	<i>Extra short programme approx, suitable for lightly soiled washing as a small amounts of laundry.</i>
<i>Wool</i>	<i>Hand or machine-washable wool or richwool textiles. Especially gentle wash programme to prevent shrinkage, longer programme pauses (textiles rest in wash liquor).</i>
<i>Spin Only</i>	<i>Spins and drains the water.</i>
<i>Rinse&amp;Spin</i>	<i>Rinses and then spins the laundry, and then drains the water.</i>
<i>Sport</i>	<i>Washing the activewear.</i>
<i>Bulky/Bedlinen</i>	<i>This program is specially designed for washing Bulky/Bedlinen.</i>
<i>Steam</i>	<i>Steam is applicable for daily laundries like cotton and synthetics. The steam can deeply penetrate the fiber, which effectively eliminate bacteria and germs, preventing odors and protecting your health.</i>
<i>ECO 40-60</i>	<i>Able to clean normally soiled cotton laundry declared to be washable at 40 °C or 60 °C, together in the same cycle.</i>
<i>Drum Clean</i>	<i>Specially set in this machine to clean the drum and tube. It applies 90 °C high temperature sterilization to make the clothes washing more green. When this programme is performed, the clothes or other washing cannot be added. When proper amount of chlorine bleaching agent is put in, the barrel cleaning effect will be better. The customer can use this programme regularly according to the need.</i>

### Note!

- Reference to your product to select the programmes.

# OPERATION

## ■ Option

Cycle	Default spin speed in rpm			Additional functions
	6kg	7kg	8kg & 9kg	
Wash cycles	6kg	7kg	8kg & 9kg	
Cotton	1000	1200	1400	🕒, 📏, 🏠
Steam	1000	1000	1000	🕒, 📏, 🏠
Synthetic	800	1200	1200	🕒, 📏, 🏠
Mix	1000	1000	1000	🕒, 📏, 🏠
Jeans	800	1000	1000	🕒, 📏, 🏠
ECO 40-60	1200	1200	1400	🕒
20°C	1000	1000	1000	🕒, 🏠
Spin Only	1000	1000	1000	🕒
Rinse & Spin	1000	1000	1000	🕒, 🏠
Bulky/Bedlinen	1000	1000	1000	🕒, 📏, 🏠
Baby Care	1000	1000	1000	🕒, 📏, 🏠
Wool	600	600	600	🕒, 🏠
Sport	800	800	800	🕒, 📏, 🏠
Rapid 45'	800	800	800	🕒, 🏠
Quick 15'	800	800	800	🕒
Drum Clean	--	--	--	🕒

### 📌 Note!

- For the maximum spin speed, program time, and other details of the ECO 40-60 program, please refer to the content on the Product Fiche page.
- The table shows which cycle offers which options for adjustment. If an adjustment is not possible for a cycle.

# OPERATION

---

## Speed

### Speed

When needed, the spinning speed can be adjusted pressing the Speed button in the following steps: 1200: 0-400-600-800-1000-1200, 1400: 0-400-600-800-1000-1200-1400

---

## Delay Start

### Delay

1. Select a programme
2. Press the Delay button to choose the delaying time 0-24H
3. Press [Start/Pause] to start the delay operation



Choose programme



Setting time



Start

To cancel the Delay function, press the "Delay" button before starting the program until the display shows 0 H. If the program has already started, switch the appliance off and afterwards on and select a new programme.

---



### Pre Wash

Extra washing function before the main washing cycle starts to increase the washing performance.

Note: Detergent needs to be added to the compartment I.

---



### Extra Rinse

The laundry will undergo an extra rinse after selecting this function.

---

## Drum Clean

### Drum Clean

After the machine runs to the set counting period (counting cycle is 25 times), Drum Clean lamp flashes at the end of the last program, reminding the user to run the program by:

1. Remove the clothes and close the door.
2. Press [Drum Clean].
3. Press [Start / Pause].

Number of washing cycles will be recounted when drum clean program is finished.

Skip the reminder:

1. Press and hold the Drum Clean button for 3s, Drum cleaner indicator reminder will be cancelled and washing cycles will be recounted for another 25 cycles.
- 

## TEMP.

### Temp.

When needed, the washing temperature can be adjusted by pressing the temperature button in the following steps: Cold - 20°C - 40°C - 60°C - 90°C.

---

# OPERATION



## Child Lock

This function is meant to keep children from misusing the controls.



Press [Temp.] and [Function] simultaneously for 3 sec until the buzzer beep. The child lock indicator switches on.

## ⚠ Caution!

When the Child Lock is activated, the display will alternately show "CL" and the remaining time.

Pressing any other button will cause the Child Lock indicator to flash.

When the program ends, "CL" and "End" will alternate on the display.

The Child Lock deactivates the function of all buttons except the Child lock button!

Only the simultaneous pressing of the two buttons can deactivate the Child Lock!

Please deactivate the Child Lock before selecting a new program!



## Mute the buzzer



Choose the Programme



⏸ (3s)

Press the [Speed] button for 3sec., the buzzer is mute.

To act the buzzer function, press the button again for 3 seconds. The setting will be kept until the next reset.

## ⚠ Caution!

· After Muting the buzzer function, the sounds will not be activated any more.

## 📌 Note!

Usage counter

1. Unplug the equipment for 10s and reconnect again.

2. Power on and within 10s, please press "Delay" and "Drum Clean" on control panel simultaneously and continuously for around 5s until the device display shows digits--the value can indicate the times of equipment usage.

3. Repeat step 1 again and customer can resume to normal operation.

# MAINTENANCE

---

## ■ *Cleaning and Care*

### **Warning!**

- *Always unplug the appliance and close the water tap before cleaning and maintenance.*

### *Cleaning the Cabinet*

*Proper maintenance on the washing machine can extend its working life. The surface can be cleaned with diluted non-abrasive neutral detergents when necessary. If there is any water overflow, use a cloth to wipe it off immediately. Never use sharp items to clean the appliance.*

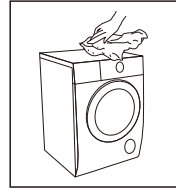

### **Caution!**

- *Never use abrasive or caustic agents, formic acids or its diluted solvents or similar substances, like alcohol or chemical products.*

### *Cleaning the Drum*

*Any rust stains left inside the drum by metal articles must be removed immediately using chlorine-free detergents. Never use steel wool for cleaning the drum!*

### **Note!**

- *Keep any laundry away from the machine while cleaning the drum.*

### *Cleaning the Door Seal and Glass*

*Wipe the glass and seal after each wash to remove lint and stains. If lint builds up it can cause leakages. Remove any coins, buttons and other objects from the seal after each wash. Clean the Door Seal and Glass every month to ensure the normal operation of the appliance.*

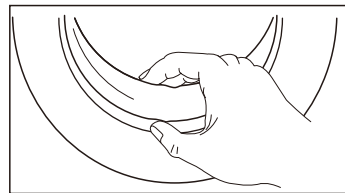

# MAINTENANCE

## Cleaning the Inlet Filter

### Note!

· Diminishing water flow is a sign that the filter need to be cleaned.

1. Close the tap and remove the water supply hose from it.
2. Clean the filter with a brush.
3. Unscrew the water supply hose from the backside of the machine. Pull out the filter with long nose pliers.
4. Use a brush to clean the filter.
5. Reinstall the filter to the water inlet and reconnect the water supply hose.
6. Clean the Inlet filter every 3 months to ensure the normal operation of the appliance.

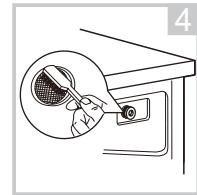
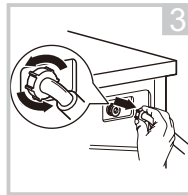
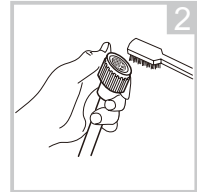
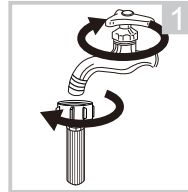

## Clean The Detergent Dispenser

1. Press down the release [  ] on the softener cover and pull the dispenser drawer out of the recess. Clean the inside of the recess with a brush.
2. Lift the softener cover off the dispenser drawer and wash both items with water.
3. Restore the softener cover and push the drawer back into the recess.

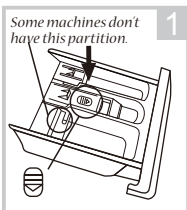

Press the release and remove the dispenser drawer

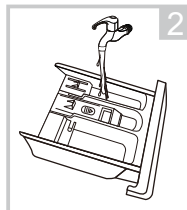

Clean the dispenser drawer and the softener cover under water

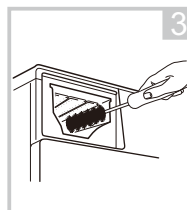

Clean the recess with an soft brush

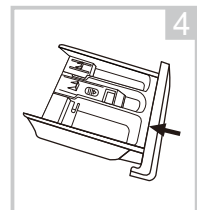

Insert the dispenser drawer

### Note!

- Do not use abrasive or caustic agents to clean plastic parts.
- Clean the detergent dispenser every 3 months to ensure the normal operation of the appliance.

# MAINTENANCE

## Cleaning the Drain Pump Filter

### Warning!

- Make sure that the machine has finished the washing cycle and is empty. Switch it off and unplug it before cleaning the drain pump filter.
- Be careful of hot water. Allow the water to cool down. Risk of scalding!
- Clean the filter periodically every 3 months to ensure the normal operation of the appliance.

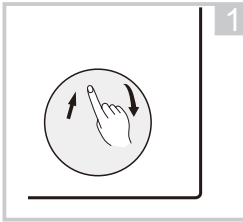

Open the lower cover cap

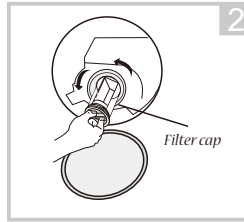

Open the filter by turning to the counter clockwise

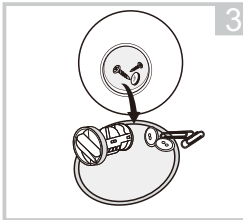

Remove extraneous matter

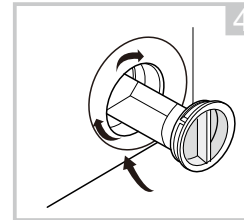

Close the lower cover cap

### Caution!

- When the appliance is in use and depending on the programme selected there can be hot water in the pump. Never remove the pump cover during a wash cycle, always wait until the appliance has finished the cycle, and is empty. When replacing the cover, ensure it is securely re-tightened.

# MAINTENANCE

---

## ■ *Trouble Shooting*

*Whenever there is a problem with the appliance, check if you can solve it following the tables below. If the problem persists, please contact the customer service.*

Description	Possible cause	Solution
<i>Appliance does not start</i>	<i>Door is not closed properly. Clothes are stuck.</i>	<i>Close the door properly and restart. Check the laundry.</i>
<i>Door can't be opened</i>	<i>Safety protection is activated.</i>	<i>Disconnect the power and restart.</i>
<i>Water leakage</i>	<i>Connections are not tight enough.</i>	<i>Check and fasten the water inlet pipe. Check and clean the outlet hose.</i>
<i>Detergent residues in the detergent dispenser</i>	<i>Detergent is damp and/or clotted.</i>	<i>Clean and wipe the detergent dispenser dry.</i>
<i>Indicator or display does not work</i>	<i>PC board or harness have connection problems.</i>	<i>Switch off the power and check if the mains plug is connected properly.</i>
<i>Abnormal noise</i>	<i>Fixing bolts still in place. Floor is not solid or level.</i>	<i>Check if the fixing bolts have been removed Make sure the appliance is installed on a solid and level floor.</i>

## *Error Codes*

Description	Possible cause	Solution
<b>E30</b>	<i>Door is not closed properly</i>	<i>Close the door properly and restart.</i>
<b>E10</b>	<i>Water injecting problem during wash cycle.</i>	<i>Check if the water pressure is high enough. Straighten the water pipe. Clean the inlet valve filter.</i>
<b>E21</b>	<i>Overtime water draining</i>	<i>Check the drain hose for blockage.</i>
<b>E12</b>	<i>Water overflow</i>	<i>Restart the appliance.</i>
<b>EXX</b>	<i>Others</i>	<i>Restart the appliance. If problem persists, please contact the customer service.</i>

---

# MAINTENANCE

---

## ■ *Customer Service*

*Spare part for your appliance are available for a minimum of 10 years.*

*In case of questions please contact our customer service at:*



### **Warning!**

*Risk of electric shock*

- *Never try repair an appliance which is defective or presumed to be defective. You may put your own and future users' lives in danger. Only authorised specialists are allowed to carry out this repair work.*
- *Improper repair will void the warranty and subsequent damages can't be recognized!*

## *Transport*

### *IMPORTANT STEPS WHEN MOVING THE APPLIANCE*

- *Unplug the appliance and close the water inlet tap.*
- *Check, if the door and the detergent dispenser are closed properly.*
- *Remove the water inlet pipe and the outlet hose from the house installations.*
- *Let the water drain completely from the appliance (see "Maintenance Cleaning the drain pump filter")*
- *Important: Re-install the 4 transport bolts in the back of the appliance.*
- *This appliance is heavy. Transport with care. Never hold any protruding part of the machine when lifting. The machine door cannot be used as a handle.*

# MAINTENANCE

## ■ Technical Specifications

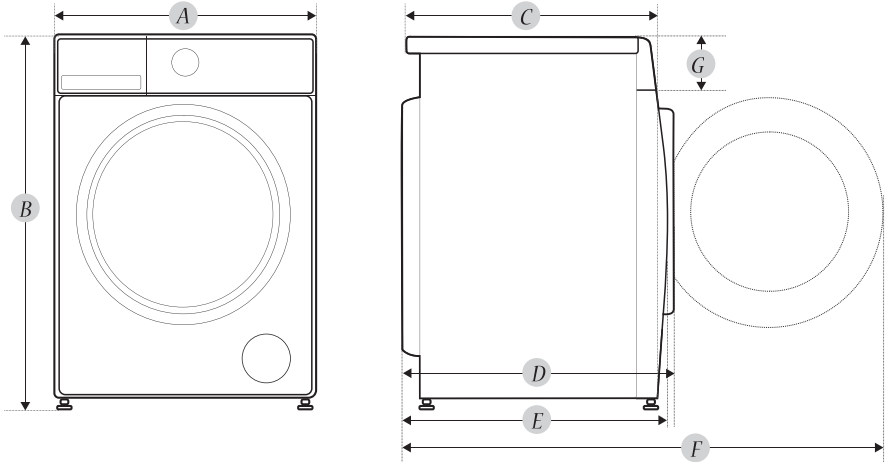

Model	WMK10620 WH	WMK 40740 WH WMK 40740 SS	WMK 40840 WH WMK 40840 SS	WMK 40940 WH
Power Supply	220-240V~50Hz			
MAX. Current	10A			
Standard Water Pressure	0.05MPa-1MPa			
Washing Capacity	6.0kg	70kg	8.0kg	9.0kg
Dimension				
A	595mm	595mm	595mm	595mm
B	850mm	850mm	850mm	850mm
C	400mm	400mm	475mm	495mm
Weight	57kg	55kg	60kg	61kg
Rated Power	2050W	1950W	1950W	1950W
Reference Dimension				
D	465mm	465mm	535mm	555mm
E	421mm	421mm	491mm	511mm
F	912mm	912mm	982mm	1002mm
G	152mm	152mm	152mm	152mm

# MAINTENANCE

## ■ Product Fiche

Supplier's name or trade mark<sup>(a)</sup>(<sup>1</sup>):

Supplier's address<sup>(a)</sup>(<sup>1</sup>):

Model identifier<sup>(a)</sup>: WMK 10620 WH

### General product parameters:

Parameter	Value		Parameter	Value	
Rated capacity <sup>(b)</sup> (kg)	6.0		Dimensions in cm <sup>(b)</sup> , ( <sup>1</sup> )	Height	85
				Width	60
				Depth	40
Energy efficiency index <sup>(b)</sup> (EEI <sub>W</sub> )	79.5		Energy efficiency class <sup>(b)</sup>	D <sup>(d)</sup>	
Washing efficiency index <sup>(b)</sup>	1.031		Rinsing effectiveness (g/kg) <sup>(b)</sup>	5.0	
Energy consumption in kWh per cycle, based on the eco 40-60 programme at a combination of full and partial loads. Actual energy consumption will depend on how the appliance is used.	0.644		Water consumption in litre per cycle, based on the eco 40-60 programme at a combination of full and partial loads. Actual water consumption will depend on how the appliance is used and on the hardness of the water.	43	
Maximum temperature inside the treated textile <sup>(b)</sup> (°C)	Rated capacity	37	Weighted remaining moisture content <sup>(b)</sup> (%)	62.9	
	Half	33			
	Quarter	25			
Spin speed <sup>(b)</sup> (rpm)	Rated capacity	1200	Spin-drying efficiency class <sup>(b)</sup>	C <sup>(d)</sup>	
	Half	1200			
	Quarter	1200			
Programme duration <sup>(b)</sup> (h:min)	Rated capacity	3:18	Type	free-standing	
	Half	2:36			
	Quarter	2:36			
Airborne acoustical noise emissions in the spinning phase <sup>(b)</sup> (dB(A) re 1 pW)	78		Airborne acoustical noise emission class <sup>(b)</sup> (spinning phase)	C <sup>(d)</sup>	
Off-mode (W) (if applicable)	0.50		Standby mode (W) (if applicable)	1.00	
Delay start (W) (if applicable)	4.00		Networked standby (W) (if applicable)	N/A	

### Minimum duration of the guarantee offered by the supplier <sup>(a)</sup>(<sup>1</sup>):

This product has been designed to release silver ions during the washing cycle

NO

### Additional information:

Weblink to the supplier's website, where the information in point 9 of Annex II to Commission Regulation (EU) 2019/2023 <sup>(1)</sup> is found:

<sup>(a)</sup> this item shall not be considered relevant for the purposes of Article 2(6) of Regulation (EU) 2017/1369.

<sup>(b)</sup> for the eco 40-60 programme.

<sup>(c)</sup> changes to this item shall not be considered relevant for the purposes of paragraph 4 of Article 4 of Regulation (EU) 2017/1369.

<sup>(d)</sup> if the product database automatically generates the definitive content of this cell, the supplier shall not enter these data.

# MAINTENANCE

## ■ Product Fiche

Supplier's name or trade mark<sup>(a)</sup>(<sup>1</sup>):

Supplier's address<sup>(a)</sup>(<sup>1</sup>):

Model identifier<sup>(a)</sup>: **WMK 40740 WH / WMK 40740 SS**

### General product parameters:

Parameter	Value	Parameter	Value	
Rated capacity <sup>(b)</sup> (kg)	7.0	Dimensions in cm <sup>(a)</sup> , ( <sup>1</sup> )	Height	85
			Width	60
			Depth	40
Energy efficiency index <sup>(b)</sup> (EEl <sub>W</sub> )	51.5	Energy efficiency class <sup>(b)</sup>	A <sup>(d)</sup>	
Washing efficiency index <sup>(b)</sup>	1.031	Rinsing effectiveness (g/kg) <sup>(b)</sup>	5.0	
Energy consumption in kWh per cycle, based on the eco 40-60 programme at a combination of full and partial loads. Actual energy consumption will depend on how the appliance is used.	0.444	Water consumption in litre per cycle, based on the eco 40-60 programme at a combination of full and partial loads. Actual water consumption will depend on how the appliance is used and on the hardness of the water.	45	
Maximum temperature inside the treated textile <sup>(b)</sup> (°C)	Rated capacity	45	Weighted remaining moisture content <sup>(b)</sup> (%)	62.9
	Half	33		
	Quarter	23		
Spin speed <sup>(b)</sup> (rpm)	Rated capacity	1200	Spin-drying efficiency class <sup>(b)</sup>	C <sup>(d)</sup>
	Half	1200		
	Quarter	1200		
Programme duration <sup>(b)</sup> (h:min)	Rated capacity	3:28	Type	free-standing
	Half	2:42		
	Quarter	2:42		
Airborne acoustical noise emissions in the spinning phase <sup>(d)</sup> (dB(A) re 1 pW)	76	Airborne acoustical noise emission class <sup>(b)</sup> (spinning phase)	B <sup>(d)</sup>	
Off-mode (W) (if applicable)	0.50	Standby mode (W) (if applicable)	1.00	
Delay start (W) (if applicable)	4.00	Networked standby (W) (if applicable)	N/A	

**Minimum duration of the guarantee offered by the supplier <sup>(a)</sup>(<sup>1</sup>):**

**This product has been designed to release silver ions during the washing cycle**

NO

### Additional information:

Weblink to the supplier's website, where the information in point 9 of Annex II to Commission Regulation (EU) 2019/2023 (1) is found:

<sup>(a)</sup> this item shall not be considered relevant for the purposes of Article 2(6) of Regulation (EU) 2017/1369.

<sup>(b)</sup> for the eco 40-60 programme.

<sup>(c)</sup> changes to this item shall not be considered relevant for the purposes of paragraph 4 of Article 4 of Regulation (EU) 2017/1369.

<sup>(d)</sup> if the product database automatically generates the definitive content of this cell, the supplier shall not enter these data.

# MAINTENANCE

Supplier's name or trade mark<sup>(b)</sup>(<sup>c</sup>):

Supplier's address<sup>(b)</sup>(<sup>c</sup>):

Model identifier<sup>(a)</sup>: WMK 40840 WH / WMK 40840 SS

**General product parameters:**

Parameter	Value		Parameter	Value	
Rated capacity <sup>(b)</sup> (kg)	8.0		Dimensions in cm <sup>(a)</sup> , ( <sup>c</sup> )	Height	85
				Width	60
				Depth	48
Energy efficiency index <sup>(b)</sup> (EELw)	51.9		Energy efficiency class <sup>(b)</sup>	A <sup>(d)</sup>	
Washing efficiency index <sup>(b)</sup>	1.031		Rinsing effectiveness (g/kg) <sup>(b)</sup>	5.0	
Energy consumption in kWh per cycle, based on the eco 40-60 programme at a combination of full and partial loads. Actual energy consumption will depend on how the appliance is used.	0.472		Water consumption in litre per cycle, based on the eco 40-60 programme at a combination of full and partial loads. Actual water consumption will depend on how the appliance is used and on the hardness of the water.	48	
Maximum temperature inside the treated textile <sup>(b)</sup> (°C)	Rated capacity	33	Weighted remaining moisture content <sup>(b)</sup> (%)	53.9	
	Half	28			
	Quarter	24			
Spin speed <sup>(b)</sup> (rpm)	Rated capacity	1350	Spin-drying efficiency class <sup>(b)</sup>	B <sup>(d)</sup>	
	Half	1350			
	Quarter	1350			
Programme duration <sup>(b)</sup> (h:min)	Rated capacity	3:38	Type	free-standing	
	Half	2:48			
	Quarter	2:48			
Airborne acoustical noise emissions in the spinning phase <sup>(b)</sup> (dB(A) re 1 pW)	76		Airborne acoustical noise emission class <sup>(b)</sup> (spinning phase)	B <sup>(d)</sup>	
Off-mode (W) (if applicable)	0.50		Standby mode (W) (if applicable)	1.00	
Delay start (W) (if applicable)	4.00		Networked standby (W) (if applicable)	N/A	

Minimum duration of the guarantee offered by the supplier <sup>(b)</sup>(<sup>c</sup>):

This product has been designed to release silver ions during the washing cycle

NO

**Additional information:**

Weblink to the supplier's website, where the information in point 9 of Annex II to Commission Regulation (EU) 2019/2023 <sup>(1)</sup> is found:

(1) this item shall not be considered relevant for the purposes of Article 2(6) of Regulation (EU) 2017/1369.

<sup>(b)</sup> for the eco 40-60 programme.

<sup>(c)</sup> changes to this item shall not be considered relevant for the purposes of paragraph 4 of Article 4 of Regulation (EU) 2017/1369.

<sup>(d)</sup> if the product database automatically generates the definitive content of this cell, the supplier shall not enter these data.

# MAINTENANCE

Supplier's name or trade mark<sup>(a)</sup>(<sup>ç</sup>):

Supplier's address<sup>(a)</sup>(<sup>ç</sup>):

Model identifier<sup>(a)</sup>: WMK 40940 WH

**General product parameters:**

Parameter	Value	Parameter	Value	
Rated capacity <sup>(b)</sup> (kg)	9.0	Dimensions in cm <sup>(b)</sup> , ( <sup>ç</sup> )	Height   85	
			Width   60	
			Depth   50	
Energy efficiency index <sup>(b)</sup> (EEI <sub>w</sub> )	51.9	Energy efficiency class <sup>(b)</sup>	A <sup>(d)</sup>	
Washing efficiency index <sup>(b)</sup>	1.031	Rinsing effectiveness (g/kg) <sup>(b)</sup>	5.0	
Energy consumption in kWh per cycle, based on the eco 40-60 programme at a combination of full and partial loads. Actual energy consumption will depend on how the appliance is used.	0.494	Water consumption in litre per cycle, based on the eco 40-60 programme at a combination of full and partial loads. Actual water consumption will depend on how the appliance is used and on the hardness of the water.	50	
Maximum temperature inside the treated textile <sup>(b)</sup> (°C)	Rated capacity	43	Weighted remaining moisture content <sup>(b)</sup> (%)	53.9
	Half	33		
	Quarter	23		
Spin speed <sup>(b)</sup> (rpm)	Rated capacity	1350	Spin-drying efficiency class <sup>(b)</sup>	B <sup>(d)</sup>
	Half	1350		
	Quarter	1350		
Programme duration <sup>(b)</sup> (h:min)	Rated capacity	3:48	Type	free-standing
	Half	2:54		
	Quarter	2:54		
Airborne acoustical noise emissions in the spinning phase <sup>(a)</sup> (dB(A) re 1 pW)	76	Airborne acoustical noise emission class <sup>(b)</sup> (spinning phase)	B <sup>(d)</sup>	
Off-mode (W) (if applicable)	0.50	Standby mode (W) (if applicable)	1.00	
Delay start (W) (if applicable)	4.00	Networked standby (W) (if applicable)	N/A	

Minimum duration of the guarantee offered by the supplier <sup>(a)</sup>(<sup>ç</sup>):

This product has been designed to release silver ions during the washing cycle

NO

**Additional information:**

Weblink to the supplier's website, where the information in point 9 of Annex II to Commission Regulation (EU) 2019/2023 (1) is found:

<sup>(a)</sup> this item shall not be considered relevant for the purposes of Article 2(6) of Regulation (EU) 2017/1369.

<sup>(b)</sup> for the eco 40-60 programme.

<sup>(ç)</sup> changes to this item shall not be considered relevant for the purposes of paragraph 4 of Article 4 of Regulation (EU) 2017/1369.

<sup>(d)</sup> if the product database automatically generates the definitive content of this cell, the supplier shall not enter these data.

# MAINTENANCE

---

- 1) The actual energy consumption will depend on how the appliance is used.*
- 2) The actual water consumption will depend on how the appliance is used and on the hardness of the water.*
- 3) Delivery of the spare parts within 15 working days after having received the order.*

*Product Data Sheet concerning (EU) 2019/2014*

*The product data sheet for your appliance can be found online.  
Go to <https://eprel.ec.europa.eu> and enter the model identifier for your appliance to download the data sheet.  
The model identifier for your appliance can be found in the technical specifications section.*

# CONTENIDO

---

## INSTRUCCIONES DE SEGURIDAD

- Instrucciones de Seguridad ..... 2

## INSTALACIÓN

- Descripción del Producto ..... 9
- Instalación ..... 10

## OPERACIÓN

- Inicio Rápido ..... 13
- Antes de Cada Lavado ..... 15
- Dispensador de Detergente ..... 16
- Panel de Control..... 18
- Programas..... 19
- Opción ..... 26

## MANTENIMIENTO

- Limpieza y Cuidado ..... 29
- Solución de Problemas..... 32
- Servicio al Cliente ..... 33
- Especificaciones Técnicas ..... 34
- Ficha del Productoe ..... 35

# INSTRUCCIONES DE SEGURIDAD

## ■ Instrucciones de Seguridad

*Por favor, lea la siguiente información de seguridad detenidamente y sígala estrictamente para minimizar el riesgo de incendio o explosión, descarga eléctrica y prevenir daños materiales, lesiones personales o pérdida de vidas. No seguir estas instrucciones anulará cualquier garantía.*

*Este electrodoméstico no está destinado para ser utilizado por personas (incluidos niños) con capacidades físicas, sensoriales o mentales reducidas, o falta de experiencia y conocimiento, a menos que hayan recibido supervisión o instrucciones sobre el uso del electrodoméstico por parte de una persona responsable de su seguridad.*

### Advertencia!

*Esta combinación de símbolo y palabra de señal indica una situación potencialmente peligrosa que puede resultar en la muerte o lesiones graves a menos que se evite.*

### Precaución!

*Esta combinación de símbolo y palabra de señal indica una situación potencialmente peligrosa que puede resultar en lesiones leves o menores o daños a la propiedad y al medio ambiente.*

### ¡Nota!

*Esta combinación de símbolo y palabra de señal indica una situación potencialmente peligrosa que puede resultar en lesiones leves o menores.*

### Advertencia!

## PELIGRO DE DESCARGA ELÉCTRICA

- *Si el cable de alimentación está dañado, debe ser reemplazado por el fabricante, su agente de servicio o personas igualmente calificadas para evitar un peligro.*
- *Si la máquina está dañada, no debe ser operada a menos que sea reparada por el fabricante, su agente de servicio o personas igualmente calificadas.*

*¡Riesgo de descarga eléctrica!*

# INSTRUCCIONES DE SEGURIDAD

---

- *El electrodoméstico puede ser utilizado por niños de 8 años en adelante y personas con capacidades físicas, sensoriales o mentales reducidas o falta de experiencia y conocimiento si han recibido supervisión o instrucciones sobre el uso del electrodoméstico de manera segura y comprenden los peligros involucrados. Los niños no deben jugar con el electrodoméstico. La limpieza y el mantenimiento por parte del usuario no deben ser realizados por niños sin supervisión.*
- *Los niños deben ser supervisados para que no jueguen con el electrodoméstico.*
- *Los niños menores de 3 años deben mantenerse alejados del electrodoméstico o ser supervisados continuamente.*
- *Los animales y los niños pueden trepar al interior de la máquina. Revise la máquina antes de cada operación.*
- *No trepe ni se siente sobre el electrodoméstico.*

## UBICACIÓN DE INSTALACIÓN Y ALREDEDORES

- *Todos los detergentes y sustancias adicionales deben mantenerse en un lugar seguro fuera del alcance de los niños.*
- *No instale la máquina sobre una alfombra. La obstrucción de las aberturas por una alfombra puede dañar la máquina.*
- *Mantenga el electrodoméstico alejado de fuentes de calor y luz solar directa para evitar que las piezas de plástico y goma se corroan.*
- *No utilice el electrodoméstico en ambientes húmedos o habitaciones que contengan gas explosivo o cáustico. En caso de fugas de agua o salpicaduras de agua, deje que el electrodoméstico se seque al aire libre.*
- *El electrodoméstico no debe instalarse detrás de una puerta con cerradura, una puerta corredera o una puerta con bisagras en el lado opuesto al de la lavadora.*

# INSTRUCCIONES DE SEGURIDAD

---

- *No opere la máquina en habitaciones con una temperatura inferior a 5°C. Esto puede causar daños en sus piezas. Si es inevitable, asegúrese de drenar completamente el agua del electrodoméstico después de cada uso (ver "Mantenimiento - Limpieza del filtro de la bomba de desagüe") para evitar daños causados por el hielo.*
- *Nunca use aerosoles o sustancias inflamables en la proximidad inmediata del electrodoméstico.*

## INSTALACIÓN

- *Retire todo el material de embalaje y los pernos de transporte antes de usar el electrodoméstico. De lo contrario, podrían producirse daños graves.*
- *Este electrodoméstico está equipado con una sola válvula de entrada y solo se puede conectar al suministro de agua fría.*
- *El enchufe principal debe ser accesible después de la instalación.*
- *Antes de lavar la ropa por primera vez, el producto debe funcionar una vez a través de todos los procedimientos sin ropa en su interior.*
- *Antes de usar la lavadora, el producto debe estar calibrado.*
- *No coloque objetos excesivamente pesados en el electrodoméstico, como recipientes de agua o dispositivos de calefacción.*
- *Los nuevos juegos de mangueras suministrados con el electrodoméstico deben ser utilizados y las mangueras viejas no deben ser reutilizadas.*
- *Máx. Presión de agua de entrada 1 MPa. Presión de agua de entrada mínima 0.05 MPa.*

## CONEXIÓN ELÉCTRICA

- *Asegúrese de que el cable de suministro no esté atrapado por la máquina, puede dañarse.*
- *Conecte el producto a un enchufe con toma de tierra protegido por un fusible que cumpla con los valores de la tabla de especificaciones técnicas. La instalación de puesta a tierra debe ser realizada por un electricista calificado. Asegúrese de que la máquina esté instalada de acuerdo con las regulaciones locales.*

# INSTRUCCIONES DE SEGURIDAD

---

• *Las conexiones de agua y electricidad deben ser realizadas por un técnico calificado de acuerdo con las instrucciones del fabricante y las regulaciones locales de seguridad.*

## Advertencia!

- *No utilice múltiples enchufes o cables de extensión.*
- *El electrodoméstico no debe tener un dispositivo de conmutación externo como un temporizador o estar conectado a un circuito que se encienda y apague regularmente.*
- *No desconecte el enchufe de la toma de corriente si hay gas inflamable alrededor.*
- *Nunca desconecte el enchufe con las manos mojadas.*
- *Siempre tire del enchufe, no del cable.*
- *Siempre desenchufe el electrodoméstico si no se está utilizando.*

## CONEXIONES DE AGUA

- *Revise las conexiones de los tubos de entrada de agua, el grifo de agua y la manguera de salida en busca de posibles problemas debido a cambios en la presión del agua. Si las conexiones se aflojan o gotean, cierre el grifo de agua y haga que lo reparen. No utilice el electrodoméstico antes de que las tuberías y mangueras estén instaladas correctamente por personas calificadas.*
- *La puerta de vidrio puede calentarse mucho durante el funcionamiento. Mantenga a los niños y mascotas alejados de la máquina mientras está en funcionamiento.*
- *Las mangueras de entrada y salida de agua deben instalarse de forma segura y permanecer sin daños. De lo contrario, puede producirse una fuga de agua.*
- *No retire el filtro de la bomba de drenaje mientras todavía haya agua en el electrodoméstico. Grandes cantidades de agua pueden filtrarse, y existe el riesgo de quemaduras debido al agua caliente.*

# INSTRUCCIONES DE SEGURIDAD

---

## OPERACIÓN Y MANTENIMIENTO

- *Nunca use disolventes inflamables, explosivos o tóxicos. No use gasolina y alcohol , etc. como detergentes. Solo seleccione detergentes que sean adecuados para lavadoras.*
- *Asegúrese de que todos los bolsillos estén vacíos. Objetos afilados y rígidos como monedas, broches, clavos, tornillos, piedras, etc. pueden causar daños graves a esta máquina.*
- *Retire todos los objetos de los bolsillos como encendedores y cerillas antes de usar el electro-doméstico.*
- *Enjuague a fondo los artículos que hayan sido lavados a mano.*
- *Los artículos que se han ensuciado con sustancias como aceite de cocina, acetona, alcohol, gasolina, queroseno, quitamanchas, trementina, cera y removedores de cera deben lavarse en agua caliente con una cantidad extra de detergente antes de secarse en el electrodoméstico.*
- *Los artículos que contienen goma espuma (espuma de látex), gorros de ducha, textiles impermeables, artículos con respaldo de goma y ropa o almohadas con almohadillas de goma espuma no deben secarse en la máquina.*
- *Los suavizantes de telas u productos similares deben usarse según lo recomendado en sus instrucciones.*
- *Nunca intente abrir la puerta con fuerza. La puerta se desbloqueará poco después de que termine un ciclo.*
- *Por favor, no cierre la puerta con fuerza excesiva. Si le resulta difícil cerrar la puerta, por favor verifique si la ropa está correctamente insertada y distribuida.*

# INSTRUCCIONES DE SEGURIDAD

---

- *Siempre desenchufe el electrodoméstico y cierre la llave de agua antes de limpiarlo y hacer mantenimiento, y después de cada uso.*
- *Nunca vierta agua sobre el electrodoméstico con fines de limpieza. ¡Riesgo de descarga eléctrica!*
- *Las reparaciones solo deben ser realizadas por el fabricante, su agente de servicio o personas igualmente calificadas para evitar un peligro. El productor no será responsable de los daños causados por la intervención de personas no autorizadas.*

## TRANSPORT

- *Antes del transporte:*
  - Los pernos deben ser reinstalados en la máquina por una persona especializada*
  - El agua acumulada debe ser drenada de la máquina*
- *Este electrodoméstico es pesado. Transportar con cuidado. Nunca sostenga ninguna parte sobresaliente de la máquina al levantarla. La puerta de la máquina no puede ser utilizada como asa.*

## USO PREVISTO

*El producto está destinado únicamente para uso doméstico y para textiles en cantidades domésticas adecuadas para lavado y secado en máquina. Este electrodoméstico es solo para uso en interiores y no está destinado para uso empotrado. Solo utilizar de acuerdo con estas instrucciones. El electrodoméstico no está destinado para uso comercial. Cualquier otro uso se considera como uso indebido. El productor no es responsable de ningún daño o lesión que pueda resultar de ello.*

- *Este electrodoméstico está destinado a ser utilizado en aplicaciones domésticas y similares tales como:*
  - Áreas de cocina del personal en tiendas, oficinas y otros entornos laborales;*
  - Casas de campo;*
  - Por clientes en hoteles, moteles y otros entornos residenciales;*
  - Entornos de tipo bed and breakfast;*
  - Áreas de uso comunitario en bloques de pisos o en lavanderías.*

# INSTRUCCIONES DE SEGURIDAD

---

## Embalaje/Electrodoméstico antiguo



*Esta marca indica que este producto no debe ser desechado con otros residuos domésticos en toda la U E . Para evitar posibles daños al medio ambiente o a la salud humana por la eliminación de residuos no controlada, recíclelo de manera responsable para promover la reutilización sostenible de los recursos materiales . Para devolver su dispositivo usado, por favor utilice los sistemas de recogida o contacte al minorista donde se compró el producto. Ellos pueden recoger y llevar este producto para su reciclaje seguro ambiental.*

Model	Capacidad de lavado
WMK 10620 WH	6kg
WMK 40740 WH	7kg
WMK 40740 SS	7kg
WMK 40840 WH	8kg
WMK 40840 SS	8kg
WMK 40940 WH	9kg

# INSTALACIÓN

## ■ Descripción del producto

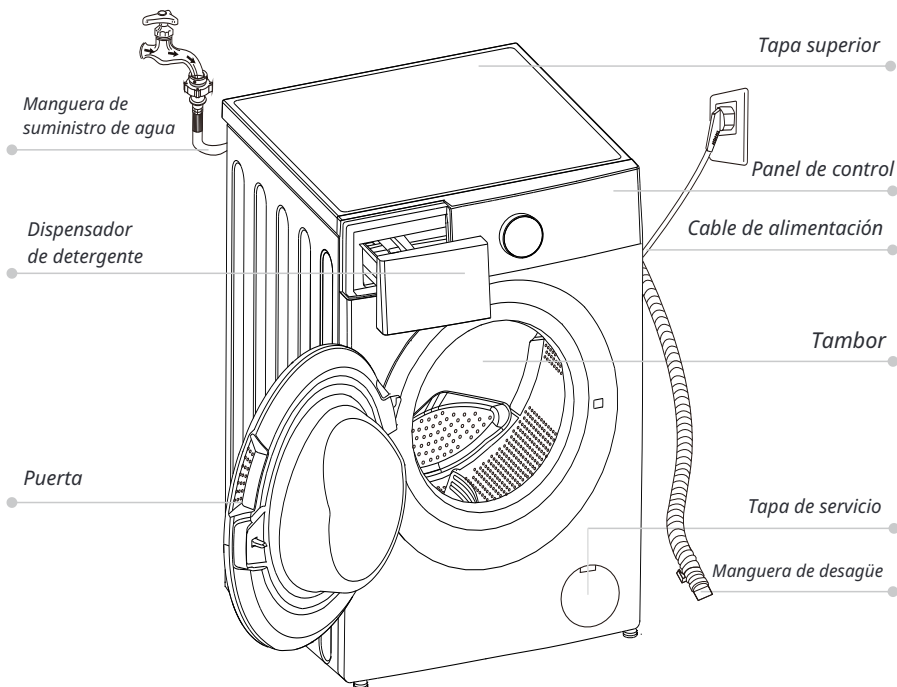

### 📌 ¡Nota!

• La imagen del producto es solo para fines ilustrativos, por favor consulte el producto real como referencia.

## Accesorios

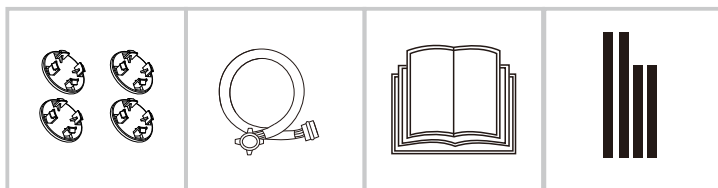

4 x Tapas de cubierta

1 x Manguera de suministro agua fría

1 x Manual del propietario

Esponja acústica (Opcional)

# INSTALACIÓN

## ■ Instalación

### Área de instalación

#### ⚠ Advertencia!

- ¡La estabilidad es importante para evitar que el producto se mueva! Asegúrese de que la máquina esté nivelada y estable.
- Asegúrese de que el producto no esté apoyado en el cable de alimentación.
- Asegúrese de mantener las distancias mínimas de las paredes como se muestra en la imagen

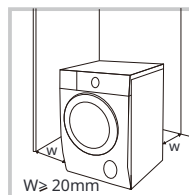

Antes de instalar la máquina, se debe seleccionar la ubicación caracterizada de la siguiente manera:

1. Superficie rígida, seca y nivelada
2. Evitar la luz solar directa
3. Suficiente ventilación
4. La temperatura ambiente está por encima de 0°C
5. Mantener alejado de fuentes de calor como aparatos de gas o carbón.

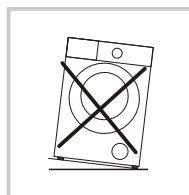

### Desembalaje de la lavadora

#### ⚠ Advertencia!

- El material de embalaje (por ejemplo, películas, poliestireno) puede ser peligroso para los niños.
- ¡Existe un riesgo de asfixia! Mantenga todo el material de embalaje alejado de los niños.

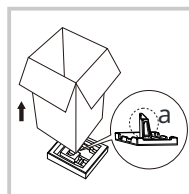

1. Retire la caja de cartón y el embalaje de poliestireno.
2. Levante la lavadora y retire el embalaje de la base. Asegúrese de que el pequeño triángulo de espuma (a) se retire junto con el embalaje inferior. Si no, coloque la unidad sobre la superficie lateral y retírelo manualmente.
3. Retire la cinta que asegura el cable de alimentación y la manguera de desagüe.
4. Retire la manguera de entrada del tambor.

# INSTALACIÓN

## Retire los pernos de transporte

### ⚠ Advertencia!

- Debe quitar los pernos de transporte de la parte trasera antes de usar el producto.

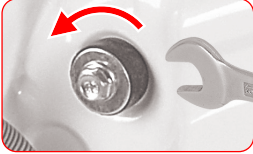

Afloje los 4 pernos de transporte con una llave inglesa.

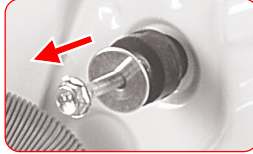

Retire los pernos incluyendo las partes de goma y guárdelos para uso futuro.

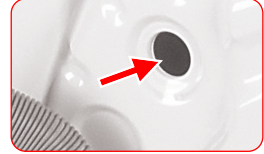

Cerrar los agujeros usando las tapas de cobertura.

## Nivelar la lavadora

### ⚠ Advertencia!

- Las tuercas de bloqueo en los cuatro pies deben estar apretadas contra la carcasa.

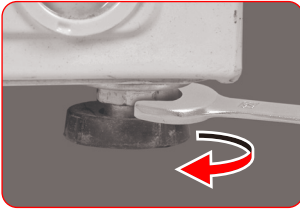

1. Afloje la tuerca de bloqueo.
2. Gire el pie hasta que toque el suelo.
3. Ajuste las patas y apriete las tuercas con una llave inglesa. Asegúrese de que la máquina esté nivelada y estable.

## Conectar la manguera de suministro de agua

### ⚠ Advertencia!

Para evitar fugas o daños por agua, siga las instrucciones de este capítulo

- No doble, aplaste o modifique la manguera de entrada de agua.

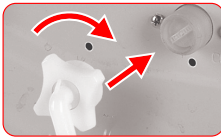

Conecte la manguera de suministro de agua a la válvula de entrada de agua y a un grifo de agua fría según se indica.



### 📌 ¡Nota!

- Conecte manualmente, no use herramientas. Verifique si las conexiones están apretadas.

# INSTALACIÓN

## Manguera de desagüe

### ⚠ Advertencia!

- No doble ni prolongue la manguera de desagüe.
- Posicione correctamente la manguera de desagüe, de lo contrario podría producirse daños por fugas de agua.

Hay dos formas de colocar el extremo de la manguera de desagüe:

1. Colóquelo en la bandeja de agua.
2. Conéctelo a la tubería de desagüe de la bandeja.

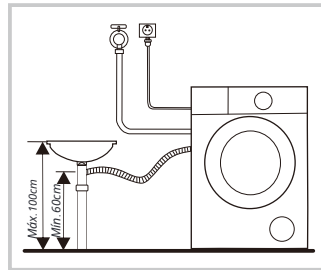
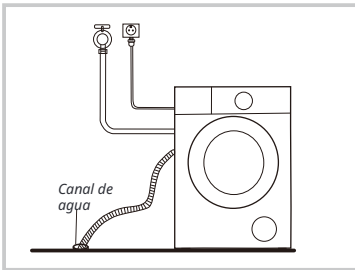

## España acústica

### 📌 ¡Nota!

- Asegúrese de ensamblar las esponjas acústicas, las cuales pueden reducir eficazmente el ruido causado por la máquina mientras trabaja, para proporcionarle un entorno de vida más tranquilo y silencioso.

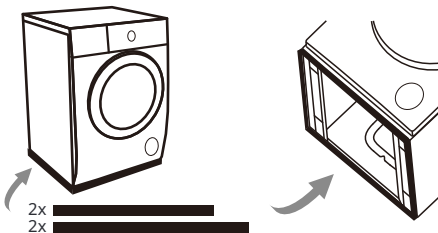

1. Coloque la máquina en el suelo, utilizando algún material suave como espuma o ropa entre la máquina y el suelo para protección;
2. Pegue las esponjas 2 veces más largas en los bordes inferiores más largos de la máquina, y las esponjas 2 veces más cortas en los bordes inferiores más cortos.

# OPERACIÓN

---

## ■ Inicio rápido

### ⚠ ¡Precaución!

- *Antes de lavar, asegúrese de que la lavadora esté instalada correctamente.*
- *Su electrodoméstico fue revisado minuciosamente antes de salir de fábrica. Para eliminar cualquier agua residual y neutralizar posibles olores, se recomienda limpiar su electrodoméstico antes del primer uso. Por esta razón, se recomienda limpiar el tambor interior ejecutando el programa "Limpieza de tambor" u otro programa con una temperatura opcional de 90 °C. Ten cuidado de no poner la ropa y el detergente en la máquina.*

### 🔧 Calibración

*Se recomienda calibrar la lavadora para que proporcione el mejor rendimiento.*

*El electrodoméstico es capaz de detectar la cantidad de ropa cargada. Esta función optimiza el rendimiento del producto al minimizar el consumo de energía y agua, ahorrándote dinero y tiempo. Por esta razón, se recomienda calibrar el electrodoméstico para un mejor uso.*

- 1- Retire todos los accesorios del tambor y cierre la puerta;*
- 2- Inserte el enchufe principal en el enchufe;*
- 3- Encienda la lavadora y presione "DELAY START" y "TEMP." simultáneamente durante unos 10 segundos hasta que se muestre "t19";*
- 4- Presione [▷||] para iniciar el electrodoméstico y espere hasta que se muestre "\*\*\*\*".*

# OPERACIÓN

## 1. Antes del lavado

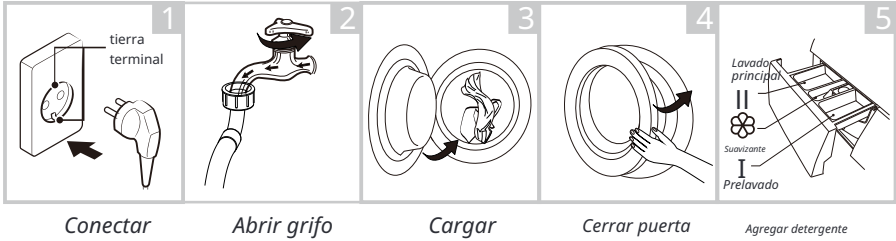

### ¡Nota!

- El detergente debe agregarse en el compartimento I si se selecciona la función de prelavado.

## 2. Lavado

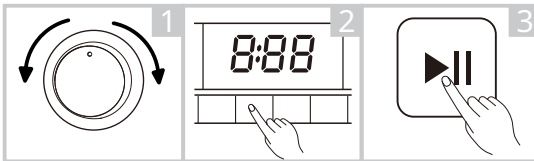

Seleccione programa

Seleccione función o mantenga la configuración predeterminada

Presione Inicio/Pausa para iniciar el programa

## 3. Después del lavado

Zumbador suena y "Fin" en la pantalla.

# OPERACIÓN

## ■ Antes de cada lavado

- La temperatura ambiente de la lavadora debe ser de 5-40°C. Si se utiliza por debajo de 0°C, la válvula de entrada y el sistema de drenaje pueden dañarse. Si la máquina se instala en condiciones de congelación, debe ser trasladada a una temperatura ambiente normal para asegurar que la manguera de suministro de agua y la manguera de drenaje puedan descongelarse antes de su uso.
- Por favor, revise las etiquetas de cuidado de su ropa y las instrucciones de uso del detergente antes de lavar. Utilice un detergente no espumante o menos espumante adecuado para lavadoras correctamente.

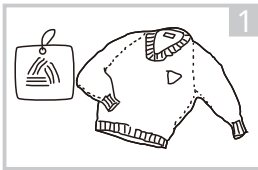

Revisar la etiqueta de cuidado

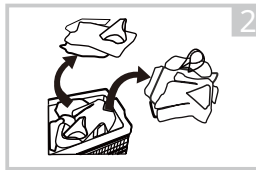

Clasificar la ropa según el color y el tipo de tela



Sacar todos los artículos de los bolsillos

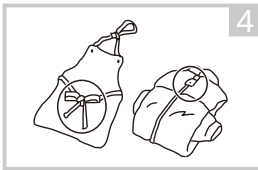

Atar juntos largas tiras de tela y cinturones, cerrar cremalleras y botones

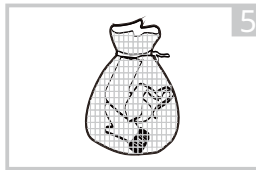

Poner artículos pequeños en una bolsa de lavandería

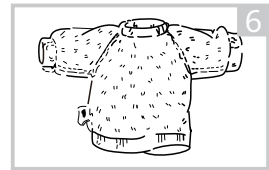

Dar la vuelta a las telas fáciles de formar bolitas y de pelo largo

### Advertencia!

- No lave ni seque prendas que hayan sido limpiadas, lavadas, remojadas o manchadas con sustancias combustibles o explosivas como cera, aceite, pintura, gasolina, alcohol, queroseno y otros materiales inflamables.
- Lavar prendas individuales puede crear fácilmente una gran excentricidad y causar una alarma debido al desequilibrio. Por lo tanto, se sugiere agregar una o dos prendas más a la lavadora para que el centrifugado se realice suavemente.

# OPERACIÓN

## ■ Dispensador de detergente

- I *Prelavado*
- II *Lavado principal*
- ☼ *Suavizante*
-  *Presionar el botón para sacar el dispensador*

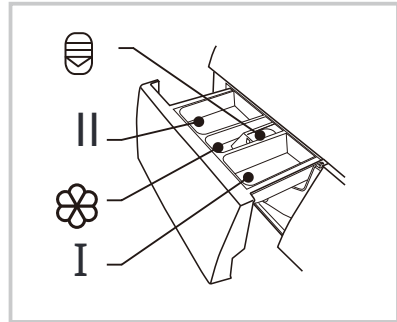

### ⚠ ¡Precaución!

- *El detergente solo necesita ser añadido en " compartimento I" después de seleccionar la función de prelavado.*

Programa	I	II	☼	Programa	I	II	☼
Algodón	○	●	○	Super Rápido 15min		●	○
Vapor	○	●	○	Rápido 45 min		●	○
SintéticoS	○	●	○	Sport	○	●	○
Mix	○	●	○	Lana		●	○
Jeans	○	●	○	Baby care	○	●	○
ECO 40-60		●	○	Edredones	○	●	○
20°C		●	○	Aclarado & Centrif.			○
Centrif.				Limpieza de Tambor			

● *Obligatorio* ○ *Opcional*

# OPERACIÓN

## Recomendación de Detergente

<i>Detergente recomendado para lavar</i>	<i>Ciclos de lavado</i>	<i>Temperatura de la-vado</i>	<i>Tipo de ropa y textil</i>
<i>Detergente de alta resistencia con agentes blanqueadores y abrillantadores ópticos</i>	<i>Algodón, ECO 40-60</i>	<i>40/60</i>	<i>Ropa blanca de algodón o lino resistente a la ebullición</i>
<i>Detergente de color sin agente blanqueador y abrillantadores ópticos</i>	<i>Algodón</i>	<i>20/40</i>	<i>Ropa de color de algodón o lino</i>
<i>Detergente de color o suave sin abrillantadores ópticos</i>	<i>Algodón, Sintético</i>	<i>20/40</i>	<i>Ropa de color de fibras fáciles de cuidar o materiales sintéticos</i>
<i>Detergente de lavado suave</i>	<i>Sintético</i>	<i>20</i>	<i>Textiles delicados, seda, viscosa</i>
<i>Detergente especial para lana</i>	<i>Lana</i>	<i>20/40</i>	<i>Lana</i>



### ¡Nota!

- Los detergentes o aditivos aglomerantes o viscosos pueden diluirse en agua antes de verterlos en el dispensador de detergente, para evitar que se obstruya la entrada y cause un desbordamiento de agua.
- Por favor, elija el tipo adecuado de detergente para obtener un máximo rendimiento de lavado y un mínimo consumo de agua y energía.
- Para lograr el mejor resultado de limpieza, es importante una dosificación adecuada de detergente.
- Utilice una cantidad reducida de detergente si el tambor no está completamente lleno.
- Ajuste siempre la cantidad de detergente a la dureza del agua, si su agua del grifo es blanda, use menos detergente.
- Dosifique según lo sucia que esté su ropa, la ropa menos sucia requiere menos detergente.
- Los detergentes altamente concentrados (compactos) requieren una dosificación particularmente precisa.

Los siguientes síntomas son signos de sobredosis de detergente:

- formación de espuma abundante
- resultado pobre en lavado y enjuague

Los siguientes síntomas son signos de subdosificación de detergente:

- la ropa se vuelve gris
- acumulación de depósitos de cal en el tambor, el elemento calefactor y/o la ropa

# OPERACIÓN

## ■ Panel de control

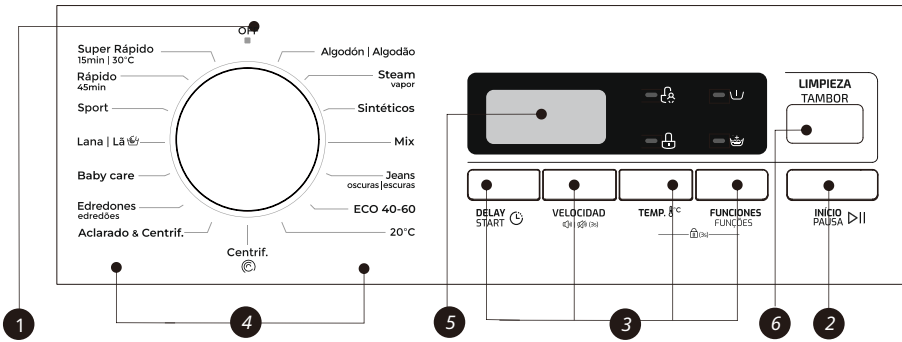

**1 APAGADO**  
Encienda y apague el electrodoméstico.

**2 Inicio/Pausa**  
Inicie o pause su programa.

**3 Opción**  
Esto le permite seleccionar funciones adicionales y se iluminará cuando esté seleccionado.

**4 Programas**  
Disponible según el tipo de ropa.

**5 Display**  
El display muestra ajustes, tiempo restante estimado, opciones y mensajes de estado.

**6 Limpieza de Tambor**  
Especialmente diseñado en esta máquina para limpiar el tambor y el tubo.

**A Display**

Tiempo de lavado	Tiempo de retraso
125	2H
Velocidad	Error
400	E30
Fin	Temp.
End	20

**B** Bloqueo para niños    **C** Bloqueo de Puerta

**D** Pre Lavado    **E** Enjuague Extra

# OPERACIONES

## ■ Programas

Programa	Carga (kg)				Temp(°C.)	Tiempo Predeterminado			
	6.0	7.0	8.0	9.0		Predeterminado	6.0	7.0	8.0
Algodón	6.0	7.0	8.0	9.0	40	2:40	3:39	3:39	3:39
Vapor	3.0	3.5	4.0	4.5	40	1:48	1:48	1:48	1:48
Sintéticos	3.0	3.5	4.0	4.5	40	2:20	3:18	3:18	3:18
Mix	6.0	7.0	8.0	9.0	40	1:20	1:20	1:20	1:20
Jeans	6.0	7.0	8.0	9.0	60*	1:40	1:45	1:45	1:45
ECO 40-60	6.0	7.0	8.0	9.0	--	3:18	3:28	3:38	3:48
20°C	3.0	3.5	4.0	4.5	20	1:01	1:01	1:01	1:01
Centrif.	6.0	7.0	8.0	9.0	--	0:12	0:12	0:12	0:12
Aclarado y Centrif.	6.0	7.0	8.0	9.0	--	0:20	0:20	0:20	0:20
Edredones	3.0	3.5	4.0	4.5	40	1:48	1:48	1:48	1:48
Baby care	6.0	7.0	8.0	9.0	60	2:01	1:42	1:42	1:42
Lana	2.0	2.0	2.0	2.0	40	1:07	1:07	1:07	1:07
Sport	3.0	3.5	4.0	4.5	20	0:47	0:47	0:47	0:47
Rápido 45min	2.0	2.0	2.0	2.0	20	0:45	0:45	0:45	0:45
Super Rápido 15'	2.0	2.0	2.0	2.0	Frío	0:15	0:15	0:15	0:15
Limpieza de Tambor	--	--	--	--	90	1:18	1:18	1:18	1:18

\* Para el modelo WMK 10620 WH, la temperatura predeterminada bajo el programa de Jeans es de 40 °C.

### ¡Nota!

- Los parámetros en esta tabla son solo para referencia del usuario. Los parámetros reales puede ser diferente con los parámetros en la tabla mencionada anteriormente.

# OPERACIÓN

## ■ Programas

WMK 10620 WH							
Ciclo	Capacidad nominal en kg	Ajuste de temperatura	Duración del ciclo en h:min	Consumo de energía en kWh/ciclo	Consumo de agua en L/ciclo	Lavado más alto temperatura <sup>3)</sup>	Humedad residual en %/ Velocidad de centrifugado <sup>2)</sup>
Algodón(60°C)	6.0	60	2:45	1.280	58	60	65%/1000
20°C	3.0	20	1:01	0.207	38	20	65%/1000
Mix	6.0	40	1:20	0.684	58	40	65%/1000
Sintéticos	3.0	40	2:20	0.327	55	40	70%/800
Super Rápido 15min	2.0	Frío	0:15	0.035	32	Frío	70%/800
ECO 40-60 <sup>3)</sup>	6.0	-	3:18	0.850	48.0	37	62.9%/1200
	3.0	-	2:36	0.550	40.0	33	62.9%/1200
	2.0	-	2:36	0.379	37.0	25	62.9%/1200

- Los datos anteriores son solo para referencia, y los datos pueden cambiar debido a diferentes condiciones de uso reales.
- Los valores dados para programas que no sean el programa ECO 40-60 son solo indicativos.
- El programa de 20 °C es capaz de limpiar ropa de algodón ligeramente sucia, a una temperatura nominal de 20 °C, que cumple con el reglamento (UE) 2019/2023.
- En relación con la norma EN 60456:2016 /prA2019Con(EU)2019/2014,(EU)2019/2023, (EU)2021/340, (EU)No 2021/341

La clase de eficiencia energética de la UE es: D

Programa de prueba de energía: ECO 40-60. Otros como predeterminado.

Media carga para una máquina de 6.0 kg: 3.0 kg.

Cuarto de carga para una máquina de 6.0 kg: 2.0 kg.

# OPERACIÓN

WMK 40740 WH / WMK 40740 SS							
Ciclo	Capacidad nominal en kg	Ajuste de temperatura	Duración del ciclo en h:min	Consumo de energía en kWh/ciclo	Consumo de agua en L/ciclo	Lavado más alto temperatura <sup>9</sup> °C	Humedad residual en % <small>(a velocidad de centrifugado<sup>2)</sup>)</small>
Algodón(60°C)	7.0	60	3:44	1.392	65	60	62.9%/1200
20°C	3.5	20	1:01	0.177	41	20	65%/1000
Mix	7.0	40	1:20	0.696	65	40	65%/1000
Sintéticos	3.5	40	3:18	0.698	41	40	62.9%/1200
Super Rápido 15min	2.0	Frío	0:15	0.030	31	Frío	70%/800
ECO 40-60 <sup>3)</sup>	7.0	-	3:28	0.696	57.0	45	62.9%/1200
	3.5	-	2:42	0.385	41.0	33	62.9%/1200
	2.0	-	2:42	0.150	32.0	23	62.9%/1200

- Los datos anteriores son solo para referencia, y los datos pueden cambiar debido a diferentes condiciones de uso reales.
- Los valores dados para programas que no sean el programa ECO 40-60 son solo indicativos.
- El programa de 20 °C es capaz de limpiar ropa de algodón ligeramente sucia, a una temperatura nominal de 20 °C, que cumple con el reglamento (UE) 2019/2023.
- En relación con la norma EN 60456:2016 /prA2019Con(EU)2019/2014,(EU)2019/2023, (EU)2021/340, (EU)No 2021/341

La clase de eficiencia energética de la UE es: A

Programa de prueba de energía: ECO 40-60.Otros como predeterminado.

Media carga para máquina de 7.0kg: 3.5kg.

Cuarto de carga para máquina de 7.0kg: 2.0kg.

# OPERACIÓN

WMK 40840 WH / WMK 40840 SS							
Ciclo	Capacidad nominal en kg	Ajuste de temperatura	Duración del ciclo en h:min	Consumo de energía en kWh/ciclo	Consumo de agua en L/ciclo	Lavado más alto temperatura °C <sup>9)</sup>	Humedad residual en % <small>(a velocidad de centrifugado<sup>2)</sup>)</small>
Algodón(60°C)	8.0	60	3:44	1.498	71	60	53%/1400
20°C	4.0	20	1:01	0.183	44	20	65%/1000
Mix	8.0	40	1:20	0.754	71	40	65%/1000
Sintéticos	4.0	40	3:18	0.727	44	40	60%/1200
Super Rápido 15min	2.0	Frío	0:15	0.030	31	Frío	70%/800
ECO 40-60 <sup>3)</sup>	8.0	-	3:38	0.760	61.0	33	53.9%/1350
	4.0	-	2:48	0.412	45.0	28	53.9%/1350
	2.0	-	2:48	0.208	36.0	24	53.9%/1350

- Los datos anteriores son solo para referencia, y los datos pueden cambiar debido a diferentes condiciones de uso reales.
- Los valores dados para programas que no sean el programa ECO 40-60 son solo indicativos.
- El programa de 20 °C es capaz de limpiar ropa de algodón ligeramente sucia, a una temperatura nominal de 20 °C, que cumple con el reglamento (UE) 2019/2023.
- En relación con la norma EN 60456:2016 /prA2019Con(EU)2019/2014,(EU)2019/2023, (EU)2021/340, (EU)No 2021/341

La clase de eficiencia energética de la UE es: A

Programa de prueba de energía: ECO 40-60. Otros como predeterminado.

Media carga para máquina de 8.0kg: 4.0kg.

Cuarto de carga para máquina de 8.0kg: 2.0kg.

# OPERACIÓN

WMK 40940 WH							
Ciclo	Capacidad nominal en kg	Ajuste de temperatura	Duración del ciclo en h:min	Consumo de energía en kWh/ciclo	Consumo de agua en L/ciclo	Lavado más alto temperatura <sup>9</sup>	Humedad residual en % <small>(a velocidad de centrifugado<sup>2</sup>)</small>
Algodón(60°C)	9.0	60	3:44	1.603	78	60	53%/1400
20°C	4.5	20	1:01	0.189	48	20	65%/1000
Mix	9.0	40	1:20	0.813	78	40	65%/1000
Sintéticos	4.5	40	3:18	0.756	48	40	60%/1200
Super Rápido 15min	2.0	Frío	0:15	0.030	31	Frío	70%/800
ECO 40-60 <sup>3)</sup>	9.0	-	3:48	0.842	63.0	43	53.9%/1350
	4.5	-	2:54	0.475	49.0	33	53.9%/1350
	2.5	-	2:54	0.211	39.0	23	53.9%/1350

- Los datos anteriores son solo para referencia, y los datos pueden cambiar debido a diferentes condiciones de uso reales.
- Los valores dados para programas que no sean el programa ECO 40-60 son solo indicativos.
- El programa de 20 °C es capaz de limpiar ropa de algodón ligeramente sucia, a una temperatura nominal de 20 °C, que cumple con el reglamento (UE) 2019/2023.
- En relación con la norma EN 60456:2016 /prA2019Con(EU)2019/2014,(EU)2019/2023, (EU)2021/340, (EU)No 2021/341

La clase de eficiencia energética de la UE es: A

Programa de prueba de energía: ECO 40-60.Otros como predeterminado.

Media carga para máquina de 9.0kg: 4.5kg.

Cuarto de carga para máquina de 9.0kg: 2.5kg.

# OPERACIÓN

---

- 1) La temperatura más alta alcanzada por la ropa en el ciclo de lavado durante al menos 5 minutos.
- 2) Humedad residual después del ciclo de lavado en porcentaje de contenido de agua y la velocidad de centrifugado en la que se logró esto.
- 3) El programa ECO 40-60 es capaz de limpiar ropa de algodón normalmente sucia declarada como lavable a 40°C o 60°C, juntas en el mismo ciclo. Este programa se utiliza para evaluar el cumplimiento del reglamento (UE) 2019/2023.

Los programas más eficientes en cuanto a consumo de energía son generalmente aquellos que funcionan a temperaturas más bajas y durante más tiempo.

Cargar la lavadora doméstica hasta la capacidad indicada para los programas respectivos contribuirá al ahorro de energía y agua.

El ruido y el contenido de humedad restante están influenciados por la velocidad de centrifugado: cuanto mayor sea la velocidad de centrifugado en la fase de centrifugado, mayor será el ruido y menor será el contenido de humedad restante.

## ¡Precaución!

- Si hay alguna interrupción en el suministro eléctrico mientras la máquina está en funcionamiento, una memoria especial almacenará el programa seleccionado. La máquina continuará el programa cuando se restablezca el suministro eléctrico.

# OPERACIÓN

## ■ Programas

Los programas están disponibles según el tipo de ropa.

Programas	
Algodón	Textiles resistentes, textiles resistentes al calor hechos de algodón o lino.
Sintéticos	Lavar artículos sintéticos, por ejemplo: camisas, abrigos, mezclas. Al lavar textiles de punto, la cantidad de detergente se debe reducir debido a su construcción de hilos sueltos y a la formación fácil de burbujas.
Baby care	Al lavar la ropa del bebé, se puede hacer que la ropa del bebé esté más limpia y mejorar el rendimiento del enjuague para proteger la piel del bebé.
Rápido 45min	Lavar pocas prendas y no muy sucias rápidamente.
Mix	Carga mixta compuesta por textiles de algodón y sintéticos.
Jeans	Especialmente para jeans.
20°C	Al lavar ropa de colores brillantes, se puede proteger mejor los colores.
Super Rápido 15min	Programa extra corto aproximado , adecuado para lavar ligeramente sucio con una pequeña cantidad de ropa.
Lana	Lavar a mano o a máquina textiles de lana o lana rica . Programa de lavado especialmente suave para prevenir la contracción , pausas de programa más largas ( los textiles descansan en el líquido de lavado ) .
Centrif.	Centrifuga y drena el agua.
Aclarado y Centrif.	Enjuaga y luego centrifuga la ropa, y luego drena el agua.
Sport	Lavando la ropa deportiva.
Edredones	Este programa está especialmente diseñado para lavar prendas voluminosas/ropa de cama.
Vapor	El vapor es aplicable para lavandería diaria como algodón y sintéticos . El vapor puede penetrar profundamente en la fibra , lo que elimina eficazmente bacterias y gérmenes , previniendo olores y protegiendo su salud .
ECO 40-60	Capaz de limpiar ropa de algodón normalmente sucia declarada como lavable a 40 °C o 60 °C, juntas en el mismo ciclo.
Limpieza de Tambor	Especialmente diseñado en esta máquina para limpiar el tambor y el tubo. Aplicación de esterilización a alta temperatura de 90 °C para hacer que el lavado de la ropa sea más ecológico. Cuando se realiza este programa, la ropa u otros lavados no se pueden añadir. Cuando la cantidad adecuada de agente blanqueador de cloro colocado está presente, el efecto de limpieza del barril será mejor. El cliente puede utilizar este programa regularmente según sea necesario.

### ¡Nota!

- Haga referencia a su producto para seleccionar los programas.

# OPERACIÓN

## Opción

Cycle	Velocidad de centrifugado predeterminada en rpm			Additional functions
	6kg	7kg	8kg y 9kg	
Wash cycles				
Algodón	1000	1200	1400	🕒, 📏, 👑
Vapor	1000	1000	1000	🕒, 📏, 👑
Sintéticos	800	1200	1200	🕒, 📏, 👑
Mix	1000	1000	1000	🕒, 📏, 👑
Jeans	800	1000	1000	🕒, 📏, 👑
ECO 40-60	1200	1200	1400	🕒
20°C	1000	1000	1000	🕒, 👑
Centrif.	1000	1000	1000	🕒
Aclarado y Centrif.	1000	1000	1000	🕒, 👑
Edredones	1000	1000	1000	🕒, 📏, 👑
Baby care	1000	1000	1000	🕒, 📏, 👑
Lana	600	600	600	🕒, 👑
Sport	800	800	800	🕒, 📏, 👑
Rápido 45min	800	800	800	🕒, 👑
Super Rápido 15'	800	800	800	🕒
Limpieza de Tambor	--	--	--	🕒

### 📌 ¡Nota!

- Para la velocidad de centrifugado máxima, tiempo de programa y otros detalles del programa ECO 40-60, consulte el contenido en la página de la Ficha del Producto.
- La tabla muestra qué ciclo ofrece qué opciones de ajuste. Si no es posible realizar un ajuste para un ciclo.

# OPERACIÓN

---

VELOCIDAD

## Velocidad

Cuando sea necesario, la velocidad de centrifugado se puede ajustar presionando el botón de Velocidad en los siguientes pasos: 1200: 0-400-600-800-1000-1200, 1400: 0-400-600-800-1000-1200-1400

---

Delay Start

## Retraso

1. Seleccionar un programa
2. Presione el botón de Retraso para elegir el tiempo de retraso 0-24H
3. Presione [Inicio/Pausa] para iniciar la operación de retraso



Elegir programa



Configuración de tiempo



Inicio

Para cancelar la función de Retraso, presione el botón de "Delay Start" antes de iniciar el programa hasta que la pantalla muestre 0 H. Si el programa ya ha comenzado, apague el electrodoméstico y luego enciéndalo y seleccione un nuevo programa.

---



## Pre lavado

Función de lavado extra antes de que comience el ciclo de lavado principal para aumentar el rendimiento del lavado.

Nota: El detergente debe agregarse al compartimento I.

---



## Enjuague extra

La ropa pasará por un enjuague adicional después de seleccionar esta función.

---

Limpieza de Tambor

## Limpieza de Tambor

Después de que la máquina se ejecute al período de conteo establecido (el ciclo de conteo es de 25 veces), la lámpara de Limpieza de tambor parpadeará al final del último programa, recordando al usuario que ejecute el programa de la siguiente manera:

1. Retire la ropa y cierre la puerta.
2. Presione [Limpieza de tambor].
3. Presione [Inicio / Pausa].

El número de ciclos de lavado se volverá a contar cuando se termine el programa de limpieza de tambor.

Omitir el recordatorio:

1. Mantenga presionado el botón de Limpieza de tambor durante 3 segundos, se cancelará el recordatorio del indicador de limpiador de tambor y los ciclos de lavado se volverán a contar por otros 25 ciclos.
- 

TEMP.

## Temp.

Cuando sea necesario, la temperatura de lavado se puede ajustar presionando el botón de temperatura en los siguientes pasos: Frío - 20°C - 40°C - 60°C - 90°C.

---

# OPERACIÓN



## Bloqueo Infantil

Esta función está diseñada para evitar que los niños hagan un uso indebido de los controles.



Presione [TEMP.] y [ FUNÇÕES ] simultáneamente durante 3 segundos hasta que suene el timbre. El indicador de bloqueo infantil se enciende.

## ! ¡Precaución!

Cuando se activa el Bloqueo Infantil, la pantalla mostrará alternativamente "CL" y el tiempo restante.

Presionar cualquier otro botón hará que el indicador de Bloqueo Infantil parpadee.

Cuando el programa finaliza, "CL" y "Fin" se alternarán en la pantalla.

¡El Bloqueo Infantil desactiva la función de todos los botones excepto el botón de Bloqueo Infantil! ¡Solo la presión simultánea de los dos botones puede desactivar el Bloqueo Infantil!

¡Por favor desactive el Bloqueo Infantil antes de seleccionar un nuevo programa!



## Silenciar el timbre



Elegir el Programa



Presione el [Velocidad] botón durante 3 segundos, el timbre se silencia.

Presione el [Velocidad] botón durante 3 segundos, el timbre se silencia.

Para activar la función de timbre, presione el botón nuevamente durante 3 segundos. La configuración se mantendrá hasta el próximo reinicio.

## ! ¡Precaución!

· Después de silenciar la función de timbre, los sonidos no se activarán más.



## ¡Nota!

Contador de uso

1. Desconecte el equipo durante 10 segundos y vuelva a conectarlo.

2. Encienda y, dentro de los 10 segundos, presione "Delay Start" y "Limpieza de tambor" en el panel de control simultáneamente y continuamente durante unos 5 segundos hasta que la pantalla del dispositivo muestre dígitos: el valor puede indicar la cantidad de veces que se ha utilizado el equipo.

3. Repita el paso 1 nuevamente y el cliente puede volver a la operación normal.

# MANTENIMIENTO

## ■ Limpieza y Cuidado

### ⚠ Advertencia!

- Siempre desenchufe el electrodoméstico y cierre la llave de agua antes de limpiar y dar mantenimiento.

### Limpiar el gabinete

Un mantenimiento adecuado en la lavadora puede extender su vida útil. La superficie se puede limpiar con detergentes neutros no abrasivos diluidos cuando sea necesario. Si hay algún desbordamiento de agua, use un paño para limpiarlo de inmediato. Nunca use objetos afilados para limpiar el electrodoméstico.

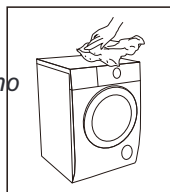

### ⚠ ¡Precaución!

- Nunca use agentes abrasivos o cáusticos. ácidos fórmicos o sus disolventes diluidos o sustancias similares, como alcohol o productos químicos.

### Limpiar el tambor

Cualquier mancha de óxido dejada dentro del tambor por artículos de metal debe ser eliminada inmediatamente usando detergentes libres de cloro. ¡Nunca use lana de acero para limpiar el tambor!

### 📌 ¡Nota!

- Mantenga la ropa alejada de la máquina mientras limpia el tambor.

### Limpiar el sello de la puerta y el cristal

Limpe el cristal y el sello después de cada lavado para eliminar pelusas y manchas. Si se acumula pelusa, puede causar fugas.

Quite cualquier moneda, botón u otros objetos del sello después de cada lavado.

Limpe el sello de la puerta y el cristal cada mes para garantizar el funcionamiento normal del electrodoméstico.

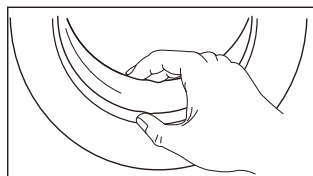

# MANTENIMIENTO

## Limpiar el Filtro de Entrada

### ¡Nota!

- La disminución del flujo de agua es una señal de que el filtro necesita ser limpiado.

1. Cierre la llave y retire la manguera de suministro de agua de ella. 2. Limpie el filtro con un cepillo.
3. Desenrosque la manguera de suministro de agua desde la parte trasera de la máquina. Saque el filtro con unos alicates de punta larga.
4. Use un cepillo para limpiar el filtro.
5. Vuelva a instalar el filtro en la entrada de agua y vuelva a conectar la manguera de suministro de agua.
6. Limpie el filtro de entrada cada 3 meses para garantizar el funcionamiento normal del electrodoméstico.

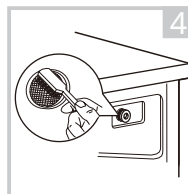
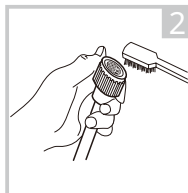
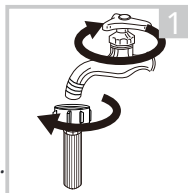

## Limpiar el Dispensador de Detergente

1. Presione hacia abajo el botón de liberación [  ] en la tapa del suavizante y saque el cajón del dispensador de la cavidad. Limpie el interior de la cavidad con un cepillo.
2. Levante la tapa del suavizante del cajón del dispensador y lave ambos elementos con agua.
3. Vuelva a colocar la tapa del suavizante y empuje el cajón de nuevo en la cavidad.



Presione el botón de liberación y retire el cajón del dispensador

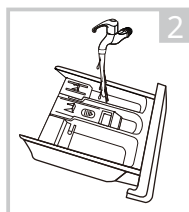

Limpie el cajón del dispensador y la tapa del suavizante bajo agua

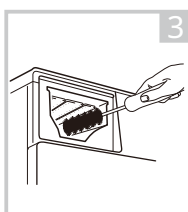

Limpie la cavidad con un cepillo suave

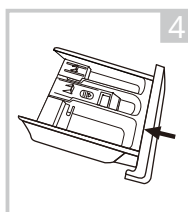

Inserte el cajón del dispensador

### ¡Nota!

- No utilice agentes abrasivos o cáusticos para limpiar las piezas de plástico.
- Limpie el dispensador de detergente cada 3 meses para garantizar el funcionamiento normal del electrodoméstico.

## Limpiar el Filtro de la Bomba de Desagüe

### ⚠ Advertencia!

- Asegúrese de que la máquina haya terminado el ciclo de lavado y esté vacía. Apáguela y desenchúfelo antes de limpiar el filtro de la bomba de desagüe.
- Tenga cuidado con el agua caliente. ¡Permita que el agua se enfríe. ¡Riesgo de quemaduras!
- Limpie el filtro periódicamente cada 3 meses para garantizar el funcionamiento normal del electrodoméstico.

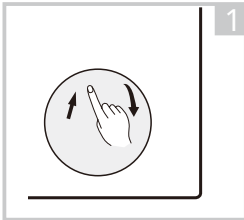

Abra la tapa inferior

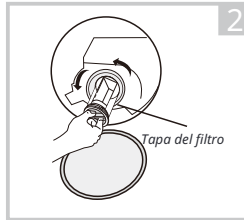

Abra el filtro girando en sentido contrario a las agujas del reloj

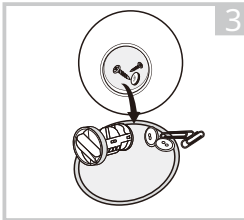

Quite la materia extraña

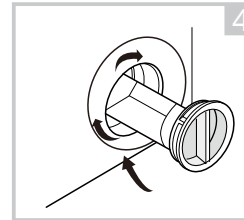

Cierre la tapa inferior

### ⚠ Precaución!

- Cuando el electrodoméstico esté en uso y dependiendo del programa seleccionado, puede haber agua caliente en la bomba. Nunca quite la tapa de la bomba durante un ciclo de lavado, siempre espere hasta que el electrodoméstico haya terminado el ciclo, y esté vacío. Al reemplazar la tapa, asegúrese de que esté firmemente vuelta a apretar.

# MANTENIMIENTO

## ■ Solución de problemas

Siempre que haya un problema con el electrodoméstico, verifique si puede resolverlo siguiendo las tablas a continuación. Si el problema persiste, por favor contacte al servicio al cliente.

Descripción	Causa posible	Solución
<i>El electrodoméstico no arranca</i>	<i>La puerta no está cerrada correctamente. La ropa está atascada.</i>	<i>Cierre la puerta correctamente y reinicie. Revise la ropa.</i>
<i>La puerta no se puede abrir</i>	<i>La protección de seguridad está activada.</i>	<i>Desconecte el poder y reinicie.</i>
<i>Fuga de agua</i>	<i>Las conexiones no están lo suficientemente apretadas.</i>	<i>Revise y ajuste la tubería de entrada de agua. Revise y limpie la manguera de salida.</i>
<i>Residuos de detergente en el dispensador de detergente</i>	<i>El detergente está húmedo y/o aglomerado.</i>	<i>Limpie y seque el dispensador de detergente.</i>
<i>Indicador o pantalla no funciona</i>	<i>La placa de circuito impreso o el arnés tienen problemas de conexión.</i>	<i>Apague la corriente y verifique si el enchufe está conectado correctamente.</i>
<i>Ruido anormal</i>	<i>Los pernos de fijación siguen en su lugar. El suelo no es sólido o nivelado.</i>	<i>Verifique si los pernos de fijación han sido retirados. Asegúrese de que el electrodoméstico esté instalado en una superficie sólida y nivelada.</i>

## Códigos de error

Descripción	Causa posible	Solución
<b>E30</b>	<i>La puerta no está cerrada correctamente</i>	<i>Cierre la puerta correctamente y reinicie.</i>
<b>E10</b>	<i>Problema de inyección de agua durante el ciclo de lavado.</i>	<i>Verifique si la presión del agua es suficiente. Enderece la manguera de agua. Limpie el filtro de la válvula de entrada.</i>
<b>E21</b>	<i>Drenaje de agua extra</i>	<i>Revise si la manguera de desagüe está obstruida.</i>
<b>E12</b>	<i>Desbordamiento de agua</i>	<i>Reinicie el electrodoméstico.</i>
<b>EXX</b>	<i>Otros</i>	<i>Reinicie el electrodoméstico. Si el problema persiste, por favor contacte al servicio al cliente.</i>

## ■ *Servicio al cliente*

Los repuestos para su electrodoméstico están disponibles durante un mínimo de 10 años.  
En caso de preguntas, por favor contacte a nuestro servicio al cliente al:



### **Advertencia!**

Riesgo de descarga eléctrica

- Nunca intente reparar un electrodoméstico que esté defectuoso o se presuma que está defectuoso. Puede poner en peligro su vida y la de los futuros usuarios. Solo los especialistas autorizados pueden llevar a cabo esta reparación.
- ¡Una reparación incorrecta anulará la garantía y no se reconocerán los daños posteriores!

## *Transport*

### *PASOS IMPORTANTES AL MOVER EL ELECTRODOMÉSTICO*

- Desenchufe el electrodoméstico y cierre la llave de entrada de agua.
- Compruebe si la puerta y el dispensador de detergente están cerrados correctamente.
- Retire la tubería de entrada de agua y la manguera de salida de las instalaciones de la casa.
- Deje que el agua se drene por completo del electrodoméstico (ver "Mantenimiento Limpieza del filtro de la bomba de desagüe")
- Importante: Vuelva a instalar los 4 pernos de transporte en la parte trasera del electrodoméstico.
- Este electrodoméstico es pesado. Transporte con cuidado. Nunca sostenga ninguna parte sobresaliente de la máquina al levantarla. La puerta de la máquina no puede usarse como asa.

# MANTENIMIENTO

## ■ Especificaciones técnicas

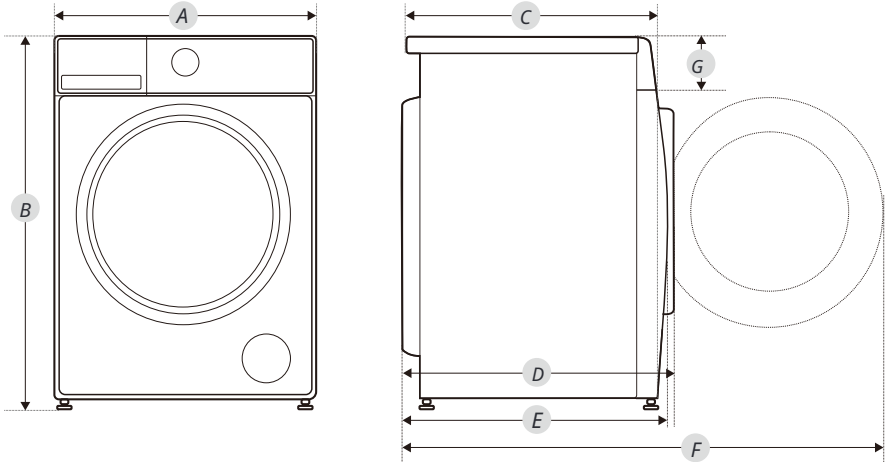

Model	WMK 10620 WH	WMK 40740 WH WMK 40740 SS	WMK 40840 WH WMK 40840 SS	WMK 40940 WH
Suministro de Energía	220-240V~,50Hz			
Corriente Máxima	10A			
Presión de Agua Estándar	0.05MPa~1MPa			
Capacidad de lavado	6.0kg	70kg	8.0kg	9.0kg
<b>Dimensión</b>				
A	595mm	595mm	595mm	595mm
B	850mm	850mm	850mm	850mm
C	400mm	400mm	475mm	495mm
Peso	57kg	55kg	60kg	61kg
Potencia Nominal	2050W	1950W	1950W	1950W
<b>Dimensión de Referencia</b>				
D	465mm	465mm	535mm	555mm
E	421mm	421mm	491mm	511mm
F	912mm	912mm	982mm	1002mm
G	152mm	152mm	152mm	152mm

# MANTENIMIENTO

## ■ Ficha de Producto

Supplier's name or trade mark<sup>(\*)</sup>(<sup>(\*)</sup>):

Supplier's address<sup>(\*)</sup>(<sup>(\*)</sup>):

Identificador del modelo(<sup>(\*)</sup>): **WMK 10620 WH**

Parámetros generales del producto:

Parámetro	Valor	Parámetro	Valor	
Capacidad nominal <sup>(*)</sup> (kg)	6.0	Dimensiones en cm <sup>(*)</sup> ( <sup>(*)</sup> )	Altura	85
			Ancho	60
			Profundidad	40
Índice de eficiencia energética <sup>(*)</sup> (IEE <sub>w</sub> )	79.5	Clase de eficiencia energética <sup>(*)</sup>	D <sup>(*)</sup>	
Índice de eficiencia de lavado <sup>(*)</sup>	1.031	Efectividad de enjuague (g/kg) <sup>(*)</sup>	5.0	
Consumo de energía en kWh por ciclo, basado en el programa eco 40-60 con una combinación de cargas completas y parciales. El consumo real de energía dependerá de cómo se utilice el electrodoméstico.	0.644	Consumo de agua en litros por ciclo, basado en el programa eco 40-60 con una combinación de cargas completas y parciales. El consumo real de agua dependerá de cómo se utilice el electrodoméstico y de la dureza del agua.	43	
Temperatura máxima dentro del textil tratado <sup>(*)</sup> (°C)	Capac. nominal	37	Contenido de humedad restante ponderado content <sup>(*)</sup> (%)	62.9
	Mitad	33		
	Cuarto	25		
Velocidad de centrifugado <sup>(*)</sup> (rpm)	Capac. nominal	1200	Clase de eficiencia de centrifugado <sup>(*)</sup>	C <sup>(*)</sup>
	Mitad	1200		
	Cuarto	1200		
Duración del programa <sup>(*)</sup> (h:min)	Capac. nominal	3:18	Tipo	independiente
	Mitad	2:36		
	Cuarto	2:36		
Emisiones de ruido acústico en la fase de centrifugado <sup>(*)</sup> (dB(A) re 1 pW)	78	Emisiones de ruido acústico clase de emisión <sup>(*)</sup> (fase de centrifugado)	C <sup>(*)</sup>	
Modo de apagado (W) (si corresponde)	0.50	Modo de espera (W)(si corresponde)	1.00	
Inicio con retardo (W) (si corresponde)	4.00	Modo de espera en red (W)(si corresponde)	N/A	

Duración mínima de la garantía ofrecida por el proveedor <sup>(\*)</sup>(<sup>(\*)</sup>): Este producto

ha sido diseñado para liberar iones de plata durante el ciclo de lavado Infor-

NO

mación adicional:

Enlace web al sitio web del proveedor, donde se encuentra la información en el punto 9 del Anexo II del Reglamento de la Comisión (UE)2019/2023(<sup>(\*)</sup>) se encuentra:

(<sup>(\*)</sup>) este elemento no se considerará relevante para los fines del Artículo 2(6) del Reglamento (UE) 2017/1369,  
(<sup>(\*)</sup>) para el programa eco 40-60.

(<sup>(\*)</sup>) los cambios en este elemento no se considerarán relevantes para los fines del párrafo 4 del Artículo 4 del Reglamento (UE)2017/1369.

(<sup>(\*)</sup>) si la base de datos del producto genera automáticamente el contenido definitivo de esta celda, el proveedor no deberá introducir estos datos.

# MANTENIMIENTO

## ■ Ficha de Producto

Supplier's name or trade mark<sup>(\*)</sup>(<sup>(\*)</sup>):

Supplier's address<sup>(\*)</sup>(<sup>(\*)</sup>):

Identificador del modelo(<sup>(\*)</sup>): **WMK 40740 WH / WMK 40740 SS**

Parámetros generales del producto:

Parámetro	Valor	Parámetro	Valor	
Capacidad nominal <sup>(*)</sup> (kg)	7.0	Dimensiones en cm <sup>(*)</sup> ( <sup>(*)</sup> )	Altura	85
			Ancho	60
			Profundidad	40
Índice de eficiencia energética <sup>(*)</sup> (IEE <sub>w</sub> )	51.5	Clase de eficiencia energética <sup>(*)</sup>	A <sup>(*)</sup>	
Índice de eficiencia de lavado <sup>(*)</sup>	1.031	Efectividad de enjuague (g/kg) <sup>(*)</sup>	5.0	
Consumo de energía en kWh por ciclo, basado en el programa eco 40-60 con una combinación de cargas completas y parciales. El consumo real de energía dependerá de cómo se utilice el electrodoméstico.	0.444	Consumo de agua en litros por ciclo, basado en el programa eco 40-60 con una combinación de cargas completas y parciales. El consumo real de agua dependerá de cómo se utilice el electrodoméstico y de la dureza del agua.	45	
Temperatura máxima dentro del textil tratado <sup>(*)</sup> (°C)	Capac. nominal	45	Contenido de humedad restante ponderado content <sup>(*)</sup> (%)	62.9
	Mitad	33		
	Cuarto	23		
Velocidad de centrifugado <sup>(*)</sup> (rpm)	Capac. nominal	1200	Clase de eficiencia de centrifugado <sup>(*)</sup>	C <sup>(*)</sup>
	Mitad	1200		
	Cuarto	1200		
Duración del programa <sup>(*)</sup> (h:min)	Capac. nominal	3:28	Tipo	independiente
	Mitad	2:42		
	Cuarto	2:42		
Emisiones de ruido acústico en la fase de centrifugado <sup>(*)</sup> (dB(A) re 1 pW)	76	Emisiones de ruido acústico clase de emisión <sup>(*)</sup> (fase de centrifugado)	B <sup>(*)</sup>	
Modo de apagado (W) (si corresponde)	0.50	Modo de espera (W)(si corresponde)	1.00	
Inicio con retardo (W) (si corresponde)	4.00	Modo de espera en red (W)(si corresponde)	N/A	

Duración mínima de la garantía ofrecida por el proveedor <sup>(\*)</sup>(<sup>(\*)</sup>): Este producto

ha sido diseñado para liberar iones de plata durante el ciclo de lavado Infor-

NO

mación adicional:

Enlace web al sitio web del proveedor, donde se encuentra la información en el punto 9 del Anexo II del Reglamento de la Comisión (UE)2019/2023(<sup>(\*)</sup>) se encuentra:

(<sup>(\*)</sup>) este elemento no se considerará relevante para los fines del Artículo 2(6) del Reglamento (UE) 2017/1369,  
(<sup>(\*)</sup>) para el programa eco 40-60.

(<sup>(\*)</sup>) los cambios en este elemento no se considerarán relevantes para los fines del párrafo 4 del Artículo 4 del Reglamento (UE)2017/1369.

(<sup>(\*)</sup>) si la base de datos del producto genera automáticamente el contenido definitivo de esta celda, el proveedor no deberá introducir estos datos.

# MANTENIMIENTO

## ■ Ficha de Producto

Supplier's name or trade mark<sup>(\*)</sup>(<sup>(\*)</sup>):

Supplier's address<sup>(\*)</sup>(<sup>(\*)</sup>):

Identificador del modelo(<sup>(\*)</sup>): WMK 40840 WH / WMK 40840 SS

Parámetros generales del producto:

Parámetro	Valor	Parámetro	Valor	
Capacidad nominal <sup>(*)</sup> (kg)	8.0	Dimensiones en cm <sup>(*)</sup> ( <sup>(*)</sup> )	Altura	85
			Ancho	60
			Profundidad	48
Índice de eficiencia energética <sup>(*)</sup> (IEE <sub>w</sub> )	51.9	Clase de eficiencia energética <sup>(*)</sup>	A <sup>(*)</sup>	
Índice de eficiencia de lavado <sup>(*)</sup>	1.031	Efectividad de enjuague (g/kg) <sup>(*)</sup>	5.0	
Consumo de energía en kWh por ciclo, basado en el programa eco 40-60 con una combinación de cargas completas y parciales. El consumo real de energía dependerá de cómo se utilice el electrodoméstico.	0.472	Consumo de agua en litros por ciclo, basado en el programa eco 40-60 con una combinación de cargas completas y parciales. El consumo real de agua dependerá de cómo se utilice el electrodoméstico y de la dureza del agua.	48	
Temperatura máxima dentro del textil tratado <sup>(*)</sup> (°C)	Capac. nominal	33	Contenido de humedad restante ponderado content <sup>(*)</sup> (%)	53.9
	Mitad	28		
	Cuarto	24		
Velocidad de centrifugado <sup>(*)</sup> (rpm)	Capac. nominal	1350	Clase de eficiencia de centrifugado <sup>(*)</sup>	B <sup>(*)</sup>
	Mitad	1350		
	Cuarto	1350		
Duración del programa <sup>(*)</sup> (h:min)	Capac. nominal	3:38	Tipo	independiente
	Mitad	2:48		
	Cuarto	2:48		
Emisiones de ruido acústico en la fase de centrifugado <sup>(*)</sup> (dB(A) re 1 pW)	76	Emisiones de ruido acústico clase de emisión <sup>(*)</sup> (fase de centrifugado)	B <sup>(*)</sup>	
Modo de apagado (W) (si corresponde)	0.50	Modo de espera (W)(si corresponde)	1.00	
Inicio con retardo (W) (si corresponde)	4.00	Modo de espera en red (W)(si corresponde)	N/A	

Duración mínima de la garantía ofrecida por el proveedor <sup>(\*)</sup>(<sup>(\*)</sup>): Este producto

ha sido diseñado para liberar iones de plata durante el ciclo de lavado Infor-

NO

mación adicional:

Enlace web al sitio web del proveedor, donde se encuentra la información en el punto 9 del Anexo II del Reglamento de la Comisión (UE)2019/2023(<sup>(\*)</sup>) se encuentra:

(<sup>(\*)</sup>) este elemento no se considerará relevante para los fines del Artículo 2(6) del Reglamento (UE) 2017/1369, (<sup>(\*)</sup>) para el programa eco 40-60.

(<sup>(\*)</sup>) los cambios en este elemento no se considerarán relevantes para los fines del párrafo 4 del Artículo 4 del Reglamento (UE)2017/1369.

(<sup>(\*)</sup>) si la base de datos del producto genera automáticamente el contenido definitivo de esta celda, el proveedor no deberá introducir estos datos.

# MANTENIMIENTO

## ■ Ficha de Producto

Supplier's name or trade mark<sup>(\*)</sup>(<sup>(\*)</sup>):

Supplier's address<sup>(\*)</sup>(<sup>(\*)</sup>):

Identificador del modelo(<sup>(\*)</sup>): **WMK 40940 WH**

Parámetros generales del producto:

Parámetro	Valor	Parámetro	Valor	
Capacidad nominal <sup>(*)</sup> (kg)	9.0	Dimensiones en cm <sup>(*)</sup> ( <sup>(*)</sup> )	Altura	85
			Ancho	60
			Profundidad	50
Índice de eficiencia energética <sup>(*)</sup> (IEE <sub>e</sub> )	51.9	Clase de eficiencia energética <sup>(*)</sup>	A <sup>(*)</sup>	
Índice de eficiencia de lavado <sup>(*)</sup>	1.031	Efectividad de enjuague (g/kg) <sup>(*)</sup>	5.0	
Consumo de energía en kWh por ciclo, basado en el programa eco 40-60 con una combinación de cargas completas y parciales. El consumo real de energía dependerá de cómo se utilice el electrodoméstico.	0.494	Consumo de agua en litros por ciclo, basado en el programa eco 40-60 con una combinación de cargas completas y parciales. El consumo real de agua dependerá de cómo se utilice el electrodoméstico y de la dureza del agua.	50	
Temperatura máxima dentro del textil tratado <sup>(*)</sup> (°C)	Capac. nominal	43	Contenido de humedad restante ponderado content <sup>(*)</sup> (%)	53.9
	Mitad	33		
	Cuarto	23		
Velocidad de centrifugado <sup>(*)</sup> (rpm)	Capac. nominal	1350	Clase de eficiencia de centrifugado <sup>(*)</sup>	B <sup>(*)</sup>
	Mitad	1350		
	Cuarto	1350		
Duración del programa <sup>(*)</sup> (h:min)	Capac. nominal	3:48	Tipo	independiente
	Mitad	2:54		
	Cuarto	2:54		
Emisiones de ruido acústico en la fase de centrifugado <sup>(*)</sup> (dB(A) re 1 pW)	76	Emisiones de ruido acústico clase de emisión <sup>(*)</sup> (fase de centrifugado)	B <sup>(*)</sup>	
Modo de apagado (W) (si corresponde)	0.50	Modo de espera (W)(si corresponde)	1.00	
Inicio con retardo (W) (si corresponde)	4.00	Modo de espera en red (W)(si corresponde)	N/A	

Duración mínima de la garantía ofrecida por el proveedor <sup>(\*)</sup>(<sup>(\*)</sup>): Este producto

ha sido diseñado para liberar iones de plata durante el ciclo de lavado Infor-

NO

mación adicional:

Enlace web al sitio web del proveedor, donde se encuentra la información en el punto 9 del Anexo II del Reglamento de la Comisión (UE)2019/2023(<sup>(\*)</sup>) se encuentra:

(<sup>(\*)</sup>) este elemento no se considerará relevante para los fines del Artículo 2(6) del Reglamento (UE) 2017/1369, (<sup>(\*)</sup>) para el programa eco 40-60.

(<sup>(\*)</sup>) los cambios en este elemento no se considerarán relevantes para los fines del párrafo 4 del Artículo 4 del Reglamento (UE)2017/1369.

(<sup>(\*)</sup>) si la base de datos del producto genera automáticamente el contenido definitivo de esta celda, el proveedor no deberá introducir estos datos.

# MANTENIMIENTO

---

1) El consumo real de energía dependerá de cómo se utilice el electrodoméstico.

2) El consumo real de agua dependerá de cómo se utilice el electrodoméstico y de la dureza del agua.

3) Entrega de repuestos en un plazo de 15 días laborables después de haber recibido el

pedido. Hoja de datos del producto conforme al Reglamento (UE) 2019/2014 La hoja

de datos del producto para su electrodoméstico se puede encontrar en línea.

Visite <https://eprel.ec.europa.eu> e introduzca el identificador del modelo de su electrodoméstico para descargar la hoja de datos.

El identificador del modelo de su electrodoméstico se puede encontrar en la sección de especificaciones técnicas.

# CONTEÚDO

---

## INSTRUÇÕES DE SEGURANÇA

- Instruções de Segurança ..... 2

## INSTALAÇÃO

- Descrição do Produto ..... 9
- Instalação ..... 10

## OPERAÇÃO

- Início Rápido ..... 13
- Antes de Cada Lavagem ..... 15
- Dispensador de Detergente ..... 16
- Painel de Controlo..... 18
- Programas..... 19
- Opção ..... 26

## MANUTENÇÃO

- Limpeza e Cuidados ..... 29
- Resolução de Problemas..... 32
- Serviço ao Cliente ..... 33
- Especificações Técnicas ..... 34
- Ficha do Produtoe ..... 35

# INSTRUÇÕES DE SEGURANÇA

## ■ Instruções de Segurança

*Por favor, leia as seguintes informações de segurança minuciosamente e siga-as estritamente para minimizar o risco de incêndio ou explosão, choque elétrico e prevenir danos materiais, lesões pessoais ou perda de vida. Não seguir estas instruções anulará qualquer garantia.*

*Este eletrodoméstico não é destinado ao uso por pessoas (incluindo crianças) com capacidades físicas, sensoriais ou mentais reduzidas, ou falta de experiência e conhecimento, a menos que tenham recebido supervisão ou instrução sobre o uso do eletrodoméstico por uma pessoa responsável pela sua segurança.*

### Aviso!

*Esta combinação de símbolo e palavra de sinalização indica uma situação potencialmente perigosa que pode resultar em morte ou lesões graves, a menos que seja evitada.*

### Cuidado!

*Esta combinação de símbolo e palavra de sinalização indica uma situação potencialmente perigosa que pode resultar em lesões leves ou menores ou danos materiais e ao ambiente.*

### Nota!

*Esta combinação de símbolo e palavra de sinalização indica uma situação potencialmente perigosa que pode resultar em lesões leves ou menores.*

### Aviso!

## PERIGO DE CHOQUE ELÉTRICO

- *Se o cabo de alimentação estiver danificado, deve ser substituído pelo fabricante, seu agente de serviço ou pessoas igualmente qualificadas para evitar um perigo.*
- *Se a máquina estiver danificada, não deve ser operada a menos que seja reparada pelo fabricante, seu agente de serviço ou pessoas igualmente qualificadas.*

*Risco de choque elétrico!*

# INSTRUÇÕES DE SEGURANÇA

---

- *O eletrodoméstico pode ser utilizado por crianças com 8 anos ou mais e por pessoas com capacidades físicas, sensoriais ou mentais reduzidas ou falta de experiência e conhecimento, desde que tenham recebido supervisão ou instrução sobre o uso do eletrodoméstico de forma segura e compreendam os riscos envolvidos. As crianças não devem brincar com o eletrodoméstico. A limpeza e manutenção do usuário não devem ser feitas por crianças sem supervisão.*
- *As crianças devem ser supervisionadas para que não brinquem com o eletrodoméstico.*
- *Crianças com 3 anos ou menos devem ser mantidas longe do eletrodoméstico ou continuamente supervisionadas.*
- *Animais e crianças podem entrar na máquina. Verifique a máquina antes de cada operação.*
- *Não suba ou sente no eletrodoméstico.*

## LOCAL DE INSTALAÇÃO E ARREDORES

- *Todas as roupas e substâncias adicionais devem ser mantidas num local seguro, fora do alcance das crianças.*
- *Não instale a máquina num piso de carpete. A obstrução das aberturas por um tapete pode danificar a máquina.*
- *Mantenha o eletrodoméstico afastado de fontes de calor e da luz solar direta para evitar que as peças de plástico e borracha corroam.*
- *Não utilize o eletrodoméstico em ambientes húmidos ou em divisões que contenham gás explosivo ou cáustico. Em caso de fuga de água ou salpicos de água, deixe o eletrodoméstico secar ao ar livre.*
- *O eletrodoméstico não deve ser instalado atrás de uma porta com fechadura, de uma porta de correr ou de uma porta com uma dobradiça no lado oposto ao da máquina de lavar.*

# INSTRUÇÕES DE SEGURANÇA

---

- *Não opere a máquina em divisões com uma temperatura abaixo de 5°C. Isso pode causar danos às peças. Se for inevitável, certifique-se de drenar completamente a água do eletrodoméstico após cada utilização (ver "Manutenção - Limpeza do filtro da bomba de drenagem") para evitar danos causados pelo gelo.*
- *Nunca utilize sprays ou substâncias inflamáveis na proximidade imediata do eletrodoméstico.*

## INSTALAÇÃO

- *Remova todo o material de embalagem e os parafusos de transporte antes de utilizar o eletrodoméstico. Caso contrário, poderão ocorrer danos graves.*
- *Este eletrodoméstico está equipado com uma única válvula de entrada e pode ser ligado apenas à água fria.*
- *A ficha principal deve ser acessível após a instalação.*
- *Antes de lavar roupas pela primeira vez, o produto deve ser operado uma vez em todos os procedimentos sem roupas no interior.*
- *Antes de utilizar a máquina de lavar, o produto deve ser calibrado.*
- *Não coloque objetos excessivamente pesados no eletrodoméstico, como recipientes de água ou dispositivos de aquecimento.*
- *Os novos conjuntos de mangueiras fornecidos com o eletrodoméstico devem ser utilizados e os conjuntos de mangueiras antigos não devem ser reutilizados.*
- *Máx. Pressão da água de entrada 1 MPa. Pressão mínima da água de entrada 0,05 MPa.*

## CONEXÃO ELÉTRICA

- *Certifique-se de que o cabo de alimentação não está preso pela máquina, pois pode ser danificado.*
- *Conecte o produto a uma tomada aterrada protegida por um fusível que cumpra os valores na tabela de 'Especificações Técnicas'. A instalação de aterramento deve ser feita por um electricista qualificado. Certifique-se de que a máquina está instalada de acordo com os regulamentos locais.*

# INSTRUÇÕES DE SEGURANÇA

---

• *As conexões de água e eletricidade devem ser realizadas por um técnico qualificado, de acordo com as instruções do fabricante e os regulamentos locais de segurança.*

## Aviso!

- *Não use várias tomadas ou extensões.*
- *O aparelho não deve ter um dispositivo de comutação externo, como um temporizador, ou estar ligado a um circuito que é regularmente ligado e desligado.*
- *Não puxe o plugue da tomada se houver gás inflamável ao redor.*
- *Nunca puxe o plugue com as mãos molhadas.*
- *Sempre puxe pelo plugue, não pelo cabo.*
- *Sempre desligue o aparelho se não estiver sendo usado.*

## CONEXÕES DE ÁGUA

- *Verifique as conexões dos tubos de entrada de água, a torneira de água e a mangueira de saída quanto a possíveis problemas devido a mudanças na pressão da água. Se as conexões afrouxarem ou vazarem, feche a torneira de água e faça o reparo. Não use o aparelho antes que os tubos e mangueiras estejam instalados corretamente por pessoas qualificadas.*
- *A porta de vidro pode ficar muito quente durante a operação. Mantenha crianças e animais de estimação longe da máquina enquanto ela estiver em funcionamento.*
- *As mangueiras de entrada e saída de água devem ser instaladas com segurança e permanecerem intactas. Caso contrário, pode ocorrer vazamento de água.*
- *Não remova o filtro da bomba de drenagem enquanto ainda houver água no eletrodoméstico. Grandes quantidades de água podem vazar, e há risco de queimaduras devido à água quente.*

# INSTRUÇÕES DE SEGURANÇA

---

## OPERAÇÃO E MANUTENÇÃO

- *Nunca use solventes inflamáveis, explosivos ou tóxicos. Não utilize gasolina, álcool, etc. como detergentes. Selecione apenas detergentes adequados para lavagem em máquina.*
- *Certifique-se de que todos os bolsos estejam vazios. Itens afiados e rígidos como moedas, broches, pregos, parafusos, pedras, etc. podem causar danos graves a esta máquina.*
- *Remova todos os objetos dos bolsos, como isqueiros e fósforos, antes de usar o eletrodoméstico.*
- *Enxágue bem os itens que foram lavados à mão.*
- *Itens que tenham sido sujados com substâncias como óleo de cozinha, acetona, álcool, gasolina, querosene, removedores de manchas, aguarrás, cera e removedores de cera devem ser lavados em água quente com uma quantidade extra de detergente antes de serem secos na máquina.*
- *Itens contendo espuma de borracha (espuma de látex), toucas de banho, têxteis impermeáveis, artigos com revestimento de borracha e roupas ou almofadas com almofadas de espuma de borracha não devem ser secos na máquina.*
- *Amaciantes de tecido ou produtos similares devem ser usados conforme recomendado nas suas instruções.*
- *Nunca tente abrir a porta com força. A porta irá destrancar logo após o fim de um ciclo.*
- *Por favor, não feche a porta com força excessiva. Se encontrar dificuldade em fechar a porta, verifique se as roupas estão devidamente inseridas e distribuídas.*

# INSTRUÇÕES DE SEGURANÇA

---

- *Sempre desligue o aparelho da tomada e feche a torneira antes da limpeza e manutenção e após cada utilização.*
- *Nunca despeje água sobre o aparelho para fins de limpeza. Risco de choque elétrico!*
- *As reparações só devem ser realizadas pelo fabricante, pelo seu agente de serviço ou por pessoas igualmente qualificadas, a fim de evitar um perigo. O produtor não será responsável por danos causados pela intervenção de pessoas não autorizadas.*

## TRANSPORT

- *Antes do Transporte:*
  - Os parafusos devem ser reinstalados na máquina por uma pessoa especializada*
  - A água acumulada deve ser drenada da máquina*
- *Este eletrodoméstico é pesado. Transporte com cuidado. Nunca segure em qualquer parte saliente da máquina ao levantar. A porta da máquina não pode ser usada como pega.*

## UTILIZAÇÃO PREVISTA

*O produto destina-se apenas a uso doméstico e para têxteis em quantidades domésticas adequadas para lavagem e secagem em máquina. Este eletrodoméstico destina-se apenas a uso interior e não é destinado a uso embutido. Utilize apenas de acordo com estas instruções. O eletrodoméstico não é destinado a uso comercial. Qualquer outro uso é considerado como uso impróprio. O produtor não é responsável por quaisquer danos ou lesões que possam resultar disso.*

- *Este eletrodoméstico destina-se a ser utilizado em aplicações domésticas e similares, tais como:*
  - Áreas de cozinha do pessoal em lojas, escritórios e outros ambientes de trabalho;*
  - Casas de fazenda;*
  - Por clientes em hotéis, motéis e outros ambientes residenciais;*
  - Ambientes de cama e café da manhã;*
  - Áreas de uso comum em prédios de apartamentos ou lavanderias.*

## Embalagem/Aparelho antigo



*Esta marcação indica que este produto não deve ser disposto com outros resíduos domésticos em toda a U E . Para evitar possíveis danos ao meio ambiente ou à saúde humana decorrentes do descarte de resíduos não controlado, recicle-o de forma responsável para promover a reutilização sustentável dos recursos materiais . Para devolver seu dispositivo usado, por favor, utilize os sistemas de coleta ou entre em contato com o revendedor onde o produto foi adquirido. Eles recolhem e podem levar este produto para reciclagem ambiental segura.*

<i>Model</i>	<i>Capacidade de lavagem</i>
<i>WMK 10620 WH</i>	<i>6kg</i>
<i>WMK 40740 WH</i>	<i>7kg</i>
<i>WMK 40740 SS</i>	<i>7kg</i>
<i>WMK 40840 WH</i>	<i>8kg</i>
<i>WMK 40840 SS</i>	<i>8kg</i>
<i>WMK 40940 WH</i>	<i>9kg</i>

# INSTALAÇÃO

## ■ Descrição do Produto

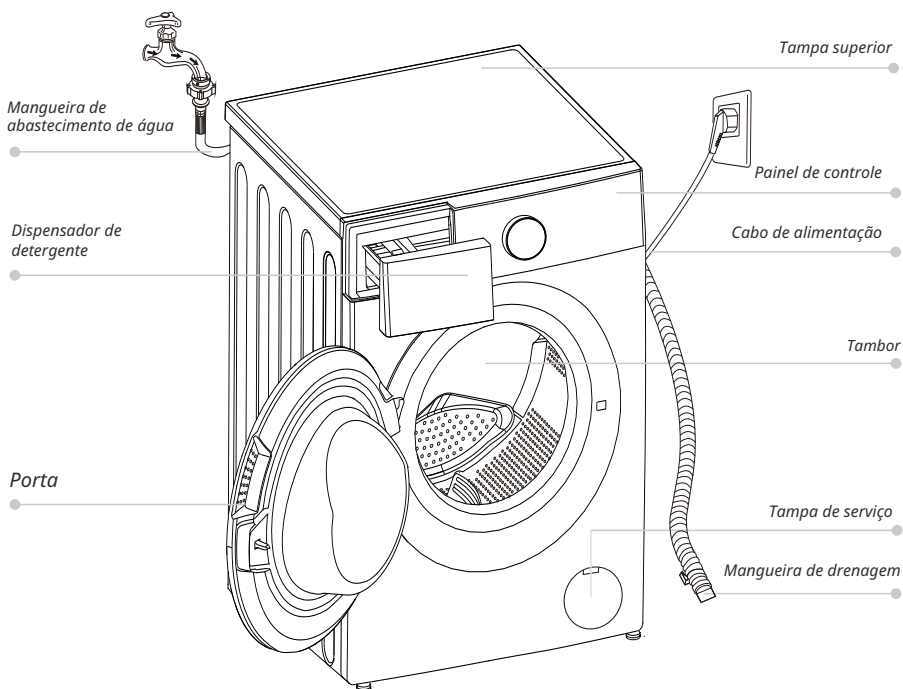

### 📌 Nota!

• A imagem do produto é apenas para ilustração, por favor consulte o produto real como referência.

## Acessórios

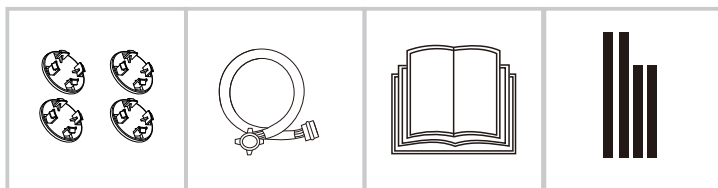

4 x Tampas de cobertura

1 x Mangueira de abastecimento água fria

1 x Manual do proprietário

Espuma acústica (Opcional)

# INSTALAÇÃO

## ■ Instalação

### Área de instalação

#### ⚠ Aviso!

- A estabilidade é importante para evitar que o produto se mova! Certifique-se de que a máquina está nivelada e estável.
- Certifique-se de que o produto não está em cima do cabo de alimentação.
- Certifique-se de manter as distâncias mínimas das paredes conforme mostrado na imagem

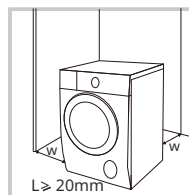

Antes de instalar a máquina, a localização caracterizada da seguinte forma deve ser selecionada: 1.

Superfície rígida, seca e nivelada

2. Evite a luz solar direta

3. Ventilação suficiente

4. A temperatura ambiente está acima de 0° C

5. Mantenha-se longe de fontes de calor, como aparelhos a carvão ou a gás.

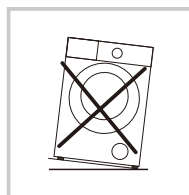

### Desembalando a máquina de lavar

#### ⚠ Aviso!

- O material de embalagem (por exemplo, filmes, isopor) pode ser perigoso para as crianças.
- Existe um risco de sufocação! Mantenha todo o material de embalagem longe das crianças.

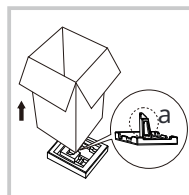

1. Remova a caixa de papelão e a embalagem de isopor.

2. Levante a máquina de lavar e remova a embalagem da base. Certifique-se de que o pequeno triângulo de espuma (a) seja removido junto com a embalagem inferior. Caso contrário, deite a unidade de lado e remova manualmente.

3. Remova a fita que prende o cabo de alimentação e a mangueira de drenagem.

4. Remova a mangueira de entrada do tambor.

# INSTALAÇÃO

## Remova os parafusos de transporte

### ⚠ Aviso!

• Deve remover os parafusos de transporte da parte traseira antes de usar o produto.



Afrouxe os 4 parafusos de transporte com uma chave de boca.

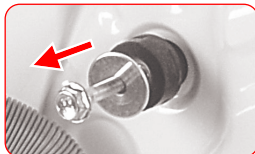

Remova os parafusos, incluindo as partes de borracha, e guarde-os para uso futuro.



Fechos os furos usando as tampas de cobertura.

## Nivelar a máquina de lavar

### ⚠ Aviso!

• As porcas de bloqueio em todos os quatro pés devem ser apertadas firmemente contra a estrutura.

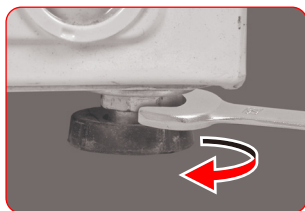

1. Afrouxe a porca de bloqueio.
2. Gire o pé até que toque no chão.
3. Ajuste as pernas e aperte as porcas com uma chave de boca. Certifique-se de que a máquina está nivelada e estável.

## Conectar a mangueira de abastecimento de água

### ⚠ Aviso!

Para evitar vazamentos ou danos causados pela água, siga as instruções deste capítulo

• Não dobre, amasse ou modifique a mangueira de entrada de água.



Conecte a mangueira de abastecimento de água à válvula de entrada de água e a uma torneira de água fria conforme indicado.



### 📌 Nota!

• Conecte manualmente, não utilize ferramentas. Verifique se as conexões estão bem apertadas.

# INSTALAÇÃO

## Mangueira de Drenagem

### ⚠ Aviso!

- Não dobre ou prolongue a mangueira de drenagem.
- Posicione corretamente a mangueira de drenagem, caso contrário, danos podem resultar em vazamentos de água.

Existem duas maneiras de colocar a extremidade da mangueira de drenagem:

1. Coloque-a no recipiente de água.
2. Conecte-a ao tubo de drenagem do recipiente.

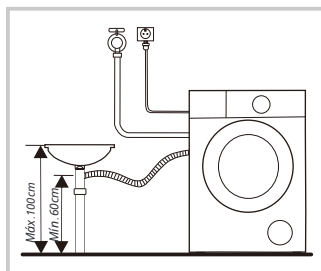
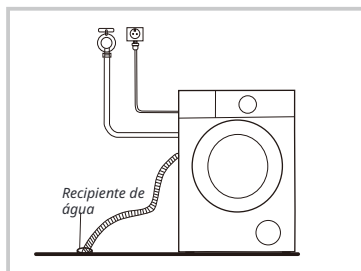

## Esponja Acústica

### 📌 Nota!

- Certifique-se de montar as esponjas acústicas, que podem reduzir efetivamente o ruído causado pela máquina durante o funcionamento, a fim de proporcionar um ambiente de vida mais tranquilo e silencioso.

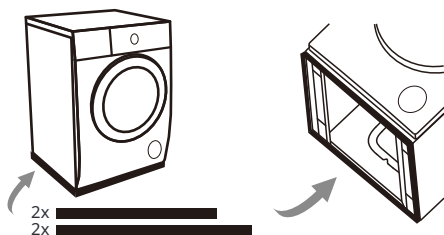

1. Coloque a máquina no chão, usando algum material macio como espuma ou roupas entre a máquina e o chão para proteção;
2. Cole as esponjas 2x mais longas nas bordas inferiores mais longas da máquina, e as esponjas 2x mais curtas nas bordas inferiores mais curtas.

# OPERAÇÃO

---

## ■ *Início Rápido*

### ⓘ Cuidado!

- *Antes de lavar, certifique-se de que a máquina de lavar está instalada corretamente.*
- *Seu eletrodoméstico foi minuciosamente verificado antes de sair da fábrica. Para remover qualquer água residual e neutralizar odores potenciais, é recomendável limpar o seu eletrodoméstico antes do primeiro uso. Por esse motivo, é recomendado limpar o tambor interno executando o programa "Limpeza de Tambor" ou outro programa com a temperatura opcional de 90 °C. Tenha cuidado para não colocar roupa e detergente na máquina.*

### 🔧 *Calibração*

*É recomendado calibrar a máquina de lavar, para que forneça o melhor desempenho.*

*O eletrodoméstico é capaz de detetar a quantidade de roupa carregada. Esta função otimiza o desempenho do produto, minimizando o consumo de energia e água, poupando-lhe dinheiro e tempo. Por esta razão, é recomendado calibrar o eletrodoméstico para melhor utilização.*

- 1- Remova todos os acessórios do tambor e feche a porta;*
- 2- Insira a ficha na tomada;*
- 3- Ligue a máquina de lavar e pressione os botões "Delay" e "Temp." simultaneamente por cerca de 10 segundos até que "t19" seja exibido;*
- 4- Pressione [ ▷ || ] para iniciar o aparelho e aguarde até que "\*\*\*\*" seja exibido.*

# OPERAÇÃO

## 1. Antes da Lavagem

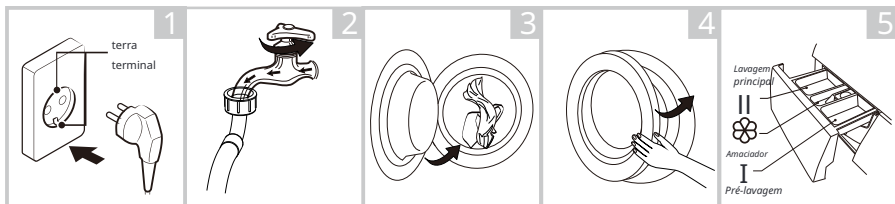

Ligue na tomada

Abra a torneira

Carregue

Feche a porta

Adicione detergente

### Nota!

- O detergente precisa ser adicionado no compartimento I se a função de pré-lavagem for selecionada.

## 2. Lavagem



Selecione o programa

Selecione a função ou mantenha as configurações padrão

Pressione Iniciar/Pausa para iniciar o programa

## 3. Após a Lavagem

Bip do alarme e "Fim" no visor.

# OPERAÇÃO

## ■ Antes de Cada Lavagem

- A temperatura ambiente da máquina de lavar deve ser de 5-40°C. Se utilizada abaixo de 0°C, a válvula de entrada e o sistema de drenagem podem ser danificados. Se a máquina estiver instalada em condições de congelamento, deve ser transferida para a temperatura ambiente normal para garantir que a mangueira de abastecimento de água e a mangueira de drenagem possam descongelar antes de serem utilizadas.
- Por favor, verifique as etiquetas de cuidados com a roupa e as instruções de uso do detergente antes de lavar. Utilize um detergente não espumante ou menos espumante adequado para lavagem em máquina corretamente.

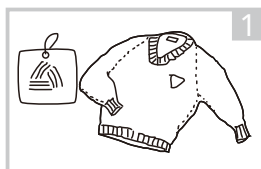

Verifique a etiqueta de cuidados

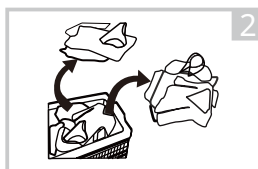

Separe a roupa por cor e tipo de tecido

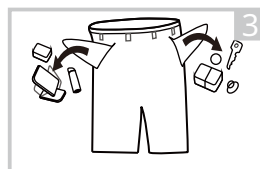

Retire todos os itens dos bolsos

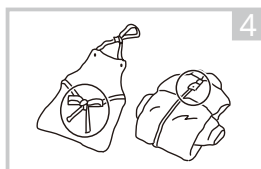

Amarre tiras de tecido longas e cintos, feche zíperes e botões

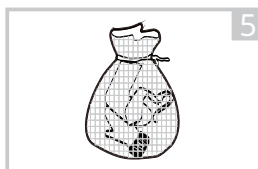

Coloque itens pequenos em um saco de lavagem

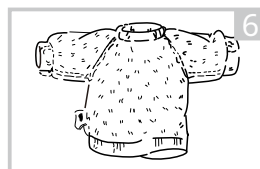

Vire do avesso tecidos que desfiam facilmente e de pelo longo

### ⚠ Aviso!

- Não lave ou seque artigos que tenham sido limpos, lavados, embebidos ou manchados com substâncias combustíveis ou explosivas como cera, óleo, tinta, gasolina, álcool, querosene e outros materiais inflamáveis.
- Lavar peças de roupa únicas pode facilmente criar uma grande excentricidade e causar alarme devido ao desequilíbrio. Portanto, é sugerido adicionar mais uma ou duas peças de roupa à lavagem para que a centrifugação possa ser feita suavemente.

# OPERAÇÃO

## ■ *Dispensador de Detergente*

- I *Pré-lavagem*
- II *Lavagem principal*
- ☼ *Amaciador*
-  *Pressione o botão para retirar o dispensador*

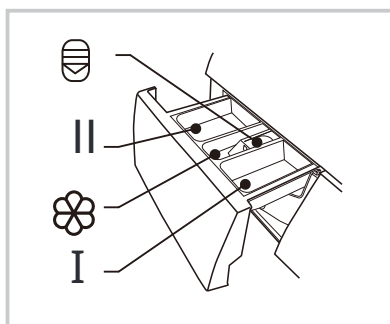

### ⚠ Cuidado!

- O detergente só precisa ser adicionado no " compartimento I" após selecionar a função de pré-lavagem.

<i>Programa</i>	I	II	☼	<i>Programa</i>	I	II	☼
<i>Algodão</i>	○	●	○	<i>Super Rápido 15min</i>		●	○
<i>Vapor</i>	○	●	○	<i>Rápido 45min</i>		●	○
<i>Sintéticos</i>	○	●	○	<i>Sport</i>	○	●	○
<i>Mix</i>	○	●	○	<i>Lã</i>		●	○
<i>Jeans</i>	○	●	○	<i>Baby care</i>	○	●	○
<i>ECO 40-60</i>		●	○	<i>Edredões</i>	○	●	○
<i>20°C</i>		●	○	<i>Enxaguar &amp; Centrifugar</i>			○
<i>Centrif.</i>				<i>Limpeza do tambor</i>			

● *Obrigatório* ○ *Opcional*

## Recomendação de detergente

<i>Detergente de lavagem recomendado</i>	<i>Ciclos de lavagem</i>	<i>Temperatura de lavagem</i>	<i>Tipo de roupa e têxtil</i>
<i>Detergente de alta performance com agentes de branqueamento e branqueadores óticos</i>	<i>Algodão, ECO 40-60</i>	<i>40/60</i>	<i>Roupa branca feita de algodão ou linho resistente a ferver</i>
<i>Detergente de cor sem agente de branqueamento e branqueadores óticos</i>	<i>Algodão</i>	<i>20/40</i>	<i>Roupa colorida feita de algodão ou linho</i>
<i>Detergente de cor ou suave sem branqueadores óticos</i>	<i>Algodão, Sintético</i>	<i>20/40</i>	<i>Roupa colorida feita de fibras de fácil cuidado ou materiais sintéticos</i>
<i>Detergente de lavagem suave</i>	<i>Sintético</i>	<i>20</i>	<i>Têxteis delicados, seda, viscose</i>
<i>Detergente especial para lã</i>	<i>Lã</i>	<i>20/40</i>	<i>Lã</i>



### Nota!

- O detergente ou aditivo aglomerante ou viscoso pode ser diluído em um pouco de água antes de ser colocado no compartimento do detergente, para evitar que o seu entrada fique bloqueada e cause um transbordamento de água.
- Por favor, escolha o tipo adequado de detergente para obter o máximo desempenho de lavagem e um mínimo de consumo de água e energia.
- Para obter o melhor resultado de limpeza, é importante dosar o detergente corretamente.
- Use uma quantidade reduzida de detergente se o tambor não estiver completamente cheio.
- Ajuste sempre a quantidade de detergente à dureza da água, se a água da torneira for macia, use menos detergente.
- Dose de acordo com o quão suja está a sua roupa, roupas menos sujas requerem menos detergente.
- Detergente altamente concentrado (detergente compacto) requer dosagem particularmente precisa.

Os seguintes sintomas são um sinal de excesso de detergente:

- formação de espuma intensa
- resultado pobre na lavagem e enxaguamento

Os seguintes sintomas são um sinal de subdosagem de detergente:

- roupa fica cinzenta
- acumulação de depósitos de calcário no tambor, no elemento de aquecimento e/ou na roupa

# OPERAÇÃO

## ■ Painel de Controlo

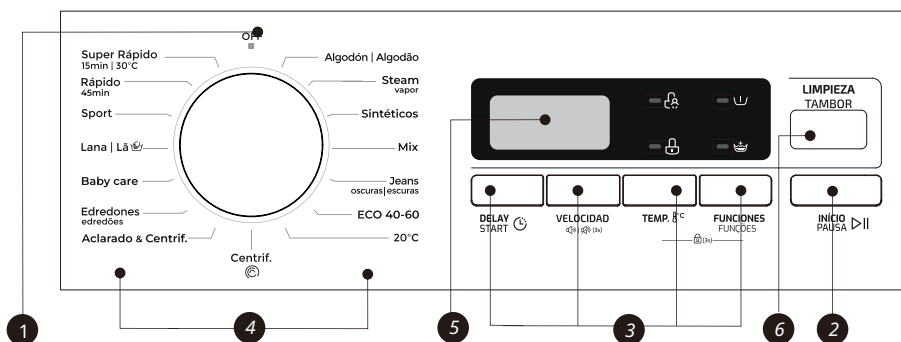

### 1 DES

Ligue e desligue o aparelho.

### 2 Iniciar/Pausa

Inicie ou pause o seu programa.

### 3 Opção

Isso permite que você selecione funções adicionais e acenderá quando selecionado.

### 4 Programas

Disponível de acordo com o tipo de roupa.

### 5 Visor

O visor mostra configurações, tempo restante estimado, opções e mensagens de status.

### 6 DLimpeza do Tambor

Especialmente definido nesta máquina para limpar o tambor e o tubo.

The diagram shows the control panel with callouts A through E:

- A**: Visor (display)
- B**: Bloqueio infantil (child lock)
- C**: Trava da Porta (door lock)
- D**: Pré-Lavagem (pre-wash)
- E**: Enxaguamento Extra (extra rinse)

A Visor	
Tempo de Lavagem	Tempo de Atraso
125	2H
Velocidade	Error
400	E30
Fim	Temp.
End	20

# OPERAÇÕES

## Programas

Programa	Carga (kg)				Temp(°C.)	Tempo Padrão			
	6.0	7.0	8.0	9.0	Padrão	6.0	7.0	8.0	9.0
Algodão	6.0	7.0	8.0	9.0	40	2:40	3:39	3:39	3:39
Vapor	3.0	3.5	4.0	4.5	40	1:48	1:48	1:48	1:48
Sintéticos	3.0	3.5	4.0	4.5	40	2:20	3:18	3:18	3:18
Mix	6.0	7.0	8.0	9.0	40	1:20	1:20	1:20	1:20
Jeans	6.0	7.0	8.0	9.0	60*	1:40	1:45	1:45	1:45
ECO 40-60	6.0	7.0	8.0	9.0	--	3:18	3:28	3:38	3:48
20°C	3.0	3.5	4.0	4.5	20	1:01	1:01	1:01	1:01
Centrif.	6.0	7.0	8.0	9.0	--	0:12	0:12	0:12	0:12
Aclarado y Centrif.	6.0	7.0	8.0	9.0	--	0:20	0:20	0:20	0:20
Edredões	3.0	3.5	4.0	4.5	40	1:48	1:48	1:48	1:48
Baby care	6.0	7.0	8.0	9.0	60	2:01	1:42	1:42	1:42
Lã	2.0	2.0	2.0	2.0	40	1:07	1:07	1:07	1:07
Sport	3.0	3.5	4.0	4.5	20	0:47	0:47	0:47	0:47
Rápido 45min	2.0	2.0	2.0	2.0	20	0:45	0:45	0:45	0:45
Super Rápido 15'	2.0	2.0	2.0	2.0	Frio	0:15	0:15	0:15	0:15
Limpeza de Tambor	--	--	--	--	90	1:18	1:18	1:18	1:18

\* Para o modelo WMK 10620 WH, a temperatura padrão no programa Jeans é de 40 °C.



### Nota!

- Os parâmetros nesta tabela são apenas para referência do usuário. Os parâmetros reais pode ser diferente com os parâmetros na tabela acima mencionada.

# OPERAÇÃO

## Programas

WMK 10620 WH							
Ciclo	Capacidade nominal em kg	Configuração de temperatura	Duração do ciclo em h:min	Consumo de energia em kWh/ciclo	Consumo de água em L/ciclo	Maior lavagem temperatura <sup>o</sup> C <sup>1)</sup>	Humidade residual em % <small>(a 60°C e em função da 2)</small>
Algodão(60°C)	6.0	60	2:45	1.280	58	60	65%/1000
20°C	3.0	20	1:01	0.207	38	20	65%/1000
Mix	6.0	40	1:20	0.684	58	40	65%/1000
Sintéticos	3.0	40	2:20	0.327	55	40	70%/800
Super Rápido 15min	2.0	Frio	0:15	0.035	32	Frio	70%/800
ECO 40-60 <sup>3)</sup>	6.0	-	3:18	0.850	48.0	37	62.9%/1200
	3.0	-	2:36	0.550	40.0	33	62.9%/1200
	2.0	-	2:36	0.379	37.0	25	62.9%/1200

- Os dados acima são apenas para referência, e os dados podem mudar devido a diferentes condições de uso reais.
- Os valores fornecidos para programas que não sejam o programa ECO 40-60 são apenas indicativos.
- O programa de 20 °C é capaz de limpar roupa de algodão levemente suja, a uma temperatura nominal de 20 °C, que está em conformidade com o regulamento (UE) 2019/2023.
- Relativo à EN 60456:2016/prA2019With(EU)2019/2014,(EU)2019/2023, (EU)2021/340,(EU)No 2021/341

A classe de eficiência energética da UE é: D

Programa de teste de energia: ECO 40-60. Outros como padrão.

Carga de metade para máquina de 6.0kg: 3.0kg.

Carga de um quarto para máquina de 6.0kg: 2.0kg.

# OPERAÇÃO

WMK 40740 WH / WMK 40740 SS							
Ciclo	Capacidade nominal em kg	Configuração de temperatura	Duração do ciclo em h:min	Consumo de energia em kWh/ciclo	Consumo de água em L/ciclo	Maior lavagem temperatura °C <sup>9</sup>	Humidade residual em % <small>(% Humidade de centrifugação<sup>2)</sup>)</small>
Algodão(60°C)	7.0	60	3:44	1.392	65	60	62.9%/1200
20°C	3.5	20	1:01	0.177	41	20	65%/1000
Mix	7.0	40	1:20	0.696	65	40	65%/1000
Sintéticos	3.5	40	3:18	0.698	41	40	62.9%/1200
Super Rápido 15min	2.0	Frio	0:15	0.030	31	Frio	70%/800
ECO 40-60 <sup>1)</sup>	7.0	-	3:28	0.696	57.0	45	62.9%/1200
	3.5	-	2:42	0.385	41.0	33	62.9%/1200
	2.0	-	2:42	0.150	32.0	23	62.9%/1200

- Os dados acima são apenas para referência, e os dados podem mudar devido a diferentes condições de uso reais.
- Os valores fornecidos para programas que não sejam o programa ECO 40-60 são apenas indicativos.
- O programa de 20 °C é capaz de limpar roupa de algodão levemente suja, a uma temperatura nominal de 20 °C, que está em conformidade com o regulamento (UE) 2019/2023.
- Relativo à EN 60456:2016/prA2019With(EU)2019/2014,(EU)2019/2023,  
(EU)2021/340,(EU)No 2021/341

A classe de eficiência energética da UE é:A

Programa de teste de energia:ECO 40-60.Outros como padrão.

Meia carga para máquina de 7.0kg:3.5kg.

Quarto de carga para máquina de 7.0kg:2.0kg.

# OPERAÇÃO

WMK 40840 WH / WMK 40840 SS							
Ciclo	Capacidade nominal em kg	Configuração de temperatura	Duração do ciclo em h:min	Consumo de energia em kWh/ciclo	Consumo de água em L/ciclo	Maior lavagem temperatura °C <sup>3)</sup>	Humidade residual em % <small>(% Humidade de centrifugação<sup>2)</sup>)</small>
Algodão(60°C)	8.0	60	3:44	1.498	71	60	53%/1400
20°C	4.0	20	1:01	0.183	44	20	65%/1000
Mix	8.0	40	1:20	0.754	71	40	65%/1000
Sintéticos	4.0	40	3:18	0.727	44	40	60%/1200
Super Rápido 15min	2.0	Frio	0:15	0.030	31	Frio	70%/800
ECO 40-60 <sup>3)</sup>	8.0	-	3:38	0.760	61.0	33	53.9%/1350
	4.0	-	2:48	0.412	45.0	28	53.9%/1350
	2.0	-	2:48	0.208	36.0	24	53.9%/1350

- Os dados acima são apenas para referência, e os dados podem mudar devido a diferentes condições de uso reais.
- Os valores fornecidos para programas que não sejam o programa ECO 40-60 são apenas indicativos.
- O programa de 20 °C é capaz de limpar roupa de algodão levemente suja, a uma temperatura nominal de 20 °C, que está em conformidade com o regulamento (UE) 2019/2023.
- Relativo à EN 60456:2016/prA2019With(EU)2019/2014,(EU)2019/2023,

(EU)2021/340,(EU)No 2021/341

A classe de eficiência energética da UE é:A

Programa de teste de energia:ECO 40-60.Outros como padrão.

Carga de metade para máquina de 8.0kg: 4.0kg.

Carga de um quarto para máquina de 8.0kg: 2.0kg.

# OPERAÇÃO

WMK 40940 WH							
Ciclo	Capacidade nominal em kg	Configuração de temperatura	Duração do ciclo em h:min	Consumo de energia em kWh/ciclo	Consumo de água em L/ciclo	Maior lavagem temperatura °C <sup>9</sup>	Humidade residual em % <small>(% Humidade de centrifugação<sup>2)</sup>)</small>
Algodão(60°C)	9.0	60	3:44	1.603	78	60	53%/1400
20°C	4.5	20	1:01	0.189	48	20	65%/1000
Mix	9.0	40	1:20	0.813	78	40	65%/1000
Sintéticos	4.5	40	3:18	0.756	48	40	60%/1200
Super Rápido 15min	2.0	Frio	0:15	0.030	31	Frio	70%/800
ECO 40-60 <sup>3)</sup>	9.0	-	3:48	0.842	63.0	43	53.9%/1350
	4.5	-	2:54	0.475	49.0	33	53.9%/1350
	2.5	-	2:54	0.211	39.0	23	53.9%/1350

- Os dados acima são apenas para referência, e os dados podem mudar devido a diferentes condições de uso reais.
- Os valores fornecidos para programas que não sejam o programa ECO 40-60 são apenas indicativos.
- O programa de 20 °C é capaz de limpar roupa de algodão levemente suja, a uma temperatura nominal de 20 °C, que está em conformidade com o regulamento (UE) 2019/2023.
- Relativo à EN 60456:2016/prA2019With(EU)2019/2014,(EU)2019/2023,

(EU)2021/340,(EU)No 2021/341

A classe de eficiência energética da UE é:A

Programa de teste de energia:ECO 40-60.Outros como padrão.

Carga de metade para máquina de 9.0kg: 4.5kg.

Carga de um quarto para máquina de 9.0kg: 2.5kg.

# OPERAÇÃO

---

1) A temperatura mais alta atingida pela roupa no ciclo de lavagem por pelo menos 5 minutos.

2) Umidade residual após o ciclo de lavagem em percentagem de conteúdo de água e a velocidade de centrifugação em que isso foi alcançado.

3) O programa ECO 40-60 é capaz de limpar roupa de algodão normalmente suja, declarada lavável a 40°C ou 60°C, juntas no mesmo ciclo. Este programa é utilizado para avaliar a conformidade com o regulamento (UE) 2019/2023.

Os programas mais eficientes em termos de consumo de energia são geralmente aqueles que funcionam a temperaturas mais baixas e por períodos mais longos.

Carregar a máquina de lavar doméstica até a capacidade indicada para os programas respectivos contribuirá para a poupança de energia e água.

O ruído e o teor de humidade restante são influenciados pela velocidade de centrifugação: quanto maior a velocidade de centrifugação na fase de centrifugação, maior o ruído e menor o teor de humidade restante.

## ⓘ Cuidado!

- Se houver uma interrupção no fornecimento de energia enquanto a máquina está em funcionamento, uma memória especial armazena o programa selecionado. A máquina continuará o programa quando o fornecimento de energia for restabelecido.

# OPERAÇÃO

## ■ Programas

Os programas estão disponíveis de acordo com o tipo de roupa.

Programas	
Algodão	Têxteis resistentes, têxteis resistentes ao calor feitos de algodão ou linho.
Sintéticos	Lave artigos sintéticos, por exemplo: camisas, casacos, misturas. Ao lavar têxteis de malha, a quantidade de detergente deve ser reduzida devido à sua construção de fios soltos e à formação fácil de bolhas.
Baby care	Ao lavar as roupas do bebê, pode tornar a roupa do bebê mais limpa e melhorar o desempenho do enxágue para proteger a pele do bebê.
Rápido 45min	Lavar poucas roupas e não muito sujas rapidamente.
Mix	Carga mista composta por têxteis de algodão e sintéticos.
Jeans	Especialmente para jeans.
20°C	Ao lavar roupas coloridas vivas, pode proteger melhor as cores.
Super Rápido 15min	Programa extra curto aproximado, adequado para lavagem levemente suja com uma pequena quantidade de roupa.
Lã	Têxteis de lã laváveis à mão ou à máquina. Programa de lavagem especialmente suave para evitar encolhimento, pausas mais longas no programa (os têxteis descansam no líquido de lavagem).
Centrif.	Centrifuga e drena a água.
Aclarado y Centrif.	Enxágua e depois centrifuga a roupa, e depois drena a água.
Sport	Lavar a roupa de ginástica.
Edredões	Este programa é especialmente projetado para lavar Roupas Volumosas/ Roupa de Cama.
Vapor	O vapor é aplicável para lavagens diárias como algodão e sintéticos. O vapor pode penetrar profundamente nas fibras, o que elimina eficazmente bactérias e germes, prevenindo odores e protegendo a sua saúde.
ECO 40-60	Capaz de limpar roupa de algodão normalmente suja declarada como lavável a 40 °C ou 60 °C, juntas no mesmo ciclo.
Limpieza de Tambor	Especialmente configurado nesta máquina para limpar o tambor e o tubo. Aplica-se esterilização de alta temperatura a 90 °C para tornar a lavagem de roupas mais ecológica. Quando este programa é executado, a roupa ou outra lavagem não pode ser adicionada. Quando a quantidade adequada de agente de branqueamento à base de colocar cloro estiver presente, o efeito de limpeza do tambor será melhor. O cliente pode usar este programa regularmente de acordo com a necessidade.



### Nota!

- Consulte o seu produto para selecionar os programas.

# OPERAÇÃO

## Opção

Cycle	Velocidade de centrifugação padrão em rpm			Additional functions
	6kg	7kg	8kg e 9kg	
Wash cycles				
Algodão	1000	1200	1400	🕒, 📏, 👑
Vapor	1000	1000	1000	🕒, 📏, 👑
Sintéticos	800	1200	1200	🕒, 📏, 👑
Mix	1000	1000	1000	🕒, 📏, 👑
Jeans	800	1000	1000	🕒, 📏, 👑
ECO 40-60	1200	1200	1400	🕒
20°C	1000	1000	1000	🕒, 👑
Centrif.	1000	1000	1000	🕒
Aclarado y Centrif.	1000	1000	1000	🕒, 👑
Edredões	1000	1000	1000	🕒, 📏, 👑
Baby care	1000	1000	1000	🕒, 📏, 👑
Lã	600	600	600	🕒, 👑
Sport	800	800	800	🕒, 📏, 👑
Rápido 45min	800	800	800	🕒, 👑
Super Rápido 15'	800	800	800	🕒
Limpieza de Tambor	--	--	--	🕒

### 📌 Nota!

- Para a velocidade de centrifugação máxima, tempo de programa e outros detalhes do programa ECO 40-60, consulte o conteúdo na página da Ficha do Produto.
- A tabela mostra quais ciclos oferecem quais opções de ajuste. Se um ajuste não for possível para um ciclo.

# OPERAÇÃO

---

VELOCIDAD

## Velocidade

Quando necessário, a velocidade de centrifugação pode ser ajustada pressionando o botão de Velocidade nos seguintes passos: 1200: 0-400-600-800-1000-1200, 1400: 0-400-600-800-1000-1200-1400

---

Delay Start

## Atraso

1. Selecione um programa
2. Pressione o botão de Atraso para escolher o tempo de atraso 0-24H
3. Pressione [Iniciar/Pausa] para iniciar a operação de atraso



Escolha o programa



Definir tempo



Iniciar

Para cancelar a função de Atraso, pressione o botão de "Atraso" antes de iniciar o programa até que o visor mostre 0 H. Se o programa já tiver iniciado, desligue o eletrodoméstico e depois ligue-o novamente e selecione um novo programa.

---



## Pré-lavagem

Função de lavagem extra antes do início do ciclo de lavagem principal para aumentar o desempenho da lavagem.

Nota: O detergente precisa ser adicionado ao compartimento I.

---



## Enxágue extra

A roupa passará por um enxágue extra após selecionar esta função.

---

Limpeza de Tambor

## Limpeza do tambor

Após a máquina funcionar pelo período de contagem definido (o ciclo de contagem é de 25 vezes), a lâmpada de Limpeza do Tambor pisca no final do último programa, lembrando o usuário de executar o programa da seguinte maneira:

1. Retire as roupas e feche a porta.
2. Pressione [Limpeza do Tambor].
3. Pressione [Iniciar/Pausar].

O número de ciclos de lavagem será recontado quando o programa de limpeza do tambor for concluído.

Ignorar o lembrete:

1. Pressione e segure o botão de Limpeza do Tambor por 3s, o lembrete do indicador de limpeza do tambor será cancelado e os ciclos de lavagem serão recontados por mais 25 ciclos.
- 

TEMP.

## Temp.

Quando necessário, a temperatura de lavagem pode ser ajustada pressionando o botão de temperatura nos seguintes passos: Frio - 20°C - 40°C - 60°C - 90°C.

---

# OPERAÇÃO



## Bloqueio Infantil

Esta função destina-se a evitar que as crianças usem os controles de forma inadequada.

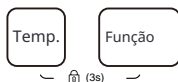

Pressione [TEMP.] e [FUNCIONES] simultaneamente por 3 segundos até que o sinal sonoro soe. O indicador do bloqueio infantil é ativado.

## ! Cuidado!

Quando o Bloqueio Infantil está ativado, o visor mostrará alternadamente "CL" e o tempo restante.

Pressionar qualquer outro botão fará com que o indicador do Bloqueio Infantil pisque. Quando o programa terminar, "CL" e "Fim" irão alternar no visor.

O Bloqueio Infantil desativa a função de todos os botões, exceto o botão de Bloqueio Infantil! Apenas a pressão simultânea dos dois botões pode desativar o Bloqueio Infantil! Por favor, desative o Bloqueio Infantil antes de selecionar um novo programa!



## Silenciar o sinal sonoro



Escolha o Programa



(3s)

Pressione o [Velocidade] botão por 3 segundos, o sinal sonoro será silenciado.

Para ativar a função do sinal sonoro, pressione o botão novamente por 3 segundos.

A configuração será mantida até o próximo reset.

## ! Cuidado!

· Após silenciar a função do sinal sonoro, os sons não serão mais ativados.



## Nota!

Contador de Uso

1 Desligue o equipamento por 10 segundos e reconecte novamente.

2 Ligue e, dentro de 10 segundos, pressione "Delay Start" e "Limpieza de tambor" no painel de consumo simultaneamente e continuamente trole por cerca de 5 segundos até que o visor do dispositivo mostre dígitos - o valor pode indicar o número de vezes que o equipamento foi usado.

3 Repita o passo 1 novamente e o cliente pode retomar a operação normal.

# MANUTENÇÃO

## ■ Limpeza e Cuidados

### ⚠ Aviso!

- Sempre desligue o eletrodoméstico e feche a torneira de água antes da limpeza e manutenção.

### Limpeza do Armário

A manutenção adequada na máquina de lavar pode prolongar sua vida útil. A superfície pode ser limpa com detergentes neutros diluídos não abrasivos quando necessário. Se houver transbordo de água, use um pano para limpar imediatamente.

Nunca use objetos afiados para limpar o eletrodoméstico.

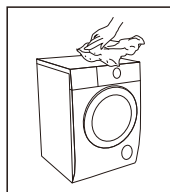

### ⚠ Cuidado!

- Nunca use agentes abrasivos ou cáusticos. ácidos fórmicos ou seus solventes diluídos ou substâncias semelhantes, como álcool ou produtos químicos.

### Limpeza do Tambor

Quaisquer manchas de ferrugem deixadas dentro do tambor por artigos de metal devem ser removidas imediatamente usando detergentes livres de cloro. Nunca use lâ de aço para limpar o tambor!

### 📌 Nota!

- Mantenha qualquer roupa longe da máquina ao limpar o tambor.

### Limpeza da Vedação da Porta e do Vidro

Limpe o vidro e a vedação após cada lavagem para remover fiapos e manchas. Se o pó se acumular, pode causar vazamentos. Remova moedas, botões e outros objetos da vedação após cada lavagem.

Limpe a Vedação da Porta e o Vidro todos os meses para garantir o funcionamento normal do eletrodoméstico.

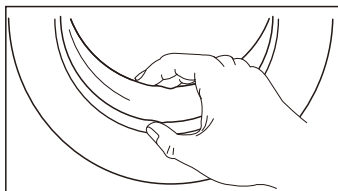

# MANUTENÇÃO

## Limpeza do Filtro de Entrada

### Nota!

- A diminuição do fluxo de água é um sinal de que o filtro precisa ser limpo.

1. Feche a torneira e remova a mangueira de abastecimento de água dela.
2. Limpe o filtro com uma escova.
3. Desparafuse a mangueira de abastecimento de água da parte traseira da máquina. Retire o filtro com alicate de bico longo.
4. Use uma escova para limpar o filtro.
5. Reinstale o filtro na entrada de água e reconecte a mangueira de abastecimento de água.
6. Limpe o Filtro de Entrada a cada 3 meses para garantir o funcionamento normal do eletrodoméstico.

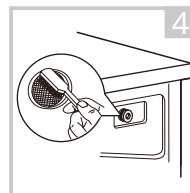
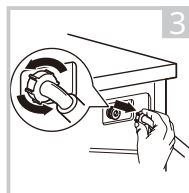
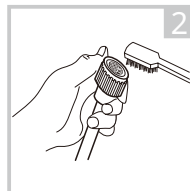
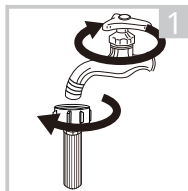

## Limpe o Dispensador de Detergente

1. Pressione o botão de liberação [  ] na tampa do amaciador e puxe a gaveta do dispensador para fora do recuo. Limpe o interior do recuo com uma escova.
2. Levante a tampa do amaciador da gaveta do dispensador e lave ambos os itens com água.
3. Recoloque a tampa do amaciador e empurre a gaveta de volta para o recuo.



Pressione o botão de liberação e remova a gaveta do dispensador

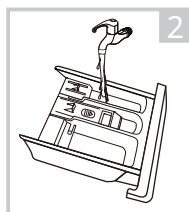

Limpe a gaveta do dispensador e a tampa do amaciador em água

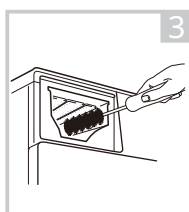

Limpe o recuo com uma escova macia

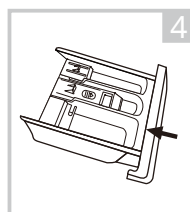

Insira a gaveta do dispensador.

### Nota!

- Não utilize agentes abrasivos ou cáusticos para limpar as peças plásticas.
- Limpe o dispensador de detergente a cada 3 meses para garantir o funcionamento normal do eletrodoméstico.

## Limpeza do Filtro da Bomba de Drenagem

### ⚠ Aviso!

- Certifique-se de que a máquina tenha terminado o ciclo de lavagem e esteja vazia. Desligue-a e desligue-o antes de limpar o filtro da bomba de drenagem.
- Tenha cuidado com a água quente. Deixe a água esfriar. Risco de queimaduras!
- Limpe o filtro periodicamente a cada 3 meses para garantir o funcionamento normal do eletrodoméstico.

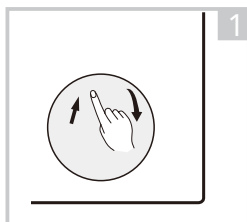

Abra a tampa inferior

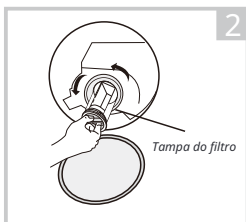

Abra o filtro girando no sentido anti-horário

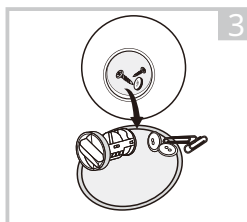

Remova matéria estranha

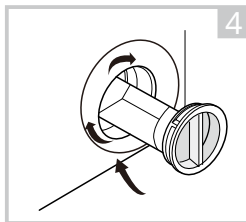

Feche a tampa inferior

### ⚠ Cuidado!

- Quando o eletrodoméstico está em uso e dependendo do programa selecionado, pode água quente na bomba . Nunca remova a tampa da bomba durante um ciclo de lavagem , sempre espere até que o eletrodoméstico tenha terminado o ciclo , e esteja vazio . Ao substituir a tampa , certifique-se de que está bem apertada .

# MANUTENÇÃO

## ■ Resolução de problemas

Sempre que houver um problema com o eletrodoméstico, verifique se consegue resolvê-lo seguindo as tabelas abaixo. Se o problema persistir, entre em contato com o serviço de atendimento ao cliente.

Descrição	Causa possível	Solução
<i>O eletrodoméstico não inicia</i>	<i>A porta não está fechada corretamente. As roupas estão presas.</i>	<i>Feche a porta corretamente e reinicie. Verifique a roupa.</i>
<i>A porta não pode ser aberta</i>	<i>A proteção de segurança está ativada.</i>	<i>Desligue a energia e reinicie.</i>
<i>Vazamento de água</i>	<i>As ligações não estão suficientemente apertadas.</i>	<i>Verifique e aperte a entrada de água tubo. Verifique e limpe a mangueira de saída.</i>
<i>Resíduos de detergente no dispensador de detergente</i>	<i>O detergente está húmido e/ou aglomerado.</i>	<i>Limpe e seque o dispensador de detergente.</i>
<i>Indicador ou visor não funciona</i>	<i>Placa de circuito ou cabo têm problemas de conexão.</i>	<i>Desligue a energia e verifique se a ficha está conectada corretamente.</i>
<i>Ruído anormal</i>	<i>Parafusos de fixação ainda no lugar. O piso não é sólido ou nivelado.</i>	<i>Verifique se os parafusos de fixação foram removidos. Certifique-se de que o eletrodoméstico está instalado em uma superfície sólida e nivelada.</i>

## Códigos de erro

Descrição	Causa possível	Solução
<b>E30</b>	<i>A porta não está fechada corretamente</i>	<i>Feche a porta corretamente e reinicie.</i>
<b>E10</b>	<i>Problema de injeção de água durante o ciclo de lavagem.</i>	<i>Verifique se a pressão da água é suficiente. Endireite o tubo de água. Limpe o filtro da válvula de entrada.</i>
<b>E21</b>	<i>Drenagem de água em excesso</i>	<i>Verifique se a mangueira de drenagem está obstruída.</i>
<b>E12</b>	<i>Transbordamento de água</i>	<i>Reinicie o eletrodoméstico.</i>
<b>EXX</b>	<i>Outros</i>	<i>Reinicie o eletrodoméstico. Se o problema persistir, entre em contato com o serviço de atendimento ao cliente.</i>

# MANUTENÇÃO

---

## ■ Serviço ao Cliente

Peças de reposição para o seu eletrodoméstico estão disponíveis por um período mínimo de 10 anos. Em caso de dúvidas, entre em contato com o nosso serviço ao cliente em:

### Aviso!

Risco de choque elétrico

- Nunca tente reparar um eletrodoméstico que esteja defeituoso ou que se presume estar defeituoso. Pode colocar em perigo a sua vida e a vida de futuros utilizadores. Apenas especialistas autorizados podem realizar este trabalho de reparação.
- Reparos inadequados anularão a garantia e danos subsequentes não serão reconhecidos!

## Transport

### PASSOS IMPORTANTES AO MOVER O ELETRODOMÉSTICO

- Desligue o eletrodoméstico e feche a torneira de entrada de água.
- Verifique se a porta e o dispensador de detergente estão fechados corretamente.
- Remova o tubo de entrada de água e a mangueira de saída das instalações da casa.
- Deixe a água drenar completamente do eletrodoméstico (ver “Manutenção Limpeza do filtro da bomba de drenagem”)
- Importante: Reinstale os 4 parafusos de transporte na parte traseira do eletrodoméstico.
- Este eletrodoméstico é pesado. Transporte com cuidado. Nunca segure em qualquer parte saliente da máquina ao levantar. A porta da máquina não pode ser usada como pega.

# MANUTENÇÃO

## ■ Especificações Técnicas

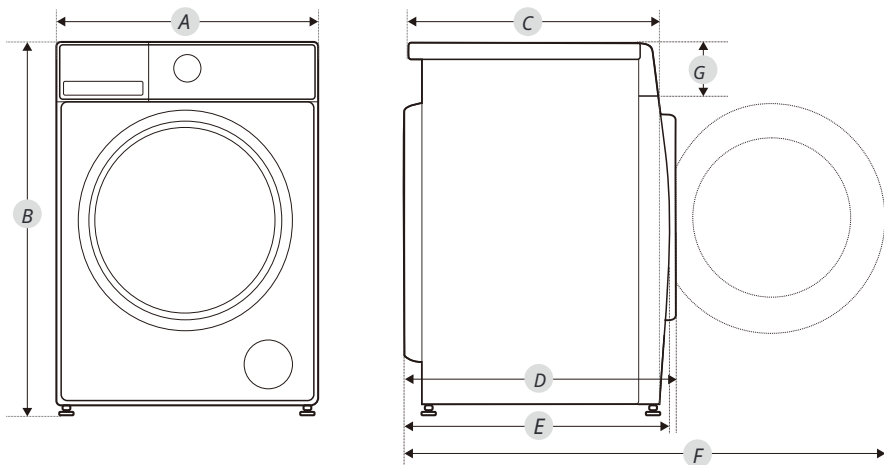

Model	WMK 10620 WH	WMK 40740 WH WMK 40740 SS	WMK 40840 WH WMK 40840 SS	WMK 40940 WH
Fonte de Alimentação	220-240V~,50Hz			
Corrente MÁX.	10A			
Pressão de Água Padrão	0.05MPa~1MPa			
Capacidade de lavagem	6,0kg	7,0kg	8,0kg	9,0kg
Dimensão				
A	595mm	595mm	595mm	595mm
B	850mm	850mm	850mm	850mm
C	400mm	400mm	475mm	495mm
Peso	57kg	55kg	60kg	61kg
Potência Nominal	2050W	1950W	1950W	1950W
Dimensão de Referência				
D	465mm	465mm	535mm	555mm
E	421mm	421mm	491mm	511mm
F	912mm	912mm	982mm	1002mm
G	152mm	152mm	152mm	152mm

# MANUTENÇÃO

## ■ Ficha do Produto

Supplier's name or trade mark<sup>(\*)</sup>(<sup>(\*)</sup>):

Supplier's address<sup>(\*)</sup>(<sup>(\*)</sup>):

Identificador do modelo<sup>(\*)</sup>: **WMK 10620 WH**

Parâmetros gerais do produto:

Parâmetro	Valor	Parâmetro	Valor	
Capacidade nominal <sup>(*)</sup> (kg)	6.0	Dimensões em cm <sup>(*)</sup> ( <sup>(*)</sup> )	Altura	85
			Largura	60
			Profundidade	40
Índice de eficiência energética <sup>(*)</sup> (IEE <sub>w</sub> )	79.5	Classe de eficiência energética <sup>(*)</sup>	D ( <sup>(*)</sup> )	
Índice de eficiência de lavagem <sup>(*)</sup>	1.031	Eficácia de enxaguamento (g/kg) <sup>(*)</sup>	5.0	
Consumo de energia em kWh por ciclo , com base no programa eco 40-60, numa combinação de cargas completas e parciais. O consumo real de energia dependerá de como o eletrodoméstico é utilizado.	0.644	Consumo de água em litros por ciclo, com base no programa eco 40-60, numa combinação de cargas completas e parciais. O consumo real de água dependerá de como o eletrodoméstico é utilizado e da dureza da água.	43	
Temperatura máxima no interior do tecido tratado <sup>(*)</sup> ( <sup>(*)</sup> )	Capacidade Classificada	37	Humidade residual ponderada conteúdo <sup>(*)</sup> (%)	62.9
	Meia	33		
	Quarto	25		
Velocidade de centrifugação <sup>(*)</sup> (rpm)	Capacidade classificada	1200	Classe de eficiência de centrifugação <sup>(*)</sup>	C ( <sup>(*)</sup> )
	Meia	1200		
	Quarto	1200		
Duração do programa <sup>(*)</sup> (h:min)	Capacidade classificada	3:18	Tipo	independente
	Meia	2:36		
	Quarto	2:36		
Ruído acústico aéreo emissões na fase de centrifugação <sup>(*)</sup> (dB(A) re 1 pW)	78	Ruído acústico aéreo classe de emissão <sup>(*)</sup> (fase de centrifugação)	C ( <sup>(*)</sup> )	
Modo de desligar (W) (se aplicável)	0.50	Modo de espera (W)(se aplicável)	1.00	
Início do atraso (W) (se aplicável)	4.00	Modo de espera em rede (W)(se aplicável)	N/D	

Duração mínima da garantia oferecida pelo fornecedor <sup>(\*)</sup>(<sup>(\*)</sup>): Este produto

foi projetado para liberar íons de prata durante o ciclo de lavagem

NÃO

adicionais:

Link para o site do fornecedor, onde as informações no ponto 9 do Anexo II do Regulamento da Comissão (UE) 2019/2023<sup>(\*)</sup> são encontradas:

<sup>(\*)</sup> este item não será considerado relevante para os fins do Artigo 2(6) do Regulamento (UE) 2017/1369,

<sup>(\*)</sup> para o programa eco 40-60.

<sup>(\*)</sup> alterações neste item não serão consideradas relevantes para os fins do parágrafo 4 do Artigo 4 do Regulamento (UE) 2017/1369.

<sup>(\*)</sup> se o banco de dados do produto gera automaticamente o conteúdo definitivo desta célula, o fornecedor não deve inserir esses dados.

# MANUTENÇÃO

## ■ Ficha do Produto

Supplier's name or trade mark<sup>(\*)</sup>(<sup>†</sup>):

Supplier's address<sup>(\*)</sup>(<sup>†</sup>):

Identificador do modelo(<sup>†</sup>): **WMK 40740 WH / WMK 40740 SS**

Parâmetros gerais do produto:

Parâmetro	Valor	Parâmetro	Valor	
Capacidade nominal( <sup>†</sup> )(kg)	7.0	Dimensões em cm( <sup>†</sup> )( <sup>†</sup> )	Altura	85
			Largura	60
			Profundidade	40
Índice de eficiência energética( <sup>†</sup> ) (IEE <sub>a</sub> )	51.5	Classe de eficiência energética( <sup>†</sup> )	A ( <sup>†</sup> )	
Índice de eficiência de lavagem( <sup>†</sup> )	1.031	Eficácia de enxaguamento (g/kg)( <sup>†</sup> )	5.0	
Consumo de energia em kWh por ciclo , com base no programa eco 40-60, numa combinação de cargas completas e parciais. O consumo real de energia dependerá de como o eletrodoméstico é utilizado.	0.444	Consumo de água em litros por ciclo, com base no programa eco 40-60, numa combinação de cargas completas e parciais. O consumo real de água dependerá de como o eletrodoméstico é utilizado e da dureza da água.	45	
Temperatura máxima no interior do tecido tratado ( <sup>†</sup> )( <sup>†</sup> )	Capacidade Classificada	Humidade residual ponderada conteúdo ( <sup>†</sup> )(%)	62.9	
	Meia			45
	Quarto			33
Velocidade de centrifugação( <sup>†</sup> )(rpm)	Capacidade classificada	Classe de eficiência de centrifugação ( <sup>†</sup> )	C ( <sup>†</sup> )	
	Meia			1200
	Quarto			1200
Duração do programa( <sup>†</sup> )(h:min)	Capacidade classificada	Tipo	independente	
	Meia			3:28
	Quarto			2:42
Ruído acústico aéreo emissões na fase de centrifugação( <sup>†</sup> ) (dB(A) re 1 pW)	76	Ruído acústico aéreo classe de emissão ( <sup>†</sup> )(fase de centrifugação)	B ( <sup>†</sup> )	
Modo de desligar (W) (se aplicável)	0.50	Modo de espera (W)(se aplicável)	1.00	
Início do atraso (W) (se aplicável)	4.00	Modo de espera em rede (W)(se aplicável)	N/D	

Duração mínima da garantia oferecida pelo fornecedor (<sup>†</sup>)(<sup>†</sup>): Este produto

foi projetado para liberar íons de prata durante o ciclo de lavagem Informações

NÃO

adicionais:

Link para o site do fornecedor, onde as informações no ponto 9 do Anexo II do Regulamento da Comissão (UE) 2019/2023(<sup>†</sup>) são encontradas:

(<sup>†</sup>) este item não será considerado relevante para os fins do Artigo 2(6) do Regulamento (UE) 2017/1369,

(<sup>†</sup>) para o programa eco 40-60.

(<sup>†</sup>) alterações neste item não serão consideradas relevantes para os fins do parágrafo 4 do Artigo 4 do Regulamento (UE) 2017/1369.

(<sup>†</sup>) se o banco de dados do produto gera automaticamente o conteúdo definitivo desta célula, o fornecedor não deve inserir esses dados.

# MANUTENÇÃO

## ■ Ficha do Produto

Supplier's name or trade mark<sup>(\*)</sup>(<sup>†</sup>):

Supplier's address<sup>(\*)</sup>(<sup>†</sup>):

Identificador do modelo(<sup>†</sup>): WMK 40840 WH / WMK 40840 SS

Parâmetros gerais do produto:

Parâmetro	Valor	Parâmetro	Valor	
Capacidade nominal <sup>(*)</sup> (kg)	8.0	Dimensões em cm <sup>(*)</sup> ( <sup>†</sup> )	Altura	85
			Largura	60
			Profundidade	48
Índice de eficiência energética <sup>(*)</sup> (IEE <sub>a</sub> )	51.9	Classe de eficiência energética <sup>(*)</sup>	A <sup>(*)</sup>	
Índice de eficiência de lavagem <sup>(*)</sup>	1.031	Eficácia de enxaguamento (g/kg) <sup>(*)</sup>	5.0	
Consumo de energia em kWh por ciclo , com base no programa eco 40-60, numa combinação de cargas completas e parciais. O consumo real de energia dependerá de como o eletrodoméstico é utilizado.	0.472	Consumo de água em litros por ciclo, com base no programa eco 40-60, numa combinação de cargas completas e parciais. O consumo real de água dependerá de como o eletrodoméstico é utilizado e da dureza da água.	48	
Temperatura máxima no interior do tecido tratado <sup>(*)</sup> ( <sup>-</sup> )	Capacidade Classificada	33	Humidade residual ponderada conteúdo <sup>(*)</sup> (%)	53.9
	Meia	28		
	Quarto	24		
Velocidade de centrifugação <sup>(*)</sup> (rpm)	Capacidade classificada	1350	Classe de eficiência de centrifugação <sup>(*)</sup>	B <sup>(*)</sup>
	Meia	1350		
	Quarto	1350		
Duração do programa <sup>(*)</sup> (h:min)	Capacidade classificada	3:38	Tipo	independente
	Meia	2:48		
	Quarto	2:48		
Ruído acústico aéreo emissões na fase de centrifugação <sup>(*)</sup> (dB(A) re 1 pW)	76	Ruído acústico aéreo classe de emissão <sup>(*)</sup> (fase de centrifugação)	B <sup>(*)</sup>	
Modo de desligar (W) (se aplicável)	0.50	Modo de espera (W)(se aplicável)	1.00	
Início do atraso (W) (se aplicável)	4.00	Modo de espera em rede (W)(se aplicável)	N/D	

Duração mínima da garantia oferecida pelo fornecedor <sup>(\*)</sup>(<sup>†</sup>): Este produto

foi projetado para liberar íons de prata durante o ciclo de lavagem Informações

NÃO

adicionais:

Link para o site do fornecedor, onde as informações no ponto 9 do Anexo II do Regulamento da Comissão (UE) 2019/2023(<sup>†</sup>) são encontradas:

(<sup>†</sup>) este item não será considerado relevante para os fins do Artigo 2(6) do Regulamento (UE) 2017/1369,

(<sup>†</sup>) para o programa eco 40-60.

(<sup>†</sup>) alterações neste item não serão consideradas relevantes para os fins do parágrafo 4 do Artigo 4 do Regulamento (UE) 2017/1369.

(<sup>†</sup>) se o banco de dados do produto gera automaticamente o conteúdo definitivo desta célula, o fornecedor não deve inserir esses dados.

# MANUTENÇÃO

## ■ Ficha do Produto

Supplier's name or trade mark<sup>(\*)</sup>(<sup>†</sup>):

Supplier's address<sup>(\*)</sup>(<sup>†</sup>):

Identificador do modelo(<sup>†</sup>): **WMK 40940 WH**

Parâmetros gerais do produto:

Parâmetro	Valor	Parâmetro	Valor	
Capacidade nominal <sup>(*)</sup> (kg)	9.0	Dimensões em cm <sup>(*)</sup> ( <sup>†</sup> )	Altura	85
			Largura	60
			Profundidade	50
Índice de eficiência energética <sup>(*)</sup> (IEE <sub>s</sub> )	51.9	Classe de eficiência energética <sup>(*)</sup>	A <sup>(*)</sup>	
Índice de eficiência de lavagem <sup>(*)</sup>	1.031	Eficácia de enxaguamento (g/kg) <sup>(*)</sup>	5.0	
Consumo de energia em kWh por ciclo , com base no programa eco 40-60, numa combinação de cargas completas e parciais. O consumo real de energia dependerá de como o eletrodoméstico é utilizado.	0.494	Consumo de água em litros por ciclo, com base no programa eco 40-60, numa combinação de cargas completas e parciais. O consumo real de água dependerá de como o eletrodoméstico é utilizado e da dureza da água.	50	
Temperatura máxima no interior do tecido tratado <sup>(*)</sup> ( <sup>‡</sup> )	Capacidade Classificada	43	Humidade residual ponderada conteúdo <sup>(*)</sup> (%)	53.9
	Meia	33		
	Quarto	23		
Velocidade de centrifugação <sup>(*)</sup> (rpm)	Capacidade classificada	1350	Classe de eficiência de centrifugação <sup>(*)</sup>	B <sup>(*)</sup>
	Meia	1350		
	Quarto	1350		
Duração do programa <sup>(*)</sup> (h:min)	Capacidade classificada	3:48	Tipo	independente
	Meia	2:54		
	Quarto	2:54		
Ruído acústico aéreo emissões na fase de centrifugação <sup>(*)</sup> (dB(A) re 1 pW)	76	Ruído acústico aéreo classe de emissão <sup>(*)</sup> (fase de centrifugação)	B <sup>(*)</sup>	
Modo de desligar (W) (se aplicável)	0.50	Modo de espera (W)(se aplicável)	1.00	
Início do atraso (W) (se aplicável)	4.00	Modo de espera em rede (W)(se aplicável)	N/D	

Duração mínima da garantia oferecida pelo fornecedor <sup>(\*)</sup>(<sup>†</sup>): Este produto

foi projetado para liberar íons de prata durante o ciclo de lavagem

NÃO

Informações adicionais:

Link para o site do fornecedor, onde as informações no ponto 9 do Anexo II do Regulamento da Comissão (UE) 2019/2023<sup>(†)</sup> são encontradas:

<sup>(\*)</sup> este item não será considerado relevante para os fins do Artigo 2(6) do Regulamento (UE) 2017/1369,

<sup>(†)</sup> para o programa eco 40-60.

<sup>(‡)</sup> alterações neste item não serão consideradas relevantes para os fins do parágrafo 4 do Artigo 4 do Regulamento (UE) 2017/1369.

<sup>(§)</sup> se o banco de dados do produto gera automaticamente o conteúdo definitivo desta célula, o fornecedor não deve inserir esses dados.

# MANUTENÇÃO

---

- 1) O consumo real de energia dependerá de como o eletrodoméstico é utilizado.
- 2) O consumo real de água dependerá de como o eletrodoméstico é utilizado e da dureza da água.
- 3) Entrega das peças sobressalentes dentro de 15 dias úteis após ter recebido o pedido.

*Ficha de Dados do Produto referente ao Regulamento (UE) 2019/2014 A ficha de*

*dados do produto para o seu eletrodoméstico pode ser encontrada online.*

*Acesse <https://eprel.ec.europa.eu> e insira o identificador do modelo do seu eletrodoméstico para baixar a ficha de dados.*

*O identificador do modelo do seu eletrodoméstico pode ser encontrado na seção de especificações técnicas.*



[www.teka.com](http://www.teka.com)