

Gracias por comprar un producto Candy.

Lea atentamente estas instrucciones antes de utilizar este aparato. Las instrucciones contienen información importante que le ayudará a sacar el máximo partido del aparato y a garantizar una instalación, un uso y un mantenimiento seguros y correctos.

Guarde este manual en un lugar práctico para poder consultarlo en cualquier momento para el uso seguro y adecuado del aparato.

Si vende el electrodoméstico, lo regala o lo deja atrás al mudarse de casa, asegúrese de entregar también este manual para que el nuevo propietario pueda familiarizarse con el electrodoméstico y las advertencias de seguridad.

Leyenda



Advertencia - Información de seguridad importante



Información general y consejos



Información medioambiental

NOTA: PARA REINO UNIDO SOLAMENTE



Cuando reciba el aparato, compruebe que no esté dañado. Cualquier daño detectado debe comunicarse inmediatamente al conductor. En caso contrario, los daños detectados deben notificarse al minorista en un plazo de 2 días a partir de la recepción.



Condiciones ambientales

Este aparato está marcado según la directiva europea 2012/19/UE sobre Residuos de Aparatos Eléctricos y Electrónicos (RAEE).

Los RAEE contienen tanto sustancias contaminantes (que pueden tener consecuencias negativas para el medio ambiente) como componentes básicos (que pueden reutilizarse). Es importante someter los RAEE a tratamientos específicos, con el fin de eliminar y desechar adecuadamente todos los contaminantes y recuperar y reciclar todos los materiales. Los particulares pueden desempeñar un papel importante para garantizar que los RAEE no se conviertan en un problema medioambiental; es esencial seguir algunas normas básicas:

- Los RAEE no deben tratarse como residuos domésticos.
- Los RAEE deben entregarse en los puntos de recogida correspondientes gestionados por el ayuntamiento o por empresas registradas. En muchos países, en el caso de los RAEE de gran tamaño, podría haber recogida a domicilio.

En muchos países, cuando se adquiere un aparato nuevo, el antiguo puede devolverse al minorista, que debe recogerlo gratuitamente uno a uno, siempre que el aparato sea de tipo equivalente y tenga las mismas funciones que el suministrado.



ADVERTENCIA

Peligro de lesiones o asfixia.

Desconecte el aparato de la red eléctrica. Corte el cable de alimentación y deséchelo. Retire el pestillo de la puerta para evitar que niños y animales domésticos queden encerrados en el aparato. Este manual es para el modelo "GD 26SSB6-S".

1- Información de seguridad	4
2- Instalación	7
3- Consejos prácticos	11
4- Descripción del producto	13
5- Panel de control	14
6- Programas	17
7- Consumo	20
8- Uso diario	21
9- Cuidado y limpieza	26
10- Solución de problemas	29
11- Datos técnicos	32
12- Atención al cliente	33

Antes de encender el aparato por primera vez, lea las siguientes indicaciones de seguridad:



ADVERTENCIA

Uso diario

- ▶ Este aparato está diseñado única y exclusivamente para un uso doméstico normal y aplicaciones similares como:
 - Cocinas para personal en tiendas, oficinas y otros entornos de trabajo.
 - Casas rurales.
 - Uso por clientes en hoteles, moteles y otros entornos de tipo residencial.
 - Entornos tipo pensión.

Se excluye el uso de este electrodoméstico, incluso en las aplicaciones arriba indicadas, para otros fines ajenos a su utilización en entornos domésticos o la realización de tareas domésticas como, por ejemplo, usos comerciales por usuarios expertos o formados. Si el electrodoméstico se utiliza para otros fines distintos, su vida útil podría verse reducida y la garantía del fabricante podría quedar sin validez. El fabricante declina toda responsabilidad, en la máxima medida permitida por la ley, por cualquier daño sufrido por el electrodoméstico o cualquier otro daño o pérdida que emane de un uso que no se ajuste a una utilización doméstica o para la realización de las tareas del hogar (aunque se haya instalado en un entorno doméstico o residencial).

- ▶ Este electrodoméstico puede ser utilizado por niños a partir de 8 años y por personas con capacidades físicas, sensoriales o mentales reducidas, o sin experiencia o conocimientos previos, siempre y cuando previamente hayan recibido la supervisión y las instrucciones necesarias para utilizar el aparato de forma segura y comprendan los riesgos que implica.

Los niños no deben jugar con este electrodoméstico. Las operaciones de limpieza y mantenimiento no deben ser realizadas por niños sin supervisión.

- ▶ En presencia de niños, mantenga el aparato bajo control para evitar que jueguen con él.
- ▶ Los niños menores de 3 años deben mantenerse alejados a menos que estén continuamente supervisados.
- ▶ Si el cable de alimentación está dañado, debe ser sustituido por un cable o conjunto especial disponible desde el fabricante o su agente de servicio.
- ▶ Use solo juegos de tubos suministrados con el electrodoméstico para la conexión del suministro de agua (no reutilizar juegos de tubos usados).
- ▶ La presión del agua debe encontrarse entre 0,03 MPa y 1 MPa.

- ▶ Asegúrese de que la base o cualquier orificio de ventilación no estén obstruidos por alfombras ni moquetas.
- ▶ Tras la instalación, el electrodoméstico debe colocarse de tal forma que se pueda acceder al enchufe.
- ▶ La capacidad de carga máxima para ropa seca depende del modelo empleado (ver panel de control).
- ▶ Para consultar las especificaciones técnicas del producto, visite el sitio web del fabricante.

Conexiones eléctricas e instrucciones de seguridad

- ▶ Los datos técnicos (tensión de alimentación y entrada de alimentación) se indican en la placa de datos del producto.
- ▶ Asegúrese de que el sistema eléctrico cuente con toma de tierra, cumpla toda la legislación aplicable y que la toma (a la electricidad) sea compatible con el enchufe del electrodoméstico. En caso contrario, solicite asistencia profesional cualificada.
- ▶ Se desaconseja encarecidamente el uso de convertidores, enchufes múltiples o alargadores.
- ▶ Antes de limpiar o realizar una operación de mantenimiento en la lavadora, desenchufe el electrodoméstico y desconecte el grifo de agua.
- ▶ No tire del cable de alimentación ni del electrodoméstico para desenchufarlo.
- ▶ Asegúrese de que no haya agua en el tambor antes de abrir la puerta.



ADVERTENCIA

El agua puede alcanzar temperaturas muy altas durante el ciclo de lavado.

- ▶ No exponga la lavadora a la lluvia, la luz solar directa u otros elementos climáticos. Protéjala de posibles congelaciones.
- ▶ Durante el traslado, no levante la lavadora por las perillas ni por el cajón del detergente; durante el transporte, no apoye nunca la puerta en el carro. Recomendamos que levanten la lavadora entre dos personas.
- ▶ En caso de avería o mal funcionamiento, apague la lavadora, cierre el grifo del agua y no manipule el aparato.
Póngase en contacto inmediatamente con el centro de atención al cliente y utilice únicamente piezas de repuesto originales. No respetar estas instrucciones puede poner en peligro la seguridad del electrodoméstico.

Uso previsto

Este aparato está diseñado únicamente para lavar ropa que se pueda lavar a máquina. Siga en todo momento las instrucciones que figuran en la etiqueta de cada prenda. Está diseñado exclusivamente para uso doméstico en el interior de la vivienda. No está destinado a un uso comercial o industrial.

No se permiten cambios ni modificaciones en el dispositivo. Los usos no previstos pueden causar peligros y la pérdida de todos los derechos de garantía y responsabilidad.

2.1 Preparación

- ▶ Asegúrese de que no se hayan producidos daños de transporte.
- ▶ Asegúrese de haber retirado todos los pernos de transporte.
- ▶ Manipule siempre el aparato con la ayuda de al menos otra persona, ya que es pesado.
- ▶ Saque el aparato del embalaje.
- ▶ Retire todo el material de embalaje, incluida la película protectora y la base de poliestireno, y manténgalos fuera del alcance de los niños. Al abrir el envase, pueden verse gotas de agua en la bolsa de plástico y en el cristal de la puerta. Este fenómeno normal es el resultado de las pruebas de agua realizadas en fábrica.



Nota: eliminación del embalaje

Mantenga todos los materiales de embalaje fuera del alcance de los niños y deséchelos de forma respetuosa con el medio ambiente.

2.2 OPCIONAL: instalar almohadillas de reducción del ruido

1. Al abrir el paquete retráctil, encontrará cuatro almohadillas de reducción del ruido. Se utilizan para reducir el ruido (Fig. 2-1).
2. Coloque la lavadora de lado, con la puerta hacia arriba y la parte inferior hacia el operario.
3. Saque las almohadillas de reducción del ruido y retire la película protectora adhesiva de doble cara; pegue alrededor de la parte inferior de la lavadora las almohadillas de reducción del ruido como se muestra en la figura 3 (dos almohadillas más largas en las posiciones 1 y 3, dos almohadillas más cortas en las posiciones 2 y 4). Por último, vuelva a colocar la máquina en posición vertical.

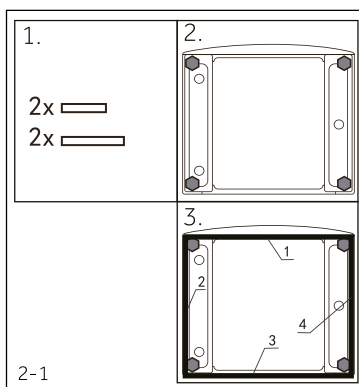

2.3 Desmontar los pernos de transporte

La protección para el transporte de la parte trasera ha sido diseñada para sujetar los componentes antivibración en el interior del aparato durante el transporte para evitar daños internos. Todos los elementos (T1, T2, T3 y T4, Fig. 2-2) deben retirarse antes del uso.

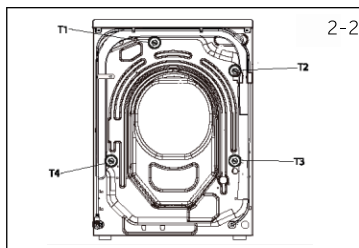

1. Retire los 4 pernos de embalaje (T1-T4) (Fig. 2-3).
2. Coloque los tapones de relleno en los 4 orificios.

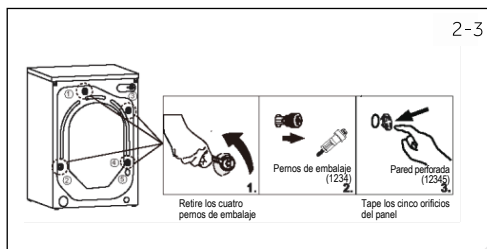

Nota: guardar en lugar seguro

Guarde todas las piezas de la protección de transporte en un lugar seguro para su uso posterior. Cada vez que vaya a trasladar el aparato, vuelva a instalar primero las piezas de protección.

2.4 Traslado del aparato

Si va a trasladar el aparato a un lugar distante, vuelva a colocar los pernos de transporte retirados antes de la instalación para evitar daños: El montaje se realiza en orden inverso.

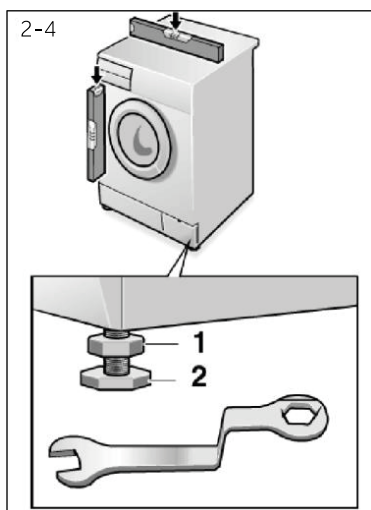

2.5 Alineación del aparato

Ajuste todas las patas (Fig. 2-4) para conseguir una posición completamente nivelada. Esto minimizará las vibraciones y, por tanto, el ruido durante el uso. También reducirá el desgaste. Recomendamos utilizar un nivel de burbuja para el ajuste. El suelo debe ser lo más estable y plano posible.

1. Afloje la contratuerca (1) con una llave.
2. Ajuste la altura girando las patas. (2)
3. Apriete la contratuerca (1) contra la carcasa.

2.6 Alineación del aparato

Fije correctamente la manguera de drenaje de agua a la tubería. La manguera debe alcanzar en un punto dado una altura de entre 80 y 100 cm por encima de la línea inferior del aparato. Si es posible, mantenga siempre la manguera de desagüe fijada al clip en la parte posterior del aparato.



ADVERTENCIA

- ▶ Utilice únicamente el juego de mangueras suministrado para la conexión.
- ▶ No reutilice nunca los juegos de mangueras viejos.
- ▶ Conecte únicamente al suministro de agua fría.
- ▶ Antes de la conexión, compruebe si el agua sale limpia y clara.

Son posibles las siguientes conexiones:

2.6.1 Manguera de desagüe al fregadero

- ▶ Cuelgue la manguera de desagüe con el soporte en U sobre el borde de un fregadero de tamaño adecuado (Fig. 2-5).
- ▶ Proteja suficientemente el soporte en U para que no resbale.

2.6.2 Manguera de desagüe a la conexión de aguas residuales

- ▶ El diámetro interior del tubo vertical con orificio de ventilación debe ser de 40 mm como mínimo.
- ▶ Coloque la manguera de desagüe de 80-100 mm en la tubería de aguas residuales.
- ▶ Coloque el soporte en U y fíjelo suficientemente (Fig. 2-6).

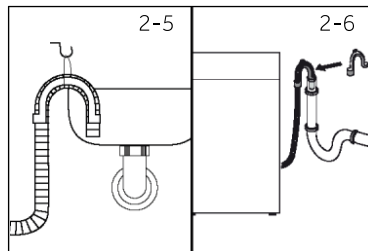

2.6.3 Manguera de desagüe a la conexión del fregadero

- ▶ La unión debe estar por encima del sifón.
- ▶ Una conexión de espiga suele estar cerrada por una almohadilla (A). Debe retirarse para evitar cualquier disfunción (Fig. 2-7).
- ▶ Asegure la manguera de desagüe con una abrazadera.

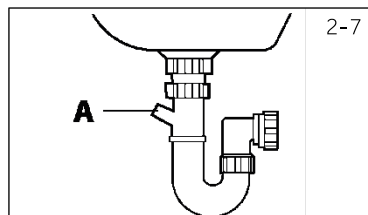

PRECAUCIÓN:

- ▶ La manguera de desagüe no debe estar sumergida en agua y debe estar bien fijada y sin fugas. Si la manguera de desagüe se coloca en el suelo o si la tubería está a una altura inferior a 80 cm, la lavadora vaciará continuamente mientras se llena (autosifón).
- ▶ La manguera de desagüe no debe prolongarse. En caso necesario, póngase en contacto con el servicio posventa.
- ▶ No retire la abrazadera del tubo de desagüe.

2.7 Manguera de desagüe a la conexión del fregadero

Asegúrese de que las juntas están insertadas.

1. Conecte la manguera de entrada de agua con el extremo acodado al aparato (Fig. 2-8). Apriete la junta atornillada a mano.
2. El otro extremo se conecta a un grifo de agua con rosca de 3/4" (Fig. 2-9).

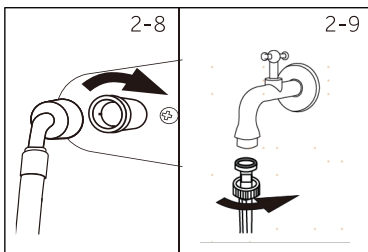

2-10

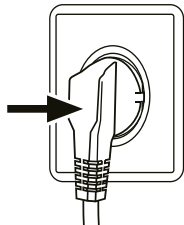

2.8 Conexión eléctrica

Antes de cada conexión compruebe si:

- ▶ La fuente de alimentación, la toma de corriente y los fusibles son los adecuados según la placa de características.
- ▶ La toma de corriente tiene toma de tierra y no se utilizan enchufes múltiples ni alargadores.
- ▶ El enchufe y la toma de corriente coinciden perfectamente.
- ▶ **Solo para Reino Unido:** El enchufe británico cumple la norma BS1363A.

Coloque el enchufe en la toma (Fig. 2-10).



ADVERTENCIA

- ▶ Asegúrese siempre de que todas las conexiones (alimentación eléctrica, desagüe y manguera de agua corriente) estén bien fijadas, secas y sin fugas.
- ▶ Tenga cuidado de no aplastar, doblar o retorcer estas piezas.
- ▶ Si el cable de alimentación está dañado, debe ser sustituido por el servicio técnico (consulte la tarjeta de garantía) para evitar situaciones de peligro.

3.1 Consejos de carga

- Cuando clasifique la colada, asegúrese de:
- Haber eliminado de la colada objetos metálicos como horquillas, alfileres o monedas.
- Haber abotonado las fundas de almohada, haber cerrado las cremalleras y haber atado los cinturones sueltos y las cintas de bata largas.
- Haber quitado los rodillos, ganchos o clips de las cortinas.
- Haber leído atentamente las etiquetas de lavado de la ropa.
- Haber eliminado las manchas persistentes con detergentes específicos.
- ▶ Cuando lave alfombras, cubrecamas u otras prendas pesadas, le recomendamos que evite el ciclo de centrifugado.
- ▶ Para lavar lana, asegúrese de que la prenda puede lavarse a máquina. Compruebe la etiqueta del tejido.
- ▶ Entre lavados, deje la puerta del electrodoméstico ligeramente abierta para evitar la posible formación de malos olores en su interior.

3.2 Consejos prácticos para reducir el consumo

Cómo reducir el consumo y no perjudicar el medio ambiente al utilizar el electrodoméstico.

- ▶ Cargue la máquina hasta la capacidad sugerida en función del programa elegido (consulte la tabla de programas); de este modo, podrá ahorrar agua y energía.
- ▶ El ruido y la humedad residual en la colada dependerán de las revoluciones durante el centrifugado: a mayor número de revoluciones, más elevado será el nivel de ruido y menor la humedad residual en la colada.
- ▶ Los programas más eficientes en términos de uso combinado de agua y energía suelen ser los más largos a las temperaturas más bajas.
- ▶ Escanee el código QR de la etiqueta energética para obtener información sobre el consumo de energía. El consumo real de energía puede diferir del declarado en función de las condiciones locales.

Maximizar el tamaño de la carga

- ▶ Logre el mejor uso de energía, agua, detergente y tiempo aplicando el tamaño máximo de carga recomendado.
- Ahorre hasta un 50% de energía lavando una carga completa en lugar de 2 medias cargas.

¿Es necesario el prelavado?

- ▶ Sólo para ropa muy sucia.
- Ahorrará detergente, tiempo, agua y consumo eléctrico si no selecciona el prelavado con ropa de suciedad entre leve y normal.

¿Es necesario un lavado en caliente?

- ▶ Trate previamente las manchas con quitamanchas o sumerja las manchas secas en agua antes de lavarlas para reducir la necesidad de un programa de lavado en caliente.
- Ahorra energía utilizando un programa de lavado a baja temperatura.

3.3 Dosificación del detergente

A continuación, se incluye una guía breve con sugerencias y consejos sobre el uso del detergente.

- ▶ Utilice solo detergentes aptos para lavado a máquina.
- ▶ Elija su detergente en función del tipo de tejido (algodón, tejidos delicados, tejidos sintéticos y de colores, lana, seda, etc.), el color, el tipo y el grado de suciedad y la temperatura de lavado del programa elegido.

- ▶ Para utilizar la cantidad adecuada de detergente, suavizante y otros aditivos, siga detenidamente las instrucciones del fabricante: el uso correcto del electrodoméstico con la dosis adecuada evitará el despilfarro y reducirá el impacto medioambiental.



Cuando lave ropa blanca muy sucia, le recomendamos que utilice programas de algodón a 60 °C o más y un detergente normal (de gran potencia) que contenga agentes blanqueadores que, a temperaturas medias/altas, ofrezcan excelentes resultados. Para lavados entre 40 °C y 60 °C, el tipo de detergente utilizado debe ser apropiado para el tipo de tejido y el nivel de suciedad. Los detergentes en polvo normales son adecuados para los tejidos "blancos" o de colores que no destiñan con mucha suciedad, mientras que los detergentes líquidos o los detergentes en polvo "protectores del color" son adecuados para los tejidos de color con niveles ligeros de suciedad.

Para el lavado a temperaturas inferiores a 40 °C, recomendamos utilizar detergentes líquidos o detergentes etiquetados específicamente como adecuados para el lavado a baja temperatura.

Para lavar lana o seda, utilice únicamente detergentes específicamente formulados para estos tejidos.

- ▶ Un exceso de detergente producirá un exceso de espuma, lo cual evitará que el ciclo se desarrolle correctamente. También podría afectar a la calidad del lavado y del aclarado.

El uso de detergentes ecológicos sin fosfatos puede provocar los siguientes efectos:

- **Agua de enjuague más turbia:** este efecto está ligado a las zeolitas en suspensión, que no tienen efectos negativos sobre la eficacia del enjuague.
- **Polvo blanco (zeolitas) en la ropa al final del lavado:** esto es normal, el polvo no es absorbido por el tejido y no cambia su color.

Para eliminar las zeolitas, seleccione un programa de enjuague. En el futuro, considere la posibilidad de utilizar un poco menos de detergente.

- **Espuma en el agua en el último enjuague:** esto no indica necesariamente un enjuague deficiente. Considere la posibilidad de utilizar menos detergente en futuros lavados.
- **Abundante espuma:** esto suele deberse a los tensioactivos aniónicos que contienen los detergentes y que son difíciles de eliminar de la colada.

En este caso, no vuelva a aclarar para eliminar estos efectos. No funciona.

Sugerimos realizar un lavado de mantenimiento utilizando un limpiador patentado.

Si el problema persiste o si sospecha que se trata de una avería, póngase inmediatamente en contacto con un Centro de atención al cliente autorizado.

i Nota:

Debido a cambios técnicos y a los diferentes modelos, las ilustraciones de los siguientes capítulos pueden diferir de su modelo.

4.1 Imagen del aparato

Frente (Fig. 4-1):



Parte trasera (Fig. 4-2):

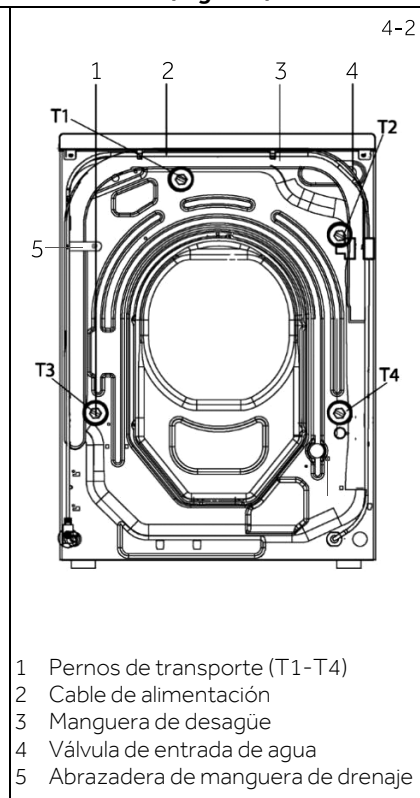

4.2 Accesorios

Compruebe los accesorios y la documentación de acuerdo con esta lista (Fig. 4-3):

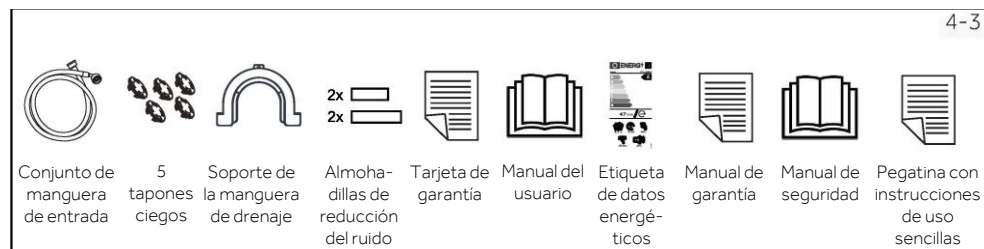

5.4 Cajón de detergente

Abra el cajón dispensador, se pueden ver los siguientes componentes (Fig. 5-5):

- 1: Compartimento para detergente en polvo o líquido.
- 2: Lengüeta de bloqueo, presiónela hacia abajo para extraer el cajón dispensador.
- 3: Ponga una pequeña cantidad de detergente en polvo.
- 4: Compartimento para suavizante.

La recomendación sobre el tipo de detergentes es adecuada para las diferentes temperaturas de lavado; consulte el manual del detergente (consulte la P23).

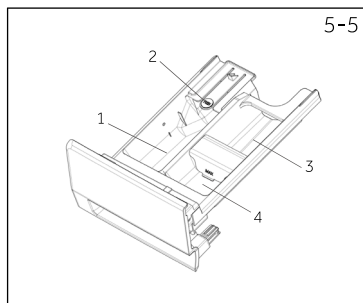

5.5 Botones de función

Los botones de función (Fig.5-6) activan opciones adicionales en el programa seleccionado antes de que éste comience. Se muestran los indicadores correspondientes.

Al apagar el aparato o establecer un nuevo programa, se muestran todas las opciones.

Si un botón tiene varias opciones, la opción deseada puede seleccionarse pulsando el botón secuencialmente.

Al pulsar los botones, cuando están poco iluminados, indica que la función no está seleccionada; cuando están muy iluminados, la función está seleccionada.

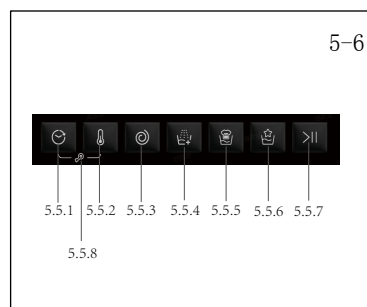

i Nota: configuración de fábrica

Para obtener los mejores resultados en cada programa, Candy ha definido la configuración específica por defecto. Si no hay ningún requisito especial, se recomienda la configuración por defecto.

5.5.1 Botón de función "🔄"

- Este botón de inicio diferido permite programar previamente el ciclo de lavado con un inicio diferido máximo de 24 horas (Fig. 5-7).
- Para diferir el inicio, siga los pasos siguientes:
 - Seleccione el programa deseado.
 - Pulse el botón una vez para activar el inicio diferido y luego vuelva a pulsarlo para establecer el tiempo deseado. El inicio diferido aumenta en intervalos de 30 minutos, con un máximo de 24 horas de retraso.
 - Confirme pulsando el botón "Inicio/Pausa". Se inicia la cuenta atrás del inicio diferido y, cuando finalice, el programa se iniciará automáticamente.
- Puede cancelar el inicio diferido girando el selector de programas.

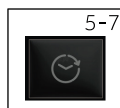

5.5.2 Botón de función "🌡️"

- Toque este botón de temperatura (Fig. 5-8) para visualizar la temperatura correspondiente. Si se selecciona "-- °C", el agua no se calentará.

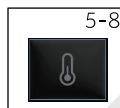

5-9



5.5.3 Botón de función "🌀"

- Toque este botón de velocidad (Fig. 5-9) para cambiar o anular la selección de la velocidad de centrifugado del programa. Si no se enciende ninguna luz y la pantalla muestra "0", el electrodoméstico no centrifuga.

5-10



5.5.4 Botón de función "🚰"

- Este botón es para enjuague adicional (Fig. 5-10). Permite añadir al menos un enjuague al final del ciclo de lavado. (Algunos programas no disponen de esta función). Resulta útil para personas con piel delicada y sensible, a las que una pequeña cantidad de residuos puede causar alergias. Es aconsejable utilizar este programa para la ropa infantil y para el lavado de prendas muy sucias que requieren una gran cantidad de detergente o para el lavado de prendas de toalla, cuya fibra tiene tendencia a retener el detergente.

5-11



5.5.5 Botón de función "🧺"

- El primer icono es para el lavado rápido, que se utiliza para situaciones con menos carga o suciedad.
- El segundo icono es para un lavado intensivo, que se utiliza para situaciones con cargas altas o condiciones de suciedad, y el tiempo de lavado será más largo.
- El lavado rápido y el lavado intensivo no pueden funcionar simultáneamente.

5-12



5.5.6 Botón de función "🌙"

- El primer icono es el lavado nocturno. Cuando se aplica la función de lavado nocturno, se bloquea el sonido del zumbador, se reduce la velocidad máxima, no hay desague tras el último enjuague y se entra en la fase de remojo antiarrugas. La pantalla muestra "Hold". Si el usuario pulsa el botón de Inicio/Pausa, finaliza la fase de remojo. Si no se realiza ninguna operación, el tiempo de remojo antiarrugas más largo es de 12 horas, y el drenaje y el centrifugado normales se realizan una vez transcurrido el tiempo.
- El segundo icono es antiarrugas; cuando se aplica la función antiarrugas, el programa no entra en el modo de apagado después del final de esta función, y se entra en el programa de agitación antiarrugas. Se reduce la velocidad máxima y se ejecuta la lógica antiarrugas. En la pantalla se visualiza antiarrugas y el tiempo restante "-----". Si se pulsa el botón de Inicio/Pausa, la agitación terminará, el programa finalizará y la pantalla mostrará "End". Si no se realiza ninguna operación, el tiempo máximo de agitación antiarrugas es de 12 horas. Una vez transcurrido el tiempo, la función antiarrugas se liberará y la máquina se apagará normalmente.

5-13



- El lavado nocturno y antiarrugas no pueden funcionar simultáneamente.

5-14











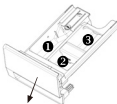







5.5.7 Botón de función ">||"

- Toque suavemente este botón (Fig. 5-13) para iniciar o interrumpir el programa visualizado en ese momento.

5.5.8 Botón de función "👤"

- Pulse simultáneamente los botones "Inicio diferido" y "Temperatura" (Fig. 5-14) para activar el modo de bloqueo infantil.

<ul style="list-style-type: none"> ● Sí ○ Opcional / No 									Compartimento de detergente para: 1 Detergente 2 Suavizante o producto de cuidado 3 Prelavado ¹⁾			<ul style="list-style-type: none"> ✓ Seleccionable pero no por defecto ✗ No seleccionable - por defecto 					
			TEMP. STD	TEMP. MÁX.	CENTRIFUGADO PREESTABLECIDO	CENTRIFUGADO MÁX.	1	2	3	LAVADO RÁPIDO	INTENSIVO ²⁾	ANTIARRUGAS	LAVADO NOCTURNO	ENJUAGUE ADICIONAL	INICIO DIFERIDO		
ECO 40-60	ECO 40-60	7.0	40	90	1200	1200	●	○	/	✓	✓	✓	✓	✓	✓		
	BLANCOS	4.5	30	60	1000	1000	●	○	/	✓	✓	✓	✓	✓	✓		
	LAVADO INTELIGENTE	4.5	40	60	1000	1000	●	○	/	✗	✓	✗	✓	✓	✓		
	VAQUEROS	7.0	30	60	1000	1000	●	○	/	✓	✓	✓	✓	✓	✓		
	SINTÉTICOS	3.5	40	60	1200	1200	●	○	/	✓	✓	✓	✓	✓	✓		
	LIMPIEZA DEL TAMBOR	0.0	90	90	-	-	/	/	/	✗	✗	✗	✗	✗	✗		
	ENJUAGUE	7.0	-	-	1000	1000	/	○	/	✗	✗	✗	✗	✗	✗		
	DRENAJE Y CENTRIFUGADO	7.0	-	-	1000	1200	/	/	/	✗	✗	✗	✗	✗	✗		
	ESPECIAL 39'	1.0	30	30	800	1200	●	○	/	✗	✗	✗	✗	✓	✓		
	RÁPIDO	1.0	30	30	800	1200	●	○	/	✗	✗	✗	✗	✓	✓		
	VAPOR FRESCO	1.0	-	-	-	-	/	/	/	✗	✗	✗	✗	✗	✗		
	LAVADO EN FRÍO 20°C	7.0	20	20	1000	1000	●	○	/	✓	✓	✗	✓	✓	✓		
	LAVADO A MANO	1.5	30	60	800	800	●	○	/	✗	✗	✓	✓	✓	✓		
	HIGIENE PLUS 59'	1.5	60	90	1200	1200	●	○	/	✗ ³⁾	✓	✗	✓	✗	✓		
	ALGODÓN	7.0	30	90	1200	1200	●	○	/	✓	✓	✓	✓	✓	✓		
	DELICADO	1.5	30	40	400	400	●	○	/	✗	✗	✗	✗	✗	✓		

INFORMACIÓN PARA LOS LABORATORIOS DE PRUEBAS
PROGRAMA ESTÁNDAR DE ACUERDO CON (UE) N.º 2019/2023: PROGRAMA ECO 40-60

- 1) Con la función de prelavado, solo se puede añadir un poco de detergente.
- 2) Este botón también permite seleccionar la duración del cuidado rápido y las diferentes intensidades de vapor, como se explica en los párrafos correspondientes, pero la luz no se ilumina.
- 3) No seleccionable a la temperatura por defecto, pero seleccionable tras modificar la temperatura.

Descripción de los programas

A fin de poder lavar diferentes tipos de tejidos y con varios grados de suciedad, la lavadora cuenta con programas específicos adaptados a cada necesidad de lavado (véase tabla de programas).



Escoja un programa de conformidad con las instrucciones que figuran en las etiquetas de lavado, especialmente por lo que se refiere a la temperatura máxima recomendada.



ADVERTENCIA

AVISO IMPORTANTE SOBRE EL RENDIMIENTO DE LAVADO

- ▶ Las prendas de color nuevas deben lavarse por separado, como mínimo, durante los 5 o 6 primeros lavados.
- ▶ Algunas prendas grandes oscuras, como vaqueros y toallas, deben lavarse siempre por separado.
- ▶ No deben mezclarse nunca prendas que DESTIÑAN.
- ▶ No toque el cristal de la ventana de observación cuando esté funcionando el programa de alta temperatura.

ECO 40-60

El programa ECO 40-60 lava prendas de algodón con un grado de suciedad normal que se pueden lavar de 40 °C o 60 °C juntas en el mismo ciclo. Este programa se utiliza para evaluar la conformidad con la normativa en materia de Ecodesign de la UE (diseño de productos que no perjudica el medio ambiente).

BLANCOS

Este programa es adecuado para lavar prendas grandes que no estén demasiado sucias, lo que puede ayudar a lavar más ropa.

LAVADO INTELIGENTE

La nueva tecnología Power Care, por medio de una mezcla perfecta de agua y detergente, cuida las prendas al máximo con unos resultados de lavado eficaces a 40 °C. Este innovador programa es capaz de adaptar automáticamente la acción limpiadora a la capacidad y la tipología de la carga para obtener los mejores resultados sin quebraderos de cabeza. Este programa puede lavar ropa mixta de algodón y sintética y de colores poco sucia.

VAQUEROS

El programa es adecuado para vaqueros o algunas prendas vaqueras lavables a máquina. La temperatura máxima de lavado es de 60°C.

SINTÉTICOS

Este programa permite lavar tejidos y colores diferentes todos juntos. Se han optimizado tanto el movimiento de rotación del tambor como los niveles de agua durante el lavado, pero también durante la fase de aclarado. La precisión del centrifugado reduce la formación de arrugas en los tejidos.

LIMPIEZA DEL TAMBOR

Este programa puede realizar la autolimpieza de la lavadora. Recomendamos una autolimpieza del tambor después de utilizar la lavadora 50 veces. Cuando utilice este programa, no utilice detergente para ropa ni limpiador para lavadoras.

ENJUAGUE

Este programa lleva a cabo 2 enjuagues con un centrifugado intermedio (a una velocidad que se puede reducir o el cual se puede cancelar con el botón correspondiente). Se utiliza para enjuagar todo tipo de tejidos, por ejemplo, tras un lavado a mano.

DRENAJE Y CENTRIFUGADO

Este programa completa el escurrido y lleva a cabo un centrifugado a máxima velocidad. Es posible cancelar o reducir el centrifugado por medio del botón de selección de centrifugado.

ESPECIAL 39'

Este programa le permite lavar diferentes tejidos juntos, como algodón, tejidos sintéticos y de colores y tejidos mixtos, en sólo 39 minutos a 30 °C (o menos) de temperatura. Este programa es especialmente adecuado para tejidos ligeramente sucios, hasta la mitad de la carga nominal.

RÁPIDO

Este nuevo programa se puede utilizar para conseguir resultados excelentes, ahorrando agua, energía, detergente y tiempo. Esta opción lava a una temperatura media, adecuada para ropa mixta de algodón y sintética poco sucia. Recomendado para cargas pequeñas y ropa poco sucia.

VAPOR FRESCO

Este programa utiliza un tratamiento de vapor para eliminar las arrugas. Está diseñado para prendas en seco y en función del tipo de tejidos.

LAVADO EN FRÍO 20°C

Este programa innovador permite lavar juntos diferentes tejidos y colores, como prendas de algodón, sintéticos y de colores y mixtas a tan solo 20 °C y con excelentes resultados de lavado.

LAVADO A MANO

Este programa lleva a cabo un ciclo de lavado especial para tejidos delicados que se pueden lavar en la lavadora o aquellas prendas que deban lavarse a mano.

HIGIENE PLUS 59'

Este programa de lavado es capaz de alcanzar una temperatura de 60 °C durante un tiempo prolongado, combinando la acción del vapor con una potente acción de enjuague para una ropa limpia e higiénica. Recomendado para tejidos de algodón.

ALGODÓN

Este programa es adecuado para lavar prendas de algodón de color a 40 °C o para garantizar el máximo grado de limpieza en el lavado de ropa resistente de algodón a 90 °C. El centrifugado final se realiza a la máxima velocidad, lo que garantiza una excelente deshidratación.

DELICADO





Desarrollado para cuidar bien de las prendas delicadas, este programa lava a baja temperatura en poco tiempo. Un enjuague extendido y en profundidad nutre las fibras de la tela.

Escanee el código QR de la etiqueta energética para obtener información sobre el consumo de energía. El consumo real de energía puede diferir del declarado en función de las condiciones locales.

i Nota: peso automático

El aparato está equipado con reconocimiento de carga. Con carga baja, la energía, el agua y el tiempo de lavado se reducirán automáticamente en algunos programas. El tiempo por defecto de la pantalla puede variar en función del peso de la carga con los programas "Eco 40-60, Lavado inteligente, Sintéticos, Lavado en frío 20°C, Higiene Plus 59', Algodón y Limpieza del tambor".

Información indicativa (según el Reglamento (UE) 2019/2023 de la Comisión):

Capacidad nominal	Programa	 (kg)	 (HH:MM)	ENERGY (kWh/ciclo)	 (L/ciclo)	Temperatura máxima (°C)	Velocidad máxima (RPM)	 Humedad residual (%)
7 kg (1200r)	ECO 40-60	7	3:04	0.570	48.0	30	1200	53.0
	ECO 40-60	3.5	2:27	0.330	32.0	28	1200	53.0
	ECO 40-60	2	2:18	0.160	28.0	25	1200	56.0
	20°C Cold Wash	7	0:59	0.280	60.0	20	1200	65.0
	Cotton 60 °C	7	1:23	1.500	60.0	57	1200	55.0
	Synthetics 40 °C	3.5	1:45	0.600	45.0	40	1200	37.0
	Rapid'30 °C	1	0:14	0.280	35.0	30	1200	65.0

Los valores indicados para los programas distintos del programa Eco 40-60 y el ciclo de lavado son meramente indicativos.

8.1 Alimentación

Conecte la lavadora a una fuente de alimentación (220V a 240V~/ 50Hz; Fig. 8-1). Consulte también el apartado INSTALACIÓN (véase P 10).

8.2 Conexión de agua

- ▶ Antes de realizar la conexión, compruebe la limpieza y claridad de la entrada de agua.
- ▶ Abra el grifo (Fig.8-2).

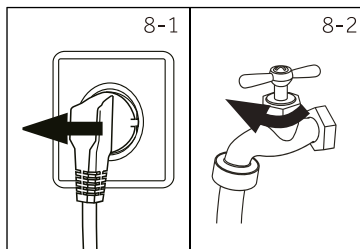

Nota: estanqueidad

Antes del uso, compruebe si hay fugas en las juntas entre el grifo y la manguera de entrada abriendo el grifo.

8.3 Preparar la colada

- ▶ Ordene la ropa según el tejido (algodón, sintéticos, lana o seda, etc.) y el grado de suciedad (Fig. 8-3). Preste atención al etiquetado de cuidado de las etiquetas de lavado.
- ▶ Separe la ropa blanca de la de color. Lave primero a mano los tejidos de color para comprobar si destiñen.
- ▶ Vacíe los bolsillos (llaves, monedas, etc.) y retire los objetos decorativos más duros (por ejemplo, broches).
- ▶ Las prendas sin dobladillo, delicadas y de tejido fino, como las cortinas finas, deben introducirse en una bolsa de lavado para cuidar esta ropa delicada (sería mejor lavarla a mano o en seco).
- ▶ Cierre las cremalleras, el velcro y los ganchos, asegúrese de que los botones están bien cosidos.
- ▶ Coloque las prendas delicadas como la ropa sin dobladillo firme, la ropa interior delicada y las prendas pequeñas como calcetines, cinturones, sujetadores, etc. en una bolsa de lavado.
- ▶ Desdoble los artículos grandes, como sábanas, colchas, etc.
- ▶ Dé la vuelta a los vaqueros y a los tejidos estampados, decorados o con colores intensos; si es posible, lávelos por separado.

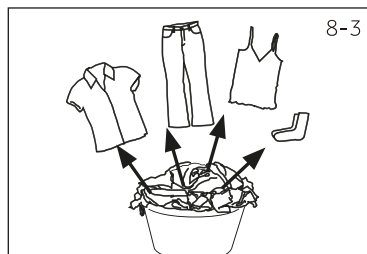

PRECAUCIÓN:

Los objetos no textiles, así como los pequeños, sueltos o con bordes afilados pueden causar averías y daños en la ropa y el aparato.

Tabla de cuidados

Lavado					
	Lavable hasta 95 °C, proceso normal		Lavable hasta 60 °C, proceso normal		Lavable hasta 60 °C, proceso suave
	Lavable hasta 40 °C, proceso normal		Lavable hasta 40 °C, proceso suave		Lavable hasta 40 °C, proceso muy suave
	Lavable hasta 30 °C, proceso normal		Lavable hasta 30 °C, proceso suave		Lavable hasta 30 °C, proceso muy suave
	Lavar a mano máx. 40 °C		No lavar		
Uso de blanqueadores					
	Cualquier blanqueo permitido		Sólo oxígeno/ sin cloro		No blanquear
Secado					
	Secado en secadora posible a temperatura normal		Secado en secadora posible a temperatura baja		No secar en secadora
	Secado en tendedero		Secado plano		
Planchado					
	Planchar a una temperatura máxima de hasta 200 °C		Plancha a una temperatura media de hasta 150 °C		Planchar a una temperatura baja de hasta 110 °C; sin vapor (el planchado con vapor puede causar daños irreversibles)
	No planchar				
Cuidado profesional de los textiles					
	Limpieza en seco en tetracloroetano		Limpieza en seco en hidrocarburos		No limpiar en seco
	Limpieza profesional en húmedo		No limpiar profesionalmente en húmedo		

8.4 Carga del aparato

- ▶ Ponga la colada prenda a prenda.
- ▶ No sobrecargue el aparato. Tenga en cuenta las diferentes cargas máximas según los programas. Regla general para la carga máxima: mantenga 15 cm entre la carga y la parte superior del tambor.
- ▶ Cierre la puerta con cuidado. Asegúrese de que no queden piezas de ropa atrapadas.

8.5 Selección del detergente

- ▶ La eficacia y el rendimiento del lavado vienen determinados por la calidad del detergente utilizado.
- ▶ Utilice únicamente detergente aprobado para el lavado a máquina.
- ▶ Si es necesario, utilice detergentes específicos, por ejemplo para tejidos sintéticos y de colores y de lana.
- ▶ No utilice productos de limpieza en seco como tricloroetileno y productos similares.

Elija el mejor detergente

Programa	Tipo de detergente				
	Universal	Color	Delicado	Especial	Descalcificador
ESPECIAL 39'	L/P	L	–	–	○
VAPOR FRESCO	–	–	–	–	–
RÁPIDO	L	L	–	–	○
HIGIENE PLUS 59'	P	L/P	–	–	○
DELICADO	–	–	L/P	L/P	○
LAVADO INTELIGENTE	L/P	L/P	–	–	○
VAQUEROS	–	L	–	L/P	○
ENJUAGUE	–	–	–	–	○
ALGODÓN	L/P	L/P	–	–	○
ECO 40-60	L/P	L/P	–	–	○
LAVADO A MANO	–	–	L/P	L/P	○
LAVADO EN FRÍO 20°C	L/P	L/P	–	–	○
SINTÉTICOS	–	L/P	–	–	○
DRENAJE Y CENTRIFUGADO	–	–	–	–	–
BLANCOS	P	L/P	–	–	○
LIMPIEZA DEL TAMBOR	–	–	–	○	–

L = detergente en gel/líquido P = detergente en polvo ○ = opcional - = no

Si se utiliza detergente líquido, no se recomienda activar el temporizador.

Recomendaciones de uso:

- ▶ Detergente en polvo: 20 °C a 90 °C* (uso óptimo: 40-60 °C)
- ▶ Detergente para prendas de color: 20 °C a 60 °C (uso óptimo: 30-60 °C)
- ▶ Detergente para lana/delicado: 20 °C a 30 °C (uso óptimo: 20-30 °C)

* Elija una temperatura de lavado de 90 °C solo para requisitos higiénicos especiales.

* Si elige una temperatura del agua de 60 °C o superior, le aconsejamos que utilice menos detergente.

* Es mejor no utilizar detergente en polvo o usar poca cantidad.

* El tipo de detergente sugerido en control remoto depende del programa elegido en la aplicación.

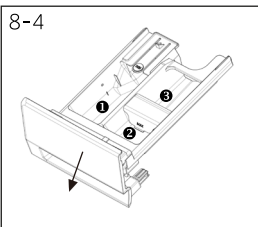

8.6 Añadir el detergente

1. Deslice hacia fuera el cajón del detergente.
2. Coloque los productos químicos necesarios en los compartimentos correspondientes (Fig. 8-4).
3. Empuje suavemente el cajón hacia atrás.



Nota:

- ▶ Retire los restos de detergente del cajón del detergente antes del siguiente ciclo de lavado.
- ▶ No utilice detergente o suavizante en exceso.
- ▶ Siga las instrucciones del envase del detergente.
- ▶ Rellene siempre el detergente justo antes de comenzar el ciclo de lavado.
- ▶ El detergente líquido concentrado debe diluirse antes de añadirlo.
- ▶ No utilice detergente líquido si está seleccionada la función "Inicio diferido".
- ▶ Elija cuidadosamente los ajustes del programa según los símbolos de cuidado de todas las etiquetas de la colada y según la tabla de programas.

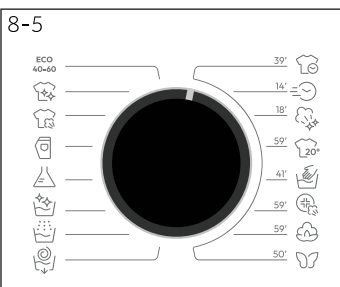

8.7 Seleccionar un programa

Para obtener los mejores resultados de lavado, seleccione un programa que se adapte al grado de suciedad y al tipo de colada.

Gire el selector de programas (Fig. 8-5) para seleccionar el programa adecuado. La pantalla mostrará el nombre del programa seleccionado.



Nota: eliminación de olores

Antes del primer uso, se recomienda ejecutar el programa "Limpieza del tambor" para eliminar posibles residuos corruptivos. No ponga detergente ni limpiador especial para lavadoras en el compartimento del detergente de lavado (2).



8.8 Añadir selecciones individuales

Seleccione las opciones y configuración necesarios (Fig. 8-6); consulte Panel de control.

8.9 Iniciar un programa de lavado

Pulse el botón "Inicio/Pausa" (Fig. 8-7) para empezar. El aparato funciona según los ajustes actuales. Los cambios solo son posibles cancelando el programa.



8.10 Interrupción/cancelación del programa de lavado

Para interrumpir un programa en curso, pulse "Inicio/Pausa", el LED situado encima del botón parpadea. Pulse de nuevo para reanudar el funcionamiento.

Para cancelar un programa en curso y todos sus ajustes individuales:

1. Toque el botón "Inicio/Pausa" para interrumpir el programa en curso.
2. Gire el selector hasta el programa DRENAJE Y CENTRIFUGADO y seleccione "i" para drenar el agua.
3. Después de cerrar el programa para reiniciar el aparato, seleccione un nuevo programa y póngalo en marcha.

8.11 Después del lavado

Nota: bloqueo de la puerta

- ▶ Por razones de seguridad, la puerta se bloquea parcialmente durante el ciclo de lavado. Sólo es posible abrir la puerta al final del programa o después de que el programa se haya cancelado correctamente (consulte la descripción anterior).
- ▶ En caso de nivel de agua alto, temperatura de agua alta y durante el centrifugado no es posible abrir la puerta; se muestra Bloqueo.

1. En el ciclo de programa aparece "End".
2. El electrodoméstico se apaga automáticamente.
3. Sáquela con cuidado para evitar que se arrugue más.
4. Cierre el suministro de agua.
5. Desenchufe el cable de alimentación.
6. Abra la puerta para evitar la formación de humedad y olores. Déjela abierto mientras no se utilice.

Nota: modo de espera / modo de ahorro de energía

El electrodoméstico encendido pasará al modo de espera si no se activa en los 2 minutos anteriores al inicio del programa o al final del mismo. La pantalla se apaga. Esto ahorra energía.

8.12 Activar o desactivar el zumbador

La señal acústica puede deseleccionarse en caso necesario:

1. En el modo de espera, en cualquier programa, pulse los botones "Velocidad" + "Enjuague adicional" al mismo tiempo durante 5 s; el zumbador se activará y la pantalla mostrará "bEEP OFF". Pulse de nuevo los dos botones simultáneamente durante 5 s, la pantalla mostrará "bEEP on".

9.1 Limpieza del cajón del detergente

Tenga cuidado y compruebe que no quedan restos de detergente.

Limpie el cajón con regularidad (fig. 9-1):

1. Tire del cajón hasta el tope.
2. Pulse el botón de desbloqueo y extraiga el cajón.
3. Enjuague el cajón con agua hasta que quede limpio y vuelva a insertar el cajón en el aparato.

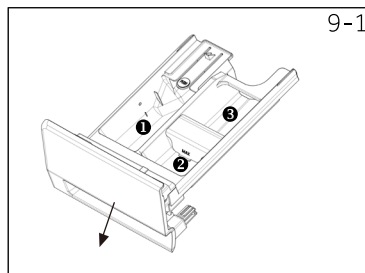

9.2 Limpieza de la máquina

- ▶ Desenchufe la máquina durante la limpieza y el mantenimiento.
- ▶ Utilice un paño suave con jabón líquido para limpiar la carcasa de la máquina (Fig. 9-2) y los componentes de goma.
- ▶ No utilice productos químicos orgánicos ni disolventes corrosivos.



9.3 Válvula de entrada de agua y filtro de la válvula de entrada

Para evitar la obstrucción del suministro de agua por sustancias sólidas como cal, limpie regularmente el filtro de la válvula de entrada.

- ▶ Desenchufe el cable de alimentación y cierre el suministro de agua.
- ▶ Desenrosque la manguera de entrada de agua en la parte posterior (fig. 9-3) del aparato, así como en el grifo.
- ▶ Lave los filtros con agua y un cepillo (Fig. 9-4).
- ▶ Inserte el filtro e instale la manguera de entrada.
- ▶ Abre el grifo para ver si gotea.

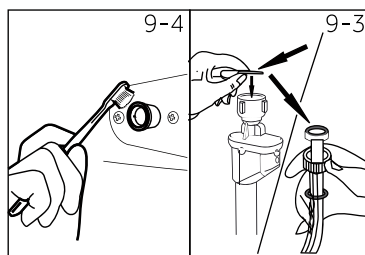

9.4 Limpieza del tambor

- ▶ Retire del tambor objetos lavados accidentalmente, especialmente piezas metálicas como alfileres, monedas, etc. (Fig. 9-5), ya que provocan manchas de óxido y daños.
- ▶ Utilice un limpiador sin cloruros para eliminar las manchas de óxido. Respete las advertencias del fabricante del producto de limpieza.
- ▶ No utilice objetos duros ni estropajos de acero para la limpieza.

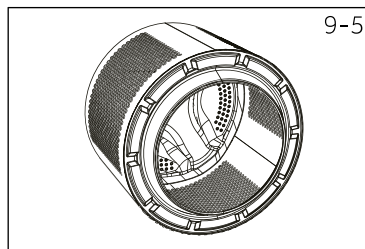

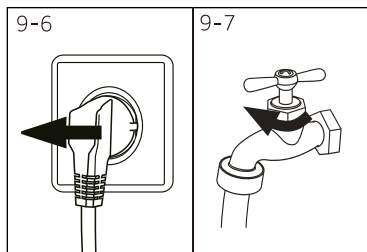

9-7

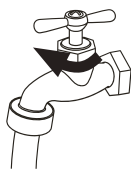

9.5 Largos periodos de desuso

Si el aparato permanece inactivo durante un periodo prolongado:

1. Extraiga el enchufe eléctrico (Fig. 9-6).
2. Cierre el suministro de agua (Fig. 9-7).
3. Abra la puerta para evitar la formación de humedad y olores. Deje la puerta abierta cuando no lo utilice.

Antes del próximo uso, compruebe detenidamente el cable de alimentación, la entrada de agua y la manguera de desagüe. Asegúrese de que todo está correctamente instalado y sin fugas.

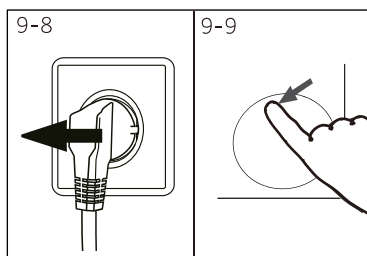

9-9

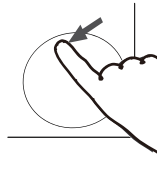

9.6 Filtro de la bomba

Limpie el filtro una vez al mes y compruebe el filtro de la bomba, por ejemplo, si el aparato:

- ▶ No drena el agua.
- ▶ No centrifuga.
- ▶ Hace ruidos extraños durante el funcionamiento.



ADVERTENCIA

¡Riesgo de escaldadura! El agua del filtro de la bomba puede estar muy caliente. Antes de realizar cualquier acción, asegúrese de que el agua se ha enfriado.

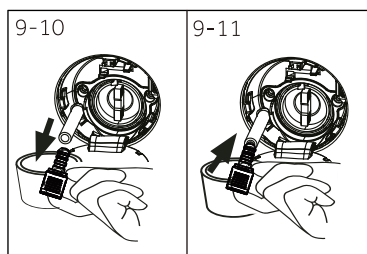

9-11

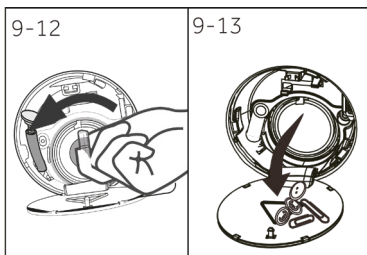

9-13



1. Apague y desenchufe la máquina (Fig. 9-8).
2. Empuje y abra la puerta del filtro (Fig. 9-9).
3. Tenga preparado un recipiente plano para recoger el agua que desborde (Fig.9-10). Podría haber grandes cantidades.
4. Tire de la manguera de desagüe y sujete su extremo por encima del recipiente (Fig. 9-10).
5. Saque el tapón de cierre de la manguera de drenaje (Fig. 9-10).
6. Una vez completado el desagüe, cierre la manguera de desagüe y empújela hacia el aparato (Fig. 9-11).
7. Desenrosque y retire en sentido antihorario el filtro de la bomba (Fig. 9-12).
8. Elimine los contaminantes y la suciedad (Fig. 9-13).

9. Limpie cuidadosamente el filtro de la bomba, por ejemplo, con agua corriente (fig. 9-14).
10. Vuelva a fijarlo perfectamente (Fig. 9-15).
11. Cierre la puerta del filtro.

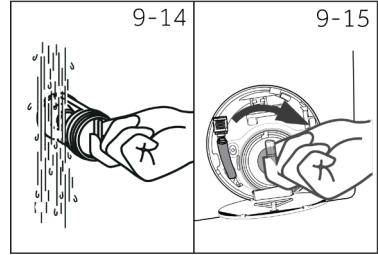

PRECAUCIÓN:

- ▶ El sellado del filtro de la bomba tiene que estar limpio y sin daños. Si la tapa no está bien cerrada, puede salir agua.
- ▶ El filtro debe estar colocado en su sitio, ya que de lo contrario podrían producirse fugas.

Muchos de los problemas que surgen pueden ser resueltos por uno mismo sin necesidad de conocimientos específicos. En caso de problema, compruebe todas las posibilidades indicadas y siga las instrucciones siguientes antes de ponerse en contacto con el servicio posventa. Véase ATENCIÓN AL CLIENTE.



ADVERTENCIA

- ▶ Antes de proceder al mantenimiento, desactive el aparato y desconecte el enchufe de la toma de corriente.
- ▶ El mantenimiento de los equipos eléctricos solo debe ser realizado por expertos cualificados en electricidad, ya que las reparaciones inadecuadas pueden causar daños considerables.
- ▶ Si el cable de alimentación presenta daños, solo debe ser sustituido por el fabricante, por un técnico cualificado o por cualquier persona autorizada para evitar cualquier peligro.

10.1 Códigos de información

Los siguientes códigos se muestran solo para ofrecer información referida al ciclo de lavado. No hay que aplicar ninguna medida.

Código	Mensaje
1:25	El tiempo restante del ciclo de lavado será de 1 hora y 25 minutos.
6:30	El tiempo de retraso restante será de 6 horas y 30 minutos.
CLot	La función de bloqueo infantil está activada.
End	El ciclo de lavado ha finalizado. El aparato se apaga automáticamente.
Loct	La puerta está cerrada debido al alto nivel de agua, la alta temperatura del agua o el ciclo de centrifugado.

10.2 Solución de problemas con código de pantalla

Problema	Causa	Solución
CLR FLTR	<ul style="list-style-type: none"> • Error de drenaje, el agua no se drena completamente en 6 minutos. 	<ul style="list-style-type: none"> • Limpie el filtro de la bomba. • Compruebe la instalación de la manguera de desagüe.
E2	<ul style="list-style-type: none"> • Error de bloqueo. 	<ul style="list-style-type: none"> • Cierre bien la puerta.
E4	<ul style="list-style-type: none"> • No se ha alcanzado el nivel de agua, la manguera de desagüe es autosifónica. 	<ul style="list-style-type: none"> • Asegúrese de que el grifo está completamente abierto y la presión del agua es normal. • Compruebe la instalación de la manguera de entrada.
E8	<ul style="list-style-type: none"> • Error en el nivel de protección del agua. 	<ul style="list-style-type: none"> • Póngase en contacto con el servicio posventa.
F3	<ul style="list-style-type: none"> • Error del sensor de temperatura. 	<ul style="list-style-type: none"> • Póngase en contacto con el servicio posventa.
F4	<ul style="list-style-type: none"> • Error de calefacción. 	<ul style="list-style-type: none"> • Póngase en contacto con el servicio posventa.
F7	<ul style="list-style-type: none"> • Error del motor. 	<ul style="list-style-type: none"> • Póngase en contacto con el servicio posventa.
FA	<ul style="list-style-type: none"> • Error del sensor de nivel de agua. 	<ul style="list-style-type: none"> • Póngase en contacto con el servicio posventa.
FC0, FC1 o FC2	<ul style="list-style-type: none"> • Error de comunicación anormal. 	<ul style="list-style-type: none"> • Póngase en contacto con el servicio posventa.
E5	<ul style="list-style-type: none"> • Error de drenaje. 	<ul style="list-style-type: none"> • El agua no se drena completamente en el tiempo establecido.

Problema	Causa	Solución
Eb	<ul style="list-style-type: none"> Alarma de atasco de ropa. 	<ul style="list-style-type: none"> Ponga en pausa el funcionamiento, abra la puerta y vuelva a colocar las prendas antes de reiniciar.

10.3 Solución de problemas sin código de visualización

Problema	Causa	Solución
La lavadora no funciona.	<ul style="list-style-type: none"> El programa aún no ha comenzado. La puerta no está bien cerrada. La máquina no se ha encendido. Fallo de alimentación. El bloqueo infantil está activado. 	<ul style="list-style-type: none"> Compruebe el programa y póngalo en marcha. Cierre bien la puerta. Encienda la máquina. Compruebe el suministro eléctrico. Desactive el bloqueo infantil.
La lavadora no se llenará de agua.	<ul style="list-style-type: none"> No hay agua. La manguera de entrada está doblada. El filtro de la manguera de entrada está obstruido. La presión del agua es inferior a 0,03 MPa. La puerta no está bien cerrada. Fallo en el suministro de agua. 	<ul style="list-style-type: none"> Compruebe el grifo de agua. Compruebe la manguera de entrada. Desbloquee el filtro de la manguera de entrada. Compruebe la presión del agua. Cierre bien la puerta. Asegure el suministro de agua.
La máquina se vacía mientras se llena.	<ul style="list-style-type: none"> La altura de la manguera de desagüe es inferior a 80 cm. El extremo de la manguera de desagüe podría llegar al agua. 	<ul style="list-style-type: none"> Asegúrese de que la manguera de desagüe está correctamente instalada. Asegúrese de que la manguera de desagüe no está en el agua.
Fallo de desagüe.	<ul style="list-style-type: none"> La manguera de desagüe está obstruida. El filtro de la bomba está obstruido. El extremo de la manguera de desagüe está a más de 100 cm por encima del nivel del suelo. 	<ul style="list-style-type: none"> Desatasque la manguera de desagüe. Limpie el filtro de la bomba. Asegúrese de que la manguera de desagüe está correctamente instalada.
Fuerte vibración al centrifugar.	<ul style="list-style-type: none"> No se han retirado todos los pernos de transporte. El aparato no tiene una posición plana. La carga de la máquina no es correcta. 	<ul style="list-style-type: none"> Retire todos los pernos de transporte. Asegúrese de que el suelo sea plano y la posición esté nivelada. Compruebe el peso y el equilibrio de la carga.
El funcionamiento se detiene antes de completar el ciclo de lavado.	<ul style="list-style-type: none"> Avería de agua o electricidad. 	<ul style="list-style-type: none"> Compruebe el suministro eléctrico y de agua.
El funcionamiento se detiene durante un tiempo.	<ul style="list-style-type: none"> El aparato muestra un código de error. Problema debido al patrón de carga. El programa realiza el ciclo de remojo. 	<ul style="list-style-type: none"> Considere los códigos de pantalla. Reduzca o ajuste la carga. Cancele el programa y reinicie.
Exceso de espuma en el tambor y/o el cajón de detergente.	<ul style="list-style-type: none"> El detergente no es apropiado. Uso excesivo de detergente. 	<ul style="list-style-type: none"> Compruebe las recomendaciones de detergente. Reduzca la cantidad de detergente.

Problema	Causa	Solución
Ajuste automático del tiempo de lavado.	<ul style="list-style-type: none"> Se ajustará la duración del programa de lavado. 	<ul style="list-style-type: none"> Esto es normal y no afecta a la funcionalidad.
El centrifugado falla.	<ul style="list-style-type: none"> Desequilibrio de la colada. 	<ul style="list-style-type: none"> Compruebe la carga de la máquina y la colada y vuelva a ejecutar un programa de centrifugado.
Resultado de lavado insatisfactorio.	<ul style="list-style-type: none"> El grado de suciedad no coincide con el programa seleccionado La cantidad de detergente no era suficiente. Se ha superado la carga máxima. La ropa estaba distribuida de forma desigual en el tambor. 	<ul style="list-style-type: none"> Seleccione otro programa. Elija el detergente en función del grado de suciedad y según la fabricación. Reduzca la carga. Separe la colada.
Hay restos de detergente en la ropa.	<ul style="list-style-type: none"> Las partículas insolubles de detergente pueden permanecer como manchas blancas en la ropa. 	<ul style="list-style-type: none"> Realice un enjuague adicional. Intente cepillar las manchas de la ropa seca. Elija otro detergente.
La ropa tiene manchas grises.	<ul style="list-style-type: none"> Causado por grasas como aceites, cremas o ungüentos. 	<ul style="list-style-type: none"> Trate previamente la colada con un limpiador especial.



Nota: formación de espuma

Si se detecta demasiada espuma durante el centrifugado, el motor se detiene y la bomba de desagüe se activa durante 90 segundos. Si esa eliminación de espuma falla hasta 3 veces, el programa termina sin centrifugado.

En caso de que los mensajes de error reaparezcan incluso después de haber tomado las medidas oportunas, apague el aparato, desconecte la alimentación eléctrica y póngase en contacto con el servicio de atención al cliente.

10.4 En caso de apagón

El programa actual y su configuración se guardarán. Cuando se restablezca el suministro eléctrico, se reanudará el funcionamiento.

Si se produce un corte de corriente, se bloquea mecánicamente la apertura de la puerta del programa de lavado en funcionamiento. Para sacar la colada no debe verse el nivel de agua en el cristal de la puerta. - ¡Peligro de quemaduras! Hay que bajar el nivel del agua como se describe en "Filtro de la bomba". A continuación, tire de la palanca (A) situada debajo de la trampilla de servicio (fig. 10-1) hasta que la puerta se desbloquee con un suave chasquido. A continuación, vuelva a fijar todas las piezas.

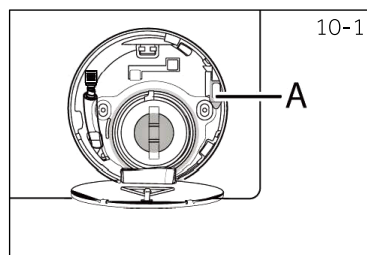

Cuando la lavadora entre en un estado seguro (nivel del agua por debajo del cristal, temperatura por debajo de 55 °C, sin giros), puede desbloquear las puertas de la operación de la máquina.

11.1 Datos técnicos adicionales

	GD 27SB7-S GD 27S7-S
Tensión en V	220-240 V ~ / 50 Hz
Corriente en A	10
Potencia máxima en W	1900
Presión del agua en MPa	$0,03 \leq P < 1$
Peso neto en kg	55

11.2 Dimensiones del producto

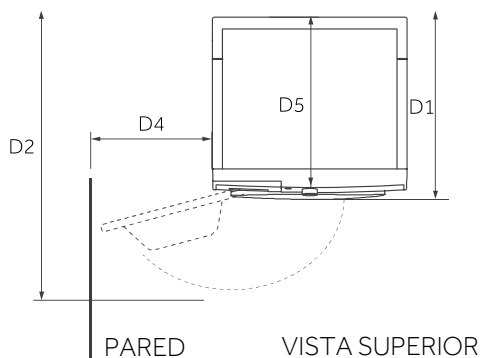
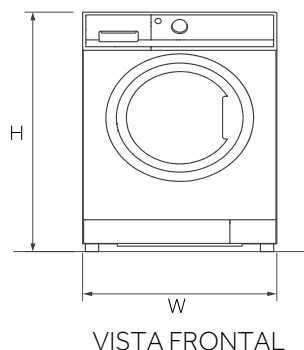

DIMENSIONES DEL PRODUCTO		GD 27SB7-S GD 27S7-S
H	Altura total del producto en mm	850
W	Anchura total del producto en mm	595
D5	Profundidad total del producto (hasta el tablero de control principal) en mm	424
D1	Profundidad total del producto en mm	467
D2	Profundidad con la puerta abierta en mm	923
D4	Distancia mínima de la puerta a la pared adyacente en mm	300

i Nota:

la altura exacta de su lavadora depende de la distancia a la que se extiendan las patas desde la base de la máquina. El espacio donde instale la lavadora debe ser al menos 40 mm más ancho y 20 mm más profundo que su tamaño.

11.3 Normas y directivas **CE**

Este producto cumple los requisitos de las directivas CE aplicables con las normas armonizadas correspondientes, que prevén el marcado CE.

Recomendamos nuestro Servicio de Atención al Cliente Candy y el uso de recambios originales.

Si tiene algún problema con su electrodoméstico, consulte primero el apartado 10-Solución de problemas.

Si no encuentra una solución, póngase en contacto con:

- ▶ Su distribuidor local.
- ▶ El Área de Asistencia de la página web de Hoover, donde encontrará información sobre Garantías, Accesorios y Recambios y números de Contacto.

Para ponerse en contacto con nuestro Servicio, asegúrese de que dispone de los siguientes datos.

Cada producto se identifica mediante un código único, también llamado "número de serie", impreso en una pegatina. Puede encontrarse en el interior de la apertura de la puerta.

Modelo _____

Número de serie _____

Consulte también la tarjeta de garantía suministrada con el producto en caso de garantía.

Se recomienda utilizar siempre recambios originales, que están disponibles en nuestros Centros Autorizados de Atención al Cliente.

Garantía

El producto está cubierto por una garantía en virtud de los términos y condiciones establecidos en el certificado que acompaña al producto. El certificado debe conservarse para poder mostrarlo al Centro Autorizado de Atención al Cliente en caso de necesidad. También puede consultar las condiciones de la garantía en nuestra página web. Para recibir ayuda, cumplimente el formulario en línea o póngase en contacto con nosotros en el número indicado en la página de asistencia técnica de nuestra página web.

La garantía estándar del fabricante cubre las averías causadas por fallos eléctricos o mecánicos del producto debidos a un acto u omisión del fabricante. Si se comprueba que una avería se debe a factores ajenos al producto suministrado, a un uso incorrecto o a que no se han seguido las instrucciones de uso, se podrá aplicar un recargo.

El fabricante declina toda responsabilidad por posibles errores de impresión en el folleto incluido con este producto. Asimismo, el fabricante se reserva el derecho de realizar modificaciones en sus productos consideradas de utilidad y que no cambien sus características esenciales.

*Para obtener más información, consulte www.haier-europe.com

