



WILDER™

WILDER TOYS INC.
3809 WILSON AVENUE
MONTREAL, QC, CANADA, H4A 2T7
SUPPORT@WILDERTOYS.COM
WILDERTOYS.COM

INSTRUCTIONS VIDEO
Parental Supervision Advised
VÍDEO D'INSTRUCCIONES
Supervision parentale recommandée
VIDEO DE INSTRUCCIONES
Se recomienda la supervisión de un adulto
ANLEITUNGSVIDEO
Benutzung unter Aufsicht von Erwachsenen
INSTRUCTIE VIDEO
Ouderlijk toezicht aanbevelen
VIDEO ISTRUZIONI
Supervisione dei genitori consigliata
VÍDEO DE INSTRUÇÕES
A supervisão dos pais é recomendada



8+

STRIKE 'N SCORE™

**ELECTRONIC TARGET GAME / JEU DE CIBLE ÉLECTRONIQUE / DIANA ELECTRÓNICA / ELEKTRONISCHES ZIELSPIEL
ELECTRONISCH DOEL / GIOCO DI TIRO ELETTRONICO / JOGO DE ALVO ELETRÓNICO**

CONTAINS / CONTIENT / CONTENIDO / ENTHÄLT / BEVAT / CONTENUTO / CONTÉM

1 X ELECTRONIC TARGET GAME, 1 X USER MANUAL / 1 X JEU DE CIBLE ÉLECTRONIQUE, 1 X MANUEL D'UTILISATION
1 X DIANA ELECTRÓNICA, 1 X MANUAL DE USUARIO / 1 X ELEKTRONISCHES ZIELSPIEL, 1 X BENUTZERHANDBUCH
1 X ELECTRONISCH DOEL, 1 X GEBRUIKERSHANDLEIDING / 1 X GIOCO DI TIRO ELETTRONICO, 1 X MANUALE UTENTE
1 X JOGO DE ALVO ELETRÓNICO, 1 X MANUAL DO UTILIZADOR

REQUIRES / NÉCESSITE / REQUIERE / BENÖTIGT / VEREIST / RICHIEDE / REQUER

3 X AAA «LR03» 1.5V BATTERIES (NOT INCLUDED) / 3 PILES AAA «LR03» 1,5V (NON INCLUSES)
3 PILAS AAA «LR03» 1.5V (NO INCLUIDAS) / 3 X AAA «LR03» 1,5 V-BATTERIEN (NICHT ENTHALTEN)
3 X AAA «LR03» 1.5V BATTERIEN (NIET BUGESLOTEN) / 3 BATERIE AAA «LR03» 1,5V (NON INCLUSE)
3 BATERIE AAA «LR03» 1,5V (NÃO INCLUIDAS)

Targets / Cibles / Objetivos
Ziele / Doelen
Bersagli / Alvos

Booster / Booster / Booster
Booster / Booster
Booster / Booster

Mode / Mode / Mode
Modus / Mode
Modalità / Mode

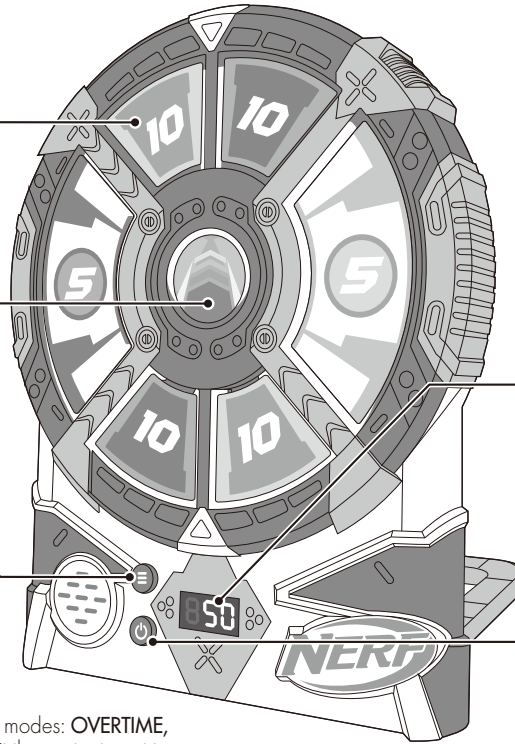

Screen / Écran / Pantalla
Bildschirm / Scherm
Schermo / Ecrã

Power / Alimentation/ Power
Power / Power
Alimentazione / Power

EN **ARCADE-STYLE TARGET GAME!**

Level up your aim solo or head-to-head in 4 epic modes: OVERTIME, RED vs BLUE, PERFECT 100, and TAG TEAM. Hit the center target to activate Booster Mode! Play on a table or wall-mounted.

FR **JEU DE CIBLE DE STYLE ARCADE!**

Améliorez votre visée en solo ou en tête-à-tête dans 4 modes épiques : OVERTIME, ROUGE VS BLEU, 100 PARFAIT et TAG TEAM. Touchez la cible centrale pour activer le mode Booster ! Jouez sur une table ou fixé au mur.

DE **ZIELSPIEL IM ARCADE-STIL!**

Steigere deine Zielgenauigkeit alleine oder im Kopf-an-Kopf-Rennen in 4 epischen Modi: ÜBERZEIT, ROT VS BLAU, PERFEKT 100 und TAG-TEAM. Triff das mittlere Ziel, um den Booster-Modus zu aktivieren! Spiele auf einem Tisch oder an der Wand.

IT **GIOCO DI TIRO IN STILE ARCADE!**

Migliora la tua mira da solo o in sfide testa a testa in 4 modalità epiche: TEMPO EXTRA, ROSSO vs BLU, 100 PERFETTO e SQUADRA. Colpisci il bersaglio centrale per attivare la Modalità Booster! Gioca su tavolo o montato a parete.

ES **JUEGO DE PUNTERÍA DE ESTILO ARCADE!**

Mejora tu puntería en solitario o cara a cara en 4 modos épicos: OVERTIME, ROJO VS AZUL, PERFECTO 100 y TAG TEAM. Alcanza la diana central para activar el modo Booster. Juega en una mesa o en la

NL **ARCADE-ACHTIG DOELSPIEL!**

Verbeter je doel solo of tegen elkaar in 4 epische speltypen: OVERTIME, RED vs BLUE, PERFECT 100 en TAG TEAM. Raak het middelste doel om de Booster Mode te activeren! Speel op een tafel of aan de muur.

PT **JOGO DE TIRO AO ALVO AO ESTILO ARCADE!**

Melhora a tua pontaria a solo ou frente a frente em 4 modos épicos: OVERTIME, VERMELHO VS AZUL, PERFEITO 100 e EQUIPA TAG. Acerta no alvo central para ativar o modo Booster! Joga numa mesa ou na parede.

WARNING!

This toy produces flashes that may trigger epilepsy in sensitized individuals. DO NOT sit or stand on any parts of the toy. DO NOT drop or throw. DO NOT expose the toy to moisture of any kind. Indoor use only.

ATTENTION !

Ce jouet produit des flashes qui peuvent déclencher l'épilepsie chez les personnes sensibles. NE PAS s'asseoir ni se tenir debout sur aucune partie du jouet. NE PAS le laisser tomber ni le jeter. NE PAS exposer le jouet à l'humidité de quelque nature que ce soit. Utilisation en intérieur uniquement.

¡ATENCIÓN!

Este juguete produce destellos que pueden desencadenar epilepsia en personas sensibilizadas. NO se sienta ni se ponga de pie sobre ninguna parte del juguete. NO lo tire ni lo deje caer. NO exponga el juguete a ningún tipo de humedad. Sólo para uso en interiores.

WARNUNG!

Dieses Spielzeug erzeugt Lichtblitze, die bei sensibilisierten Personen Epilepsie auslösen können. Sitzen oder stehen Sie NICHT auf Teilen des Spielzeugs. NICHT fallen lassen oder werfen. Setzen Sie das Spielzeug KEINER Feuchtigkeit aus. Nur zur Verwendung im Innenbereich.

WAARSCHUWING!

Dit speelgoed produceert flitsen die epilepsie kunnen veroorzaken bij gevoelige personen. NIET op delen van het speelgoed gaan zitten of staan. NIET laten vallen of gooien. Stel het speelgoed NIET bloot aan vocht. Alleen voor gebruik binnenshuis.

AVVERTENZA!

Questo giocattolo emette lampi di luce che potrebbero scatenare crisi epilettiche in individui sensibili. NON sedersi o stare in piedi su nessuna parte del giocattolo. NON lasciarlo cadere o lanciarlo. NON esporre il giocattolo a umidità di alcun tipo. Solo per uso interno.

ATENÇÃO!

Este brinquedo produz flashes que podem provocar epilepsia em indivíduos sensíveis. NÃO se sentar ou ficar de pé em cima de qualquer parte do brinquedo. NÃO deixar cair ou atirar. NÃO expor o brinquedo a qualquer tipo de humidade. Utilizar apenas em espaços interiores.

Install 3 AAA batteries (see Battery Information).

1a

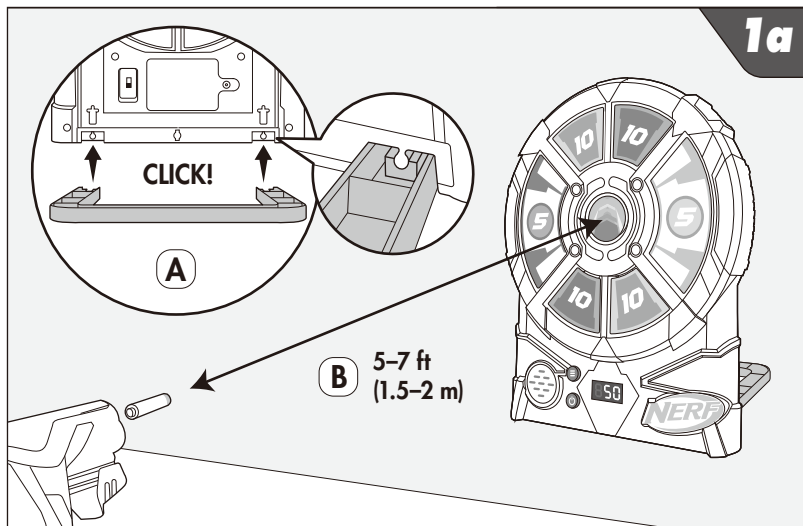

B 5-7 ft (1.5-2 m)

TABLE SETUP
A. Unclip and secure the stand. Push hard until click.
B. Face the target forward and clear surroundings. Step back 1.5-2 m to set the aiming line

*Blaster and darts sold separately.

1b

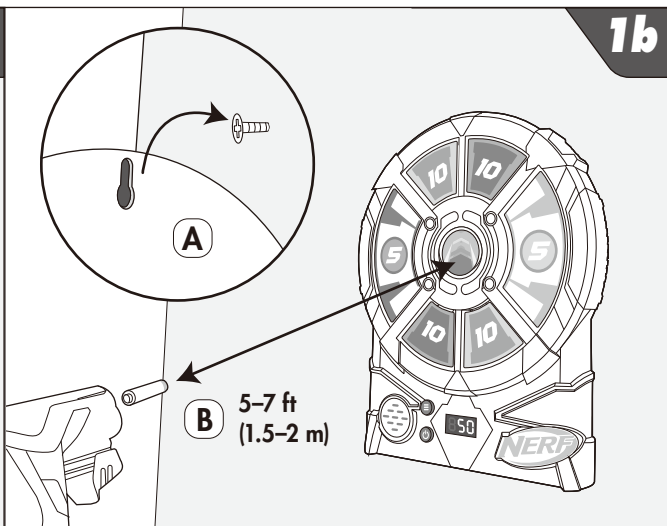

B 5-7 ft (1.5-2 m)

WALL SETUP
A. Hang target using the wall slot (nail/screw not included). Clear surroundings.
B. Step back 1.5-2 m to set the aiming line.

YOU'RE READY TO PLAY!

HOW TO PLAY



1

Turn on the power using the ON/OFF switch.





2

Press POWER to turn on the screen.

3

Wait for your mode (1-4) to appear, then press MODE to confirm.

Mode 1: OVERTIME

Score big in 30 seconds! Hit the Booster for double points for an extra 10 seconds!



Mode 2: RED VS BLUE

Go head-to-head for 30 seconds! Hit your team's color to score. Strike the Booster for 10 extra seconds!



Mode 3: PERFECT 100

Follow voice commands, hit the right targets, and score 100! Boost for double points and the perfect score!



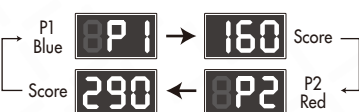

Mode 4: TAG TEAM

Team up for the highest score! Take 15-second turns. Reload while waiting to stay battle-ready!





4

Press MODE to replay.



5

Hold MODE to return to the menu.

6

Hold POWER to turn off.

Insérez 3 piles AAA (voir Informations sur les piles).

1a

INSTALLATION DE LA TABLE

A. Déclipez et fixez le support. Appuyez fort jusqu'au clic.

B. Orientez la cible vers l'avant et dégagez l'environnement. Reculez de 1,5 à 2 m pour définir la ligne de visée.

1b

INSTALLATION MURALE

A. Accrochez la cible à l'aide de la fente murale (clou/vis non inclus). Dégagez l'environnement.

B. Reculez de 1,5 à 2 m pour définir la ligne de visée.

VOUS ÊTES PRÊT À JOUER !

COMMENT JOUER

1

Allumez l'appareil à l'aide de l'interrupteur ON/OFF.

2

Appuyez sur POWER pour allumer l'écran.

3

Attendez que votre mode (1-4) apparaisse, puis appuyez sur MODE pour confirmer.

Mode 1: OVERTIME

Marquez gros en 30 secondes ! Appuyez sur le Booster pour doubler vos points pendant 10 secondes supplémentaires !

Compte à rebours → Score

Mode 2: ROUGE VS BLEU

Faites-vous face à face pendant 30 secondes ! Frappez la couleur de votre équipe pour marquer. Frappez le booster pendant 10 secondes supplémentaires.

Compte à rebours → P1 Bleu → 60 Score
P2 Rouge → 90 Score

Mode 3: 100 PARFAIT

Suivez les commandes vocales, atteignez les bonnes cibles et obtenez 100 ! Boostez pour doubler vos points et obtenir le score parfait !

Score

Mode 4: TAG TEAM

Faites équipe pour obtenir le meilleur score ! Faites des tours de 15 secondes. Rechargez en attendant pour rester prêt au combat !

P1 Bleu → 160 Score
P2 Rouge → 290 Score

4

Appuyez sur MODE pour rejouer.

5

Maintenez MODE pour revenir au menu.

6

Maintenez POWER pour éteindre.

Inserte 3 pilas AAA (consulte la información sobre las pilas).

1a CONFIGURACIÓN DE LA MESA

A. Desenganche y fije el soporte. Presiona fuerte hasta clic.

B. Mire al objetivo hacia delante y despeje los alrededores. Retroceda 1,5-2 m para fijar la línea de puntería.

1b PREPARACIÓN DE LA PARED

A. Cuelgue el blanco utilizando la ranura de la pared (clavo/tornillo no incluido). Despeje los alrededores.

B. Retroceda 1,5-2 m para fijar la línea de puntería.

¡YA ESTÁS LISTO PARA JUGAR!

CÓMO JUGAR

1

Encienda el aparato con el interruptor ON/OFF.

2

Pulse POWER para encender la pantalla.

3

Espera a que aparezca su modo (1-4) y pulse MODE para confirmar.

Modo 1: OVERTIME

¡Gana a lo grande en 30 segundos! Golpea el Booster para conseguir el doble de puntos durante 10 segundos extra!

Modo 2: ROJO VS AZUL

¡Enfréntate durante 30 segundos! Golpea el color de tu equipo para marcar. Golpea el Booster para 10 segundos extra.

Modo 3: PERFECTO 100

Sigue las órdenes de voz, acierta los objetivos correctos y ¡puntuación 100! Impulsa para conseguir el doble de puntos y la puntuación perfecta!

Modo 4: TAG TEAM

¡Forma equipo para conseguir la máxima puntuación! Toma turnos de 15 segundos. Recarga mientras esperas para estar listo para la batalla.

4

Pulsa MODE para volver a jugar.

5

Mantén pulsado MODE para volver al menú.

6

Mantén pulsado POWER para apagar.

Legen Sie 3 AAA-Batterien ein (siehe Batterieinfo).

1a

TISCHAUFBAU

A. Lösen Sie den Ständer und befestigen Sie ihn. Kräftig drücken bis es klickt.

B. Richten Sie das Ziel nach vorne und machen Sie die Umgebung frei. Treten Sie 1,5-2 m zurück, um die Ziellinie festzulegen.

*Blaster und Darts sind separat erhältlich.

1b

WANDAUFBAU

A. Hängen Sie das Ziel mithilfe des Wandschlitzes auf (Nagel/Schraube nicht im Lieferumfang enthalten). Auf freie Umgebung achten.

B. Treten Sie 1,5-2 m zurück, um die Ziellinie festzulegen.

DU BIST SPIELBEREIT!

SPIELANLEITUNG

1

Schalten Sie den Strom mit dem EIN/AUS-Schalter ein.

2

Drücken Sie POWER, um den Bildschirm einzuschalten.

3

Warten Sie, bis Ihr Modus (1-4) angezeigt wird, und drücken Sie dann zur Bestätigung MODE.

Modus 1: ÜBERZEIT

Erzielen Sie in 30 Sekunden ein großes Ergebnis! Wenn du den Booster triffst, erhältst du 10 Sekunden lang doppelte Punkte!!

Modus 2: ROT VS BLAU

Treten Sie 30 Sekunden lang gegeneinander an! Triff die Farbe deines Teams, um zu punkten. Schlage den Booster 10 zusätzliche Sekunden lang.

Modus 3: PERFEKT 100

Befolgen Sie Sprachbefehle, treffen Sie die richtigen Ziele und erzielen Sie 100 Punkte! Boost für doppelte Punkte und das perfekte Ergebnis!

Modus 4: TAG-TEAM

Verbünde dich für die höchste Punktzahl! Machen Sie 15-Sekunden-Runden. Laden Sie nach, während Sie darauf warten, kampfbereit zu bleiben!

4

Drücken Sie MODE, um die Wiedergabe zu wiederholen.

5

Halten Sie MODE gedrückt, um zum Menü zurückzukehren.

6

Halten Sie POWER gedrückt, um das Gerät auszuschalten.

Installeer 3x AAA batterijen (zie batterij info).

1a

TAFELOPSTELLING

A. Maak de standaard los en zet hem vast.
Druk stevig tot het klikt.

B. Kijk met je gezicht naar voren en maak de omgeving vrij.
Ga 1,5-2 meter achteruit om de miklijn te bepalen.

*Blaster en pijlen zijn los verkrijgbaar.

1b

WANDOPSTELLING

A. Hang het doel op met behulp van de muursleuf (spijker/schroef niet meegeleverd). Maak de omgeving vrij.

B. Ga 1,5-2 meter achteruit om de miklijn te bepalen.

JE BENT KLAAR OM TE SPELEN!

HOE TE SPELEN

1

Zet het spel aan door de ON/OFF schakelaar om te zetten.

2

Druk op POWER om het scherm aan te zetten.

3

Wacht tot jouw modus (1-4) verschijnt, druk op MODE te bevestigen.

Modus 1: OVERTIME

Scor veel in 30 seconden! Raak de Booster voor dubbele punten voor 10 seconden extra!

Modus 2: RED VS BLUE

Ga 30 seconden lang kop-tegen-kop! Raak de kleur van je team om te scoren. Raak de Booster voor 10 extra seconden.

Modus 3: PERFECT 100

Volg stemcommando's, raak de juiste doelen en scoor 100! Boost voor dubbele punten en de perfecte score!

Modus 4: TAG TEAM

Vorm een team voor de hoogste score! Speel om beurten van 15 seconden. Herlaad terwijl je wacht om gevechtssklaar te blijven!

4

Druk op MODE om opnieuw te spelen.

5

Houd MODE ingedrukt om terug te keren naar het menu.

6

Houd POWER ingedrukt om het uit te zetten.

Inserisci 3 batterie AAA (vedi info batterie).

1a

CONFIGURAZIONE DA TAVOLO

A. Sgancia e fissa il supporto. Premi forte fino al clic.

B. Rivolgi il bersaglio in avanti e libera l'area circostante. Fai un passo indietro di 1,5-2 m per impostare la linea di tiro.

1b

CONFIGURAZIONE DA PARETE

A. Appendi il bersaglio usando lo slot posteriore (chiodo/vite non inclusi). Libera l'area circostante.

B. Fai un passo indietro di 1,5-2 m per impostare la linea di tiro.

SEI PRONTO A GIOCARE!

*Blaster e dardi venduti separatamente.

COME SI GIOCA

1

Accendi il dispositivo usando l'interruttore ON/OFF.

2

Premi ALIMENTAZIONE per accendere lo schermo.

3

Attendi che appaia la tua modalità (1-4), quindi premi MODALITÀ per confermare.

Modalità 1: TEMPO EXTRA

Segna il massimo in 30 secondi! Colpisci il Booster per punti doppi e 10 secondi extra!

Modalità 2: ROSSO VS BLU

Sfida testa a testa per 30 secondi! Colpisci il colore della tua squadra per segnare. Attiva il Booster per 10 secondi extra.

Modalità 3: 100 PERFETTO

Segui i comandi vocali, colpisci i bersagli giusti e raggiungi 100! Usa il Booster per punti doppi e il punteggio perfetto!

Modalità 4: SQUADRA

Fai squadra per il punteggio più alto! Turni da 15 secondi. Ricarica mentre aspetti per essere sempre pronto!

4

Premi MODALITÀ per giocare.

5

Tieni premuto MODALITÀ per tornare al menu.

6

Tieni premuto ALIMENTAZIONE per spegnere.

Introduzir 3 pilhas AAA (ver Informação sobre as pilhas).

1a

CONFIGURAÇÃO DA MESA

A. Desprender e fixar o suporte. Pressione forte até clicar.

B. Virar o alvo para a frente e limpar a área circundante. Recue 1,5-2 m para definir a linha de mira.

1b

INSTALAÇÃO NA PAREDE

A. Pendurar o alvo utilizando a ranhura de parede (prego/parafuso não incluído). Limpar a área circundante.

B. Recue 1,5-2 m para definir a linha de mira.

VOCÊ ESTÁ PRONTO PARA JOGAR!

*Blaster e dardos vendidos separadamente.

COMO JOGAR

1

Ligue a alimentação utilizando o interruptor ON/OFF.

2

Prima POWER para ligar o ecrã.

3

Aguarde que o seu modo (1-4) apareça e, em seguida, prima MODE para confirmar.

Modo 1: OVERTIME

Pontua muito em 30 segundos! Carrega no Booster para ganhares o dobro dos pontos durante mais 10 segundos!

Contagem decrescente → Pontuação

Modo 2: VERMELHO VS AZUL

Combate frente a frente durante 30 segundos! Acerte na cor da sua equipa para marcar. Atinge o Booster para ganhares 10 segundos extra.

Contagem decrescente → P1 Azul → 860 Pontuação
P2 Vermelho → 890 Pontuação

Modo 3: PERFEITO 100

Segue os comandos de voz, acerta nos alvos certos e marca 100 pontos! Acelera para ganhares o dobro dos pontos e a pontuação perfeita!

Pontuação

Modo 4: EQUIPA TAG

Faz equipa para obteres a pontuação mais alta! Faz turnos de 15 segundos. Recarrega enquanto esperas para te manteres pronto para a batalha!

P1 Azul → 160 Pontuação
P2 Vermelho → 290 Pontuação

4

Prima MODE para reproduzir.

5

Mantém premido MODE para voltar ao menu.

6

Mantém premido POWER para desligar.

**BATTERY INFORMATION / INFORMATION CONCERNANT LA BATTERIE / INFORMACIÓ SOBRE LAS PILAS / BATTERIE INFORMATIONEN
BATTERIJ INFORMATIE / INFORMAZIONI SULLE BATTERIE / INFORMAÇÕES SOBRE AS PILHAS**

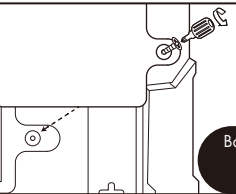
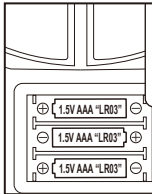

3 X AAA «LR03» 1.5V Batteries (Not Included) / 3 Piles AAA «LR03» 1,5V (Non Inclusive)
3 Pilas AAA «LR03» 1.5V (No Incluidas) / 3 x AAA «LR03» 1,5 V-Batterien (Nicht Enthalten)
3 x AAA «LR03» 1.5V Batterijen (Niet Bijgeloten) / 3 Batterie AAA «LR03» 1,5V (Non Incluse)
3 Batterie AAA «LR03» 1,5V (Não Incluídas)

**Battery Diagram • Installation / Schéma • installation des piles / Diagrama • Instalación de las pilas
Batteriediagramm • Installation / Batterij Diagram • Installatie overzicht
Diagramma • Installazione della batteria / Diagrama • Instalação da pilha**

Installing or changing batteries:

1. Lay the target on a hard surface, for example a table.
2. Using a Phillips screwdriver (not included) loosen the screws on the battery compartment cover.
3. Remove any existing batteries and insert new batteries according to the diagram. Ensure that positive and negative polarities match the illustrations inside the battery compartment.
4. Replace the battery compartment cover and tighten screws using the screwdriver. Do not overtighten.

Alkaline battery only.

Installation ou remplacement des piles :

1. Posez le cble sur une surface dure, par exemple une table.
2. À l'aide d'un tournevis cruciforme (non fourni), desserrez les vis du couvercle du compartiment à piles.
3. Retirez les piles existantes et insérez de nouvelles piles conformément au schéma. Assurez-vous que les polarités positive et négative correspondent aux illustrations à l'intérieur du compartiment à piles.
4. Remettez le couvercle du compartiment à piles en place et serrez les vis à l'aide du tournevis. Ne serrez pas trop.

Pile alcaline uniquement.

Instalación o cambio de pilas:

1. Coloque el diano sobre una superficie dura, por ejemplo una mesa.
2. Con un destornillador Phillips (no incluido) afloje los tornillos de la tapa del compartimento de las pilas.
3. Retire las pilas existentes e inserte las nuevas de acuerdo con el diagrama. Asegúrese de que las polaridades positiva y negativa coincidan con las ilustraciones del interior del compartimento de las pilas.
4. Vuelva a colocar la tapa del compartimento de las pilas y apriete los tornillos con el destornillador. No apriete demasiado.

Solo pilas alcalinas.

Batterien einbauen oder wechseln:

1. Legen Sie das Ziel auf eine harte Oberfläche, zum Beispiel einen Tisch.
2. Lösen Sie mit einem Kreuzschlitzschraubendreher (nicht im Lieferumfang enthalten) die Schrauben an der Batteriefachabdeckung.
3. Entfernen Sie eventuell vorhandene Batterien und legen Sie neue Batterien gemäß der Abbildung ein. Stellen Sie sicher, dass die positive und negative Polarität mit den Abbildungen im Batteriefach übereinstimmt.
4. Setzen Sie die Batteriefachabdeckung wieder auf und ziehen Sie die Schrauben mit dem Schraubendreher fest. Nicht zu fest anziehen.

Nur Alkalibatterien verwenden.

Batterijen plaatsen of vervangen:

1. Leg de doel op een harde ondergrond, bijvoorbeeld een tafel.
2. Draai met een kruisvoetschroevendraaier (niet meegeleverd) de schroeven van het deksel van het batterijkvak los.
3. Verwijder eventuele bestaande batterijen en plaats nieuwe batterijen volgens het diagram. Zorg ervoor dat de positieve en negatieve polariteit overeenkomen met de illustraties in het batterijkvak.
4. Plaats het deksel van het batterijkvak terug en draai de schroeven vast met de schroevendraaier. Niet te vast aandraaien.

Alleen alkaliebatterijen gebruiken.

Instalazione o sostituzione delle batterie:

1. Posizionare il bersaglio su una superficie rigida, ad esempio un tavolo.
2. Utilizzando un cacciavite a croce (non incluso), allentare le viti del coperchio del vano batterie.
3. Rimuovere eventuali batterie esistenti e inserire nuove batterie seguendo il diagramma. Assicurarsi che le polarità positive e negativa corrispondano alle illustrazioni all'interno del vano batterie.
4. Riposizionare il coperchio del vano batterie e serrare le viti con il cacciavite. Non stringere eccessivamente.

Solo batterie alcaline.

Instalar o mudar as pilhas:

1. Coloque o alvo na mesma superfície dura, por exemplo, uma mesa.
2. Utilizando uma chave de fendas Phillips (não incluída), desaperte os parafusos da tampa do compartimento das pilhas.
3. Retire as pilhas existentes e coloque pilhas novas de acordo com o diagrama. Certifique-se de que as polaridades positiva e negativa correspondam às ilustrações no interior do compartimento das pilhas.
4. Volte a colocar a tampa do compartimento das pilhas e aperte os parafusos com a chave de fendas. Não aperte demasiado.

Apenas pilhas alcalinas.

IMPORTANT BATTERY INFORMATION:

- Use only fresh batteries of the required size and recommended type.
- Do not mix old and new batteries, different types of batteries [standard (Carbon-Zinc), Alkaline or rechargeable (Alkaline or rechargeable batteries) of different capacities.
- Remove rechargeable batteries from the toy before recharging them.
- Rechargeable batteries are only to be charged under adult supervision.
- Please respect the correct polarity, (+) and (-).
- Do not try to recharge non-rechargeable batteries.
- Do not dispose of batteries in the fire.
- Replace all batteries of the same type/brand at the same time.
- The supply terminals are not to be short-circuited.
- Remove exhausted batteries from the toy.
- Batteries should be replaced by adults.
- Batteries should be recycled or disposed of as per state and local guidelines.
- Protect the environment by not disposing of this product with household waste.
- Check your local authority for recycling advice and facilities.



INFORMATIONS IMPORTANTES SUR LES PILES :

- Utilisez uniquement des piles neuves de la taille requise et du type recommandé.
- Ne mélangez pas de piles neuves et usagées, de différents types de piles [standard (carbone-zinc), alcalines ou rechargeables] ou de piles rechargeables de différentes capacités.
- Retirez les piles rechargeables du jouet avant de les recharger.
- Les piles rechargeables ne doivent être chargées que sous la surveillance d'un adulte.
- Veuillez respecter la polarité (+) et (-).
- N'essayez pas de recharger des piles non rechargeables.
- Ne jetez pas les piles au feu.
- Remplacez toutes les piles du même type/de la même marque en même temps.
- Les bornes d'alimentation ne doivent pas être court-circuitées.
- Retirez les piles épuisées du jouet.
- Les piles doivent être remplacées par des adultes.
- Les piles doivent être recyclées ou éliminées conformément aux directives nationales et locales.
- Protégez l'environnement en ne jetant pas ce produit avec les ordures ménagères.
- Consultez votre autorité locale pour obtenir des conseils et des installations de recyclage.



INFORMACIÓN IMPORTANTE SOBRE LAS PILAS:

- Utilice sólo pilas nuevas del tamaño requerido y del tipo recomendado.
- No mezcle pilas viejas y nuevas, ni diferentes tipos de pilas [estándar (Carbono-Zinc), alcalinas o recargables] o de pilas recargables de diferentes capacidades.
- Retire las pilas recargables del juguete antes de recargarlas.
- Las pilas recargables sólo deben cargarse bajo la supervisión de un adulto.
- Respete la polaridad correcta, (+) y (-).
- No intente recargar pilas no recargables.
- No tire las pilas al fuego.
- Sustituya todas las pilas del mismo tipo/marca al mismo tiempo.
- Los terminales de alimentación no deben cortocircuitarse.
- Retire las pilas agotadas del juguete.
- Las pilas deben ser substituidas por adultos.
- Las pilas deben reciclarse o desecharse de acuerdo con las directrices estatales y locales.
- Proteja el medio ambiente no desechando este producto con la basura doméstica.
- Consulte a las autoridades locales para obtener consejos e instalaciones de reciclaje.



WICHTIGE BATTERIE-INFORMATIONEN:

- Verwenden Sie nur frische Batterien der erforderlichen Größe und des empfohlenen Typs.
- Mischen Sie nicht alte und neue Batterien, verschiedene Batterietypen [Standardbatterien (Carbon-Zink), Alkalibatterien oder wiederaufladbare Batterien] oder wiederaufladbare Batterien mit unterschiedlichen Kapazitäten.
- Entfernen Sie wiederaufladbare Batterien aus dem Spielzeug, bevor Sie sie wieder aufladen.
- Wiederaufladbare Batterien dürfen nur unter Aufsicht von Erwachsenen aufgeladen werden.
- Achten Sie auf die richtige Polarität, (+) und (-). Versuchen Sie nicht, nicht wiederaufladbare Batterien aufzuladen.
- Werfen Sie die Batterien nicht ins Feuer.
- Ersetzen Sie alle Batterien desselben Typs/derselben Marke zur gleichen Zeit.
- Die Versorgungsklemmen dürfen nicht kurzgeschlossen werden.
- Entfernen Sie verbrauchte Batterien aus dem Spielzeug.
- Das Auswechseln der Batterien sollte von Erwachsenen vorgenommen werden.
- Batterien sollen gemäß den staatlichen und örtlichen Richtlinien recycelt oder entsorgt werden.
- Schützen Sie die Umwelt, indem Sie dieses Produkt nicht mit dem Hausmüll entsorgen.
- Erkundigen Sie sich bei ihrer örtlichen Behörde nach Recycling-Ratschlägen und -Einrichtungen.



BELANGRIJKE INFORMATIE OVER BATTERIJEN:

- Gebruik alleen nieuwe batterijen van de vereiste grootte en het aanbevolen type.
- Gebruik geen oude en nieuwe batterijen, verschillende soorten batterijen (standaard (koolstofzink), alkaline of oploadbare) of oploadbare batterijen met verschillende capaciteit door elkaar.
- Haal oploadbare batterijen uit het speelgoed voordat u ze oplaadt.
- Oploadbare batterijen mogen alleen onder toezicht van een volwassene worden opgeladen.
- Respecteer de juiste polariteit, (+) en (-).
- Probeer geen niet-oploadbare batterijen op te laden.
- Gooi batterijen niet in het vuur.
- Vervang alle batterijen van hetzelfde type/merk tegelijkertijd.
- De voedingsklemmen mogen niet worden kortgesloten.
- Verwijder lege batterijen uit het speelgoed.
- Batterijen moeten door volwassenen worden vervangen.
- Batterijen moeten worden gerecycled of weggegooid volgens de nationale en lokale richtlijnen.
- Bescherm het milieu door dit product niet met het huishoudelijk afval mee te geven.
- Raadpleeg de plaatselijke autoriteiten voor advies en faciliteiten voor recycling.



INFORMAZIONI IMPORTANTI SULLE BATTERIE:

- Utilizzare solo batterie nuove della dimensione e del tipo raccomandati.
- Non mescolare batterie vecchie e nuove, tipi di batterie differenti [standard (Carbon-Zinc), Alcaline o ricaricabili] o batterie ricaricabili di capacità diverse.
- Rimuovere le batterie ricaricabili dal giocattolo prima di ricaricarle.
- Le batterie ricaricabili devono essere ricaricate solo sotto la supervisione di un adulto.
- Rispettare la corretta polarità, (+) e (-).
- Non tentare di ricaricare batterie non ricaricabili.
- Non gettare le batterie nel fuoco.
- Sostituire tutte le batterie dello stesso tipo/marca contemporaneamente.
- I terminali di alimentazione non devono essere cortocircuitati.
- Rimuovere le batterie scariche dal giocattolo.
- Le batterie devono essere sostituite da un adulto.
- Le batterie devono essere riciclate o smaltite secondo le normative locali e statali.
- Proteggere l'ambiente evitando di smaltire questo prodotto con i rifiuti domestici.
- Contattare le autorità locali per informazioni e strutture di riciclaggio.



INFORMAÇÕES IMPORTANTES SOBRE AS PILHAS:

- Utilize apenas pilhas novas do tamanho necessário e do tipo recomendado.
- Não misture pilhas velhas e novas, diferentes tipos de pilhas [normais (Carbono-Zinc), alcalinas ou recarregáveis] ou pilhas recarregáveis de diferentes capacidades.
- Retire as pilhas recarregáveis do brinquedo antes de as recarregar.
- As pilhas recarregáveis só devem ser carregadas sob a vigilância de um adulto.
- Respeite a polaridade correta, (+) e (-).
- Não tente recarregar pilhas não recarregáveis.
- Não deite as pilhas no fogo.
- Substitua todas as pilhas do mesmo tipo/marca ao mesmo tempo.
- Os terminais de alimentação não devem ser colocados em curto-circuito.
- Retire as pilhas gastas do brinquedo.
- As pilhas devem ser substituídas por adultos.
- As pilhas devem ser recicladas ou eliminadas de acordo com as diretrizes estaduais e locais.
- Proteja o ambiente, não eliminando este produto juntamente com o lixo doméstico.
- Consulte as autoridades locais para obter conselhos e instalações de reciclagem.



CAUTION

Changes or modifications not expressly approved by the party responsible for compliance could void the user's authority to operate the equipment.

NOTE

This equipment has been tested and found to comply with the limits for a class B digital device, pursuant to part 15 of the FCC rules. These limits are designed to provide reasonable protection against harmful interference in a residential installation. This equipment generates, uses and can radiate radio frequency energy and, if not installed and used in accordance with the instructions, may cause harmful interference to radio communications.

However, there is no guarantee that interference will not occur in a particular installation. If this equipment does cause harmful interference to radio or television reception, which can be determined by turning the equipment off and on, the user is encouraged to try and correct the interference by one or more of the following measures:

- Reorient or relocate the receiving antenna.
 - Increase the separation between the equipment and receiver.
 - Connect the equipment into an outlet on a circuit different from that to which the receiver is connected.
 - Consult the dealer or an experienced radio/TV technician for help.
- This device complies with Part 15 of the FCC Rules. Operation is subject to the following two conditions:
- (1) This device may not cause harmful interference, and
 - (2) This device must accept any interference received, including interference that may cause undesired operation.

For these purposes, the party responsible is: Wilder Toys Inc. 3809 Wilson Avenue Montreal, Quebec, Canada, H4A2T7 1-438-944-6435. Keep this instruction sheet for future reference. Product and colors may vary. Packaging printed in China.

ATTENTION

Les changements ou modifications non expressément approuvés par la partie responsable de la conformité peuvent annuler l'autorisation de l'utilisateur à utiliser l'équipement.

REMARQUE

Cet équipement a été testé et jugé conforme aux limites d'un appareil numérique de classe B, conformément à la partie 15 des règles de la FCC. Ces limites sont conçues pour fournir une protection raisonnable contre les interférences nuisibles dans une installation résidentielle.

Cet équipement génère, utilise et peut émettre de l'énergie radioélectrique et, s'il n'est pas installé et utilisé conformément aux instructions, il peut provoquer des interférences nuisibles aux communications radio. Cependant, il n'y a aucune garantie que des interférences ne se produiront pas dans une installation particulière. Si cet équipement provoque des interférences nuisibles à la réception radio ou télévision, ce qui peut être déterminé en éteignant et en rallumant l'équipement, l'utilisateur est encouragé à essayer de corriger les interférences en prenant une ou plusieurs des mesures suivantes :

- Réorienter ou déplacer l'antenne de réception.
 - Augmenter la distance entre l'équipement et le récepteur.
 - Brancher l'équipement sur une prise d'un circuit différent de celui auquel le récepteur est connecté.
 - Consulter le revendeur ou un technicien radio/TV pour obtenir de l'aide.
- Cet appareil est conforme à la partie 15 des règles de la FCC. Son fonctionnement est soumis aux deux conditions suivantes :
- (1) Cet appareil ne doit pas provoquer d'interférences nuisibles, et
 - (2) Cet appareil doit accepter toute interférence reçue, y compris les interférences pouvant entraîner un fonctionnement indésirable.

À ces fins, la partie responsable est : WILDER TOYS INC. 3809 Wilson Avenue (Montreal), Québec, Canada, H4A2T7 1-438-944-6435. Conservez cette fiche d'instructions pour référence ultérieure. Le produit et les couleurs peuvent varier. Emballage imprimé en Chine.

PRECAUCIÓN

Los cambios o modificaciones no aprobados expresamente por la parte responsable del cumplimiento podrían anular la autoridad del usuario para operar el equipo.

NOTA

Este equipo ha sido probado y cumple con los límites establecidos para los dispositivos digitales de clase B, de acuerdo con el apartado 15 de las normas de la FCC. Estas límites están diseñados para proporcionar protección razonable contra interferencias perjudiciales en una instalación residencial. Este equipo genera, utiliza y puede irradiar energía de radiofrecuencia y, si no se instala y utiliza de acuerdo con las instrucciones, puede causar interferencias perjudiciales en las comunicaciones por radio. No obstante, no se garantiza que no se produzcan interferencias en una instalación concreta. Si este equipo causa interferencias perjudiciales en la recepción de radio o televisión, lo cual puede determinarse apagando y encendiendo el equipo, se recomienda al usuario que intente corregir la interferencia mediante una o más de las siguientes medidas:

- Cambie la orientación o la ubicación de la antena receptora.
 - Aumente la separación entre el equipo y el receptor.
 - Conecte el equipo a una toma de corriente de un circuito distinto al que está conectado el receptor.
 - Consulte al distribuidor o a un técnico experto en radio/TV para obtener ayuda.
- Este aparato cumple con la Parte 15 de los normas FCC. Su funcionamiento está sujeto a las dos condiciones siguientes:
- (1) Este dispositivo no debe causar interferencias perjudiciales, y
 - (2) Este dispositivo debe aceptar cualquier interferencia recibida, incluyendo interferencias que puedan causar un funcionamiento no deseado.

A estos efectos, la parte responsable es: WILDER TOYS INC. 3809 Wilson Avenue Montreal, Quebec, Canada, H4A2T7 1-438-944-6435. Conserve esta hoja de instrucciones para futuras consultas. El producto y los colores pueden variar. Embalaje impreso en China.

VOORSICHT

Anderungen oder Modifikationen, die nicht ausdrücklich von der für die Einhaltung verantwortlichen Partei genehmigt wurden, können zum Erlöschen der Berechtigung des Benutzers zum Betrieb des Geräts führen.

NOTIZ

Dieses Gerät wurde getestet und entspricht den Grenzwerten für ein digitales Gerät der Klasse B gemäß Teil 15 der FCC-Bestimmungen. Diese Grenzwerte dienen der Bereitstellung angemessener Schutz vor schädlichen Störungen in einer Wohnanlage. Dieses Gerät erzeugt und nutzt Hochfrequenzenergie und kann diese ausstrahlen, sofern es nicht installiert ist und gemäß den Anweisungen verwendet werden, kann es zu schädlichen Störungen der Funkkommunikation kommen.

Es gibt jedoch keine Garantie dafür, dass bei einer bestimmten Installation keine Störungen auftreten. Wenn dieses Gerät den Radio- oder Fernsehempfang beeinträchtigt, kann dies der Fall sein. Durch Aus- und Einschalten des Geräts kann dies festgestellt werden und es wird dem Benutzer empfohlen, zu versuchen, die Störung durch eine oder mehrere der folgenden Maßnahmen zu beheben:

- Richten Sie die Empfangsantenne neu aus oder versetzen Sie sie.
- Erhöhen Sie den Abstand zwischen Gerät und Empfänger.
- Schließen Sie das Gerät an eine Steckdose an, die zu einem anderen Stromkreis gehört als der, an den der Receiver angeschlossen ist.

• Bitten Sie Ihren Händler oder einen erfahrenen Radio-/TV-Techniker um Hilfe.
Dieses Gerät entspricht Teil 15 der FCC-Bestimmungen. Der Betrieb unterliegt den folgenden zwei Bedingungen:

- (1) Dieses Gerät darf keine schädlichen Störungen verursachen
- (2) Dieses Gerät muss alle empfangenen Störungen akzeptieren, einschließlich Störungen, die einen unerwünschten Betrieb verursachen können.

Für diese Zwecke ist die verantwortliche Partei: WILDER TOYS INC. 3809 Wilson Avenue Montreal, Quebec, Canada, H4A2T7 1-438-944-6435. Bewahren Sie dieses Anleitungsblatt zum späteren Nachschlagen auf. Produkt und Farben können variieren. Verpackung in China gedruckt.

LET OP

Wijzigingen of aanpassingen die niet uitdrukkelijk zijn goedgekeurd door de partij die verantwoordelijk is voor naleving kunnen de betrouwbaarheid van de gebruiker om het apparaat te bedienen ongedoelmatig maken.

OPMERKING

Dit apparaat is getest en voldoet aan de limieten voor een digitaal apparaat van klasse B, volgens deel 15 van de FCC-regels. Deze limieten zijn ontworpen om redelijke bescherming te bieden tegen schadelijke interferentie in een residentiële installatie. Dit apparaat genereert en gebruikt radiofrequentie-energie en kan deze uitzenden. Wanneer u het niet gebruikt volgens de instructies, kan het schadelijke storing veroorzaken aan radio-communicatie.

Er is echter geen garantie dat er geen interferentie zal optreden in een bepaalde installatie. Als dit apparaat schadelijke interferentie veroorzaakt bij radio- of televisieontvangst, hetgeen kan worden vastgesteld door het apparaat uit te schakelen en de stekker uit het stopcontact te trekken, wordt de gebruiker aangemoedigd te proberen de storing te verhelpen door middel van een of meer van de volgende maatregelen:

- Heroriënteer of verplaats de ontvangstantenne.
- Verhoog de afstand tussen de apparatuur en de ontvanger.
- Sluit de apparatuur aan op een stopcontact van een ander circuit dan dat waarop de ontvanger is aangesloten.

• Raadpleeg de dealer of een ervaren radio-/tv-technicus voor hulp.
Dit apparaat voldoet aan deel 15 van de FCC-voorschriften. Het gebruik is ontworpen aan de volgende twee voorwaarden:

- (1) Dit apparaat mag geen schadelijke storing veroorzaken, en
- (2) Dit apparaat moet alle ontvangen interferentie accepteren, inclusief interferentie die ongewenste werking kan veroorzaken.

Voor deze doeleinden is de verantwoordelijke partij: WILDER TOYS INC. 3809 Wilson Avenue Montreal, Quebec, Canada, H4A2T7 1-438-944-6435

Bewaar deze instructie voor toekomstige referentie. Product en kleuren kunnen afwijken. Verpakking is gedrukt in China.

ATTENZIONE

Cambiamenti o cambiamenti non espressamente approvati dalla parte responsabile della conformità potrebbero invalidare l'autorizzazione dell'utente a utilizzare l'apparecchiatura.

NOTA

Questo dispositivo è stato testato e risulta conforme al limite per un dispositivo digitale di classe B, in conformità con la parte 15 delle normative FCC. Questi limiti sono progettati per fornire una protezione ragionevole contro interferenze dannose in un'installazione residenziale.

Questo dispositivo genera, utilizza e può emettere energia a radiofrequenza e, se non installato e utilizzato secondo le istruzioni, può causare interferenze dannose alle comunicazioni radio. Tuttavia, non si garantisce che non si verifichino interferenze in una particolare installazione. Se questo dispositivo causa interferenze dannose alla ricezione radio o televisiva, verificabile accendendo e spegnendo l'apparecchiatura, l'utente è incoraggiato a tentare di correggere l'interferenza con uno o più delle seguenti misure:

- Reorientare o riposizionare l'antenna ricevente.
- Aumentare la distanza tra l'apparecchiatura e il ricevitore.
- Collegare l'apparecchiatura a una presa di corrente su un circuito diverso da quello a cui è collegato il ricevitore.
- Consultare il rivenditore o un tecnico radio/TV esperto per assistenza.

Questo dispositivo è conforme alla parte 15 delle normative FCC. Il funzionamento è soggetto alle seguenti due condizioni:

- (1) Questo dispositivo non deve causare interferenze dannose, e
- (2) Questo dispositivo deve accettare qualsiasi interferenza ricevuta, comprese interferenze che potrebbero causare un funzionamento indesiderato.

A tali fini, la parte responsabile è: WILDER TOYS INC. 3809 Wilson Avenue, Montreal, Quebec, Canada, H4A2T7 1-438-944-6435

Conservare questo foglio di istruzioni per riferimento futuro. Il prodotto e i colori possono variare. Confezione stampata in Cina.

CUIDAD

As alterações ou modificações não expressamente aprovadas pela parte responsável pela conformidade podem anular a autoridade do utilizador para operar o equipamento.

NOTA

Este equipamento foi testado e está em conformidade com os limites para um dispositivo digital de classe B, de acordo com a parte 15 das normas da FCC. Estes limites foram concebidos para proporcionar proteção razoável contra interferências nocivas numa instalação residencial. Este equipamento gera, utiliza e pode irradiar energia de radiofrequência e, se não for instalado e utilizado de acordo com as instruções, pode causar interferências nocivas nas comunicações via rádio.

No entanto, não existe qualquer garantia de que não ocorram interferências numa determinada instalação. Se este equipamento causar interferência prejudicial à recepção de rádio ou televisão, o que pode ser detectado desligando e ligando o equipamento, o utilizador é encorajado a tentar corrigir a interferência através de uma ou mais das seguintes medidas:

- Reorientar ou deslocar a antena de recepção.
- Aumentar o distanciamento entre o equipamento e o receptor.
- Usar o equipamento a uma tomada num circuito diferente daquele a que o receptor está ligado.

• Consultar o revendedor ou um técnico de rádio/TV experiente para obter ajuda.
Este dispositivo está em conformidade com a Parte 15 das Regras da FCC. O funcionamento está sujeito às duas condições seguintes:

- (1) Este dispositivo não pode causar interferência prejudicial, e
- (2) Este dispositivo deve aceitar qualquer interferência recebida, incluindo interferências que possam causar um funcionamento indesejado.

Para estes efeitos, a parte responsável é: WILDER TOYS INC. 3809 Wilson Avenue Montreal, Quebec, Canada, H4A2T7 1-438-944-6435

Guarde esta folha de instruções para referência futura. O produto e as cores podem variar. Embalagem impressa na China.

WARNING!

This product is not suitable for children under 3 years because of small parts - choking hazard.

ATTENTION !

Ce produit ne convient pas aux enfants de moins de 3 ans en raison de la présence de petites pièces - risque d'étouffement.

¡ATENCIÓN!

Este producto no es adecuado para niños menores de 3 años debido a las piezas pequeñas - peligro de asfixia.

WARNING!

Dieses Produkt ist aufgrund von Kleinteilen nicht für Kinder unter 3 Jahren geeignet - Erstickungsgefahr.

WAARSCHUWING!

Niet geschikt voor kinderen jonger dan 3 jaar wegens kleine onderdelen, verstikkingsgevaar.

AVVERTENZA!

Questo prodotto non è adatto a bambini di età inferiore a 3 anni a causa della presenza di piccole parti - rischio di soffocamento.

ATENÇÃO!

Este produto não é adequado para crianças com menos de 3 anos devido às peças pequenas - perigo de asfixia.

Designed specifically for Nerf® darts and blasters. Use of other projectile types may result in unexpected results, malfunctions, or damage.

Conçu pour les fléchettes et blasters Nerf®. L'utilisation d'autres projectiles peut causer des dysfonctionnements, dommages ou résultats inattendus.

Diseñado para dardos y lanzadores Nerf®. Usar otros proyectiles puede causar resultados inesperados, mal funcionamiento o daños.

Speziell für Nerf® Darts und Blaster. Andere Projektilen können unerwartete Folgen, Fehlfunktionen oder Schäden verursachen.

Ontworpen voor Nerf® darts en blasters. Gebruik van andere projectielen kan leiden tot onverwachte resultaten, storingen of schade.

Progettato specificamente per dardi e blaster Nerf®. L'uso di altri tipi di proiettili può causare risultati imprevisti, malfunzionamenti o danni.

Projetado especificamente para dardos e lançadores Nerf®. O uso de outros tipos de projéteis pode resultar em resultados inesperados, mau funcionamento ou danos.

Licensed by / Sous licence de / Con licencia de / Lizenziert von / Geleentheid door / Concesso in licenza da / Licenciado por:

HASBRO and NERF and all related trademarks and logos are trademarks of Hasbro, Inc. © 2025 Hasbro. HASBRO and NERF and all other trademarks and logos are trademarks of Hasbro, Inc. © 2025 Hasbro. HASBRO, NERF and all other trademarks and logos are trademarks of Hasbro, Inc. © 2025 Hasbro. HASBRO, NERF and all other trademarks and logos are trademarks of Hasbro, Inc. © 2025 Hasbro. HASBRO, NERF and all other trademarks and logos are trademarks of Hasbro, Inc. © 2025 Hasbro. HASBRO, NERF and all other trademarks and logos are trademarks of Hasbro, Inc. © 2025 Hasbro.

Mfd & Dist by Wilder Toys Inc.
3809 Wilson Avenue Montreal, Quebec, Canada, H4A2T7

MADE IN CHINA / FABRIQUÉ EN CHINE
FABRICADO EN CHINA / HERGESTELLT IN CHINA
GEMAAKT IN CHINA / PRODOTO IN CHINA
FABRICADO EN CHINA

