

Ref. 62000689

INSTRUCCIONES



EXOST™

RALLY XTR



bi bi Bizak

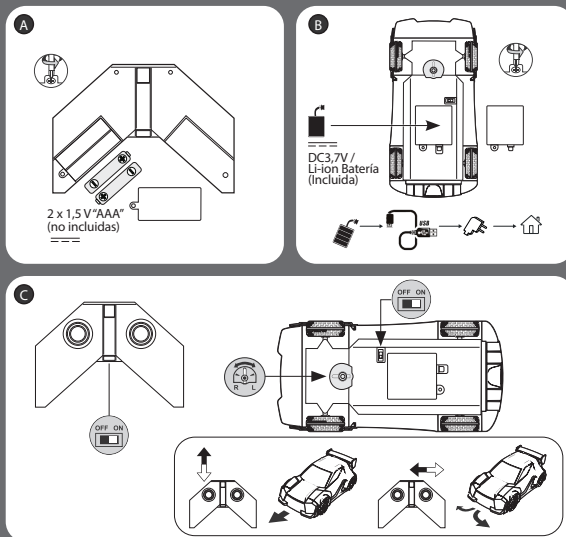

A Instalación de las pilas del mando:

- 1 - Abrir el compartimento de las pilas.
- 2 - Colocar las pilas respetando la polaridad + y -.
- 3 - Volver a colocar la tapa.

B Carga de la batería del vehículo:

- 1 - Asegúrate de que el interruptor ON/OFF esté posicionado en OFF.
- 2 - Abrir el compartimento de las baterías.
- 3 - Retira la conexión del vehículo y baterías.
- 4 - Conecta el cable de carga a una toma USB.
- 5 - Inserta el enchufe de carga en la conexión de carga. El proceso de carga comenzará automáticamente y el indicador de carga se encenderá.
- 6 - Desenchufa la clavija de carga cuando el indicador de carga se apague; la carga habrá finalizado.
- 7 - Conecta la batería al vehículo.
- 8 - Volver a colocar la tapa

RESOLUCIÓN DE PROBLEMAS

- Asegúrate de que botón de encendido del vehículo está en posición de ON.
- Asegúrate de que la batería del vehículo tiene carga suficiente.
- Comprueba que las pilas del mando y la batería del vehículo están insertadas con la polaridad correcta.
- Comprueba que la distancia entre el mando y el vehículo no excede más de 25 metros.
- Dos o más vehículos de la misma frecuencia interferirán el uno con el otro. En tal caso, trasládate a otro lugar o inténtelo de nuevo más tarde.

C Inicio:

- 1 - Arranca el coche.
- 2 - Para desplazar el vehículo hacia adelante o hacia atrás, mueva respectivamente la palanquita de aceleración hacia adelante o hacia atrás.
- 3 - Para girar a la izquierda o a la derecha, mueva respectivamente la palanquita de la dirección a la izquierda o a la derecha.
- 4 - Para detener el vehículo, suelta la palanquita de aceleración.
- 5 - Si el coche tiende a girar hacia la izquierda o derecha por sí solo, mueve el direccionador (situado bajo el coche) respectivamente a la derecha o izquierda para ajustar la dirección de las ruedas.

Este producto se ajusta a la norma 2009/48/CE Rango de frecuencias: de 2.400 a 2.483 GHz
Potencia de radiofrecuencia máxima: <10 mW

MFR No. SK17088

Edad: +8

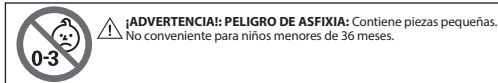

Conservar la hoja de instrucciones y el envase, ya que contienen información importante.



El producto contiene pilas que entran en el ámbito de aplicación de la Directiva europea (UE) 2023/1542, modificada por la Directiva europea 2013/56/UE, que no pueden eliminarse con los residuos domésticos normales. Infórmese sobre la normativa local relativa a la recogida selectiva de pilas: una eliminación adecuada evitará consecuencias negativas para el medio ambiente y la salud. Al final de la vida útil de la pila, retirela y deposítela en los contenedores adecuados.



Desechos eléctricos y electrónicos (DEEE):

Al final de la vida útil de este aparato, retire todas las pilas y deséchelas separadamente. Lleve los aparatos eléctricos a un servicio de recogida de aparatos electrónicos y electrodomésticos. El resto de los componentes se pueden desechar junto con la basura doméstica.

Por la presente, Silverlit Toys Manufacturing Ltd, declara que el tipo de equipamiento de radio SK17088 cumple con la Directiva 2014/53/UE. El texto completo de la declaración de conformidad de la UE está disponible en la siguiente dirección: www.silverlit.com/a/certificate

Las interferencias electromagnéticas pueden entorpecer el uso del producto. Si se produce este problema, apague y vuelva a encender el aparato siguiendo las instrucciones del manual del usuario. En el caso de que no se reinicien las funciones, cambie de lugar.

CIRCUITO DE SEGURIDAD

Durante su utilización, la potencia del circuito electrónico interno puede llegar a ser muy alta (por ejemplo durante el giro a 360°). En ese caso el circuito de seguridad se apagará durante aproximadamente 1 minuto. Durante este periodo el vehículo no responderá a las señales desde el transmisor. Esto no es un defecto sino una medida de seguridad para proteger los circuitos electrónicos. Después de este periodo el coche reanudará su funcionamiento normal.

Precauciones de seguridad:

- Padres: Leer las instrucciones de uso con sus hijos antes del primer uso.
 - Detener el vehículo con el mando antes de recogerlo.
 - Mantener las manos, el pelo y la ropa alejados de las partes móviles cuando el juguete esté en movimiento.
 - Evitar impactar en personas, animales y los muebles de la casa.
 - Advertencia: Toda transformación o modificación introducida en este producto, que no haya sido expresamente aprobada por los responsables de la conformidad, podría ocasionar la anulación de la autorización de uso que se concede al usuario.
- Información sobre el cable USB:
- Si no se puede cargar la batería, pruebe con otro adaptador.
 - El producto solo debe usarse con el cable USB incluido para cargar la batería.
 - No use un adaptador de salida alta para cargar la batería (de 1 A o más).
 - El transformador o el cargador de las baterías del juguete deben examinarse regularmente para comprobar que el cable, enchufe, carcasa y otras partes no presentan daños. En caso de presentar daños alguna de las partes mencionadas, no las use hasta que se hayan reparado.

Advertencia en cuanto a las pilas:

- No se deben recargar las pilas no recargables. (mando)
- Debe quitarse la batería recargable del juguete antes de iniciar su carga. (vehículo)
- La batería recargable debe cargarse bajo la supervisión de un adulto.
- No deben mezclarse tipos diferentes de pilas, ni pilas nuevas con usadas. (mando)
- Se recomienda usar únicamente pilas del mismo tipo o equivalentes. (mando)
- Se debe insertar las pilas respetando la polaridad correcta. (+ y -) (mando)
- Se debe quitar las pilas agotadas del juguete.
- Los terminales de suministro no deben ser cortocircuitados.
- No mezclar pilas nuevas con pilas usadas. (mando)
- No mezclar pilas alcalinas, normales (carbono-zinc) y recargables (níquel-cadmio). (mando)
- Advertencia: la primera carga debe realizarse como mínimo durante 4h para optimizar la eficiencia de la batería.
- ¡Advertencia! No lo cortocircuite, usa únicamente el cargador especificado. Pude explotar si se arroja al fuego

Cuidados y mantenimiento:

- Retirar siempre las pilas del juguete cuando no se vaya a utilizar durante una temporada.
 - Limpiar con cuidado utilizando un trapo limpio.
 - Guardar lejos de toda fuente directa de calor.
 - No sumergirlo en el agua, lo cual podría dañar los componentes electrónicos. Cambiar las pilas si disminuye la potencia
 - Temperatura de funcionamiento: 5 a 35 °C
 - Receptor de la categoría 3
- Indicación sobre el cargador:
- No utilice el cargador de baterías si está dañado de algún modo.
 - Este producto debe usarse únicamente con el cargador recomendado.

Pilas requeridas para el mando:



Suministro de Corriente — — —

DC 3 V / 0,5 W ; 2 x 1,5 V "AAA" / LR03 / AM4 no incluidas

Batería requerida para el coche:



Suministro de Corriente — — —

DC 3,7 V / 10W / 10Wh / 600 mAh, batería de Li-Ion incluida

EXOST™

Importado en EU por:

SILVERLIT SAS
80, rue Barthelemy Danjou
92100 Boulogne-Billancourt
France

Fabricado por:

Silverlit Toys Mfy Ltd.
17/F, 280 Gloucester Road,
Hong Kong

BIZAK

bi bi Bizak

Distribuido por:

BIZAK S.A.
Camino de Ibarsusi s/n
48004 Bilbao (ESPAÑA)
www.bizak.es
Email: sat@bizak.es



FABRICADO EN CHINA

Esta marca autentifica que el producto que Ud. ha adquirido ha sido distribuido por BIZAK, de forma exclusiva, para el mercado español. Ello implica que ha pasado nuestros estándares de calidad y ha sido adaptado para su venta en nuestro mercado. No obstante si tiene algún problema contacte con nosotros. Email: sat@bizak.es. BIZAK no se hace responsable de productos comercializados sin la presente marca que puedan haber sido adquiridos en otros mercados y comercializados por terceras empresas ajenas a la nuestra.

CERTIFICADO AUTENTICIDAD BIZAK