



Close  
En arrêt  
Schließen  
Cerrado  
Spento

Open  
En marche  
Öffnen  
Encendido  
Acceso

REPLACING BATTERIES  
REMPACEMENT DE PILES  
BATTERIEN AUSWECHSELN  
CAMBIO DE PILAS  
SOSTITUZIONE BATTERIE

(Fig 1)

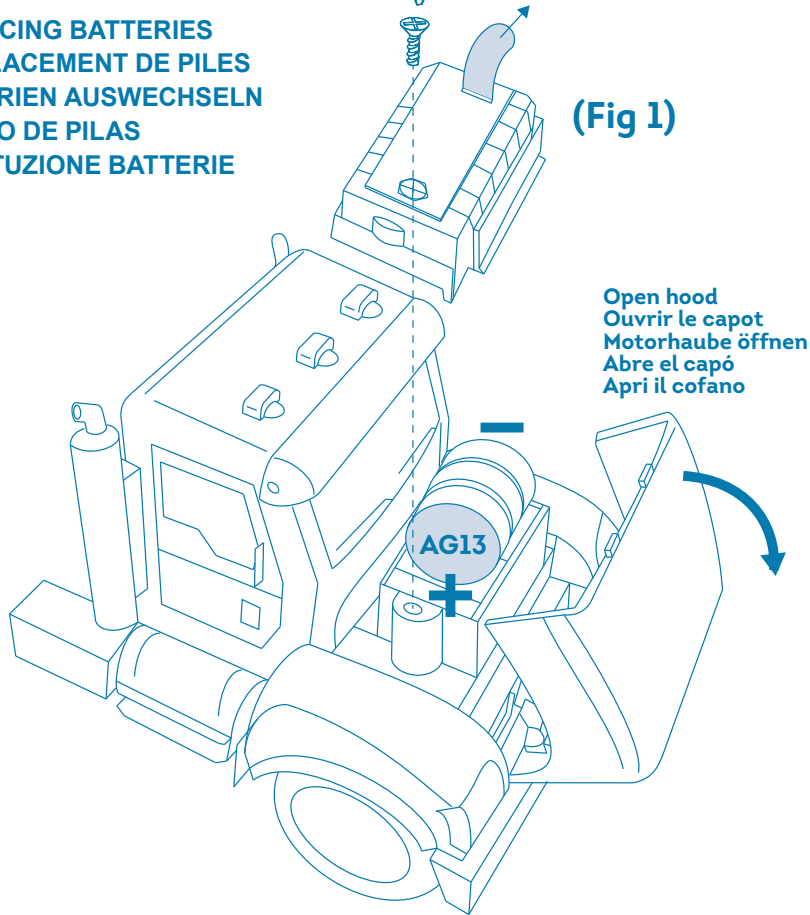

Open hood  
Ouvrir le capot  
Motorhaube öffnen  
Abre el capó  
Apri il cofano

(EN): Before first use:

1. Pull out insulation tag as (Fig 1)
2. Press on roof for lights and sounds. (Fig 2)

(FR): Lors du premier usage:

1. Retirez la languette comme dans la (Fig 1)
2. Appuyez sur le toit pour sons et lumières. (Fig 2)

(DE): Vor dem ersten Spielen:

1. Isolierstreifen wie in Abb. (Fig 1)
2. Drücken Sie auf dem Dach für Lichter und Klänge. (Fig 2)

(ES): Jugando por primera vez:

1. Retira el marbete aislante como en la (Fig. 1)
2. Presionar en el techo de luces y sonidos. (Fig 2)

(IT): Giocando per la prima volta:

1. Estrai il cartellino di isolamento come nella (Fig 1)
2. Premere sul tetto per luci e suoni. (Fig 2)

(Fig 2)

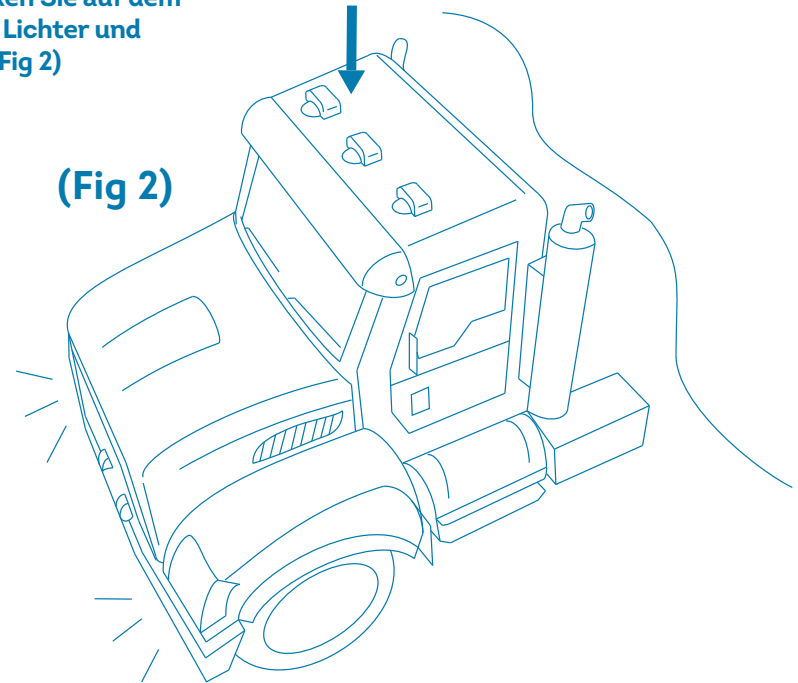

**3+**  
YEARS,  
ANS, JAHRE,  
AÑOS, ANNI



**WARNING:** This product contains Button or Coin Cell Battery. A swallowed Button or Coin Cell Battery can cause internal chemical burns leading to death in as little as two hours. Dispose of used batteries immediately. Keep new and used batteries away from children. If you think batteries might have been swallowed or placed inside any part of the body, seek immediate medical attention.

WH1008/WH1008Z/WH1184/WH1184Z

**WARNING:**  
CHOKING HAZARD—Small parts.  
Not for children under 3 years.

**AVERTISSEMENT:**  
RISQUE DE SUFFOCATION—Petites pièces.  
Ce produit n'est pas recommandé pour les enfants  
de 3 ans et moins.





# MICRO SERIES/SÉRIE MICRO TOW TRUCK/DÉPANNEUSE

**3+**  
**YEARS,**  
**ANS, JAHRE,**  
**AÑOS, ANNI**

(EN): Waste electrical products and old batteries should not be disposed with household waste. Help protect the environment by reuse, recycling. Check with your local authority or retailer for recycling advice.  
 (FR): Les produits électriques ne doivent pas être mis au rebut avec les déchets ménagers. Merci de les recycler dans les points de collecte prévus à cet effet. Adressez-vous auprès des autorités locales ou de votre revendeur pour obtenir des conseils sur le recyclage.  
 (DE): Elektromüll und verbrauchte Batterien sollten nicht zusammen mit Hausmüll entsorgt werden. Tragen Sie zum Umweltschutz bei, indem Sie Artikel weiterverwenden und recyceln. Informieren Sie sich bei Ihrer Kreisverwaltung oder Ihrem Einzelhändler über Recyclingmöglichkeiten.  
 (ES): Los productos eléctricos no deben desecharse con los residuos domésticos. Los agradecemos que los depositate en los puntos de recogida previstos para su reciclaje. Diríjase a las autoridades locales para obtener consejos sobre el reciclaje.  
 (IT): I prodotti elettrici non devono essere buttati via con i rifiuti domestici. Si prega di riciclarli tramite gli appositi punti di raccolta. Rivolgersi alle autorità locali o al proprio rivenditore per ottenere consigli sul riciclaggio.  
 (NL): Afgedankte elektrische producten en oude batterijen horen niet bij het huishoudelijk afval. Help het milieu te beschermen door hergebruik, recycling. Neem contact op met uw plaatselijke overheid of winkel voor recyclingadvies.  
 (DK): Affald af elektriske produkter og gamle batterier må ikke bortskaffes sammen med husholdningsaffald. Hjælp med at beskytte miljøet ved genbrug, genbrug. Kontakt din lokale myndighed eller forhandler for rådgivning om genbrug.  
 (SE): Elektriska avfallsprodukter och gamla batterier ska inte kastas med hushållsavfall. Hjälj till att skydda miljön genom återanvändning, återvinning. Kontakta din lokala myndighet eller återförsäljare för återvinningsråd.  
 (PL): Zużytych produktów elektrycznych i starych baterii nie należy wyrzucać razem z odpadami domowymi. Pomóż ochronić środowisko poprzez ponowne użycie i recykling. Skontaktuj się z lokalnymi władzami lub sprzedawcą, aby uzyskać porady dotyczące recyklingu. Ta  
 (GR): απορριψίματα ηλεκτρικών προϊόντων και οι παλιές μπαταρίες δεν πρέπει να απορριπθούν στα οικιακά απορρίμματα. Βοηθήστε στην προστασία του περιβάλλοντος με την επαναχρησιμοποίηση, ανακύκλωση. Επικοινωνήστε με την τοπική αρχή ή τον πωλητή για συμβουλές ανακύκλωσης.  
 (AR): لا ينبغي التخلص من نفايات المنتجات الكهربائية والبطاريات القديمة في النفايات المنزلية، ساعد في حماية البيئة عن طريق إعادة الاستخدام وإعادة التدوير. تحقق مع السلطة المحلية أو بائع التجزئة للحصول على نصائح حول إعادة التدوير

(EN): BATTERY ADVICE  
 Requires 3 AG13 (1.5V) batteries included. Batteries should only be replaced by an adult. Do not mix old and new batteries. Do not mix alkaline, standard or rechargeable batteries. Do not re-charge non-rechargeable batteries. Rechargeable batteries are only to be charged under adult supervision. Rechargeable batteries are to be removed from the product before being charged. Ensure batteries are inserted with the correct polarity (+ / -). Exhausted batteries should always be removed. The terminals should not be short circuited. ATTENTION: When the module's functions lose performance, follow instructions carefully to install new batteries.

(FR): CONSEILS D'UTILISATION DES PILES  
 Fonctionne avec 3 piles AG13 (1.5V) piles requises incluses. Les piles ne doivent être remplacées que par un adulte. Ne pas mélanger piles usagées et piles neuves. Ne pas mélanger les piles de type alcalin, les piles standard et les piles rechargeables. Ne pas recharger les piles non rechargeables. Recharger les piles rechargeables seulement en présence d'un adulte qui surveille. Enlever les piles rechargeables du produit avant de les recharger. S'assurer que les piles sont mises en place en respectant la polarité (+ / -). Toujours enlever les piles usées. Ne pas court-circuiter les bornes. ATTENTION: Lorsque les fonctions du module cessent de fonctionner correctement, suivre les instructions attentivement.

(DE): BATTERIEINFORMATIONEN  
 Benötigt 3 AG13 (1.5V) Batterien enthalten. Batterien sollten nur von Erwachsenen ersetzt werden. Alte und neue Batterien nicht vermischen. Alkalische, normale und aufladbare Batterien nicht vermischen. Nicht aufladbare Batterien nicht wiederaufladen. Wiederaufladbare Batterien nur unter Aufsicht eines Erwachsenen laden. Wiederaufladbare Batterien müssen aus dem Produkt entfernt werden, bevor sie geladen werden. Batterien müssen mit richtiger Polarität eingelegt werden (+ / -). Leere Batterien sollten sofort entfernt werden. Pole sollten nicht kurzgeschlossen werden. ACHTUNG: Wenn die Funktionen des Moduls nachlassen, befolgen Sie sorgfältig die Anweisungen zum Einlegen neuer Batterien.

(ES): CONSEJOS DE UTILIZACIÓN DE LAS PILAS  
 Funciona con 3 pilas AG13 (1.5V) pilas requeridas - incluidas. Las pilas han de ser reemplazadas por un adulto. No mezclar las pilas nuevas con las pilas usadas. No mezclar pilas alcalinas con pilas estándar o con pilas recargables. No recargue pilas no recargables. Las pilas recargables sólo deberán ser recargadas bajo la supervisión de un adulto. Las pilas recargables deben extraerse del artículo antes de ser recargadas. Asegurarse de que las pilas están insertadas con la polaridad correcta. Siempre retirar las pilas gastadas (+ / -). No cortocircuitar los terminales. ATENCIÓN: Cuando es reducido el rendimiento de las funciones del módulo, sigue las instrucciones con cuidado para instalar nuevas pilas.

(IT): CONSIGLI PER LA BATTERIA  
 Richiede 3 pile AG13 (1.5V) batterie incluse. Le pile dovrebbero essere sostituite solamente da un adulto. Non mescolare le vecchie pile con le nuove. Non mescolare pile alcaline, standard o ricaricabili. Non ri-ricaricare pile non-ricaricabili. Le pile ricaricabili devono essere ricaricate solamente sotto sorveglianza adulta. Le pile ricaricabili saranno rimosse dal prodotto prima di essere ricaricate. Assicurarsi che le pile siano inserite con la giusta polarità (+ / -). Le pile scariche dovrebbero essere sempre rimosse. I terminali non dovrebbero essere messi in corte circuito. ATTENZIONE: Quando è ridotto il rendimento delle funzioni del modulo, segue attentamente le istruzioni per installare nuove pile.

(NL): INFORMATIE OVER DE BATTERIJEN  
 Gebruik 3 AG13 (1.5V) batterijen bijgesloten. Batterijen mogen alleen door een volwassene aangebracht worden. Oude en nieuwe batterijen niet door elkaar gebruiken. Gebruik geen alkaline, normale of oplaadbare batterijen door elkaar. Batterijen die niet oplaadbaar zijn niet opladen! Oplaadbare batterijen mogen alleen onder toezicht van een volwassene worden opgeladen. Oplaadbare batterijen eerst uit het product halen voordat deze opnieuw worden opgeladen. Batterijen dienen met de goede polariteit (+ / -) aangebracht te worden. Legge batterijen dienen onmiddellijk verwijderd te worden. De polen ( b.v. + / -) mogen geen kortsluiting veroorzaken. VOORZICHTIG: Als de functies van de module niet meer werken, volg t u de instructies zorgvuldig om nieuwe batterijen te installeren.

(DK): BATTERIERÅDGIVNING  
 Kræver 3 x AG13 (1.5V). Batterier inkluderede. Isætning af batterier bør foretages af en voksen. Husk at vende + og - korrekt. Blad aldrig gamle og nye batterier eller forskellige batterityper. Forsøg aldrig at genoplade ikke-genopladelige batterier. Tag batterierne ud, hvis vanen ikke anvendes i en længere periode. Kortslut ikke batterikontakterne. Genopladelige batterier må kun oplades under voksen tilsyn. Genopladelige batterier skal ernes fra legetøj, før de oplades. Opbrugte batterier skal ernes fra legetøj. Opbevar denne vejledning til senere brug. OBS: Når modulet fungerer ikke længere fungerer, skal du følge instruktionerne nøje for at installere nye batterier.

(SE): BATTERIANVISNING  
 Kräver 3 x AG13 (1.5 V). Batterier ingår. Icke-uppladdningsbara batterier ska inte laddas. Uppladdningsbara batterier ska tas bort från lekseten innan de laddas. Uppladdningsbara batterier får endast laddas under övervakning av vuxna. Olika typer av batterier eller nya och begagnade batterier får inte blandas. Endast batterier av samma eller motsvarande typ som rekommenderas ska användas. Batterier ska sättas in med rätt polaritet (+ / -). Tomma batterier ska tas bort från lekseten. Försörjningsterminalerna får inte kortslutas. OBS! När modulens funktioner tappar prestanda, följ instruktionerna noggrant för att installera nya batterier.

(PL): WSKAZÓWKI DOTYCZĄCE ZASILANIA/BATERII  
 Wymaga 3 baterii AG13 (1.5 V). Zawiera baterie. Baterii jednorazowego użytku nie należy ładować. Baterie akumulatorowe należy wyjąć z zabawki przed ładowaniem. Baterie akumulatorowe mogą być ładowane tylko pod nadzorem osoby dorosłej. Nie należy mieszać różnych typów baterii ani baterii nowych i używanych. Należy używać tylko baterii tego samego lub równoważnego typu, jak zaleca. Baterie należy wkładać z zachowaniem właściwej biegunowości (+ / -). Wyczerpane baterie należy wyjąć z zabawki. Nie wolno zwierać zacisków zasilania. UWAGA: Gdy funkcje modułu tracą wydajność, postępować zgodnie z instrukcjami, aby zainstalować nowe baterie.

(GR): ΣΥΜΒΟΥΛΕΣ ΜΠΑΤΑΡΙΩΝ  
 Απαιτεί 3 x AG13 (1.5V). Περιλαμβάνονται μπαταρίες. Οι μη επαναφορτιζόμενες μπαταρίες δεν πρέπει να επαναφορτιστούν. Οι επαναφορτιζόμενες μπαταρίες πρέπει να φορτιστούν από τον παππού ή την φροντιστούν. Οι επαναφορτιζόμενες μπαταρίες πρέπει να αφαιρεθούν μόνο υπό την επίβλεψη ενηλίκων. Δεν πρέπει να αναμειγνύονται διαφορετικοί τύποι μπαταριών ή νέες και μεταχρησιμοποιμένες μπαταρίες. Πρέπει να χρησιμοποιούνται μόνο μπαταρίες του ίδιου ή ισοδύναμου τύπου όπως αναπτύσσεται (+ / -). Οι μπαταρίες πρέπει να τοποθετούνται με τη σωστή πολικότητα. Οι εξαντλημένες μπαταρίες πρέπει να αφαιρεθούν από το παιχνίδι. Τα θερμικά φαινόμενα δεν πρέπει να βραχυκυκλώνονται. ΠΡΟΣΟΧΗ: Όταν οι λειτουργίες της μονάδας χάσουν την απόδοση, ακολουθήστε προσεκτικά τις οδηγίες για να εγκαταστήσετε νέες μπαταρίες.

(AR): إرشادات الاستخدام للبطاريات يعمل على 3 بطاريات 31GA (1.5 فولت). يجب استبدال البطاريات المستخدمة بواسطة شخص بالغ فقط. لا تملأ البطاريات القديمة بالبطاريات الجديدة. لا تملأ البطاريات القوية والقياسية والقابلة لإعادة الشحن. لا تملأ بطاريات شحن البطاريات غير القابلة لإعادة الشحن. لا تملأ بطاريات القابلة لإعادة الشحن في وجود شخص بالغ مشرف. قم بإزالة البطاريات القابلة لإعادة الشحن من المنتج قبل إعادة الشحن. تأكد من إدخال البطاريات بالطريقة الصحيحة (+/-). قم دائما بإزالة البطاريات المستعملة. لا تملأ بتغيير الدارة القديمة. تشبه، عندما توقف الوالد عن العمل بشكل صحيح، اتبع التعليمات بعناية.

(FR): ⚠️ AVERTISSEMENT: Contient une pile de type bouton. Avaler une pile bouton peut provoquer des brûlures chimiques internes en moins de deux heures et peut même conduire à la mort. Veuillez jeter les piles usées immédiatement. Toujours garder les piles neuves et usées hors de la portée des enfants. Si vous pensez qu'une pile peut avoir été avalée ou, insérée dans une cavité corporelle, veuillez consulter immédiatement un médecin.

(DE): ⚠️ WARNUNG: enthält eine Knopfzelle. Das Verschlucken einer Knopfzelle kann schon innerhalb von zwei Stunden zu inneren chemischen Verbrennungen und zum Tode führen. Entsorgen Sie verbrauchte Batterien unverzüglich. Bewahren Sie neue und gebrauchte Batterien außerhalb der Reichweite von Kindern auf. Wenn Sie glauben, dass Batterien verschluckt oder in eine Körperöffnung eingeführt wurden, suchen Sie umgehend den Arzt auf.

(ES): ⚠️ ADVERTENCIA: Contiene una pila de tipo Botón o de tipo Moneda. Tragar una pila de tipo Botón o de tipo Moneda puede causar quemaduras químicas internas en tan sólo dos horas y pueden provocar la muerte. Elimina las pilas usadas inmediatamente. Mantiene las pilas nuevas y usadas lejos de los niños. Si piensa que las pilas podrían haber sido tragadas o colocadas dentro de cualquier parte del cuerpo, busca la asistencia médica inmediata.

(IT): ⚠️ AVVERTIMENTO: Questo prodotto contiene pila di tipo bottone o di tipo di moneta. Ingoiare una pila di tipo bottone o di tipo di moneta può provocare scottature chimiche all'interno portando a morte in non più di due ore. Si sbarazi immediatamente delle pile usate. Mantieni le pile nuove ed usate lontano dai bambini. Se pensa che è probabile che le pile sarebbero state ingoiate o sarebbero state messe in alcuna parte del corpo, cerca l'assistenza medica ed immediata.

(NL): ⚠️ WAARSCHUWING: Dit product bevat een knoop- of knoopcelbatterij. Een ingeslikt knoop- of knoopcelbatterij kan interne chemische brandwonden veroorzaken, met de dood tot gevolg in slechts twee uur. Gooi gebruikte batterijen onmiddellijk weg. Houd nieuwe en gebruikte batterijen buiten bereik van kinderen. Als u denkt dat batterijen zijn ingeslikt of in een deel van het lichaam zijn geplaatst, zoek dan onmiddellijk medische hulp.

(DK): ⚠️ ADVARSEL: Dette produkt indeholder knapcellebatterier. Knapcellebatterier kan forarsage alvorlig skade, hvis slugt. Bortskaf brugte batterier straks. Hold nye og brugte batterier væk fra børn. Hvis du tror, at batterier kan være blevet slugt eller placeret inde i kroppen, sø kontakt straks lægen.

(SE): ⚠️ VARNING: Denna produkt innehåller knapp- eller knappcellsbatterier. En svälld knapp eller myntbatterier kan orsaka inre kemiska brännskador som kan leda till döden på så lite som två timmar. Kasta omedelbart använda batterier. Förvara nya och använda batterier på avstånd från barn. Om du tror att batterier kan ha sväljts eller placerats i någon del av kroppen, sök omedelbart läkare.

(PL): ⚠️ OSTRZEŻENIE: Produkt ten zawiera baterie guzikowe lub pastylkowe. Połknięcie takiej baterii może spowodować zatrucie chemiczne lub poparzenia narządów wewnętrznych, mogące prowadzić do śmierci, w bardzo krótkim czasie (około 2 godzin). W razie podejrzenia połknięcia baterii należy natychmiast zasięgnąć porady lekarza. Należy natychmiast pozbywać się zużytych baterii. Baterie zarówno nowe jak i używane należy przechowywać poza zasięgiem dzieci.

(GR): ⚠️ ΠΡΟΕΙΔΟΠΟΙΗΣΗ: Αυτό το προϊόν περιέχει μπαταρία σε μέγεθος κομπόσι ή νομισματού. Η κατάποση του κομπόσι ή της μπαταρίας σε σχήμα νομισματού μπορεί να προκαλέσει εσωτερικά χημικά εγκαύματα που οδηγούν σε θάνατο σε μόλις δύο ώρες. Απορρίψτε αμέσως τις χρησιμοποιημένες μπαταρίες. Κρατήστε νέες και μεταχρησιμοποιημένες μπαταρίες μακριά από παιδιά. Εάν πιστεύετε ότι οι μπαταρίες έχουν καταπεί ή τοποθετηθεί σε οποιοδήποτε μέρος του σώματος, ζητήστε αμέσως ιατρική βοήθεια.

(AR): ⚠️ تحذير: يحتوي هذا المنتج على بطارية معدنية صغيرة. يمكن أن يتسبب ابتلاعها حروقاً كيميائية داخلية تؤدي إلى الوفاة في أقل من ساعتين. التخلص من البطاريات المستعملة على الفور. احتفظ بالبطاريات الجديدة والمستعملة بعيداً عن متناول الأطفال. إذا كنت تظن أن البطاريات قد تم ابتلاعها، فاطلب العناية الطبية على الفور.

(EN): WARNING: SMALL PARTS - CHOKING HAZARD. Not suitable for children under 3 years.  
 (FR): ATTENTION: PETITS ÉLÉMENTS - DANGER D'ÉTOUFFEMENT. Ne convient pas aux enfants de moins de 3 ans.  
 (DE): ACHTUNG: KLEINE TEILE - ERSTICKUNGSGEFAHR. Nicht für Kinder unter 3 Jahren geeignet.  
 (ES): ¡ADVERTENCIA! PIEZAS PEQUEÑAS - PELIGRO DE ATRAGANTAMIENTO. No apropiado para niños menores de 3 años.  
 (IT): AVVERTENZA: RISCHIO DI SOFFOCAMENTO DI PICCOLE PARTI. Non adatto a bambini di età inferiore a 3 anni.  
 (NL): WAARSCHUWING: KLEINE ONDERDELEN - VERSTIKKINGSGEVAAR. Niet geschikt voor kinderen jonger dan 3 jaar.  
 (DK): ADVARSEL: SMÅ DELE - FARE FOR ÅFØKNING. Ikke egnet til børn under 3 år.  
 (SE): VARNING: KVÄVNINGSRISK - Små delar. Inte för barn under 3 år.  
 (PL): OSTRZEŻENIE: MAŁE ELEMENTY - NIEBEZPIECZENSTWO ZADŁAWIENIA. Nieodpowiednie dla dzieci w wieku poniżej 3 lat.  
 (GR): ΠΡΟΣΟΧΗ: ΚΙΝΔΥΝΟΣ ΠΝΙΓΜΟΥ - Περιέχονται μικρά Μέρη. Δεν είναι κατάλληλα για παιδιά ηλικίας κάτω των 3 ετών  
 (AR): تحذير: خطر الاختناق لأن المنتج يحتوي على أجزاء صغيرة. لا يناسب الأطفال دون 3 سنوات



(EN): • Excessive sand, dirt and/or water may cause the toy to malfunction.  
 • Rough or inappropriate usage may result in permanent damage to the toy.  
 (FR): • Un trop-plein de sable, de terre et/ou d'eau peut causer une défaillance du jouet.  
 • L'utilisation brusque ou inopportune peut causer un dommage permanent au jouet et/ou aux pièces.  
 (DE): • Große Mengen an Sand, Erde und/oder Wasser können das Funktionieren des Spielzeugs behindern.  
 • Grobe oder unsachgemäße Verwendung können das Spielzeug dauerhaft beschädigen.  
 (ES): • El exceso de arena, suciedad y/o agua puede causar la disfunción del juguete.  
 • El uso brusco o inadecuado puede causar un daño permanente al juguete y/o piezas.  
 (IT): • L'eccesso di sabbia, sporcizia e/o acqua può provocare il malfunzionamento del giocattolo.  
 • L'uso brusco o improprio può causare un danno permanente al giocattolo e/o parti.  
 (NL): • Overmatig zand, vuil en/of water kan het speelgoed defect maken.  
 • Ruw of ondeskundig gebruik kan permanente schade aan het speelgoed veroorzaken.

(EN): Please retain this information for future reference.  
 (FR): Veuillez conserver cette information pour référence ultérieure.  
 (DE): Bitte bewahren Sie diese Informationen zum späteren Nachschlagen auf.  
 (ES): Por favor, guarde esta información para referencia futura.  
 (IT): Si prega di conservare queste informazioni per riferimento futuro.  
 (NL): Bewaar deze informatie voor toekomstig gebruik.  
 (DK): Opbevar disse oplysninger til fremtidig reference.  
 (SE): Spara denna information för framtida referens.  
 (PL): Prosimy o zachowanie tych informacji na przyszłość.  
 (GR): Διατηρήστε αυτές τις πληροφορίες για μελλοντική αναφορά.  
 (AR): يرجى الاحتفاظ هذه المعلومات للرجوع إليها في المستقبل

(EN): Please remove all packaging materials before giving to children.  
 (FR): Veuillez retirer tout l'emballage avant de donner le produit à des enfants.  
 (DE): Vor Übergabe an Kinder bitte sämtliches Verpackungsmaterial entfernen.  
 (ES): Por favor quita todos los materiales del embalaje antes de darlo a los niños.  
 (IT): Per favore rimuovi tutti i materiali dell'imballaggio prima di darlo ai bambini.  
 (NL): Verwijder de verpakking voordat het product aan een kind wordt gegeven.  
 (DK): Fjern alt emballagematerialer, inden det gives til børn.  
 (SE): Ta bort all förpackningsmaterial innan du ger till barn.  
 (PL): Przed podaniem dziecicom należy usunąć wszystkie materiały opakowaniowe.  
 (GR): Αφαιρέστε όλα τα υλικά συσκευασίας πριν τα δώσετε σε παιδιά.  
 (AR): يرجى إزالة جميع مواد التغليف قبل إعطائها للأطفال

## CAN ICES (B)/NMB (B)

This device complies with Part 15 of the FCC Rules. Operation is subject to the following two conditions: (1) this device may not cause harmful interference, and (2) this device must accept any interference received, including interference that may cause undesired operation.

Warning: changes or modifications to this unit not expressly approved by the party responsible for compliance could void the user's authority to operate the equipment. NOTE: This equipment has been tested and found to comply with the limits for a Class B digital device, pursuant to Part 15 of the FCC Rules. These limits are designed to provide reasonable protection against harmful interference in a residential installation. This equipment generates, uses and can radiate radio frequency energy and, if not installed and used in accordance with the instructions, may cause harmful interference to radio communications. However, there is no guarantee that interference will not occur in a particular installation. If this equipment does cause harmful interference to radio or television reception, which can be determined by turning the equipment off and on, the user is encouraged to try to correct the interference by one or more of the following means:

- Reorient or relocate the receiving antenna.
- Increase the separation between the equipment and receiver.
- Connect the equipment into an outlet on a circuit different from that to which the receiver is connected.
- Consult the dealer or an experienced radio/TV technician for help.

Se dispositif est conforme à l'article 15 des règlements du FCC. La manoeuvre est sujette à ces 2 conditions: (1) ce dispositif ne causerait pas d'interférence et (2) ce dispositif devrait accepter toute interférence reçue, incluant l'interférence qui causerait une manoeuvre non voulue. Mise en garde : les changements ou modifications qui ne sont pas expressément approuvés par le responsable des conformités pourraient annuler.

NOTE : Cet appareil a été testé et trouvé conforme aux limites de dispositifs digitaux de classe B selon l'article 15 des règlements de FCC. Ces limites sont conçues pour donner une protection raisonnable contre les interférences nocives dans une demeure résidentielle. Cet appareil génère, utilise et peut émettre des radiations d'énergie de fréquences radios et, s'il n'est pas installé et utilisé selon les instructions, pourrait endommager l'interférence des communications de radio. Il n'est cependant, pas garanti de ne pas avoir d'interférence dans une installation particulière. Si cet appareil cause une interférence à la réception d'une radio ou télévision et qui peut être déterminé en allumant ou éteignant l'appareil, l'utilisateur peut prendre les mesures suivantes pour le corriger :

- Orienter ou localiser de nouveau l'antenne réceptrice.
- Augmenter l'espace entre l'appareil et le récepteur.
- Connecter l'appareil à une prise différente de celle du circuit du récepteur.
- Consulter un concessionnaire ou un technicien de radio ou télévision pour obtenir de l'aide.