

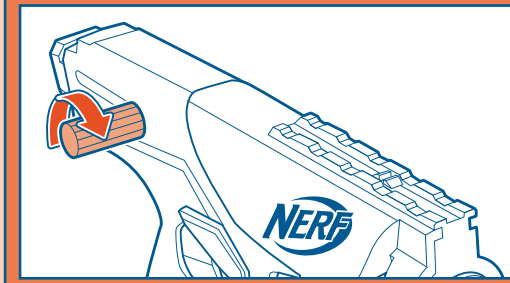

# WIELDER

- en ASSEMBLY
- fr ASSEMBLER
- de ZUSAMMENBAU
- es ARMADO
- pt MONTAR
- it MONTAGGIO
- nl IN ELKAAR ZETTEN
- sv MONTERING
- da SAMLING
- no MONTERING
- fi KOKOAMINEN
- el ΣΥΝΑΡΜΟΛΟΓΗΣΗ
- pl MONTAŻ
- hu ÖSSZEÁLLÍTÁS
- tr MONTAJ
- cs SESTAVENÍ
- sk MONTÁŽ
- es ASAMBLARE
- bg СЛОБЯВАНЕ
- hr SASTAVLJANJE
- lt SURINKIMAS
- sl SESTAVLJANJE
- uk ЗБИРАННЯ
- et KOKKUPANEK
- ar التجميع



- en BOLT
- fr POIGNÉE
- de BOLZEN
- es PERNO
- pt PINO
- it TIRETTO DI ARMAMENTO
- nl GRENDSEL
- sv BULT
- da LÅS
- no BOLT
- fi LUKKO
- el ΣΥΡΤΗΣ
- pl TRZPIEN
- hu ELSÚTÓSZEG
- tr SÜRGÜ
- cs ZÁVĚR
- sk ZÁPADKA
- ro PERCUTOR
- hr LOST
- lt MECHANIZMAS
- sl MEKANIZEM
- uk ПУСКОВИЙ МЕХАНІЗМ
- et VINNASTAJA
- lv PIELĀDES SVIRA
- ar المرحل

- en The removable bolt attaches to either side to customize for right-handed or left-handed battles.
- fr Le verrou amovible se fixe d'un côté ou de l'autre pour accommoder droitiers et gauchers.
- de Der abnehmbare Bolzen kann an beiden Seiten befestigt werden, um ihn für Rechts- oder Linkshänder anzupassen.
- es El perno desmontable se fija a cualquiera de los lados para los jugadores derechos o zurdos.
- pt O pino pode ser encaixado em qualquer lateral para destros ou canhotos.
- it Il tiretto di armamento rimovibile si collega a entrambi i lati, per giocatori destrorsi o mancini.
- nl De verwijderbare grendel is aan beide zijden te bevestigen voor rechts- of linkshandige strijders.
- sv Den avtagbara bulten kan fästas på endera sida för högerhånta eller vänsterhånta soldater.
- da Den aftagelige lås kan monteres på begge sider, så den passer til både højre- og venstrehåndede kæmpere.
- no Den avtakbare boltten festes til hver side for å tilpasse for høyrehendte eller venstrehendte spillere.
- fi Irrotettava lukko voidaan kiinnittää kummalle tahansu puolelle oikea- sekä vasenkätisille pelaajille.
- el Η αποσπώμενος σύρτης τοποθετείται σε οποιοδήποτε πλευρό για δεξιόχειρες ή αριστερόχειρες παίκτες.
- pl Wyjmowany trzpień można przymocować z każdej strony, by dostosować dla praworęcznych lub leworęcznych wojowników.
- hu Az eltávolítható elsütőszeget bármelyik oldalra fel lehet szerelni, hogy megfeleljen mind a jobbekzes, mind a balkezes harcosok részére.
- tr Çıkarılabilir sürgü, sağ elini veya sol elini kullanan oyuncuları için özelleştirilebilir olması amacıyla her iki tarafta takılabilir.
- cs Odnímatelný závěr je možné připravit k libovolné straně v závislosti na tom, zda je bojovník levák nebo pravák.
- sk Odnímatelná západka sa pripája na obe strany, aby sa prispôbila pre pravákov alebo ľavákov.
- ro Percutorul demontabil se poate ataşa pe oricare parte pentru a personaliza pentru luptători dreaptaşi sau stângaşi.
- hr Svlačivost loce može da se postavi ot vssaka ot dvete strane za desna ili lijeva ruka.
- lt Odvojivi mehanizam za repetiranje može se postaviti s obje strane kako bi ispaljivačem mogli rukovati i lijevac i desnjaci.
- sl Išimama varžta galima tvirtinti bet kurioje pusėje, kad šautuvas tikty ir dešiniarankiams, ir kairiarankiams kovotojams.
- uk Знімний пусковий механізм приєднується до будь-якого боку для зручності право- чи ліворуких бійців.
- et Eemaldatast vinnastaja kinnitub mõlemale küljele, et kohandada parem- või vasakäelistele võitlejatele jooks.
- lv Nopņemamo pielādes sviru var piespiņrināt no abām pusēm, lai izmantotu rotaļi gan labākiem, gan kreisajiem spēlētājiem.
- ar يتم تركيب المرحل القابل للإزالة على أي من الجانبين لتخصيصه لمقاتلي اليد اليمنى أو اليسرى.

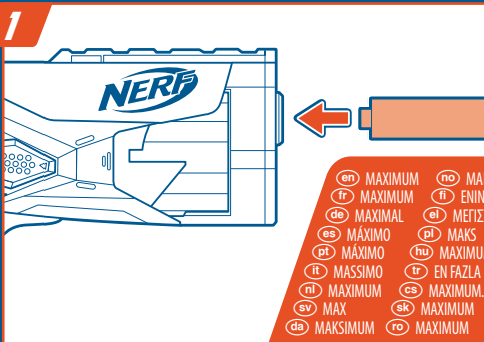

- en MAXIMUM
- fr MAXIMUM
- de MAXIMAL
- es MÁXIMO
- pt MÁXIMO
- it MASSIMO
- nl MAX
- da MAXIMUM
- no MAX
- fi MAXIMUM
- el ΜΑΧΙΜΟ
- pl MAXIMUM
- hu MAXIMUM
- tr MAXIMUM
- cs MAXIMUM
- sk MAXIMUM
- ro MAXIMUM
- hr MAXIMUM
- lt MAXIMUM
- sl MAXIMUM
- uk МАКСИМУМ
- et MAXIMUM
- lv MAXIMUM
- ar الحد الأقصى

- en Load darts.
- fr Insère les fléchettes.
- de Darts einsetzen.
- es Introduce los dardos.
- it Inserisci i dardi.
- nl Carica i dardi.
- da Laad de darts.
- sv Ladda darts.
- de Lad darts.
- no Legg inn darts.
- fi Lataa nuolet.
- el Φορτώστε το βελάκια.
- pl Załaduj strzałki.
- hu Töltsd be a lövedékeket.
- tr Dartları doldurun.
- cs Vložte šípky.
- sk Vložte šípky.
- ro Nabite șipky.
- hr Incarć šageți.
- lt Legg inn darts.
- fi Umetnitte strelce.
- el Ιετέκίτε σφίνιους.
- pl Wstaw szpilkę.
- uk Завантажте кулі.
- es Sisesta nooled.
- iv Ievietojiet šautņus.
- ar قم بتعبئة الدارتس.

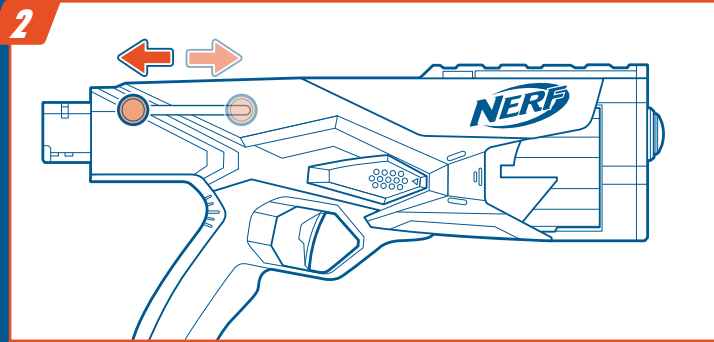

- en Pull bolt all the way back, and push it all the way forward.
- fr Tire le verrou complètement vers l'arrière, puis repousse-le complètement vers l'avant.
- de Den Bolzen vollständig nach hinten ziehen und wieder ganz nach vorne drücken.
- es Hala el perno hasta el fondo y después empujalo completamente hacia adelante.
- pt Mover o pino totalmente para trás e então, totalmente para frente.
- it Arretra completamente il tiretto di armamento, quindi spingilo avanti.
- nl Trek de grendel helemaal naar achteren en duw hem dan helemaal naar voren.
- da Træk de grendel helemaal naar bagten og sæt den sedan helemaåen fram.
- no Trakk låsen helt tilbake, og skub den helt frem.
- fi Vedä lukko ensin kokonaan taakse ja työnnä se sitten kokonaan eteenpäin.
- el Τραβήξτε τον σύρτη τέραμ πίσω και σπρώξτε τον τέραμ μπροστά.
- pl Pociągnij trzpień maksymalnie do tyłu, a następnie popchnij maksymalnie do przodu.
- hu Húzd hátra az elsütőszeget utközésig, majd told teljesen előre.
- tr Sürgüyü en arkaya kadar çekip en öne kadar itin.
- cs Zatahňte závěr úplně dozadu a zatlačte jej zcela dopředu.
- sk Potiahnite západku po celej dĺžke dozadu, a potom ju potlačte po celej dĺžke dopredu.
- ro Trage percutorul înapoi până la capăt, apoi împinge-l înapoi până la capăt.
- hr Izvurajajte loctu nazad dokraj i sled toga ro bujnetite napred dokraj.
- lt Romaknite mehanizam za repetiranje skroz unatrag, a zatim ga gurnite skroz prema naprijed.
- sl Attrakujte varžta atgal iki pat galo, o tada pastumkrite iki galo i priekji.
- et Ročko povleci povsem nazaj in jo potni povsem naprej.
- uk Повністю відтягніть пусковий механізм назад, а потім перемістіть його вперед до упору.
- lv Tomkate vinnastaja lōpumi tagasi ja lūkake see lōpumi ettepoole.
- lv Atvelciet pielādes sviru līdz galam uz aizmuguri un pēc tam bidiet līdz galam uz priekšu.
- ar حرك المرحل إلى الخلف بالكامل، وادفعه إلى الأمام بالكامل.

- no Trekk bolten helt tilbake, og skyv den helt frem.
- fi Vedä lukko ensin kokonaan taakse ja työnnä se sitten kokonaan eteenpäin.
- el Τραβήξτε τον σύρτη τέραμ πίσω και σπρώξτε τον τέραμ μπροστά.
- pl Pociągnij trzpień maksymalnie do tyłu, a następnie popchnij maksymalnie do przodu.
- hu Húzd hátra az elsütőszeget utközésig, majd told teljesen előre.
- tr Sürgüyü en arkaya kadar çekip en öne kadar itin.
- cs Zatahňte závěr úplně dozadu a zatlačte jej zcela dopředu.
- sk Potiahnite západku po celej dĺžke dozadu, a potom ju potlačte po celej dĺžke dopredu.
- ro Trage percutorul înapoi până la capăt, apoi împinge-l înapoi până la capăt.
- hr Izvurajajte loctu nazad dokraj i sled toga ro bujnetite napred dokraj.
- lt Romaknite mehanizam za repetiranje skroz unatrag, a zatim ga gurnite skroz prema naprijed.
- sl Attrakujte varžta atgal iki pat galo, o tada pastumkrite iki galo i priekji.
- et Ročko povleci povsem nazaj in jo potni povsem naprej.
- uk Повністю відтягніть пусковий механізм назад, а потім перемістіть його вперед до упору.
- lv Tomkate vinnastaja lōpumi tagasi ja lūkake see lōpumi ettepoole.
- lv Atvelciet pielādes sviru līdz galam uz aizmuguri un pēc tam bidiet līdz galam uz priekšu.
- ar حرك المرحل إلى الخلف بالكامل، وادفعه إلى الأمام بالكامل.

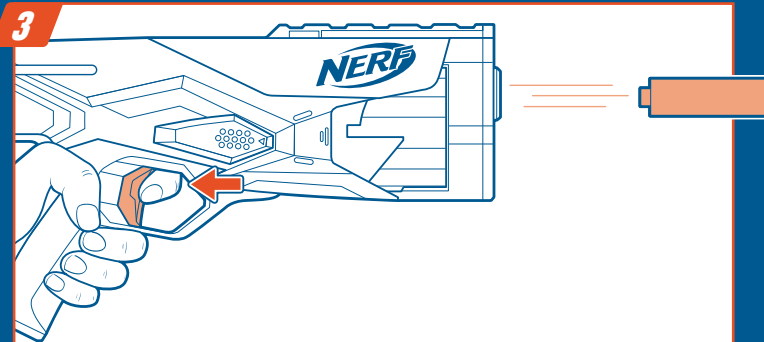

- en Pull trigger to fire 1 dart.
- fr Appuie sur la détente pour tirer 1 fléchette.
- de Den Abzug drücken, um 1 Dart abzufeuern.
- es Aprieta el gatillo para lanzar 1 dardo.
- pt Acionar a alavanca de disparo para lançar 1 dardo.
- it Premi il grilletto per lanciare un dardo.
- nl Haal de trekker over om 1 dart af te vuren.
- sv Tryck på avtryckaren för att avfira 1 dart.
- da Tryk på udløseren for at affyre 1 dart.
- no Trykk på avtrekkeren for å skyte 1 dart.
- fi Norédami paleisti 1 šovini, mospausukite gaiduka.
- el Πατήστε τη σκανόδη για να εκτοξεύσετε 1 βελάκι.
- pl Wajtuje päästikut ühe noole laskmiseks.
- lv Nospiediet mēliti, lai izšautu vienu šautņuru.
- lv Egy lövedék kilövéséhez húzd meg a ravaszt.
- ar اسحب الزناد لإطلاق دارة واحد.

- fr 1 dart atmak için tetiği çekin.
- cs Stisknutím spouště vystřelíte 1 šípku.
- sk Stlačte spúšť a vypálte tak 1 šípku.
- ro Apasă trăgaciul pentru a trage 1 săgeată.
- hr Drljnetite stusjka, za da izstrjelate jedna streljčica.
- tr Drljnetite stusjka, za da izstrjelate jedna streljčica.
- it Premi il grilletto per lanciare un dardo.
- nl Haal de trekker over om 1 dart af te vuren.
- sv Tryck på avtryckaren för att avfira 1 dart.
- da Tryk på udløseren for at affyre 1 dart.
- no Trykk på avtrekkeren for å skyte 1 dart.
- fi Norédami paleisti 1 šovini, mospausukite gaiduka.
- el Πατήστε τη σκανόδη για να εκτοξεύσετε 1 βελάκι.
- pl Wajtuje päästikut ühe noole laskmiseks.
- lv Nospiediet mēliti, lai izšautu vienu šautņuru.
- lv Egy lövedék kilövéséhez húzd meg a ravaszt.
- ar اسحب الزناد لإطلاق دارة واحد.

# FLEX

- en LOAD & FIRE
- fr CHARGER ET TIRER
- de LADEN & FEUERN
- es CARGAR Y LANZAR
- pt CARREGAR E LANÇAR
- it CARICAMENTO E LANCIO
- nl CARGAR Y LANZAR
- sv CARREGAR E LANÇAR
- da LAD OG AFFYR
- no LADE OG SKYTE
- fi LATAAMINEN JA LAUKAISEMINEN
- el ΦΟΡΤΩΣΗ ΚΑΙ ΕΚΤΟΞΕΥΣΗ
- pl ŁADOWANIE I STRZELANIE
- hu BETÖLTÉS ÉS KILÖVÉS
- tr DOLDURMA VE ATIŞ YAPMA
- cs NABITÍ A VYSTŘELENÍ
- sk NABITIE A VYSTRELENIE
- ro ÎNCĂRCARE ŞI TRAGERE
- hr ZAREĐĐANJE I IZSTRJEL PUNJENJE I PUCANJE
- lt UŽTAISYMAS IR ŠAUDYMAS
- sl POLNJENJE IN STRELJANJE
- uk ЗАРЯДЖАННЯ ТА СТІЛЯННЯ
- et LAADIMINE JA TULISTAMINE
- lv PIELĀDE UN ŠAUSANA
- ar التعبئة والإطلاق

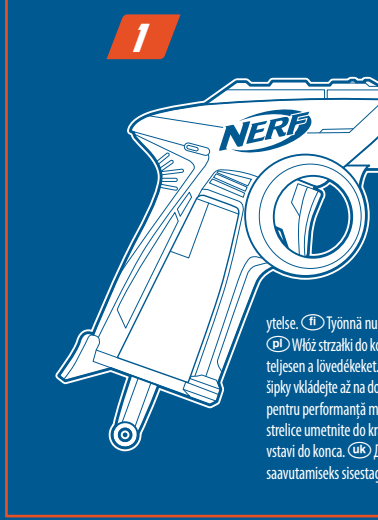

- en Insert darts fully for maximum performance.
- fr Insérer les fléchettes jusqu'au fond pour une performance optimale.
- de Für eine maximale Leistung die Darts vollständig einsetzen.
- es Inserta los dardos completamente para un rendimiento máximo.
- pt Insere os dardos.
- it Inserisci completamente i dardi per massimizzare le prestazioni.
- nl Steek er de darts volledig in voor maximale prestaties.
- sv För in darts hela vägen för bästa resultat.
- da Isæt darts helt for at få det bedste resultat.
- no Sett inn dartene helt for maksimal ytelse.
- fi Työnnä nuolet kokonaan, niin saat parhaan suorituskyvyn.
- el Τοποθετήστε βελάκια για μέγιστη απόδοση.
- pl Włóż strzałki do końca, aby uzyskać maksymalną wydajność.
- hu A maximális teljesítmény érdekében helyezd be teljesen a lövedékeket.
- tr Maksimum performans için dartları tam yerleştirin.
- cs K dosažení maximálního výkonu šípky vkládejte až na doraz.
- sk Pre maximálny výkon vkladajte šípky až na doraz.
- ro Introdu şageţile complet pentru performanţă maximă.
- hr Vključite streljčice dokraj za naj-dobri rezultati.
- lt Už maksimalios funkcionalumo įstatykite šūtas iki galo.
- sl Za najboljšje rezultate puščice vstavljajte do konca.
- uk Для максимальної функціональності вставляйте кулі повністю.
- lv Maksimālai jaudūuse saavutamiseks sisestage nooled tālīdzekļi.
- lv Līdz galam ievietojiet šautņus, lai izmantotu visu potenciālu.
- ar أدخل الدارتس بالكامل للحصول على أقصى قدر من الأداء.

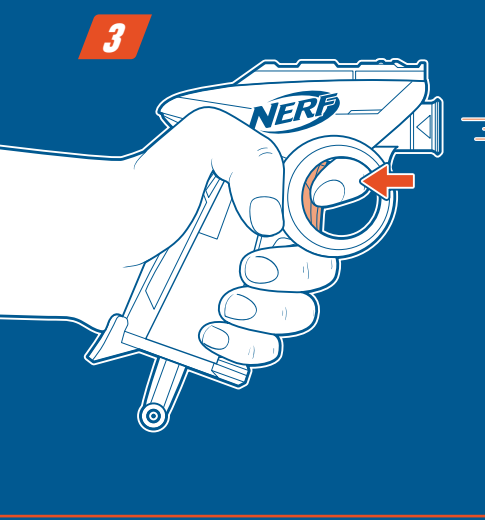

# DEALER

- en LOAD & FIRE
- fr CHARGER ET TIRER
- de LADEN & FEUERN
- es CARGAR Y LANZAR
- pt CARREGAR E LANÇAR
- it CARICAMENTO E LANCIO
- nl CARGAR Y LANZAR
- sv CARREGAR E LANÇAR
- da LAD OG AFFYR
- no LADE OG SKYTE
- fi LATAAMINEN JA LAUKAISEMINEN
- el ΦΟΡΤΩΣΗ ΚΑΙ ΕΚΤΟΞΕΥΣΗ
- pl ŁADOWANIE I STRZELANIE
- hu BETÖLTÉS ÉS KILÖVÉS
- tr DOLDURMA VE ATIŞ YAPMA
- cs NABITÍ A VYSTŘELENÍ
- sk NABITIE A VYSTRELENIE
- ro ÎNCĂRCARE ŞI TRAGERE
- hr ZAREĐĐANJE I IZSTRJEL PUNJENJE I PUCANJE
- lt UŽTAISYMAS IR ŠAUDYMAS
- sl POLNJENJE IN STRELJANJE
- uk ЗАРЯДЖАННЯ ТА СТІЛЯННЯ
- et LAADIMINE JA TULISTAMINE
- lv PIELĀDE UN ŠAUSANA
- ar التعبئة والإطلاق

