



MAGSHUTO™

STUNT PARK



Ref.: 30695181

BIZAK

bi bi Bizak

MAGSHUTO™

Los accesorios de Magshuto se adhieren a casi cualquier superficie lisa gracias a las almohadillas de agarre con gel reutilizable. Estas almohadillas, que no contienen pegamento, mantienen los accesorios y las acrobacias en su lugar mientras intentas todo tipo de trucos, pero pueden reposicionarse rápida y fácilmente sin dejar marcas ni residuos pegajosos.

INSTRUCCIONES DE CUIDADO:

Si las almohadillas se ensucian, simplemente límpialas con un paño suave, agua y un poco de jabón suave. Déjalas secar al aire y recuperarán su adherencia.

INSTRUCCIONES DE REEMPLAZO:

Después de muchos usos y limpiezas, las almohadillas pueden perder su adherencia o dañarse.

PARA REEMPLAZARLAS:

1. Retira la almohadilla antigua y deséchala.
2. Desprende una nueva almohadilla de la hoja de repuesto y colócala firmemente en el accesorio.
3. Por último, retira la película protectora ROJA de la almohadilla de agarre.

Las almohadillas de agarre de Magshuto funcionan mejor en superficies lisas y duras. Evita usarlas en superficies pintadas o rugosas, como madera con textura, hormigón, ladrillo, tela y tapicería.

SISTEMA DE ALMOHADILLAS ADHERENTES REUTILIZABLES

SISTEMA DE ALMOHADILLAS ADHERENTES REUTILIZABLES

Os acessórios do Magshuto aderem a quase qualquer superfície lisa graças às almofadas de gel reutilizáveis. Estas almofadas, que não contêm cola, mantêm os acessórios e as manobras no lugar enquanto tentas todo o tipo de truques, mas podem ser reposicionadas de forma rápida e fácil, sem deixar marcas nem resíduos pegajosos.

INSTRUÇÕES DE CUIDADO:

Se as almofadas se sujarem, basta limpá-las com um pano macio, água e um pouco de sabão suave. Deixe-as secar ao ar e elas recuperarão a sua aderência.

INSTRUÇÕES DE SUBSTITUIÇÃO:

Após muito uso e limpeza, as almofadas podem perder a sua aderência ou ficar danificadas.

PARA SUBSTITUIR:

1. Retire a almofada antiga e descarte-a no lixo.
2. Desprenda uma nova almofada da folha de reposição e coloque-a firmemente no acessório.
3. Por último, retire o filme protetor

VERMELHO da almofada de aderência. As almofadas de aderência de Magshuto funcionam melhor em superfícies lisas e duras. Evite usá-las em superfícies pintadas ou rugosas, como madeira texturizada, betão, tijolo, tecido e estofados.

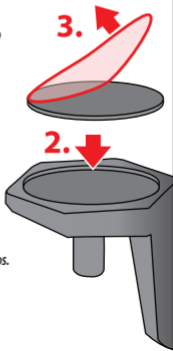

MAGSHUTO™

DEDO CORAZÓN DEDO MÉDIO



PULGAR POLEGAR

**TIRA HACIA ATRÁS CON EL
DEDO ÍNDICE Y SUELTA**

**PUXA PARA TRÁS COM O DEDO
INDICADOR E LARGA**



**CÓMO LANZAR
COMO LANÇAR**

MAGSHUTO™



**DESPLIEGA LAS TRES PATAS EN
LA PARTE INFERIOR**
DESDOBRA AS TRÊS PERNAS NA PARTE INFERIOR

MÓDULO MAGNÉTICO
TU OBJETIVO MAGNÉTICO
O TEU ALVO MAGNÉTICO



**EL OBJETIVO
MAGNÉTICO FUNCIONA
TANTO EN LA PARTE
SUPERIOR COMO EN LA
INFERIOR.**
**O ALVO MAGNÉTICO
FUNCIONA TANTO NA PARTE
SUPERIOR COMO NA
INFERIOR.**

EDAD +6 AÑOS/IDADE +6 ANOS



¡ADVERTENCIA! PELIGRO DE ASFIXIA: Piezas pequeñas. Utilizar bajo la supervisión de un adulto. Retire todos los elementos de sujeción y plástico antes de entregar el producto a un niño. Los colores y las imágenes impresas pueden diferir del contenido. Conserve este embalaje para su posterior referencia. Mantener lejos de dispositivos electrónicos y médicos.

ATENÇÃO - RISCO DE SUFOCAMENTO: Peças pequenas. Utilizar sob a supervisão de uma pessoa adulta. Retire todos os elementos de fixação e plástico antes de lhe entregar o produto à criança. As cores e as imagens impressas podem diferir do conteúdo. Conserve esta embalagem para a sua posterior referência. Mantenha longe de dispositivos eletrónicos e médicos.

¡ADVERTENCIA! Este producto contiene imanes pequeños. Los imanes ingeridos pueden unirse entre sí a través del intestino provocando lesiones graves. Si se han tragado los imanes busque atención médica inmediata.

¡ADVERTENCIA! Este producto contiene imanes pequeños. Los imanes ingeridos pueden unirse entre sí a través del intestino provocando lesiones graves. Si se han tragado los imanes busque atención médica inmediata.

BIZAK

bi bi Bizak

Importado & Distribuido por
BIZAK S.A.
Camino de Ibarsusi s/n
48004 Bilbao (ESPAÑA)
www.bizak.es
Email: sat@bizak.es



**Fat
Brain
Toy Co.**

Fat Brain Toy Co.
Elkhorn, NE 68022
www.fatbraintoyco.com

FABRICADO EN/NA CHINA

RECICLA



COMO LANÇAR

COMO LANÇAR

MAGSHOTS™

*RAMPA CON TÚNEL
Y CURVA DE 90°*

RAMPA COM TÚNEL, CURVA DE 90° E RAMPA

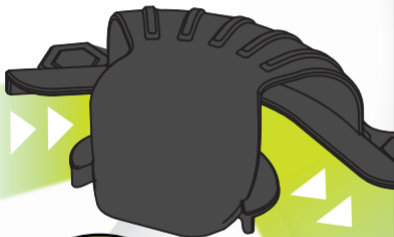

*LANZA LOS MAG-PODS POR
LA RAMPA Y A TRAVÉS DEL
TÚNEL PARA CONSEGUIR
DISPAROS CON TRUCOS
PERFECTAMENTE DIRIGIDOS.*

*LANÇA OS MAG-PODS PELA RAMPA E ATRAVÉS DO TÚNEL
PARA FAZER DISPAROS PERFEITAMENTE ALINHADOS.*

INSTRUCCIONES INSTRUÇÕES

MAGSHUTO™

**PLIEGA LAS PATAS
Y ENCÁJALAS
A PRESIÓN**

**DOBRA AS PERNAS E
ENCAIXE-AS PRESSIONANDO**

**EL MÓDULO
MAGNÉTICO ENCAJA
PERFECTAMENTE EN
EL MÓDULO DE
ACROBACIAS Y EN
LOS HEX-RINGS,
DESBLOQUEANDO
AÚN MÁS
COMBINACIONES
DE TRUCOS.**



**O MÓDULO MAGNÉTICO ENCAIXA PERFEITAMENTE NO
MÓDULO DE ACROBACIAS E NOS HEX-RINGS,
DESBLOQUEANDO AINDA MAIS COMBINAÇÕES DE TRUCOS.**

MAGSHUTO™

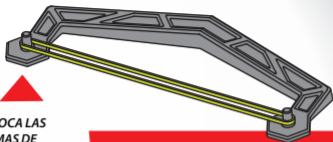

COLOCA LAS GOMAS DE SILICONA EN LOS ACCESORIOS PARA UNA ACCIÓN DE REBOTE DINÁMICA.

REBOTADORES CON BANDAS DINÁMICAS

ACESSÓRIOS DE RICOCHETE COM FAIXAS DINÂMICAS



ANTES DE JUGAR, RETIRA LA PELÍCULA PROTECTORA DE LA PARTE INFERIOR DE LOS ACCESORIOS.

COLOQUE AS BORRACHAS DE SILICONE NOS ACESSÓRIOS PARA UMA AÇÃO DE RICOCHETE DINÂMICA.

ANTES DE JOGAR, RETIRE A PELÍCULA PROTETORA DA PARTE INFERIOR DOS ACESSÓRIOS.

MAGSHUTO™



BOOM



**¡CHOCA CONTRA
LOS HEX-RINGS
OBJETIVO!**

**BATE CONTRA OS
HEX-RINGS!**

IDENTAR
PUBBLICIDADE

**CHOQUE
CRASH**

MAGSHUTO™

**TRANSFIERE LA
ENERGÍA DE UN
MAG-POD A
OTRO.**



**TRANSFERE A ENERGIA DE
UM MAG-POD PARA OUTRO.**

ORIENTAR
DIRECCION

TRANSFERÊNCIA DE PODS

TRANSFERENCIA
DE PODS

MAGSHUTO™

LANZA A TRAVÉS DEL
TÚNEL Y GOLPEA EL
MAG-MÓDULO.



LANÇAR PELO
TÚNEL E ATINGIR
O MAG-MÓDULO.

LANZAMIENTO TÚNEL LANÇAMENTO TÚNEL

DIFFICIL
DIFÍCIL

MAGSHUTO™

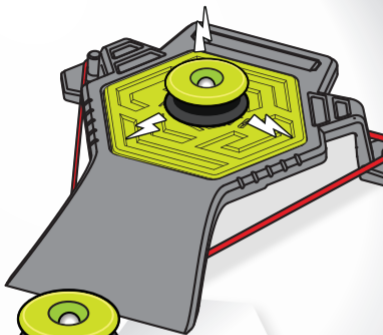

SUBE AL MÓDULO DE TRUCOS Y CONSIGUE EL ATERIZAJE. NO SIEMPRE SE NECESITA VELOCIDAD.

SOBE AO MÓDULO DE TRUQUES E ATERRA COM SUCESSO. A VELOCIDADE NEM SEMPRE NECESSÁRIA.

ZONA DE ATERIZAJE ZONA DE ATERAGEM

DISFRUTATE
¡DIA A DIA!

MAGSHUTO™

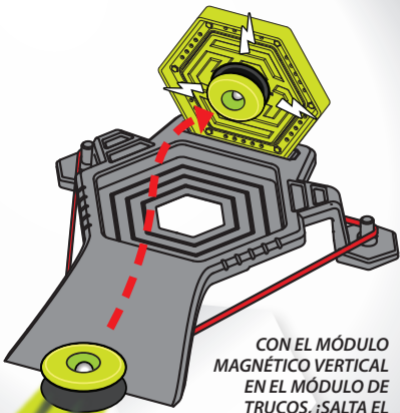

CON EL MÓDULO
MAGNÉTICO VERTICAL
EN EL MÓDULO DE
TRUCOS, ¡SALTA EL
AGUJERO Y GOLPEA EL
OBJETIVO VERTICAL!

COM O MÓDULO MAGNÉTICO VERTICAL NO
MÓDULO DE TRUQUES, PULA SOBRE A FRESTA E
ATINGE O ALVO VERTICAL!

SALTO AL TABLETO

SALTO PARA A TABELA

SALTO PARA A TABELA

MAGSHOOT™

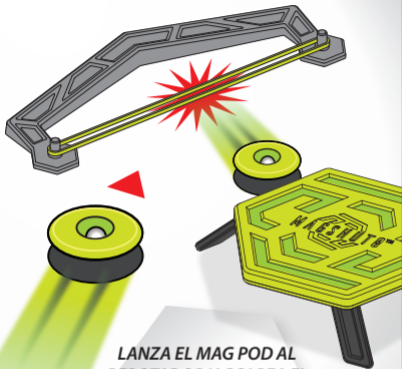

**LANZA EL MAG POD AL
REBOTADOR Y GOLPEA EL
MÓDULO MAGNÉTICO.
PRUEBA DISTINTOS
ÁNGULOS Y DISTANCIAS.**

**LANÇA O MAG-POD USANDO O ACESSÓRIO DE
RICOCHETE E ATINGE O MÓDULO MAGNÉTICO. TENTA
VÁRIOS ÂNGULOS E DISTÂNCIAS.**

REBOTE EXPLOSIVO

RICOCHETE EXPLOSIVO

**AVANÇADA
SUPORTE**

MAGSHUTO™

DESPEGA
DESDE LA
RAMPA DEL
TÚNEL Y
CONSIGUE EL
ATERIZAJE.

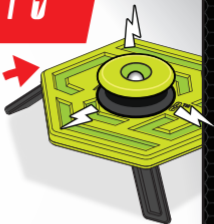

FAZ O LANÇAMENTO NA
RAMPA COM TÚNEL E ATERRA
COM SUCESSO.

REFLECTAR
VIBRACIONE

SALTO ESTELAR SALTO ESTELAR

MAGSHUTO™

COGE ALTURA
DESDE LA
RAMPA DEL
TÚNEL Y VUELA
A TRAVÉS DE LOS
HEXÁGONOS.

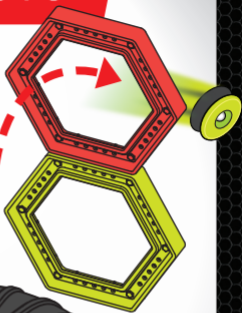

QUANTAS
DIVERSÃO

REY DEL ARO
REI DO ARO

GANHA ALTURA NA RAMPA COM
TÚNEL E VOA ATRAVÉS DOS
HEXÁGONOS.

MAGSHUTO™



**REBOTA EN EL
REBOTADOR A TRAVÉS
DEL TÚNEL Y GOLPEA
EL MÓDULO
MAGNÉTICO. ¡LA
VELOCIDAD ES CLAVE!**

**USA O ACESSÓRIO DE RICOCHETE, FÁ-LO PASSAR PELO
TÚNEL E ATINGE O MÓDULO MAGNÉTICO. A
VELOCIDADE É A CHAVE!**

QUANTAS
DIFERENTES

REDIREÇÃO DE RICOCHETE

REDIRECCIÓN
DE REBOTE

MAGSHUTO™

CON EL
MAG-MÓDULO EN
EL HEXÁGONO,
DESLÍZATE SOBRE
LA RAMPA Y
DERRIBA EL
COMBO.

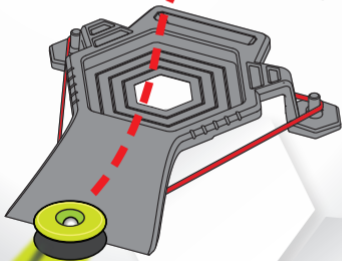
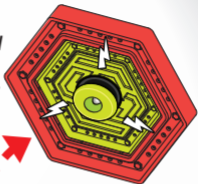

COM O MÓDULO MAGNÉTICO
NO HEXÁGONO, DESLIZA NA
RAMPA E DERRUBA O COMBO.

¡SUSPENDER
¡DIFÍCIL!

TIRO CON EFECTO TIRO CON EFECTO

MAGSHUTO™



**A TRAVÉS DEL TÚNEL,
SALTA EL MÓDULO DE
TRUCOS Y CONSIGUE
EL ATERIZAJE.**

**PELO TÚNEL, SALTA SOBRE O MÓDULO DE TRUCOS
E ATERRA COM SUCESSO. VAI ATÉ O FIM!**

DOBLE ACROBÁTICO

DUO DE ACROBACIA

**EXPERIENCIA
SIN IGUAL**

MAGSHUTO™

REBOTA EN EL REBOTADOR, PASA POR EL MÓDULO DE TRUCOS Y LLEGA AL MAG-MÓDULO.

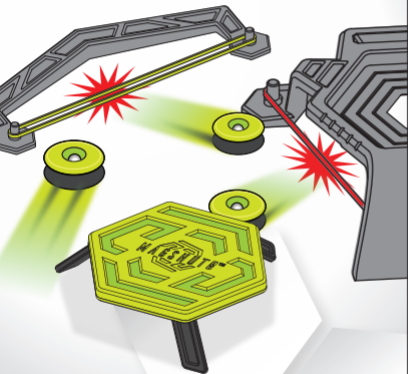

FAZ RICOCHETE, PASSA PELO MÓDULO DE TRUQUES E CHEGA AO MAG-MÓDULO.

REBOTE DOBLE RICOCHETE DUPLO

REBOTE DOBLE RICOCHETE DUPLO

MAGSHUTO™



A TRAVÉS DEL TÚNEL,
SALTA EN EL REBOTADOR,
VUELVE A PASAR POR EL
TÚNEL Y GOLPEA EL
MAG-MÓDULO DETRÁS
DE DONDE EMPEZASTE.

PELO TÚNEL, FAZ RICOCHETE, VOLTA PELO TÚNEL E
ACERTA O MAG-MÓDULO POR TRÁS DE ONDE
COMEÇASTE. FÁCIL!GANZ EINFACH!

BOOMERANG BUMERANG

BOOMERANG BUMERANG

MAGSHUTO™



**REBOTA PARA DESPEGAR
DE LA RAMPA DEL TÚNEL
Y CONSIGUE EL ATERIZAJE.**

**USA O ACESSÓRIO DE RICOCHETE PARA SUBIRES A
RAMPA COM TÚNEL E CONSEGUIRES ATERRAR.**

ORIENTAR
DIRECCION

PRECISÃO AÉREA
PRECISIÓN AÉREA

¡LO LOGRASTE!

¡ERES EL CAMPEÓN DEL STUNT PARK!

CONSEGUISTE! ÉS O CAMPEÃO DO STUNT PARK!

¡AHORA RETA A UN AMIGO Y LUCHA CODO A CODO!

AGORA DESAFIA UM AMIGO E LUTEM DE IGUAL PARA IGUAL!



CON EL KNOCKOUT RAIL

COM O KNOCKOUT RAIL



MAGSHUTA™

BIZAK

bi bi Bizak