

KART DE JUGUETE ELECTRÓNICO PARA NIÑOS

<12V>



ADVERTENCIA:
Debe ser montado por un adulto.

- Adecuado para mayores de 6 años
- Peso máximo del usuario: 50 kg

MANUAL DEL PROPIETARIO con instrucciones de montaje



Lea y comprenda todo el manual antes de utilizar el producto
Conserve este manual para futuras consultas, ya que contiene
información importante. Antes del primer uso, cargue la batería
durante al menos 4-6 horas.

Sobre la compra de su nuevo vehículo.

Este vehículo proporcionará a su hijo muchos kilómetros de diversión. Para garantizarle a usted y al conductor una conducción segura, le rogamos que lea atentamente este manual y lo conserve para futuras consultas.

Siga las recomendaciones de este manual; están diseñadas para mejorar el funcionamiento y la seguridad del vehículo y su conductor.

Especificaciones

	2WD		
Batería	12V 7AH x1		
Cargador	12V700-1000mA		
Entrada	100~240 V C.A.	 	Usar solo con cargador
Motor	550-15000		

Edad adecuada: Más de 6 años

Tiempo de carga: 8~12 horas

Capacidad de carga: Menos de 50 kg

Tamaño del coche: 114*76*57,5 cm

Velocidad: 3,5-7 km/h



INFORMACIÓN SOBRE LA BATERÍA



Este juguete incluye una batería de plomo-ácido 12V 7AH recargable (incluida). Preste atención a las siguientes advertencias sobre la seguridad en el uso:

- No arroje la batería al fuego u otra fuente de calor.
- No use ni deje la batería cerca de una fuente de calor como un fuego o un calentador.
- No arroje la batería contra una superficie dura.
- No sumerja la batería en agua, manténgala en un ambiente seco y fresco.
- Al recargar la batería, use solamente el cargador de batería indicado especialmente para ese propósito.
- No sobrecargar la batería.
- No conecte la batería a un dispositivo eléctrico.
- No suelde directamente la batería ni la perforo con las uñas u otros objetos cortantes.
- No transporte ni guarde la batería junto con objetos metálicos como collares, hebillas para el cabello, etc.
- No desarme ni modifique la batería.
- Se debe insertar la batería respetando la polaridad correcta. (+ y -)
- Deben quitarse la batería recargable del juguete antes de iniciar su carga.
- La batería recargable debe cargarse bajo la supervisión de un adulto.
- No utilice el cargador de baterías si está dañado de algún modo.
- Este producto debe usarse únicamente con el cargador incluido.

NO.	NOMBRE DE LA PIEZA	CANT. (UDS.)		OBSERVACIÓN
1	Carrocería del vehículo	1		
2	Rueda trasera	2		
3	Rueda delantera	2		
4	Arandela Ø 12	2		
5	Arandela Ø 10	4		
6	Contratuerca	4		
7	Tapacubos	4		
8	Tornillo de máquina M5 x 32	1		Colocado en la carrocería del vehículo
9	Contratuerca M5	1		Colocado en la carrocería del vehículo
10	Asiento	1		
11	Alerón trasero	1		
12	Tornillo Ø 4 x 12	4		
13	Llave	2		
14	Cargador	1		
15	Pasador partido	2		

Se necesitan herramientas de montaje (no incluidas):



Alicates de punta larga



Destornillador



SUGERENCIA: Algunas piezas mostradas se montan en ambos lados del vehículo.



ADVERTENCIA:



- ¡PELIGRO DE ASFIXIA! No conveniente para niños menores de 36 meses.
- Debe ser montado por un adulto.
- Para reducir el riesgo de lesiones, se requiere la supervisión de un adulto. No utilice el vehículo en calzadas, cerca de vehículos de motor, en o cerca de pendientes pronunciadas o escalones, piscinas u otros cuerpos de agua; use siempre zapatos, y nunca permita más de un ocupante. Esto puede provocar lesiones graves o la muerte.
- La fuente de alimentación o el cargador de baterías utilizados con el juguete eléctrico deberán examinarse periódicamente para comprobar que no estén dañados el cable de alimentación, el enchufe, la caja u otras piezas y, en caso de que estén dañados, no deberán utilizarse hasta que se hayan reparado los daños.
- Utilice únicamente las baterías y el cargador especificados por el fabricante.
- Este vehículo contiene una batería de plomo-ácido sellada que no es reemplazable.
- Este juguete debe utilizarse con precaución, ya que se requiere destreza para evitar caídas o colisiones que causen lesiones al usuario o a terceros.
- Debe usarse siempre equipo de protección, como casco, guantes, coderas y rodilleras; también las camisas de manga larga y los pantalones largos ayudan a proteger la piel.
- Deben usarse siempre zapatos e ir siempre sentado en el asiento.
- No debe utilizarse en el tráfico.
- Este juguete no es adecuado para niños menores de 6 años debido a su velocidad máxima; el peso máximo del usuario es de 50 kg.
- Este juguete produce destellos que pueden desencadenar epilepsia en personas sensibilizadas.

Normas para una conducción segura

- Mantenga a los niños dentro de las zonas seguras para la conducción.
- Utilice el juguete solo en superficies planas. Por ejemplo, en el interior de su casa, en el jardín o en un parque infantil.
- No debe utilizarse nunca en la oscuridad. Un niño podría encontrarse con obstáculos inesperados y sufrir un accidente. Debe utilizarse el vehículo solo de día o en una zona bien iluminada.
- Está prohibido modificar el circuito o añadir otras piezas eléctricas.
- Inspeccione periódicamente los cables y conexiones del vehículo.
- No deje que ningún niño toque las ruedas ni esté cerca de ellas cuando el coche esté en movimiento.
- Este vehículo tiene cinturones de seguridad ajustables. Enseñe a los niños a atarse el cinturón de seguridad antes del uso; compruebe la seguridad.

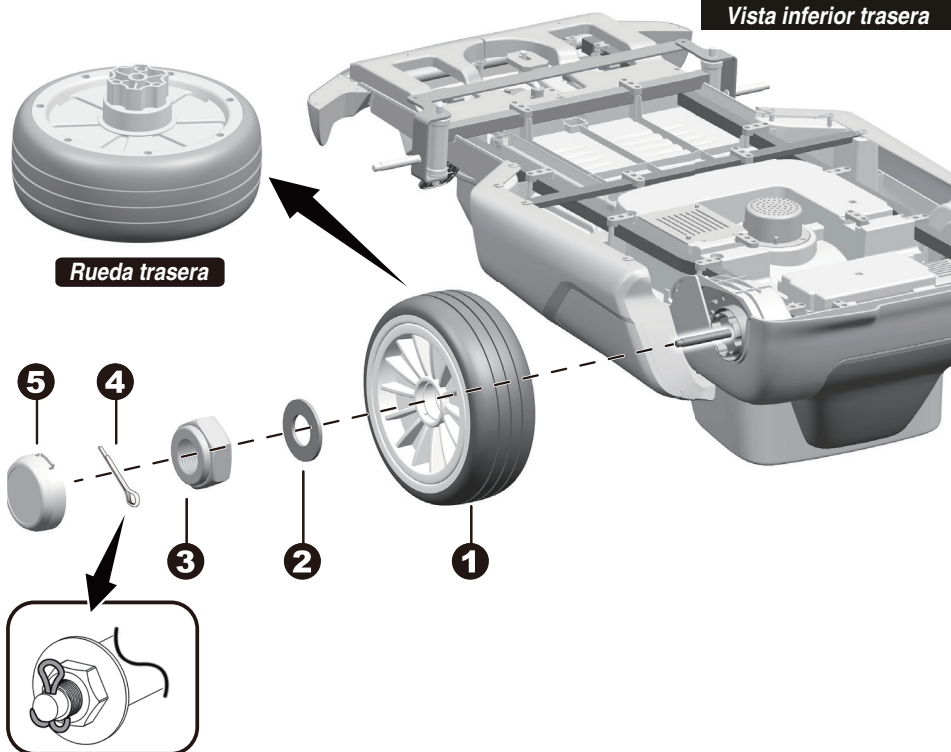
Vista inferior trasera

Dé la vuelta a la carrocería del vehículo.

1.Deslice la rueda trasera sobre el eje trasero. Haga que la rueda trasera coincida con la caja de cambios.

2.Deslice la arandela \varnothing 10 en el eje trasero.

3.Apriete una contratuerca en el extremo del eje trasero con la llave.

Repita la operación con la otra rueda trasera. Consejo: Se suministra una llave adicional para sujetar la contratuerca del otro lado del eje trasero mientras se aprieta la contratuerca del otro lado. **NO** apriete en exceso.

4.Inserte un pasador partido en el orificio de cada extremo del eje trasero. Doble los extremos de los pasadores partidos hacia atrás con un alicate de punta larga (no incluido).

5.Coloque los tapacubos en las ruedas traseras.

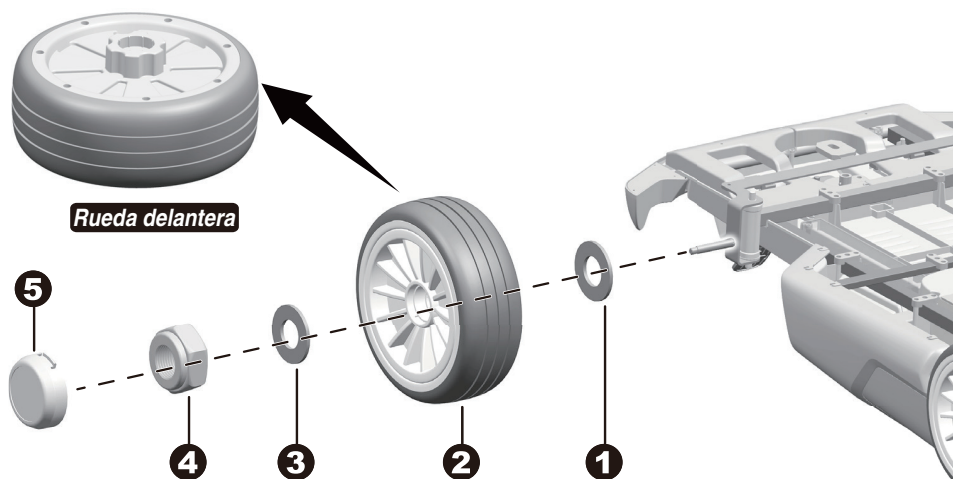

1. Deslice la arandela $\varnothing 12$ sobre el eje delantero.
 2. Deslice la rueda delantera sobre el eje delantero.
 3. Deslice la arandela $\varnothing 10$ sobre el eje delantero.
 4. Apriete una contratuerca en el extremo del eje delantero con la llave.
 5. Coloque el tapacubos en la rueda delantera.
- Repita la operación con la otra rueda delantera.

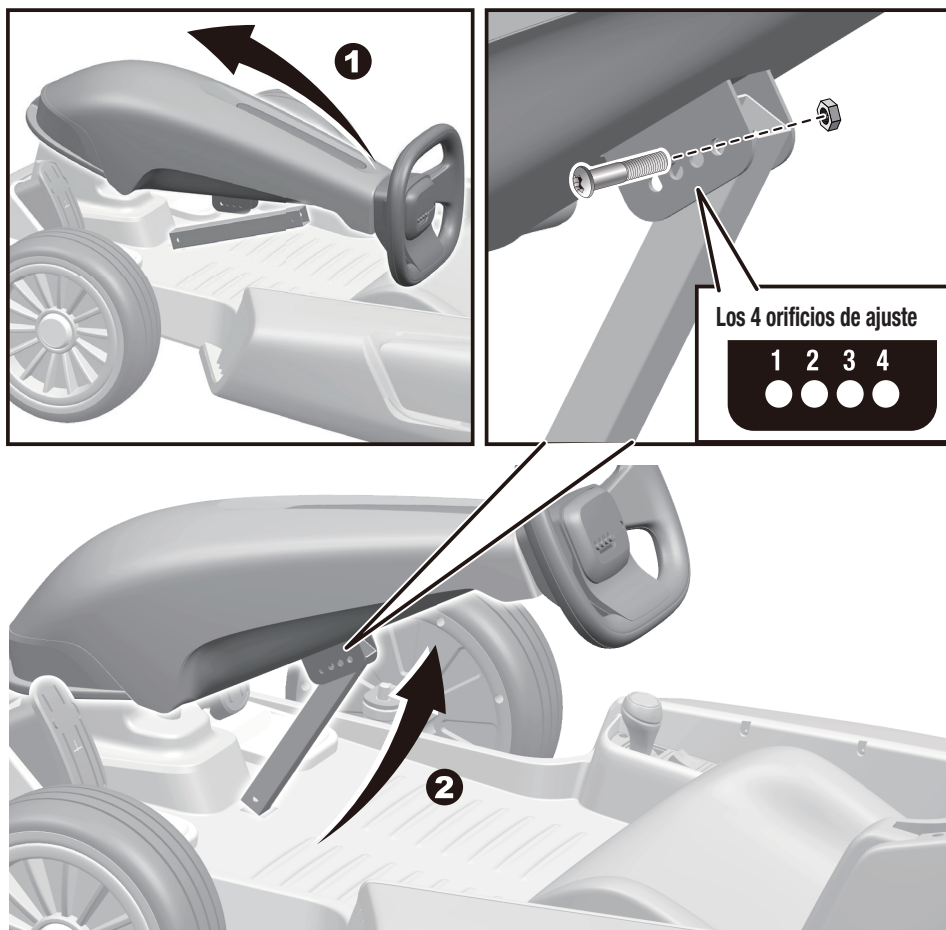

Ponga la carrocería del vehículo en posición vertical.

1. Levante el protector facial.

2. Levante el soporte del protector facial hasta que quede alineado con cualquiera de los cuatro orificios de ajuste del protector facial.

CONSEJO: El protector facial es ajustable y tiene cuatro posiciones. Elija la posición adecuada a medida que su hijo crezca.

3. Inserte un tornillo de máquina M5 X 28 y apriete una contratuerca M5 en el lado opuesto.



1. Encaje el asiento en la ranura de la carrocería del vehículo.
2. Utilice un destornillador plano (no incluido) o una moneda para girar el cierre de plástico de la tapa trasera a la posición de desbloqueo.
3. Retire la cubierta trasera.
4. Enchufe el conector de la carrocería del vehículo en el conector de la batería. Vuelva a colocar el asiento.

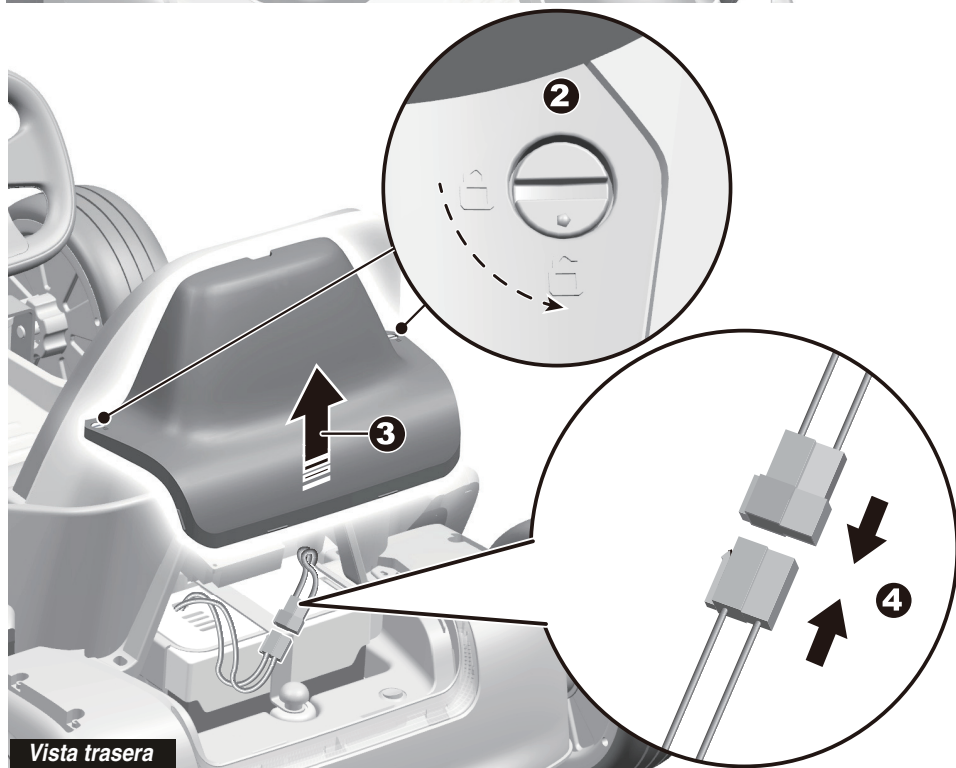

Vista trasera

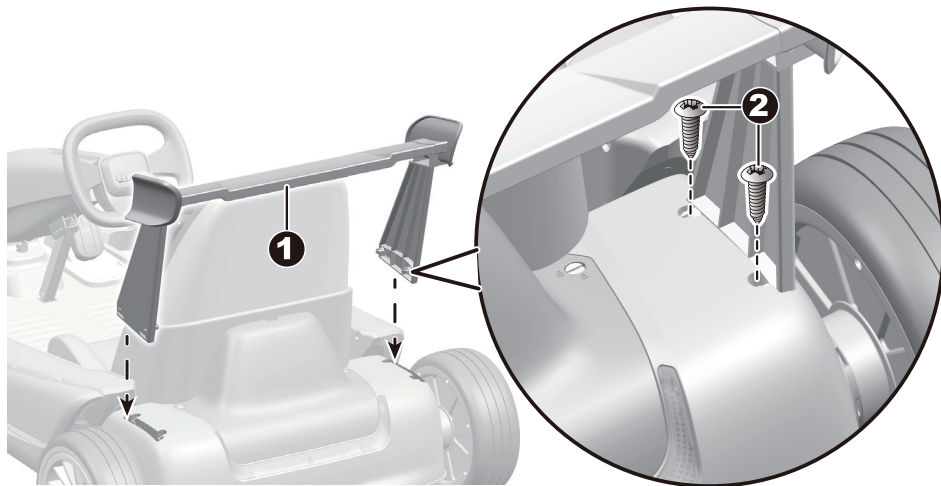

1. Encaje el conjunto del alerón trasero en la carrocería del vehículo.

2. Apriete dos tornillos \varnothing 4 x 12 a través del soporte del alerón y en la carrocería del vehículo a cada lado.



IMPORTANTE

Debe detenerse siempre el vehículo al cambiar de velocidad o de dirección para evitar dañar los engranajes y el motor.

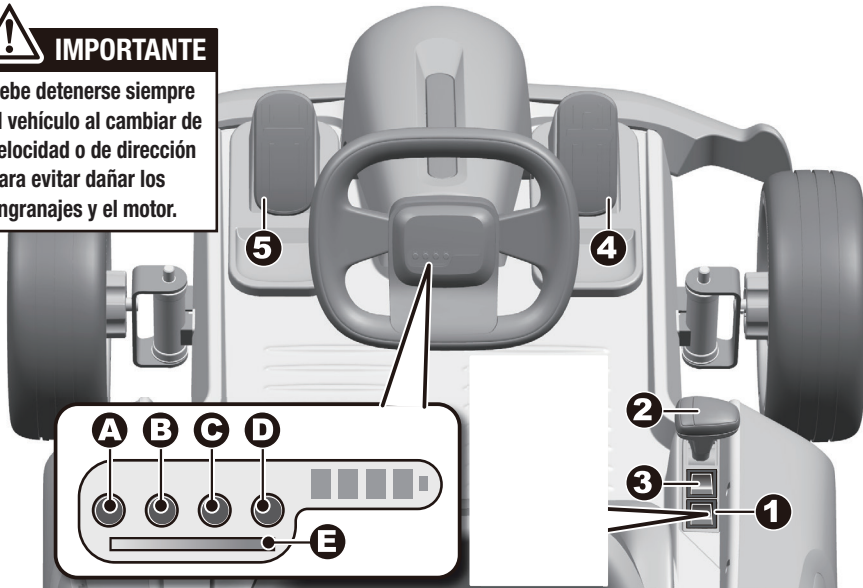

A. Modo Bluetooth / Modo Sonidos

B. Botón Siguiente / Volumen + / Sonidos del Kart

C. Reproducir / Pausa / Sonidos del Kart

D. Anterior / Volumen - / Sonidos del Kart

E. Indicador de batería: Aquí se muestra la energía restante de la batería.

Hay 2 modos diferentes: 1) Modo Bluetooth y 2) Modo Sonidos.

Puedes cambiar el modo pulsando el botón A.

1) Modo Bluetooth: Una vez conectado a tu dispositivo, puedes C. Reproducir/Pausar, B.

Ir al siguiente, o D. Volver al anterior. También puedes controlar el volumen con los botones B (Volumen+) y D (Volumen-).

2) Modo Sonidos: Puedes escuchar sonidos del Kart apretando el botón B, C, y D.

1. Interruptor de encendido: Enciende y apaga el producto.

2. Palanca de avance/parada/retroceso: Cambia la dirección en la que se mueve el producto de avance a retroceso.

- Para desplazar el producto hacia delante, coloque la palanca en la posición superior.

- Para desplazar el producto hacia atrás, coloque la palanca en la posición inferior.

- Al mover la palanca a la posición central, el producto no se moverá.

3. Interruptor de velocidad alta/baja: Acciona el producto para que avance con velocidad lenta o rápida.

4. Pedal del acelerador: Para mover el producto, pisar el pedal.

5. Pedal de freno: Al pisar este pedal, el producto reducirá la velocidad hasta detenerse.

Vista frontal superior

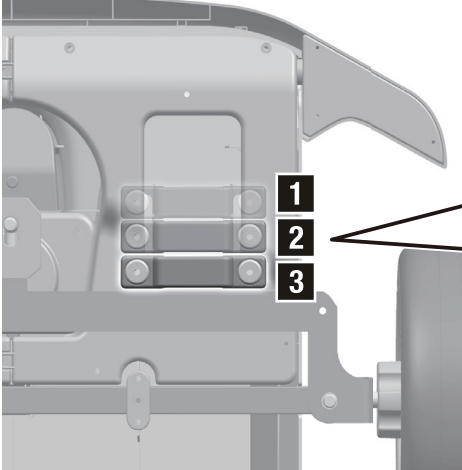

Vista frontal inferior

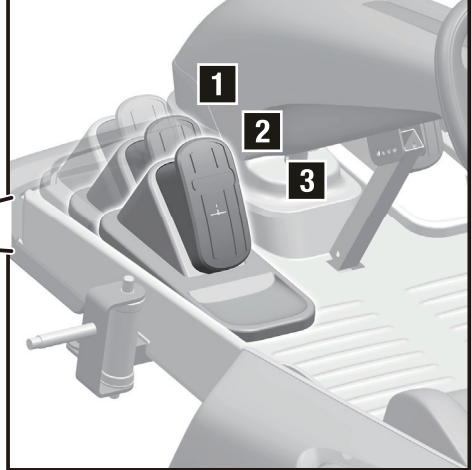

Los dos pedales son ajustables y tienen tres posiciones. Muévelos hacia delante a medida que su hijo crezca.

CÓMO AJUSTAR LOS PEDALES:

Levante la parte delantera del producto, tire del asa situada en la parte inferior del pedal hasta que quede en la posición deseada y, a continuación, suelte el asa.

**¡ADVERTENCIA!**

¡SÓLO UN ADULTO PUEDE CARGAR Y RECARGAR LA BATERÍA!

**¡ADVERTENCIA!**

Este producto cuenta con protección de carga: cuando se esté cargando, se desactivarán todas las funciones.

- El INTERRUPTOR DE ALIMENTACIÓN debe estar en la posición OFF durante la carga.
- Antes del primer uso, debe cargar la batería durante 4-6 horas. No recargue la batería durante más de 10 horas.
- Cuando el vehículo empiece a funcionar lentamente, recargue la batería.
- Después de cada uso o una vez al mes, el tiempo mínimo de recarga es de 8 a 12 horas.
- Utilice únicamente la batería recargable y el cargador suministrados con su vehículo. NUNCA sustituya la batería o el cargador por otra marca. El uso de otra batería o cargador puede provocar un incendio o una explosión.
- No utilice la batería ni el cargador para ningún otro producto.

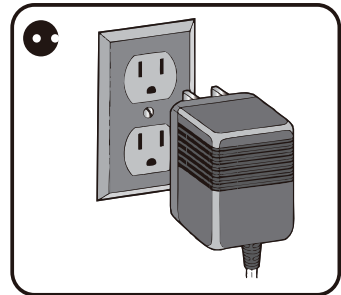
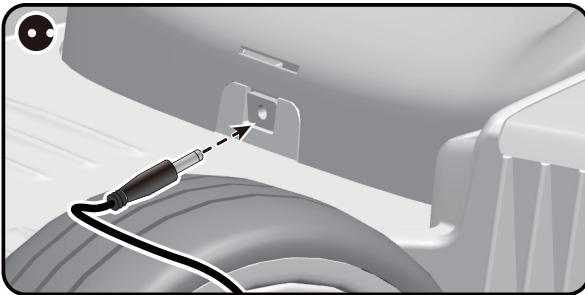
**Cómo cargar la batería**

1. Enchufe el puerto del cargador en la toma de carga de la batería.
2. Enchufe el cargador a una toma de corriente. La batería comenzará a cargarse.

Problema	Posible causa	Solución
El vehículo no funciona	Batería baja	Recargar la batería.
	Ha saltado el fusible térmico	Restablecer el fusible, ver <Fusible>.
	El conector de la batería o los cables están sueltos	Comprobar que los conectores de la batería están bien enchufados entre sí. Si los cables están sueltos alrededor del motor, contactar con el distribuidor.
	Batería agotada	Sustituir la batería, contactar con el distribuidor.
	El sistema eléctrico está dañado	Contactar con el distribuidor.
	El motor está dañado	Contactar con el distribuidor.
El vehículo no funciona durante mucho tiempo	La batería está poco cargada	Comprobar que los conectores de la batería estén bien enchufados entre sí al recargar.
	La batería es vieja	Sustituir la batería, contactar con el distribuidor.
El vehículo funciona con lentitud	Batería baja	Sustituir la batería, contactar con el distribuidor.
	La batería es vieja	Sustituir la batería, contactar con el distribuidor.
	El vehículo está sobrecargado	Reducir el peso del vehículo.
	El vehículo se utiliza en condiciones difíciles	Evitar el uso del vehículo en condiciones difíciles, consultar <Seguridad>.
El vehículo necesita un empujón para avanzar	Mal contacto de los cables o conectores	Comprobar que los conectores de la batería estén bien enchufados entre sí. Si los cables están sueltos alrededor del motor, contactar con el distribuidor.
	«Punto muerto» en el motor	Un punto muerto significa que la corriente eléctrica no llega a la conexión del terminal y que el vehículo necesita reparación. Contactar con el distribuidor.
Dificultad para cambiar de avance a retroceso o viceversa	Intentar cambiar de marcha con el vehículo en movimiento	Detener completamente el vehículo y cambiar de marcha, consultar <Uso del vehículo>
El motor o la caja de cambios emiten ruidos molestos o chasquidos	El motor o los engranajes están dañados	Contactar con el distribuidor.
La batería no se recarga	El conector de la batería o del adaptador está suelto	Comprobar que los conectores de la batería estén bien enchufados entre sí.
	Cargador no enchufado	Comprobar que el cargador de la batería está enchufado a una toma de corriente que funciona.
	El cargador no funciona	Contactar con el distribuidor.
El cargador se calienta al recargar	Esto es normal y no es motivo de preocupación	

Lea completamente este manual y la tabla de la guía de resolución de problemas antes de llamar. Si sigue necesitando ayuda para resolver el problema, póngase en contacto con su distribuidor.

- Es responsabilidad de los padres comprobar las piezas principales del juguete antes de utilizarlo y deben examinar periódicamente si existen posibles peligros, como la batería, la carga, el cable, el enchufe y los tornillos de sujeción de otras piezas, y que, en caso de producirse tales daños, el juguete no debe utilizarse hasta que estos se hayan subsanado debidamente.
- Asegúrese de que las piezas de plástico del vehículo no estén agrietadas ni rotas.
- Utilice ocasionalmente un aceite ligero para lubricar las piezas móviles, como las ruedas.
- Aparque el vehículo bajo techo o cúbralo con una lona para protegerlo de la lluvia.
- Mantenga el vehículo alejado de fuentes de calor, como estufas y calefactores. Las piezas de plástico pueden fundirse.
- Recargue la batería después de cada uso. Sólo un adulto puede manipular la batería. Recargue la batería al menos una vez al mes cuando no utilice el vehículo.
- No lave el vehículo con una manguera. No lave el vehículo con agua y jabón. No conduzca el vehículo si llueve o nieva. El agua dañará el motor, el sistema eléctrico y la batería.
- Limpie el vehículo con un paño suave y seco. Para devolver el brillo a las piezas de plástico, utilice un abrillantador de muebles sin cera. No utilice cera para coches. No utilice limpiadores abrasivos.
- No conduzca el vehículo sobre tierra suelta, arena o grava fina, ya que podría dañar las piezas móviles, el motor o el sistema eléctrico.
- Cuando no se utilice, todas las fuentes eléctricas deben estar apagadas. Apague el interruptor de alimentación y desconecte la conexión de la batería.

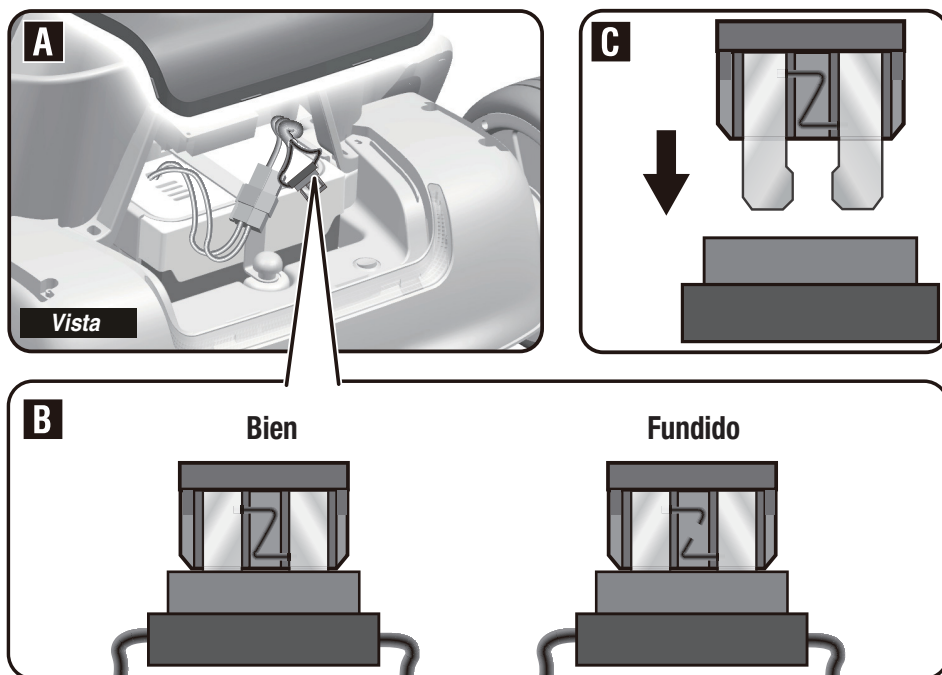

Quando las luces y el Mp3 del vehículo no funcionan, en primer lugar compruebe el fusible y vea si está fundido. Si el fusible está roto (fig. B), cámbielo por uno nuevo (fig. C); hay un fusible de repuesto en el paquete de montaje. El fusible está al lado de la batería (fig. A).

ADVERTENCIA:

RIESGO DE INCENDIO. No puentear. Sustituir sólo por un fusible de 2 A.

La batería incorpora un fusible térmico con fusible de reposo que saltará automáticamente y cortará toda la alimentación del vehículo si el motor, el sistema eléctrico o la batería se sobrecargan. El fusible se restablecerá y la alimentación se reanudará después de apagar la unidad durante 20 segundos y volver a encenderla. Si el fusible térmico salta repetidamente durante el uso normal, el vehículo puede necesitar reparación. Contacte con su distribuidor.

Para evitar perder la alimentación, siga estas pautas:

- No sobrecargue el vehículo.
- No remolque nada detrás del vehículo.
- No conduzca por pendientes pronunciadas.
- No conduzca contra objetos fijos, ya que las ruedas podrían girar, provocando el sobrecalentamiento del motor.
- No conduzca cuando haga mucho calor, ya que los componentes podrían sobrecalentarse.
- No permita que entre en contacto agua u otros líquidos con la batería u otros componentes eléctricos.
- No manipule el sistema eléctrico. De lo contrario, podría producirse un cortocircuito que haría saltar el fusible.

Nuestros productos cumplen las normas ASTM F963, GB6675, EN71 y EN62115.

Eliminación de la batería



- La batería de plomo-ácido sellada debe reciclarse o eliminarse de forma respetuosa con el medio ambiente.
- No arroje la batería de plomo-ácido al fuego. La batería puede explotar o tener fugas.
- No deseche las baterías de plomo-ácido junto con la basura doméstica. La incineración, el vertido o la mezcla de baterías de plomo-ácido selladas con la basura doméstica están prohibidos por ley.

ADVERTENCIAS

- Los colores y las imágenes impresas pueden diferir del contenido.
- Nos reservamos el derecho de cambios de color y detalles técnicos.
- Retire todos los elementos de sujeción y plástico antes de entregar el producto a un niño.
- Un adulto debería revisar periódicamente el juguete para asegurarse de que no está dañado y evitar su uso si lo estuviera.
- No utilizarlo si se observa que pudiera estar algo roto.
- Conserve la hoja de instrucciones y el envase, ya que contienen información importante.



bi bi Bizak

Importado & Distribuido por:
Bizak, S.A.
Camino de Ibarsusi, s/n
48004 Bilbao (España)
www.bizak.es
E-mail: sat@bizak.es



Fabricado para Hunter Products Pty Ltd
233 Bay Street
Brighton Victoria, 3186 Australia
www.hunterproducts.com.au



FABRICADO EN CHINA

